



PARTNER  
IN VENTILATION  
2VV.CZ

FR

# HRRU1



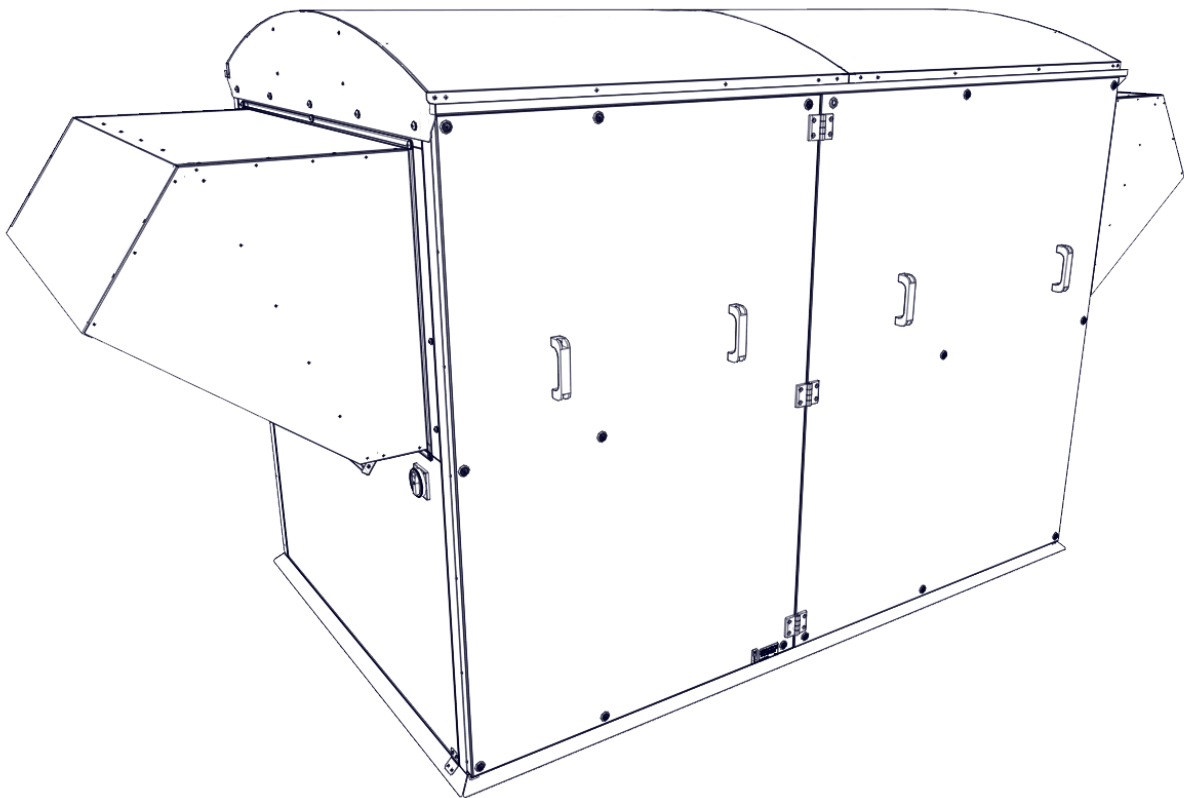

## INSTALLATION



CE

# 1. AVANT DE COMMENCER

Pour mieux vous repérer dans ce document, vous y trouverez les pictogrammes suivants. Le tableau suivant répertorie ces pictogrammes et indique leur signification.

PICTOGRAMME	SIGNIFICATION
 <b>ATTENTION!</b>	Avertissement ou notification
 <b>À LIRE ATTENTIVEMENT !</b>	Instructions importantes
 <b>MATÉRIEL NÉCESSAIRE</b>	Conseils et informations pratiques
 <b>INFORMATIONS TECHNIQUES</b>	Informations techniques détaillées
	Lien vers une autre partie du guide d'utilisation

Avant l'installation, veuillez lire attentivement le guide «**Sécurité d'utilisation de l'unité de ventilation**» dans lequel vous trouverez des instructions pour une utilisation correcte et sûre du produit.

Ce manuel comprend des instructions importantes pour raccorder de façon sûre l'unité de ventilation. Avant de raccorder l'unité, veuillez lire toutes les instructions suivantes ! Le fabricant se réserve le droit d'apporter des modifications, y compris à la documentation technique, sans préavis. Veuillez conserver ce manuel pour consultation ultérieure. Considérez ce manuel comme faisant partie intégrante du produit.

## DÉCLARATION DE CONFORMITÉ CE

Le produit a été conçu et fabriqué de manière à en assurer la conformité avec toutes les dispositions applicables et il est conforme aux exigences du Parlement européen et du Conseil de l'UE, amendement inclus, dont il relève. Il est considéré comme étant sûr en cas d'installation dans les conditions spécifiées et d'utilisation conformément aux instructions du manuel d'utilisation. Il a fait l'objet d'une évaluation conformément aux normes européennes harmonisées mentionnées dans la déclaration de conformité CE applicable. Pour la version complète en vigueur de la déclaration de conformité CE, rendez-vous sur [www.2vv.cz](http://www.2vv.cz)

# 1. AVANT DE COMMENCER

## SÉLECTION DE L'EMPLACEMENT DE L'UNITÉ

### TECHNICAL DATA

Les unités prévues pour une installation en extérieur ne peuvent être installées dans un environnement extérieur non protégé, qu'avec des températures comprises entre -20 °C et +60 °C

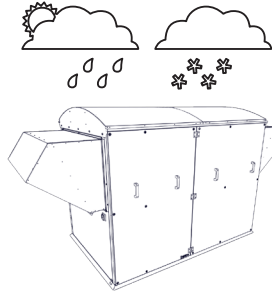

Pour un bon fonctionnement, la température du côté du VRC doit être comprise entre -20 °C et +60 °C, avec une humidité maximale de 90 %. Le fonctionnement en dehors de ces limites peut endommager la structure de l'échangeur de chaleur. L'appareil n'est pas destiné à l'air contenant des mélanges inflammables ou explosifs, des vapeurs chimiques, des poussières lourdes, de la suie, des graisses, des toxines, des organismes pathogènes, etc..

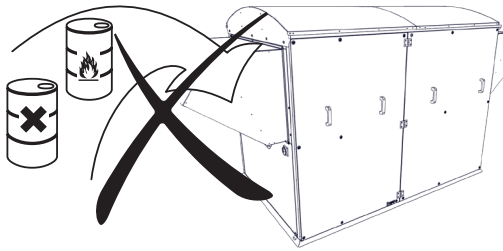

### TECHNICAL DATA

Tous les modèles d'appareils doivent être installés en position verticale, conformément à la figure ci-dessous. Toute autre position est strictement interdite et entraîne l'annulation de la garantie.

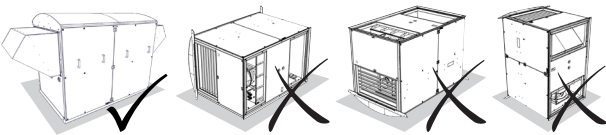

L'appareil doit être installé de manière à ce que les entrées et sorties d'air correspondent à la direction des flux d'air dans le système de ventilation. L'appareil doit être installé de manière à permettre l'accès pour l'entretien, les réparations ou le démontage. Cela comprend l'accès aux registres afin de les inspecter, l'accès au boîtier de commande à l'intérieur de l'appareil, et les panneaux de l'appareil pour accéder à l'intérieur de l'appareil afin de changer le filtre et d'autres composants.

## DISTANCE D'INSTALLATION SÛRE

### ATTENTION!

- Tous les matériaux utilisés à une distance inférieure à 100 mm de l'appareil de ventilation doivent être ininflammables (ne pas brûler, ni s'enflammer) ou moins inflammables (ne pas brûler, mais se décomposer - par exemple, les cloisons sèches). Ces matériaux ne doivent pas recouvrir les entrées et les sorties de l'appareil.

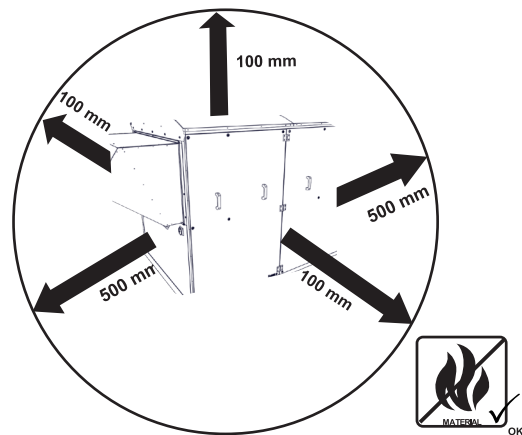

- La distance de sécurité entre les matériaux inflammables et le col d'entrée de l'appareil est de 500 mm.
- La distance de sécurité des matériaux inflammables dans les autres directions est de 100 mm.

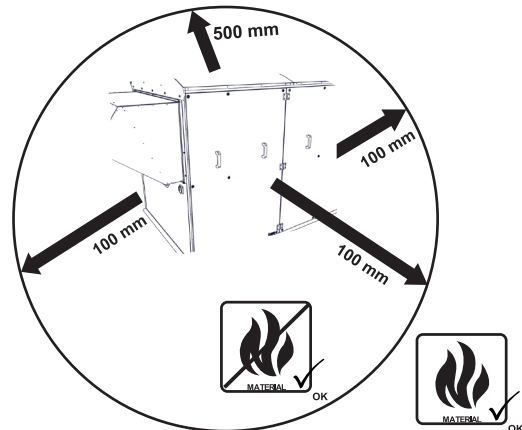

## 2. PRINCIPAUX ÉLÉMENTS

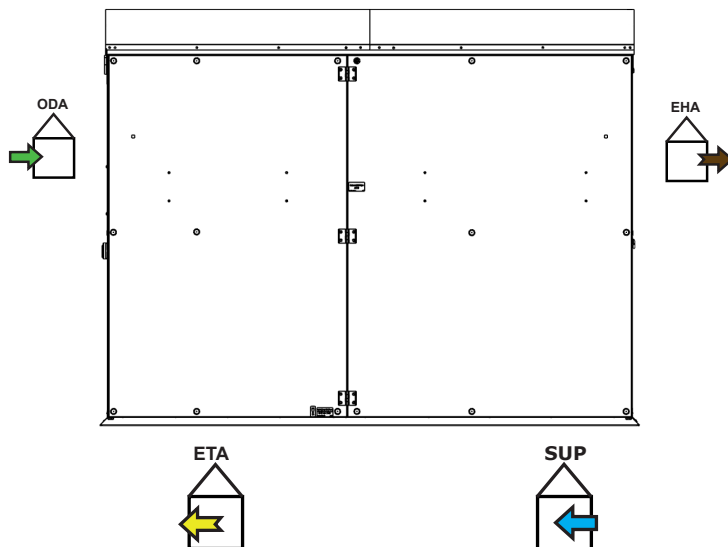
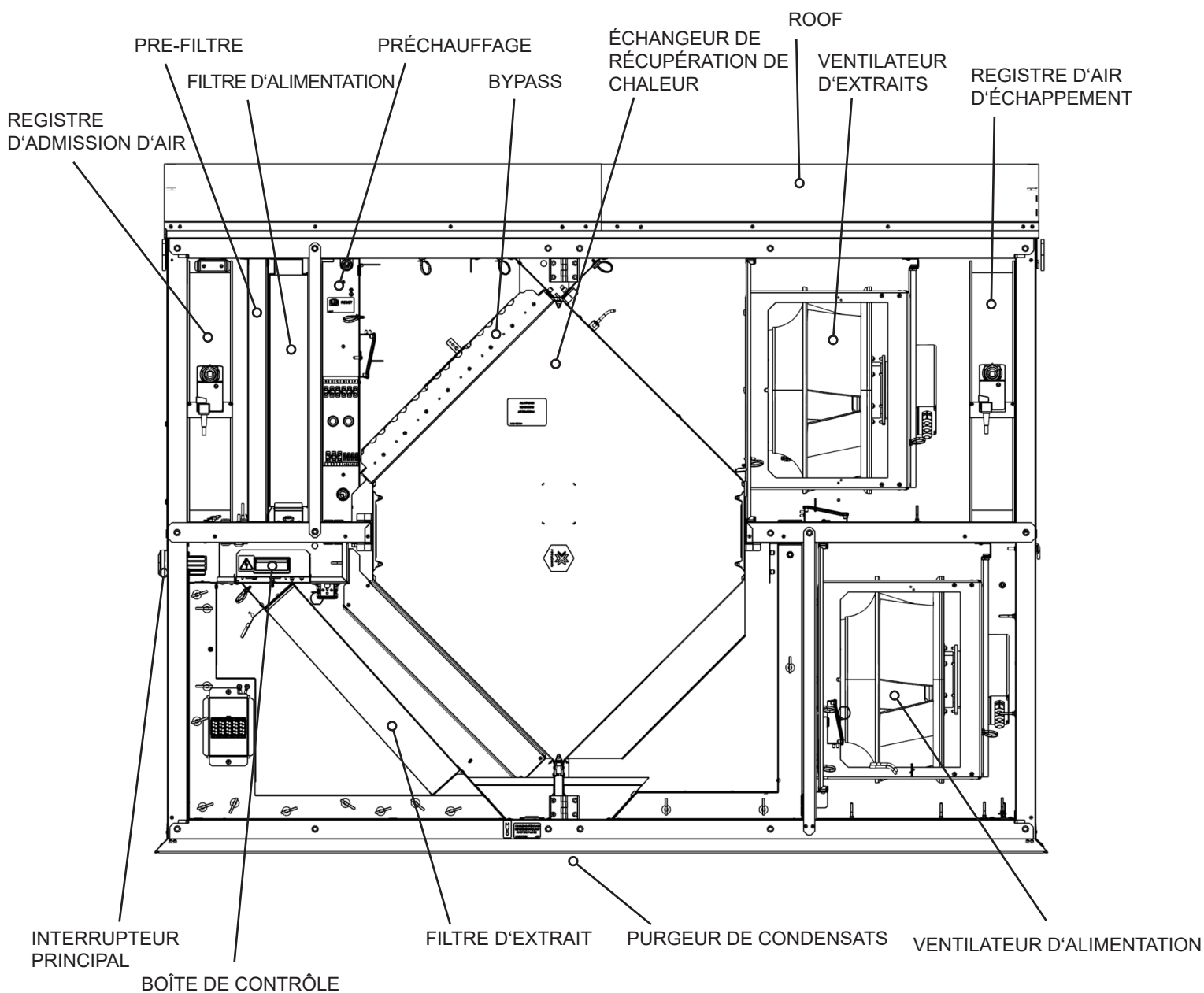

## 2. PRINCIPAUX COMPOSANTS

ANTI-RAINE AVEUGLE

PANNEAU D'ACCÈS POUR LA MAINTENANCE

PASSE-FIL POUR L'ÉVACUATION  
DU CÂBLAGE

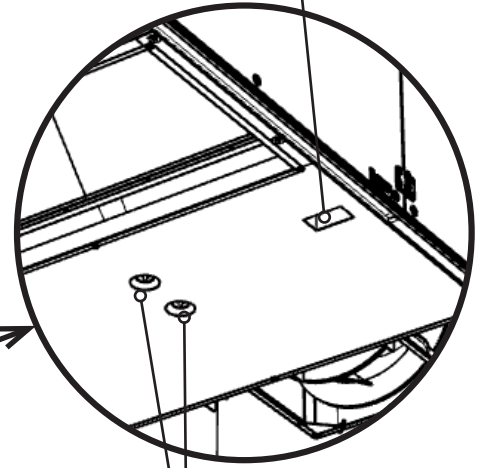
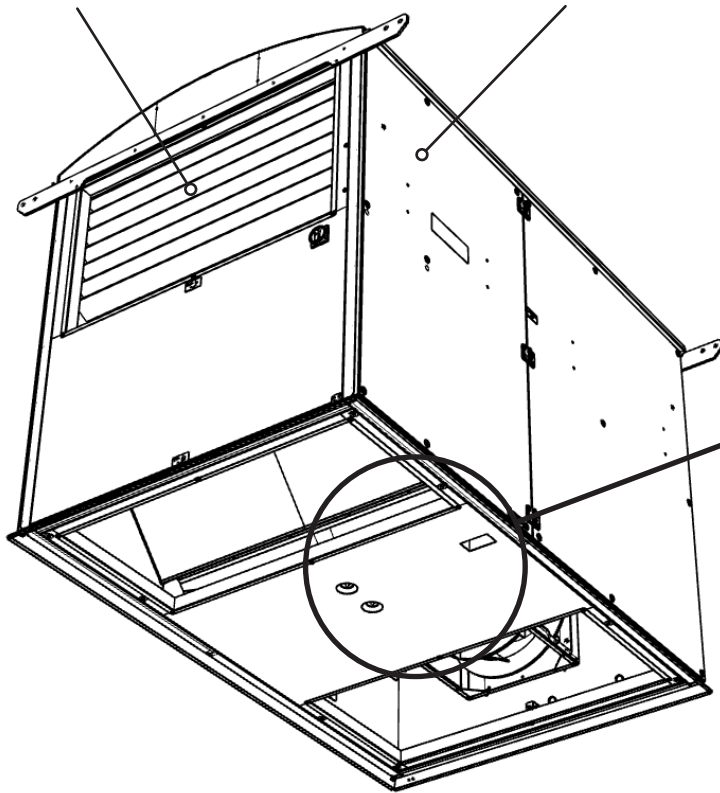

RACCORDS D'ÉVACUATION DES  
CONDENSATS

PANNEAU DE CONTRÔLE



SIPHON

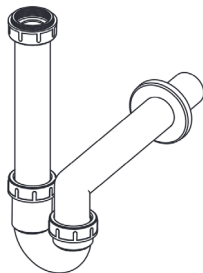

# 3. DIMENSIONS

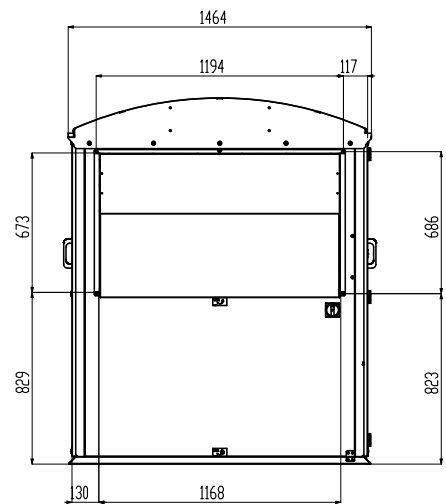
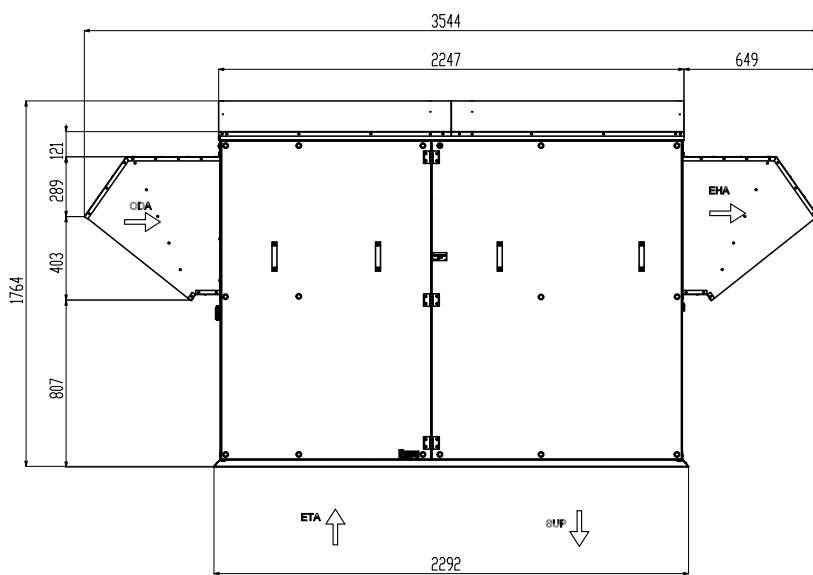
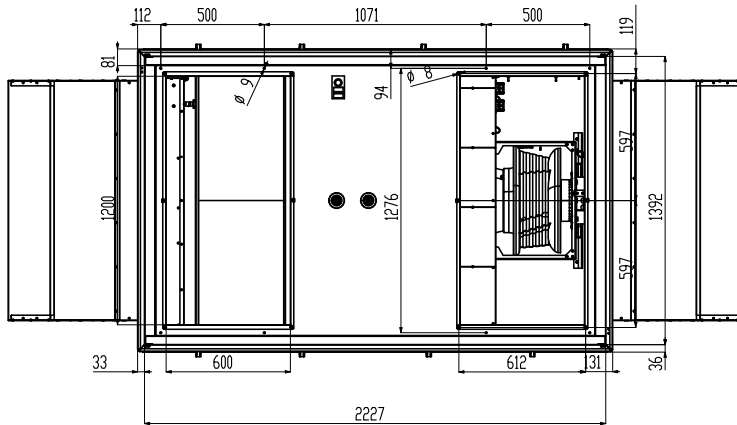

## 5. PARAMÈTRES TECHNIQUES

### CARACTÉRISTIQUES ÉLECTRIQUES

Modèle	Tension [V]	Phases [qty]	Fréquence [Hz]	Puissance d'entrée [kW]	Courant par phase [A]	Protection IP	Poids [kg]
HRRU1-500	400	3	50/60	20,3	29,4	IP 43	750

### FAN CHARACTERISTICS (1 FAN)

Modèle	Tension [V]	Phases [qty]	Fréquence [Hz]	Puissance d'entrée [kW]	Courant par phase [A]	Protection IP	Vitesse [rpm]
HRRU1-500	380...480	3	50/60	2300	3,7	IP 55	2200

### ELECTRIC PRE-HEATER CHARACTERISTICS

Modèle	Tension [V]	Phases [qty]	Fréquence [Hz]	Puissance de sortie [kW]	Courant par phase [A]
HRRU1-500	400	3	50/60	16,8	2,7

Nous nous réservons le droit de modifier les spécifications sans préavis.

## 4. INSTALLATION

### INSTALLATION

- Raccordement de barres de levage à une grue, un chariot élévateur, etc.
- Soulever le VRC de la palette et l'abaisser jusqu'à l'emplacement de montage préparé.

### ATTENTION!

N'abaissez pas le VRC sur une surface plane. Cela endommagerait le rail d'écoulement. Les supports doivent être correctement alignés avec la structure de l'appareil.

### INSERT DE TOIT [ACCESSOIRE]

L'insert de toit est un accessoire recommandé qui simplifie le raccordement de l'unité au conduit d'air passant par l'ouverture dans le toit du bâtiment.

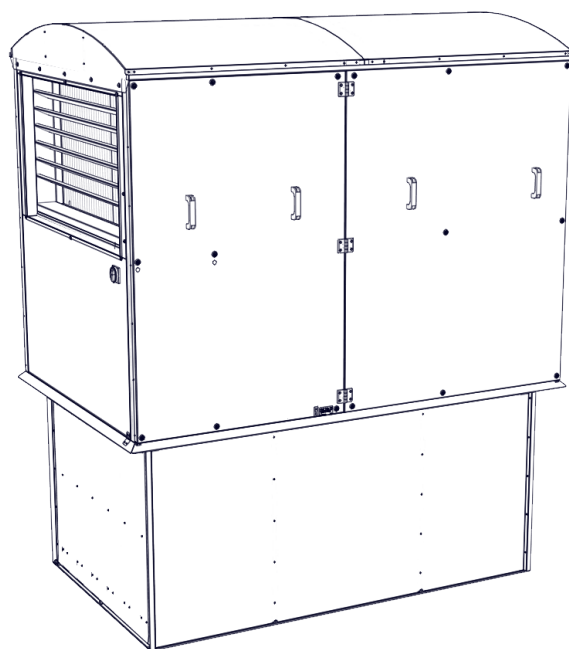
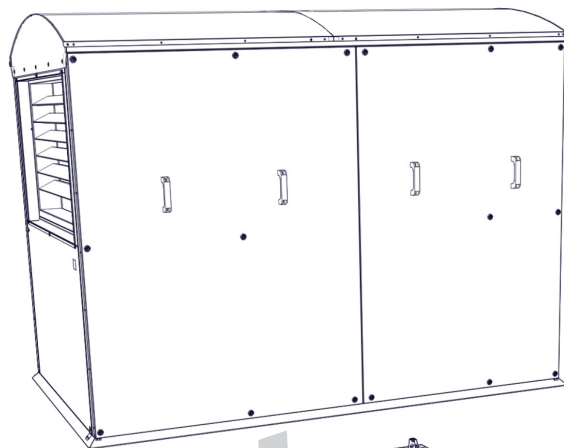

# 4. INSTALLATION

DIMENSIONS DE L'ENCASTREMENT DANS LE TOIT

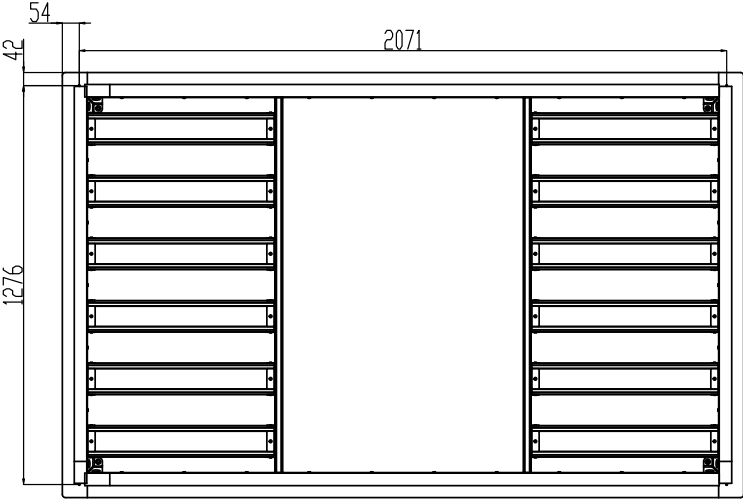
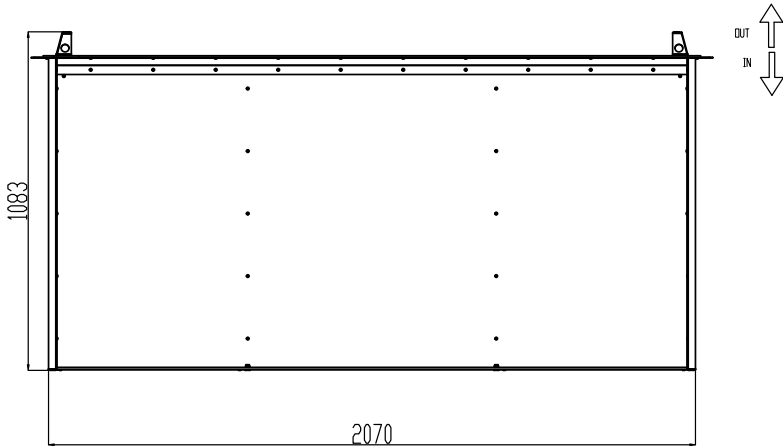
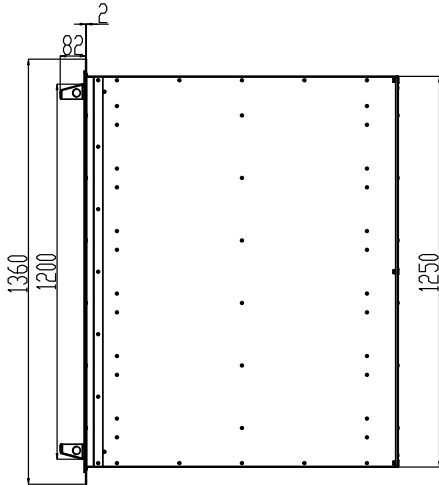
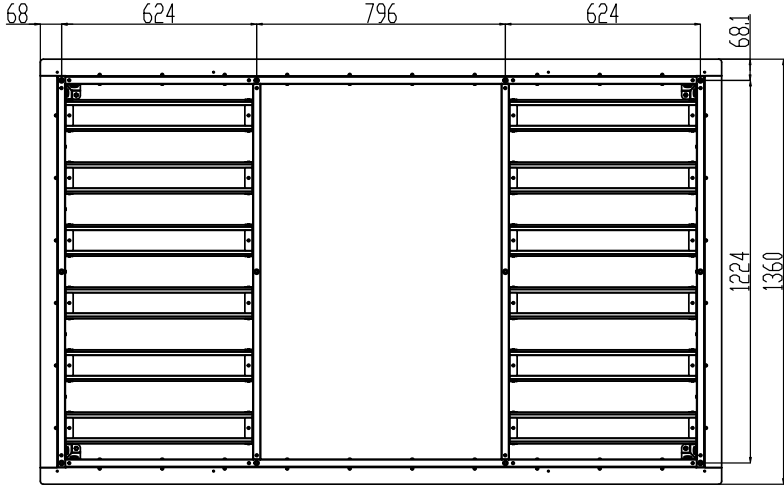

# 4. INSTALLATION

## INSTALLATION ÉLECTRIQUE

### **ATTENTION !**

Avant de commencer à réparer ou à modifier l'unité VRC, assurez-vous que l'interrupteur principal est éteint !

Le câblage de l'unité VRC doit correspondre au plan conçu par un électricien qualifié. Le câblage doit être effectué par une personne habilitée à effectuer des installations électriques. Tous les points suivants doivent être respectés les instructions de ce manuel et les lois et réglementations locales.

Les schémas de câblage figurant sur l'appareil ont la priorité sur les schémas figurant dans le présent manuel ! Avant de raccorder le câblage, assurez-vous que le marquage des bornes correspond au schéma. En cas de doute, ne raccordez pas l'appareil et contactez le fournisseur !

L'appareil doit être raccordé au réseau à l'aide d'un câble fixe, isolé et protégé thermiquement, dont la section correspond aux réglementations locales.

Afin de maintenir la protection électrique, tous les câbles s'insèrent dans les trous situés sur les côtés du boîtier de l'unité de commande.

Tout changement ou modification du câblage interne de l'appareil est interdit et entraîne la perte de la garantie !

Le bon fonctionnement de l'appareil ne peut être garanti qu'en utilisant des accessoires d'origine.

S'il est nécessaire d'installer un capteur ou un élément de contrôle dans l'appareil ou sur son boîtier, consultez au préalable le fabricant ou un représentant de l'appareil.

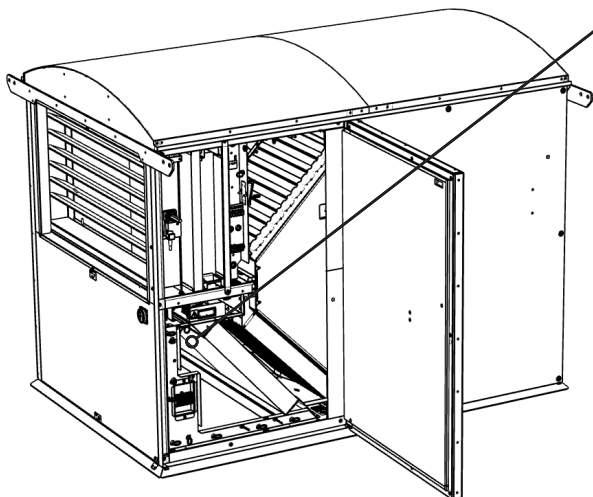

## CÂBLAGE D'ALIMENTATION

Deux jeux de câbles d'alimentation sortent des prises de câblage pour être raccordés aux panneaux de déconnexion (panneau de préchauffage et panneau de commande/ventilateur), comme indiqué dans les schémas ci-dessous.

Le matériel électrique doit être solidement fixé à la surface sur laquelle il est monté. Chaque dispositif de déconnexion doit être marqué lisiblement de manière à ce que sa fonction soit claire, à moins qu'il ne soit situé et disposé de manière à rendre sa fonction évidente. Le marquage doit être suffisamment durable pour résister à l'environnement.

### **ATTENTION!**

La taille minimale du câble de mise à la terre doit être conforme aux règles de sécurité locales relatives au câble de mise à la terre de la ligne électrique de l'équipement.

### **TECHNICAL DATA**

Veillez vous référer à l'étiquette pour les paramètres de câblage installés sur l'échangeur de chaleur.

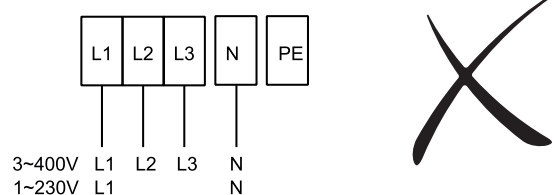
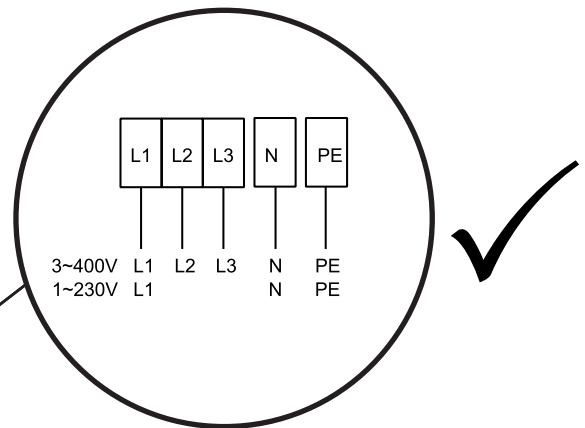

## 4. INSTALLATION

### CÂBLAGE D'ALIMENTATION

Branchez et acheminez le câble d'alimentation à travers le chemin de câbles dans l'œillet situé au bas de l'appareil, comme indiqué dans l'image ci-dessous.

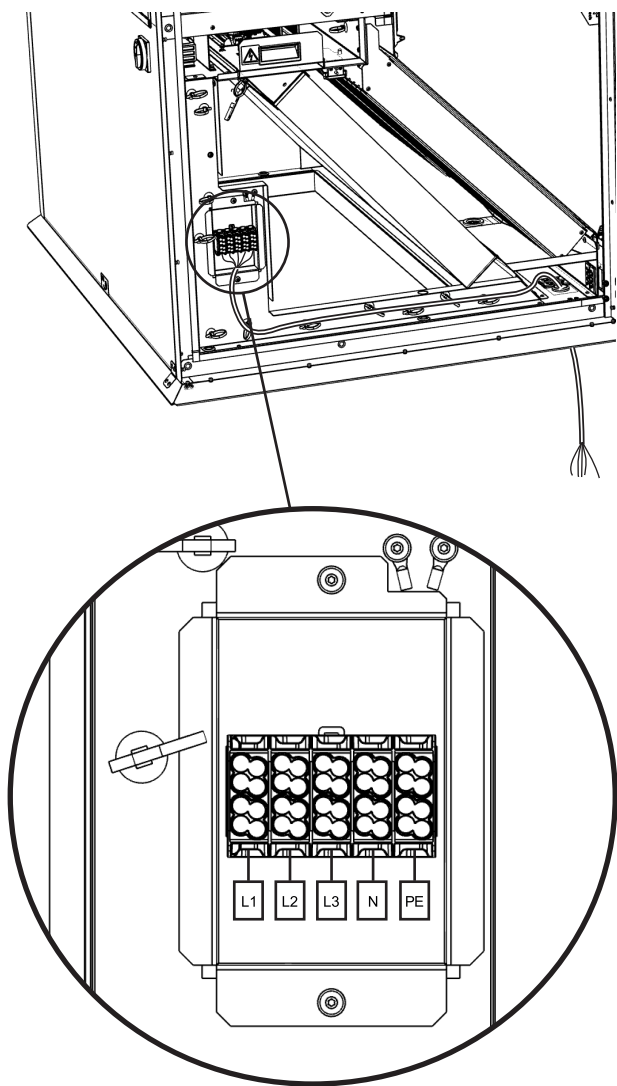

# 4 INSTALLATION

## ACCESSOIRES ÉLECTRIQUES

Connecter les accessoires électriques de l'unité à la boîte à bornes située à l'intérieur de la boîte de contrôle selon le schéma de câblage électrique et les indications de la boîte à bornes.

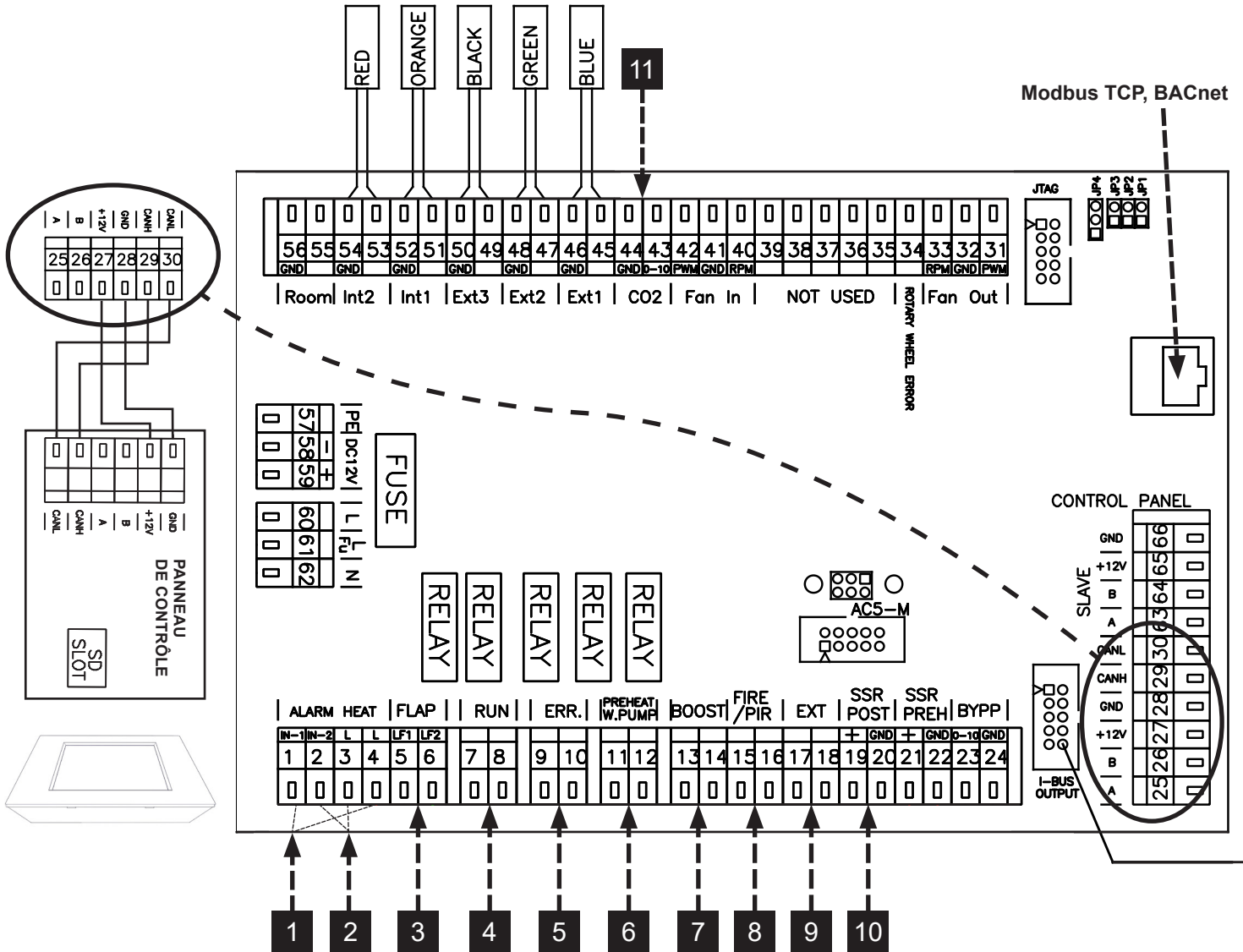

1.	A (1,4)	THERMOSTAT DE SÉCURITÉ DE POST-CHAUFFAGE
2.	A (2,3)	THERMOSTAT DE SÉCURITÉ DE PRÉCHAUFFAGE
3.	A (5-6)	LF1 - VOILET ENTRÉE (sortie L-ouvert), LF2 - VOILET SORTIE (sortie L-ouvert)
4.	A (7-8)	CONTACT FONCTIONNEMENT (sortie -NO/NF réglable)
5.	A (9-10)	CONTACT ERREUR (sortie NO)
6.	A (11-12)	POMPE À EAU DE PRÉCHAUFFAGE (11 - Lint, 12 - Lout)
7.	A (13-14)	SURALIMENTATION (entrée NO)
8.	A (15-16)	FEU (entrée NF)
9.	A (17-18)	COMMANDE EXTERNE Marche/Arrêt (entrée NF)
10.	A (19,20)	PERFORMANCE DE SORTIE DU POST-CHAUFFAGE (0-10 V OU PWM)
11.	A (43,44)	SONDE AQS 0-10 V (entrée)



## 4. INSTALLATION

### DONNÉES TECHNIQUES

#### BOUTON BOOST [A;13-14]

- Contact de commutation à basse tension : charge de contact maximale possible 12 V, 0,4 A.  
Câble : deux fils d'une section minimale de 0,5 mm<sup>2</sup> et d'une longueur maximale de 50 m.
- Le contact est normalement ouvert. L'appareil réagit au front montant du signal.
- Le bouton Boost permet d'activer mais pas de désactiver le mode Boost.

#### CONTRÔLE EXTERNE [A;17-18]

- Contact de commutation à basse tension - charge de contact maximale possible 12 V, 0,4 A.
- CÂBLE : câble à deux fils d'un diamètre minimal de 0,5 mm<sup>2</sup> Longueur maximale de 50 m.
- Le contact est régulièrement activé. Lorsqu'il est déconnecté, l'appareil s'éteint.

#### CONTACT AVEC LE FEU [A;15-16]

- Contact de commutation à basse tension - charge de contact maximale possible 12 V, 0,4 A.
- CÂBLE : câble à deux fils d'un diamètre minimal de 0,5 mm<sup>2</sup> Longueur maximale de 50 m.
- Le contact est régulièrement connecté. Lorsqu'il est déconnecté, l'unité de ventilation fonctionne selon la capacité de ventilation préréglée.

#### CAPTEUR DE MOUVEMENT [B;15-16]

- Contact de commutation à basse tension - charge de contact maximale possible 12 V, 0,4 A.
- CÂBLE : câble à deux fils d'un diamètre minimal de 0,5 mm<sup>2</sup> . Longueur maximale 50 m.
- Le contact est régulièrement déconnecté. Lorsqu'il est connecté, l'unité de ventilation fonctionne selon la capacité de ventilation préréglée.

#### DÉTECTEUR DE PIÈCE [A; 55-56]

- Entrée basse tension : Thermistance NTC 10k
- Câble : deux fils d'une section minimale de 0,5 mm<sup>2</sup> et d'une longueur maximale de 50 m.
- Utilisation : Régule la température de réglage du VRC en fonction de la température ambiante de la pièce.

#### CAPTEUR DE QUALITÉ DE L'AIR [A; 55-56]

- Entrée basse tension : 0-10V DC
- Câble : deux fils d'une section minimale de 0,5 mm<sup>2</sup> et d'une longueur maximale de 50 m.
- Tous les capteurs 0-10V sont pris en charge. Une configuration avancée est disponible pour le CO<sub>2</sub>, l'humidité relative et les COV.



Les réglages avancés de ces entrées sont décrits dans le manuel d'utilisation d'AirGENIO Superior.

### PANNEAU DE CONTRÔLE

Pour activer l'appareil, il est nécessaire de connecter la télécommande à l'appareil à l'aide d'un câble de commande (câble de données).

- Desserrez le boulon de la partie inférieure de la télécommande
- Ouvrez le boîtier de la télécommande
- Découpez un orifice pour le câble
- Insérez le câble de commande dans le connecteur de la télécommande
- Fixez le panneau de commande au mur
- Refermez le boîtier du panneau de commande
- Close the control panel case

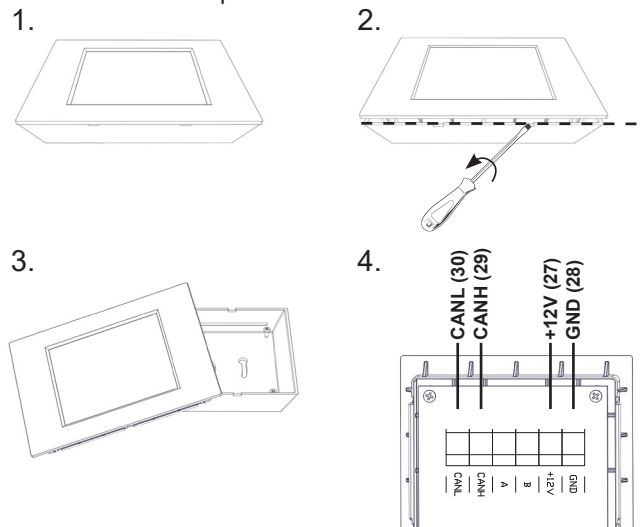

Raccordez l'autre extrémité du câble aux connecteurs de la carte électronique, conformément au schéma de câblage ci-dessous.

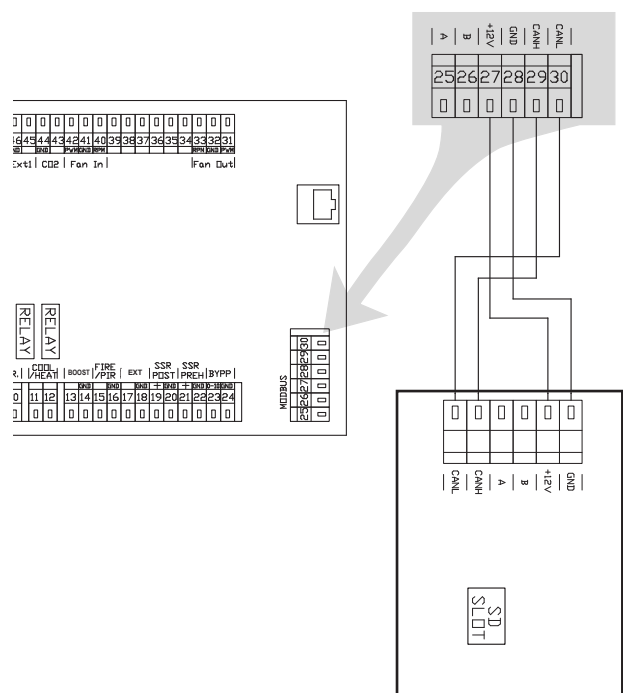

## 4. INSTALLATION

### À LIRE ATTENTIVEMENT !

- La plus grande distance possible doit être maintenue entre le câble d'alimentation et le câble de commande.
- Assurez-vous que le câble est bien engagé dans le connecteur après insertion.
- Faites attention à ne pas endommager l'isolation du câble lors de la fixation de la télécommande au mur ou à une autre surface.
- Si vous ne branchez pas les connecteurs ou les câbles directement lors de l'installation de l'unité, protégez-les contre les détériorations et les courts-circuits à l'aide de ruban isolant.
- Les connecteurs de câble ne doivent pas être en contact avec de l'eau ou un autre liquide.
- Les réglages des paramètres sont automatiquement enregistrés par la batterie CR2032 située sur la carte électronique de la commande. Cette batterie a une durée de vie de 3 à 5 ans

### RACCORDEMENT DE L'UNITÉ AU SYSTÈME DE COMMANDE DE LA GTB

Le système de commande de l'unité de ventilation est normalement équipé d'une interface RS-485. Pour raccorder l'unité de commande, utilisez le câble de communication standard. Insérez le câble dans l'un des connecteurs de la carte électronique de l'unité de ventilation. Raccordez l'autre extrémité à l'unité de commande principale. Pour plus de détails sur le protocole (ModBUS), consultez 2VV

### RACCORDEMENT DU CONDENSAT DRAIN

L'évacuation des condensats du module externe doit être reliée à la tuyauterie d'évacuation par un purgeur d'air.

### YOU WILL NEED

- 1 purgeur d'air (partie de la livraison)
- Tuyau d'évacuation en PVC
- étanchéité du tuyau d'évacuation

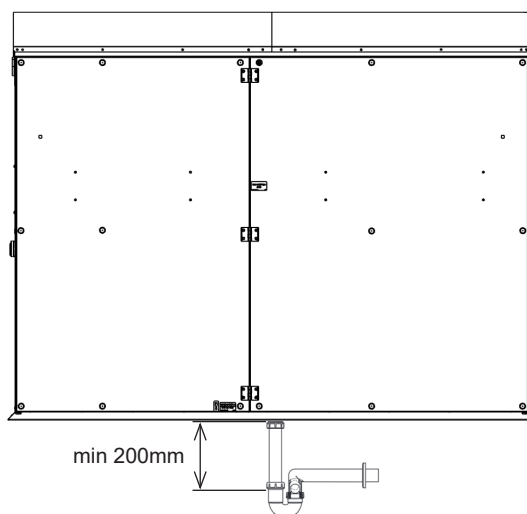

### ATTENTION!

Avant de mettre l'appareil en service, remplissez le siphon d'eau !!! Sinon, il y a risque d'inondation et d'endommagement de l'appareil.

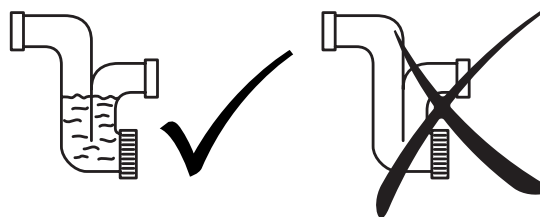

# 4. INSTALLATION

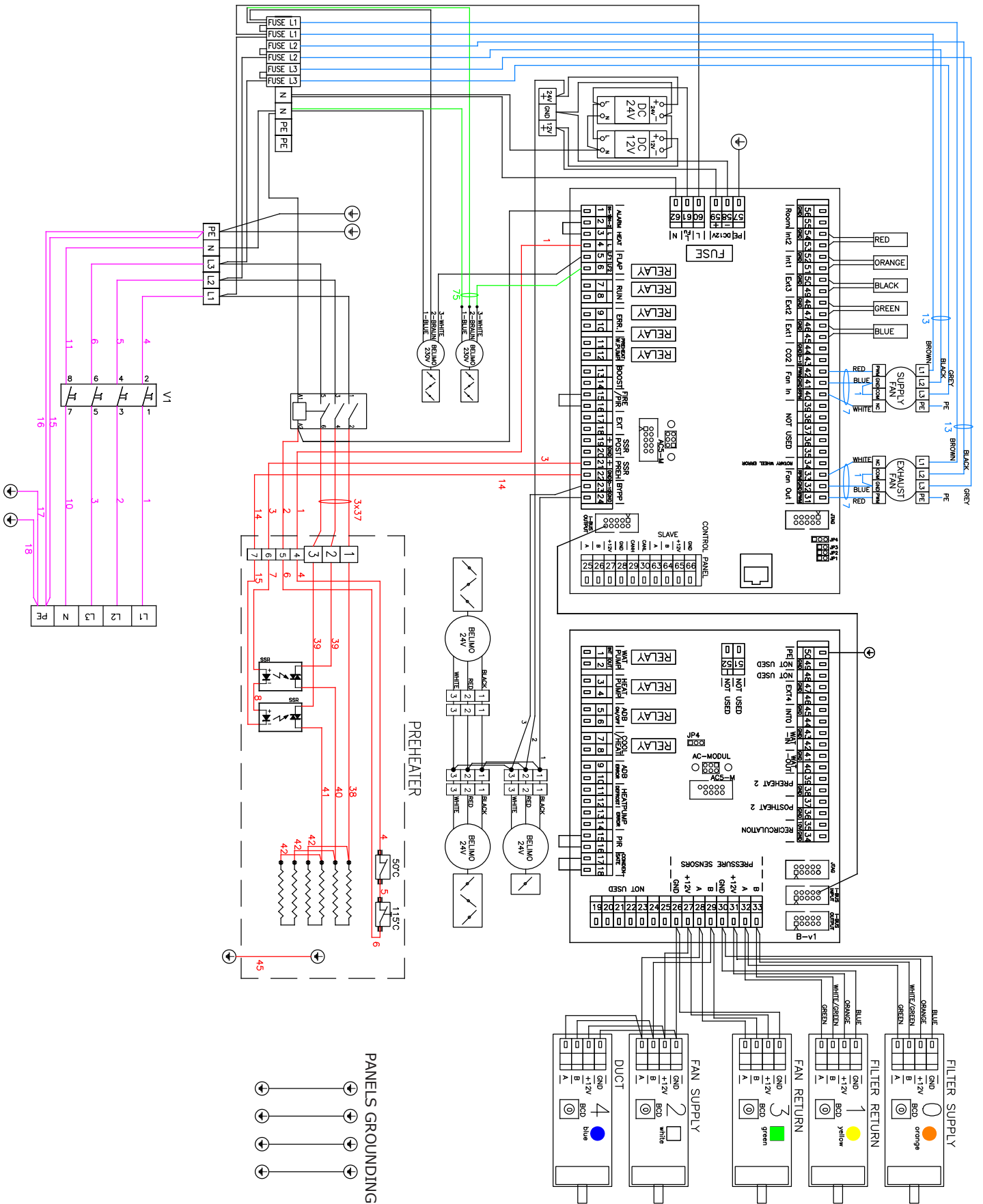

## 5. PREMIÈRE OPÉRATION

### LIRE ATTENTIVEMENT !

*Avant la première utilisation, veuillez vérifier :*

- que l'unité est bien fixée à la structure de support ;
- que l'unité est correctement fermée, les gaines convenablement connectées, le toit de protection contre la pluie installé et les connexions de gaine ou d'autres composants au contact d'aucun composant rotatif ou chauffant ;
- que le câblage électrique est correctement connecté, y compris la mise à la terre et la protection contre l'activation externe.
- que tous les accessoires sont correctement connectés ;
- que l'évacuation du condensat est correctement connectée à la conduite d'évacuation (pour les unités avec refroidissement) ;
- que la connexion est conforme aux instructions de ce manuel ;
- qu'aucun outil ou autre objet n'a été laissé dans l'unité, ce qui pourrait endommager l'unité.

### ATTENTION !

- Toute intervention ou modification du câblage de l'appareil est interdite et peut entraîner la perte de la garantie !
- Nous recommandons de n'utiliser que des accessoires approuvés par 2VV.

## ACTIVATION

Pour activer l'unité (mode Stand by), il est nécessaire d'enclencher l'interrupteur principal (ON= rouge OFF= vert). Après l'activation, l'écran du panneau de commande s'allume et le téléchargement des données commence. Une fois le téléchargement des données terminé, l'appareil est prêt à fonctionner.

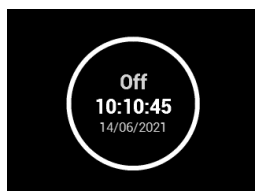
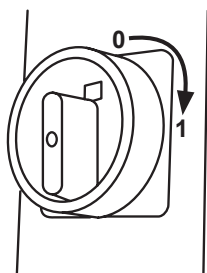

## 6. ENTRETIEN

### ATTENTION!

Il est recommandé d'effectuer une inspection visuelle du filtre au moins une fois tous les trois mois. Si le panneau d'interface utilisateur indique une alarme de filtre bouché, remplacez tous les filtres immédiatement.

### REPLACEMENT DES FILTRES

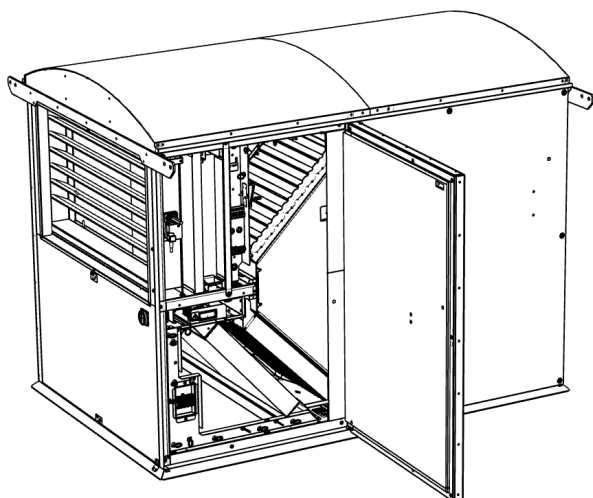
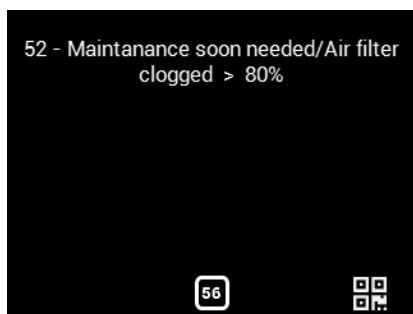
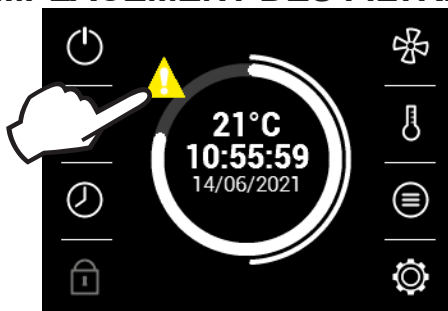

### MATÉRIEL NÉCESSAIRE

- 1) Ouvrez le capot
- 2) Déposez le filtre à air
- 3) Remplacez le filtre à air conformément au type de l'unité

### À LIRE ATTENTIVEMENT !

- L'icône d'avertissement du remplacement du filtre disparaît automatiquement

### ATTENTION!

Le fonctionnement de l'appareil peut être réduit ou altéré si le filtre n'est pas dûment nettoyé ou remplacé.

## INTERVALLES DE NETTOYAGE DE L'UNITÉ DE VENTILATION

### MATÉRIEL NÉCESSAIRE

- Clé Allen de 6 mm
- aspirateur
- brosse
- chiffon
- produit de nettoyage neutre (eau savonneuse)

Nous conseillons de vérifier et de nettoyer l'appareil tous les six mois ; toutefois, ces intervalles doivent être adaptés aux conditions de fonctionnement spécifiques. Nous conseillons un nettoyage complet de l'appareil une fois par an. Si l'appareil n'est pas utilisé pendant une longue période, nous suggérons de l'activer tous les six mois pendant environ une heure.

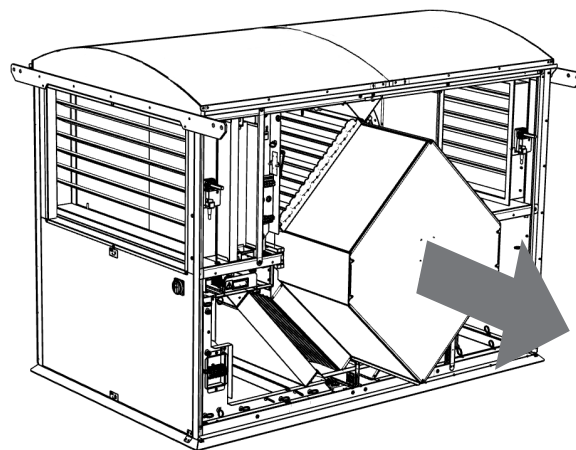

Nettoyez l'appareil à l'aide d'un aspirateur, d'une brosse, d'un chiffon et d'eau savonneuse.

Pour nettoyer l'échangeur de chaleur, tirez-le vers l'arrière à l'aide d'une sangle de serrage en nylon. Passez l'aspirateur et lavez la partie arrière. Tirez ensuite l'échangeur thermique à moitié vers l'avant, puis passez l'aspirateur et lavez-le.

Ne pas utiliser d'objets pointus, de produits chimiques agressifs, de solvants, de nettoyants abrasifs, de nettoyeurs à haute pression, d'air comprimé ou de vapeur.

## 7. DÉPANNAGE

### ATTENTION!

En cas de coupure de courant suivie d'un rétablissement de l'alimentation électrique, l'unité reprend l'état dans lequel elle se trouvait avant la panne.

L'unité mémorise toujours l'état de fonctionnement et toute la configuration. Si vous ne parvenez pas à trouver ou à éliminer la cause de la panne, ou si la réparation nécessite une intervention à l'intérieur de l'appareil, contactez le service autorisé.

### SURCHAUFFE DE LA RÉSISTANCE ÉLECTRIQUE :

Si la résistance électrique surchauffe, le thermostat de sécurité est déconnecté. Après avoir éliminé la cause de cette surchauffe, il est nécessaire de réinitialiser manuellement le thermostat de sécurité situé directement sur la résistance électrique.

Dans toutes les unités, la position du thermostat de sécurité est indiquée par le repère  RESET.

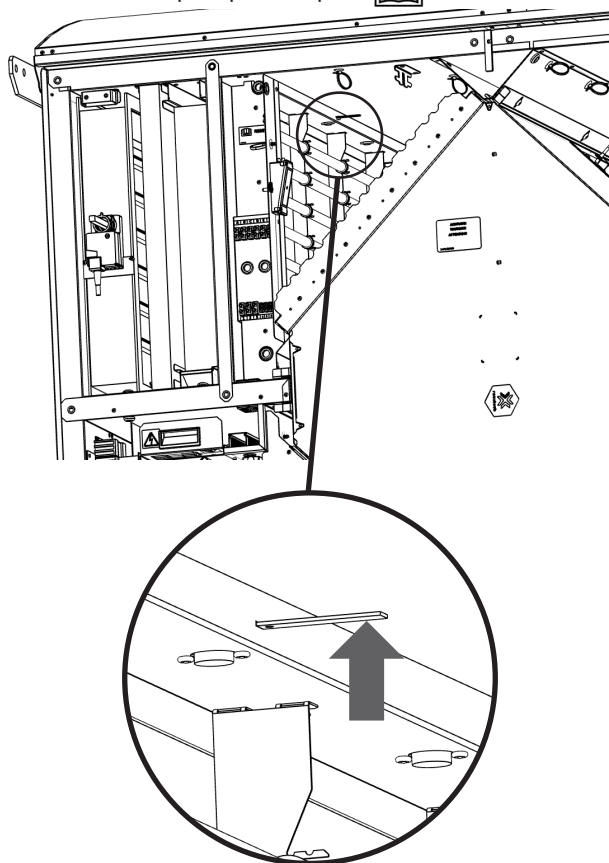

Stisknutím šipky na obrázku výše termostat resetujete.

# 7 DÉPANNAGE



## ATTENTION!

- Avant de commencer une intervention d'entretien ou de réparation, vous devez déconnecter l'unité de la source d'énergie et verrouiller le tension d'alimentation, avec l'interrupteur de service en position 0 (arrêt).
- Ne commencez aucune réparation si vous n'êtes pas sûr de la procédure exacte ou ne la connaissez pas, et contactez le service spécialisé !



## INFORMATIONS TECHNIQUES

Un défaut est généralement indiqué par un message à l'écran, voir le tableau ci-dessous.

DESCRIPTION	COMPORTEMENT DE L'UNITÉ	PROBLÈME PROBABLE	SOLUTION
1 - Demande de calibrage du filtre	L'unité fonctionne	Après réinitialisation de l'unité, ou lors de l'enregistrement de la commande	Après insertion de nouveaux filtres, saisissez le menu 1616 sur la ligne 05 et étalonnez les filtres
4 – Erreur du ventilateur de soufflage	L'unité ne fonctionne pas	Ventilateur en surchauffe ou défaut du contact thermique du ventilateur d'admission	Déterminez la cause de la surchauffe (palier défectueux, court-circuit...) ou remplacez le moteur.
5 – Erreur du ventilateur d'évacuation	L'unité ne fonctionne pas	Ventilateur en surchauffe ou défaut du contact thermique du ventilateur d'admission	Déterminez la cause de la surchauffe (palier défectueux, court-circuit...) ou remplacez le moteur.
6 – Filtre d'admission encrassé	L'unité fonctionne	Filtre encrassé	Vérifiez l'état du filtre ou remplacez-le. Si l'unité n'a pas de capteur de pression pour le filtre, RÉINITIALISEZ le filtre encrassé conformément au manuel.
7 – Filtre d'évacuation encrassé	L'unité fonctionne	Filtre encrassé	Vérifiez l'état du filtre ou remplacez-le. Si l'unité n'a pas de capteur de pression pour le filtre, RÉINITIALISEZ le filtre encrassé conformément au manuel.
8 - Panne du préchauffage 1	L'unité fonctionne	Échangeur électrique en surchauffe ou sonde endommagée. Ouvrez le thermostat de l'échangeur.	Vérifiez que l'air peut circuler librement à travers l'unité, l'échangeur de chaleur électrique ne refroidit pas suffisamment. Vérifiez l'état du thermostat de sécurité de la résistance électrique de préchauffage.
9 - Panne de l'échangeur 1	L'unité fonctionne	Échangeur électrique en surchauffe ou sonde endommagée. Ouvrez le thermostat de l'échangeur.	Vérifiez que l'air peut circuler librement à travers l'unité, l'échangeur de chaleur électrique ne refroidit pas suffisamment. Vérifiez l'état du thermostat de sécurité de la résistance électrique de réchauffage.
10 - Panne de l'échangeur 2	L'unité fonctionne	Échangeur électrique en surchauffe ou sonde endommagée. Ouvrez le thermostat de l'échangeur.	Vérifiez que l'air peut circuler librement à travers l'unité, l'échangeur de chaleur électrique ne refroidit pas suffisamment. Vérifiez l'état du thermostat de sécurité de la résistance électrique de réchauffage.
11 - Panne du préchauffage 2	L'unité fonctionne	Échangeur électrique en surchauffe ou sonde endommagée. Ouvrez le thermostat de l'échangeur.	Vérifiez que l'air peut circuler librement à travers l'unité, l'échangeur de chaleur électrique ne refroidit pas suffisamment. Vérifiez l'état du thermostat de sécurité de la résistance électrique de préchauffage.
12 – Échec de la sonde de CO <sub>2</sub>	L'unité fonctionne	Sonde de qualité de l'air défectueuse	Vérifiez que la sonde de CO <sub>2</sub> est correctement connectée ou qu'elle fonctionne correctement (valeur du signal de sortie)
13 - Panne de l'échangeur thermique rotatif	L'unité ne fonctionne pas	Panne de l'échangeur thermique rotatif	Vérifiez que l'entrée erreur est correctement connectée au circuit électronique ou vérifiez le type d'erreur indiqué par l'échangeur de chaleur.

## 7. DÉPANNAGE

DESCRIPTION	COMPORTEMENT DE L'UNITÉ	PROBLÈME PROBABLE	SOLUTION
14 - Erreur du module ADB	L'unité fonctionne	Panne du module adiabatique	Vérifiez que l'entrée erreur est correctement connectée au circuit électronique ou, si nécessaire, que le module adiabatique fonctionne correctement.
15 - Erreur de la pompe à chaleur	L'unité fonctionne	Panne de la pompe à chaleur	Vérifiez que l'entrée erreur est correctement connectée au circuit électronique ou, si nécessaire, que la pompe à chaleur fonctionne correctement (selon les instructions de son fabricant).
16 – Admission – Panne de la sonde de température extérieure (T-EXT1)	L'unité ne fonctionne pas	Panne de la sonde de température ambiante	Vérifiez que la sonde est correctement connectée au circuit électronique ou testez-la en mesurant sa résistance (la valeur de la résistance à +20 °C est d'environ 10 kW)
17 – Admission – Panne de la sonde de température située derrière l'échangeur (T-EXT2)	L'unité ne fonctionne pas	Panne de la sonde de température ambiante	Vérifiez que la sonde est correctement connectée au circuit électronique ou testez-la en mesurant sa résistance (la valeur de la résistance à +20 °C est d'environ 10 kW)
18 – Admission – Panne de la sonde de température située sur le canal d'admission (T-EXT3)	L'unité ne fonctionne pas	Panne de la sonde de température ambiante	Vérifiez que la sonde est correctement connectée au circuit électronique ou testez-la en mesurant sa résistance (la valeur de la résistance à +20 °C est d'environ 10 kW)
19 – Admission – Panne de la sonde de température située derrière le deuxième échangeur (T-EXT4)	L'unité ne fonctionne pas	Panne de la sonde de température ambiante	Vérifiez que la sonde est correctement connectée au circuit électronique ou testez-la en mesurant sa résistance (la valeur de la résistance à +20 °C est d'environ 10 kW)
20 - Évacuation - Panne de la sonde de température située dans le canal d'évacuation (T-INT0)	L'unité ne fonctionne pas	Panne de la sonde de température ambiante	Vérifiez que la sonde est correctement connectée au circuit électronique ou testez-la en mesurant sa résistance (la valeur de la résistance à +20 °C est d'environ 10 kW)
21 - Évacuation - Panne de la sonde de température située dans le canal d'évacuation (T-INT1)	L'unité ne fonctionne pas	Panne de la sonde de température ambiante	Vérifiez que la sonde est correctement connectée au circuit électronique ou testez-la en mesurant sa résistance (la valeur de la résistance à +20 °C est d'environ 10 kW)
22 – Évacuation – Panne de la sonde de température de la protection hors-gel de l'échangeur (T-INT2)	L'unité ne fonctionne pas	Panne de la sonde de température ambiante	Vérifiez que la sonde est correctement connectée au circuit électronique ou testez-la en mesurant sa résistance (la valeur de la résistance à +20 °C est d'environ 10 kW)
23 - Panne de la sonde de température d'alimentation en eau de l'échangeur (T_WATER_IN)	L'unité ne fonctionne pas	Panne de la sonde de température ambiante	Vérifiez que la sonde est correctement connectée au circuit électronique ou testez-la en mesurant sa résistance (la valeur de la résistance à +20 °C est d'environ 10 kW)
24 - Panne de la sonde de retour d'eau de l'échangeur (T_WATER_OUT)	L'unité ne fonctionne pas	Panne de la sonde de température ambiante	Vérifiez que la sonde est correctement connectée au circuit électronique ou testez-la en mesurant sa résistance (la valeur de la résistance à +20 °C est d'environ 10 kW)

## 7. DÉPANNAGE

DESCRIPTION	COMPORTEMENT DE L'UNITÉ	PROBLÈME PROBABLE	SOLUTION
25 - Panne de la sonde de température d'ambiance (T_Room)	L'unité fonctionne	Panne de la sonde de température ambiante	Vérifiez que la sonde est correctement connectée au circuit électronique ou testez-la en mesurant sa résistance (la valeur de la résistance à +20 °C est d'environ 10 kW)
26 - Panne du capteur de pression du filtre d'évacuation	L'unité fonctionne	Panne du capteur de pression	Vérifiez l'état mécanique du point d'alimentation, son niveau d'encrassement ou si les flexibles d'alimentation sont libres. Le capteur de pression devra probablement être remplacé.
27 - Panne du capteur de pression du filtre d'admission	L'unité fonctionne	Panne du capteur de pression	Vérifiez l'état mécanique du point d'alimentation, son niveau d'encrassement ou si les flexibles d'alimentation sont libres. Le capteur de pression devra probablement être remplacé.
28 - Panne du capteur de pression du ventilateur d'admission	L'unité ne fonctionne pas correctement	Panne du capteur de pression	Vérifiez l'état mécanique du point d'alimentation, son niveau d'encrassement ou si les flexibles d'alimentation sont libres. Le capteur de pression devra probablement être remplacé.
29 - Panne du capteur de pression du ventilateur d'évacuation	L'unité ne fonctionne pas correctement	Panne du capteur de pression	Vérifiez l'état mécanique du point d'alimentation, son niveau d'encrassement ou si les flexibles d'alimentation sont libres. Le capteur de pression devra probablement être remplacé.
30 - Panne du capteur de pression du canal d'arrivée VAV	L'unité ne fonctionne pas correctement	Panne du capteur de pression	Vérifiez l'état mécanique du point d'alimentation, son niveau d'encrassement ou si les flexibles d'alimentation sont libres. Le capteur de pression devra probablement être remplacé.
31 - Panne du capteur de pression du canal d'évacuation VAV C4	L'unité ne fonctionne pas correctement	Panne du capteur de pression	Vérifiez l'état mécanique du point d'alimentation, son niveau d'encrassement ou si les flexibles d'alimentation sont libres. Le capteur de pression devra probablement être remplacé.
32 - Panne de la sonde de qualité de l'air	L'unité fonctionne	Sonde de qualité de l'air défectueuse	Vérifiez que la sonde de qualité de l'air est correctement connectée ou qu'elle fonctionne correctement (valeur du signal de sortie)
33 - Panne de la sonde d'humidité relative de la recirculation	L'unité fonctionne	Sonde d'humidité relative défectueuse	Vérifiez que la sonde d'humidité est correctement connectée ou qu'elle fonctionne correctement (valeur du signal de sortie)
34 - Panne de la sonde de température extérieure de la GTB	L'unité fonctionne	Sonde défectueuse dans la GTB ou données mal reçues	Vérifiez que l'adresse et les valeurs de la sonde dans le système de GTB sont correctes. Vérifiez que la sonde dans le système de GTB fonctionne.
35 - Panne du capteur d'humidité relative de la protection hors gel de l'échangeur	L'unité fonctionne et le préchauffage est actif	Sonde d'humidité relative défectueuse	Le câble de communication du capteur d'humidité relative est endommagé ou déconnecté. L'humidité a dépassé la limite autorisée et la sonde peut temporairement mesurer des valeurs incorrectes. Vérifiez la connexion de la sonde. Réglez son adresse. Vérifiez qu'elle n'est pas immergée. Remplacez si nécessaire.

# 7. DÉPANNAGE

DESCRIPTION	COMPORTEMENT DE L'UNITÉ	PROBLÈME PROBABLE	SOLUTION
50 – Filtre d'admission encrassé > 80%	L'unité fonctionne	Filtre encrassé	Remplacement du filtre recommandé.
51 – Filtre d'évacuation encrassé > 80 %	L'unité ventile	Filtre encrassé	Remplacement du filtre recommandé.
70 - Protection hors gel de l'échangeur thermique à eau	L'unité ventile	La protection antigel de l'échangeur de chaleur à eau est active	La protection automatique de l'échangeur à eau a été activée afin d'empêcher l'endommagement dû à une température basse de l'air. Il s'agit d'une fonction autonome qui s'arrête une fois le risque de gel disparu.
71 - Batterie à eau chaude - en attente de température de l'eau	L'unité ventile	L'unité régule la température du liquide dans l'échangeur	Le processus automatique qui évalue la température de l'eau dans l'échangeur pour activer les étapes suivantes est en cours.
72 - Batterie à eau chaude - en attente de température d'air d'admission	L'unité ventile	L'unité régule la température de l'air traversant l'échangeur	Le processus automatique qui évalue la température de l'air qui traverse l'échangeur pour activer les étapes suivantes est en cours.
73 - La batterie à eau chaude/froide détecte la température de l'arrivée d'eau (froid / chaud)	L'unité ventile	L'unité régule la température du liquide dans l'échangeur	Le processus automatique qui évalue la température de l'eau dans l'échangeur pour activer les étapes suivantes est en cours.
73 - Pré-freecooling actif	L'unité ventile	Évaluation de la température pour le mode freecooling en cours	Préparation pour le mode freecooling en cours. Elle évalue la température et les conditions nécessaires pour activer ce mode.
74 – Réduction du débit, la température minimale à l'intérieur de la gaine n'est pas atteinte	L'unité fonctionne en mode restreint	L'unité essaie d'atteindre les valeurs définies comme minimum du canal	La température de l'air s'écoulant dans la conduite d'admission du bâtiment n'a pas été atteinte. La performance de l'unité est en cours de correction automatique pour atteindre ce niveau minimal. Processus automatique
75 - Protection passive du bâtiment	L'unité ne fonctionne pas	L'unité fonctionne pour satisfaire aux spécifications de maison Passive	La température de l'air s'écoulant dans la conduite d'admission du bâtiment ne respecte pas les spécifications de maison Passive. La performance de l'unité est en cours de correction automatique pour atteindre ce niveau minimal. Processus automatique
36 - Erreur du module B	L'unité ne fonctionne pas	L'unité ne peut pas réguler les périphériques connectés au module B	Communication impossible avec le module B. Vérifiez que le câble de communication entre les cartes mères A et B n'est pas endommagé. Si nécessaire, remplacez le module B
76 - Dégivrage de la pompe à chaleur	L'unité fonctionne en mode restreint	L'unité est en attente jusqu'au dégivrage de la pompe à chaleur.	La pompe à chaleur signale qu'elle est en cours de dégivrage. L'unité fonctionne en mode dégivrage-attente. Processus automatique.
37 - Débordement du bac à condensats	L'unité ne fonctionne pas	Le détecteur de niveau a détecté un niveau extrêmement élevé d'eau dans le bac du condenseur	Vérifiez que le détecteur de niveau est correctement connecté et qu'il fonctionne correctement, et que l'évacuation du condensat n'est pas encrassée, empêchant l'évacuation appropriée du condensat.

# 10. ASSISTANCE

## SI LA PANNE PERSISTE

Si vous ne parvenez pas à éliminer la panne, veuillez contacter le fournisseur.

### LIRE ATTENTIVEMENT !

**Pour une élimination rapide de la panne, munissez-vous des informations suivantes :**

- Type de produit
- Numéro de série, intervalle d'entretien
- Accessoires utilisés, emplacement de l'unité
- Conditions de raccordement (également pour le raccordement électrique)
- Description détaillée de la panne et mesures prises pour son élimination

## MISE HORS SERVICE DU PRODUIT – MISE AU REBUT

Veillez désosser le produit avant sa mise au rebut. Les unités anciennes contiennent aussi des matériaux réutilisables. Amenez-les à un centre de tri des déchets. Il est préférable de faire désosser le produit dans un centre spécialisé, pour permettre la réutilisation des matériaux recyclables. Mettez au rebut dans une déchèterie les pièces qui ne peuvent pas être recyclées. Les matériaux doivent être mis au rebut conformément aux réglementations et directives nationales applicables.



## CONCLUSION

Pour une utilisation correcte et en toute sécurité de l'unité de récupération de chaleur, il est nécessaire de lire ce manuel et d'en suivre les instructions. N'hésitez pas à contacter notre service commercial ou notre assistance technique si vous avez la moindre question ou si vous avez besoins d'explications supplémentaires.

### CONTACT

**Adresse**

2VV, s.r.o.,  
Nádražní 794  
533 51 Pardubice - Rosice,  
République Tchèque

**Internet:**

<http://www.2vv.cz/>

