



PARTNER
IN VENTILATION
2VV.CZ

DE

DAPHNE

INSTALLATION



4-118-0320

ERAC

CE

01 BEVOR SIE BEGINNEN

Die folgenden Symbole dienen zur besseren Orientierung; Sie finden sie in der Bedienungsanleitung. In der folgenden Tabelle werden die Symbole und ihre Bedeutung beschrieben.

Symbol	Bedeutung
ACHTUNG!	Warnung oder Hinweis
BEACHTEN!	Wichtige Anweisungen
WAS WERDEN SIE BENÖTIGEN	Praktische Tipps und Informationen
TECHNISCHE INFORMATIONEN	Nähere technische Informationen
	Verweis auf einen anderen Teil/Abschnitt der Anleitung



Bevor Sie mit der Installation der Anlage beginnen, **lesen Sie bitte gründlich den Absatz über den sicheren Betrieb der Anlage durch**. Hier finden Sie eine vollständige Anleitung, wie dieses Produkt sicher und ordnungsgemäß zu nutzen ist.

In dieser Anleitung finden Sie Anweisungen zur ordnungsgemäßen Installation der Wärmerückgewinnungsanlage. Bevor Sie mit der Wärmerückgewinnungsanlage-Installation beginnen, lesen Sie bitte diese Anleitung gründlich durch. Der Hersteller behält sich das Recht auf Änderungen der technischen Dokumentation vor, ohne vorher darauf hinzuweisen. Bewahren Sie die Anleitung für den weiteren Gebrauch sorgfältig auf. Die Bedienungsanleitung ist Teil des Produkts.

Konformitätserklärung

Das Produkt wurde entwickelt, hergestellt und auf den Markt gebracht, es erfüllt alle einschlägigen Bestimmungen und stimmt mit den Anforderungen der Richtlinien des europäischen Parlaments und des Rates überein, einschließlich der Änderungsvorschläge, denen es unterliegt. Unter den Bedingungen eines normalen und in der Bedienungsanleitung bestimmten Gebrauchs und Installation ist es sicher. Für die Beurteilung wurden die in der betreffenden EG-Konformitätserklärung aufgeführten harmonisierten Normen angewandt. Die aktuelle und vollständige Version der EG-Konformitätserklärung finden Sie unter www.2vv.cz

02 AUSPACKEN

ÜBERPRÜFEN SIE DAS GELIEFERTE PRODUKT

BEACHTEN!

- Packen Sie sofort nach der Lieferung das Produkt aus und prüfen Sie, ob es nicht beschädigt ist. Im Fall einer Beschädigung informieren Sie den Zusteller und erstellen Sie mit ihm ein Protokoll.
- Wenn eine Reklamation nicht rechtzeitig geltend gemacht wird, wird sie nicht berücksichtigt.
- Prüfen Sie, ob Sie den bestellten Typ erhalten haben. Im Falle, dass der gelieferte Typ nicht mit dem von Ihnen bestellten übereinstimmt, packen Sie die Anlage nicht aus und teilen Sie diesen Irrtum dem Lieferanten mit.
- Prüfen Sie nach dem Auspacken des Produkts, ob die Anlage und das Zubehör in Ordnung sind. Setzen Sie sich im Zweifelsfall mit dem Lieferanten in Verbindung.
- Versuchen Sie niemals eine beschädigte Lüfteranlage in Betrieb zu nehmen.
- Sofern Sie sich entscheiden, die Wärmerückgewinnungsanlage nicht sofort nach der Lieferung auszupacken, muss das Produkt in einem trockenen Raum mit einem Temperaturbereich **von +5 °C bis +40 °C**.
- Dieses Produkt sollten keine Personen (einschließlich Kinder) benutzen, dessen körperliche, sinnliche oder mentale Unfähigkeit oder deren Erfahrungs- und Wissensmangel unzureichend für eine sichere Produktbenutzung ist, sofern solche Personen nicht durch eine verantwortliche Person beaufsichtigt werden oder geschult wurden, wie das Produkt zu benutzen ist.
- Lassen Sie nicht zu, dass Kinder mit der Anlage spielen.

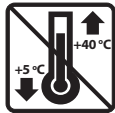

	<p>Alle verwendeten Verpackungsmaterialien sind umweltfreundlich und können deshalb wiederholt verwendet oder recycelt werden. Bitte tragen Sie aktiv zum Schutz der Umwelt bei und sorgen Sie für eine regelgerechte Beseitigung oder Wiederverwertung der Verpackungsmaterialien.</p>	
--	---	--

AUSPACKEN DER ANLAGE

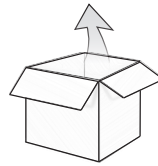

DAPHNE Comfort

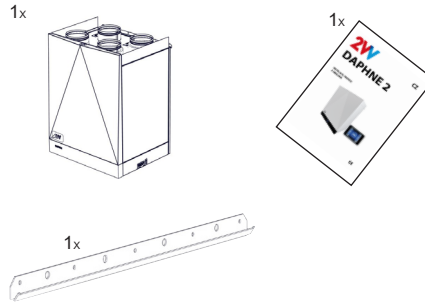

ACHTUNG!

- Beim Auspacken die Designabdeckung abnehmen
- Bei Auspacken nicht an der Kunststoffabdeckung der Regulierung anpacken

BITTE BEACHTEN SIE!

- Sofern die Anlage bei einer Temperatur unter 0 °C transportiert wurde, muss die Anlage mindestens für 2 Stunden, ohne diese einzuschalten, ruhen gelassen werden, damit sich die Temperatur im Inneren der Anlage an die Umgebungstemperatur anpasst.

03 HAUPTBESTANDTEILE

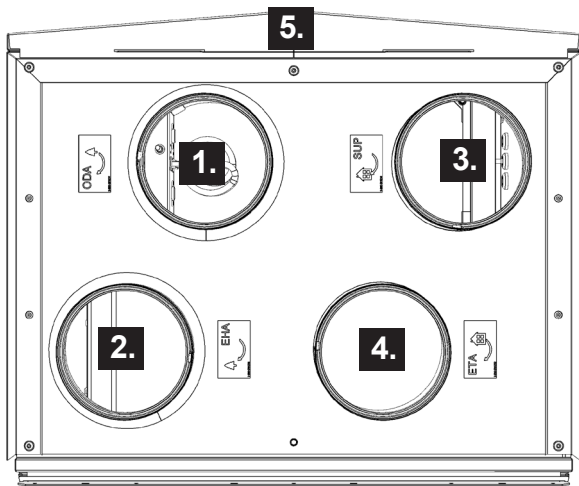

1. Rohrleitungsanschluss – Außenluft (ODA)
2. Rohrleitungsanschluss – Fortluft (EHA)
3. Rohrleitungsanschluss – Zuluft (SUP)
4. Rohrleitungsanschluss – Abluft (ETA)
5. Vordere Designabdeckung
6. Abnehmbare Abdeckung für den Filterwechsel
7. Lüfter.
8. Rekuperator.
9. Kondensatableitung.
10. Filter G4 (Zuführung), Filter G4 (Abführung) + Vorfilter G2 (Option).
11. Bedienfeld
12. Regulierung der Anlage – Anschluss der Versorgung und des Zubehörs

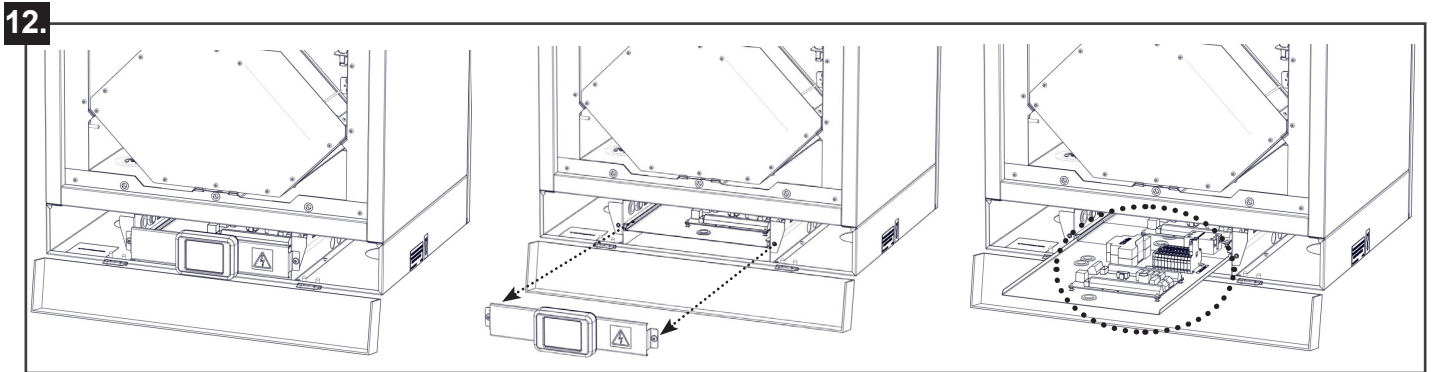
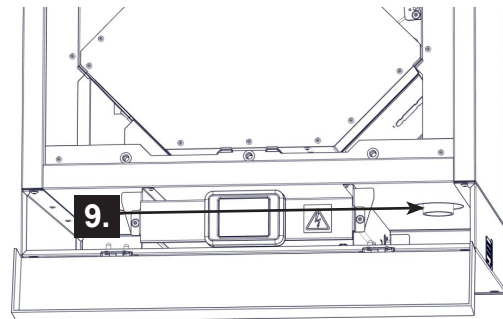
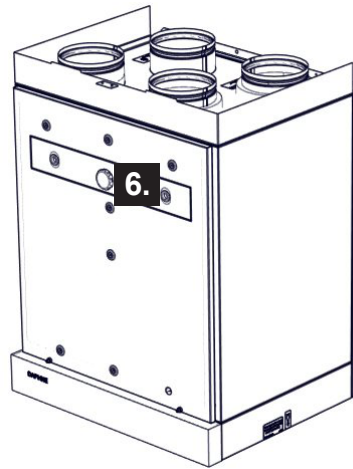
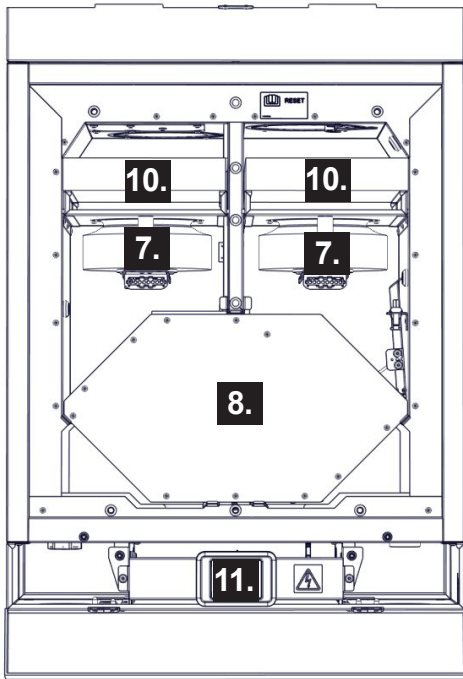

04 ABMESSUNGEN

HRDA2-020 + HRDA2-030

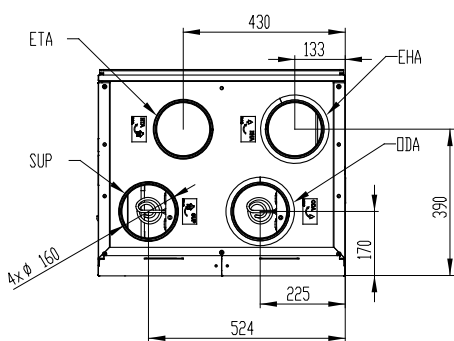
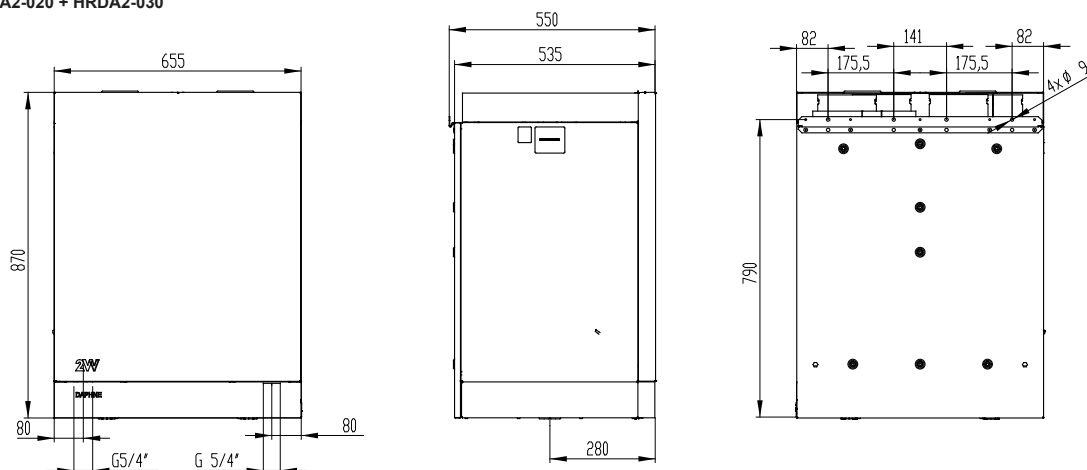

HRDA2-050

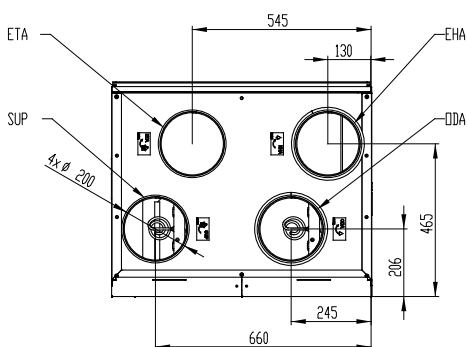
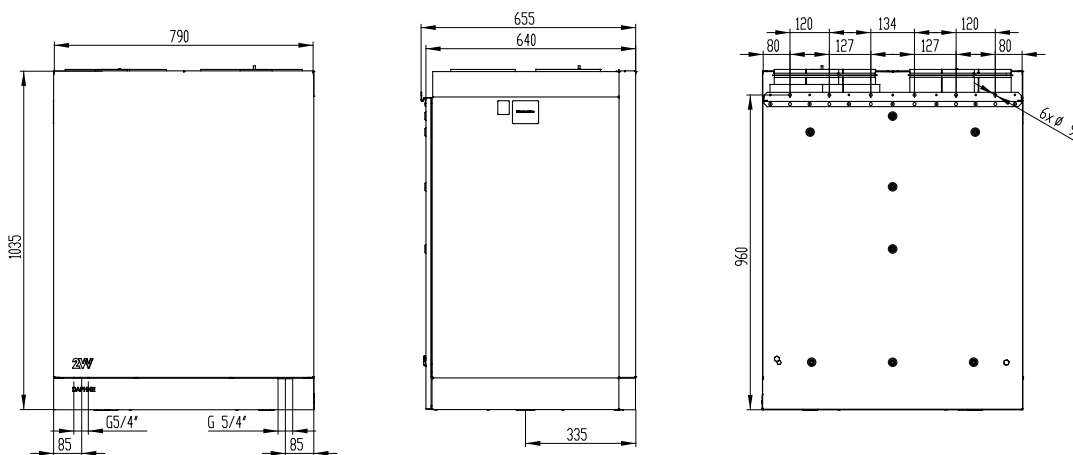

04 ABMESSUNGEN

HRDA2-070 + HRDA2-090

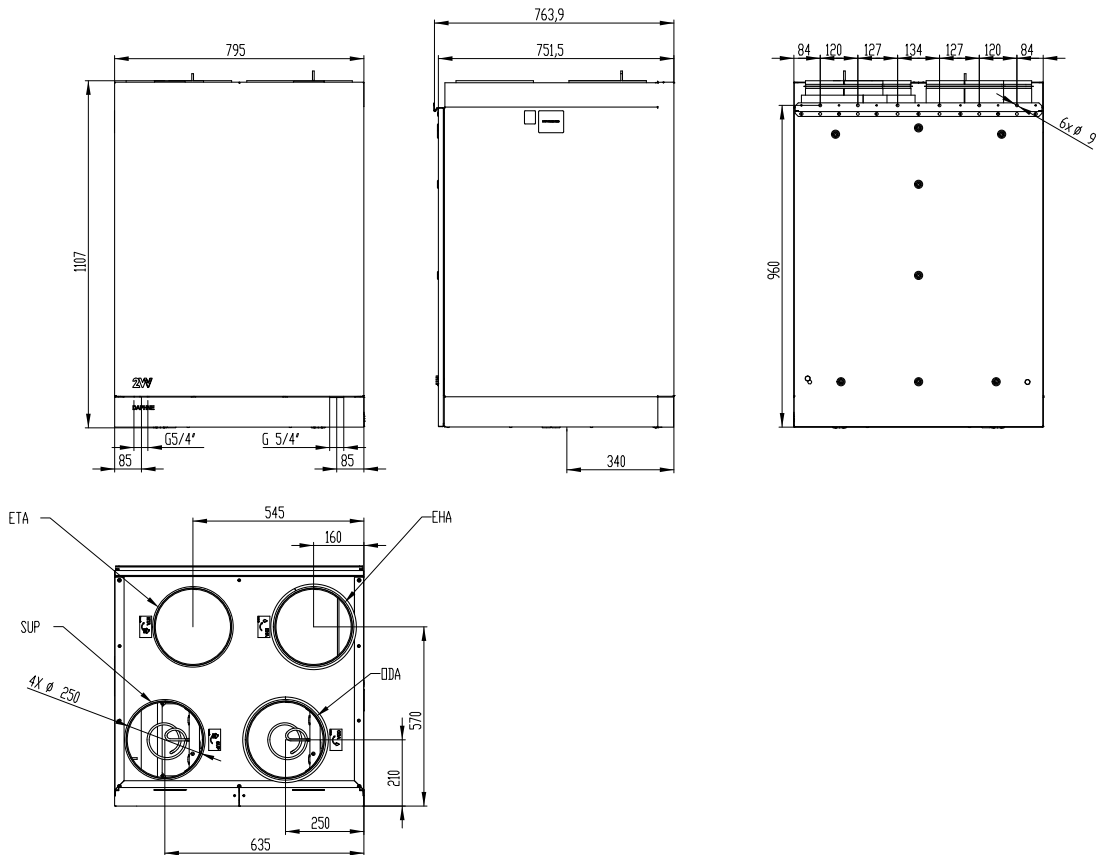

05 TECHNISCHE PARAMETER

Typ	Nenn-Luftdurchfluss [m³/h]	Anzahl der Phasen [Stck.]	Spannung [V]	Frequenz [Hz]	Max. Lüfterleistung [W]	Aufnahmeleistung der Vorwärmung [kW]	Aufnahmeleistung der Nachwärmung [kW]	Gewicht [kg]
HRDA2-020... ES0C	200	1	230	50	120	0,6	-	50
HRDA2-020... EE1C	200	1	230	50	120	0,6	0,8	51
HRDA2-020... XE1C	200	1	230	50	120	-	0,8	50
HRDA2-020... XS0C	200	1	230	50	120	-	-	49
HRDA2-030... ES0C	300	1	230	50	170	0,6	-	50
HRDA2-030... EE1C	300	1	230	50	170	0,6	0,8	51
HRDA2-030... XE1C	300	1	230	50	170	-	0,8	50
HRDA2-030... XS0C	300	1	230	50	170	-	-	49
HRDA2-050... ES0C	500	1	230	50	240	1,2	-	70
HRDA2-050... EE1C	500	1	230	50	240	1,2	0,8	71
HRDA2-050... XE1C	500	1	230	50	240	-	0,8	70
HRDA2-050... XS0C	500	1	230	50	240	-	-	69
HRDA2-070... ES0C	700	1	230	50	400	1,8	-	88
HRDA2-070... EE1C	700	3	400	50	400	1,8	1,2	89
HRDA2-070... XE1C	700	1	230	50	400	-	1,2	88
HRDA2-070... XS0C	700	1	230	50	400	-	-	87
HRDA2-090... ES0C	900	1	230	50	800	1,8	-	88
HRDA2-090... EE1C	900	3	400	50	800	1,8	1,2	89
HRDA2-090... XE1C	900	1	230	50	800	-	1,2	88
HRDA2-090... XS0C	900	1	230	50	800	-	-	87



Weitere technische Angaben finden Sie im technischen Katalog – www.2vv.cz

06 INSTALLATION

WÄHLEN SIE DEN AUFSTELLUNGSRORT

 **Das Projekt der Raumlufttechnik muss immer von einem HVAC-Fachprojektanten ausgearbeitet werden.**

TECHNISCHE INFORMATIONEN

Die Anlage muss in geschlossenen und trockenen Räumen mit einem Raumtemperaturbereich von +5 °C bis +40 °C betrieben werden. Die frische angesaugte Luft sollte eine Temperatur im Bereich von -20 °C bis +40 °C haben und eine relative Luftfeuchtigkeit bis 90 %.

BEDINGUNGEN FÜR DEN EINSATZ DES ENTHALPIETAUSCHERS: Wenn die Außentemperatur nicht unter -5°C fällt, die relative Luftfeuchtigkeit in den Räumen weniger als 45% beträgt und die Innentemperatur bis zu 23°C beträgt, ist ein Kondensatablass nicht erforderlich. Bei anderen Bedingungen wie niedrigerer Außentemperatur, höherer Innentemperatur oder höherer Luftfeuchtigkeit im Raum muss ein Kondensatablass installiert werden.

Kondensation im Inneren der Anlage:

Sofern die Anlage im Dachboden untergebracht ist (die Temperaturen können sich den Außentemperaturen nähern), ist es notwendig, dass die Anlage kontinuierlich läuft. Sofern die Anlage manuell durch den Benutzer oder über einen automatischen Zeitgeber ausgeschaltet werden kann, müssen in die Zuführungs- und Abführungsrohrleitungen Abdichtklappen mit Notfallfunktion installiert werden. Die Klappen stellen sicher, dass über die Anlage keine Luft aus den warmen Gebäudeteilen nach außen (Kamineffekt) strömen wird. Sofern die Klappen nicht installiert sein sollten, besteht in der Zeit, in der die Anlage ausgeschaltet ist, Kondensationsgefahr im Inneren der Anlage und der äußeren Rohrleitung. Ebenfalls könnte es dazu kommen, dass in das Gebäude kalte Außenluft strömt. In diesem Fall könnte es ebenfalls in der Zuführungs- und Abführungsrohrleitung, oder sogar in den Ventilen in den einzelnen Räumen, zur Kondensation kommen. Sofern die Anlage in der Wintersaison längere Zeit nicht läuft, sollte die Zuführungs- und Abführungsrohrleitung geschlossen sein, damit es während dieser Zeit nicht zu dem erwähnten Effekt kommen kann. Kondensation außerhalb der Anlage. Ist die Anlage in feuchter Umgebung (z. B. Wäscherei, Waschküche) in Kombination mit einer niedrigen Außentemperatur aufgestellt, kann es zur Kondensation am äußeren Mantelteil kommen. Sollte es zur Kondensatbildung am Äußeren der Anlage kommen, erhöhen Sie die Raumbelüftung in der Umgebung der Anlage.

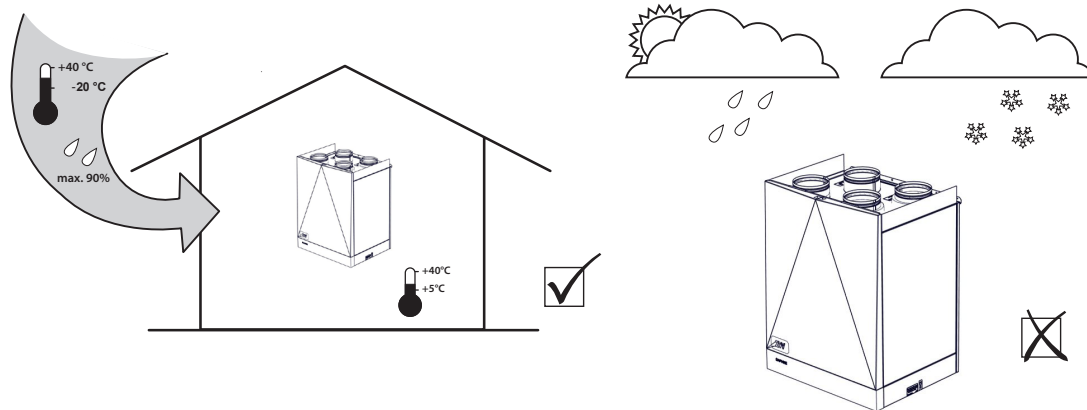

06 INSTALLATION

Die Anlage ist nicht zum Filtern von Luft entworfen, die brennbare oder entzündliche Substanzen, chemische Abgase, Grobstaub, Kohlenstoff, Fett, Gifte, Bakterien usw. enthält.

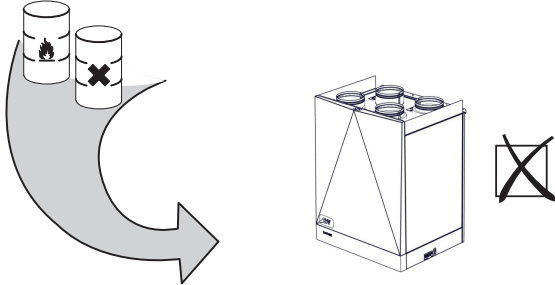

Die IP-Schutzart der an die Rohrleitung angeschlossenen Anlage ist IP 20 (Schutz gegen Gegenstände größer als 12,5 mm, schützt nicht gegen Wasser!)

Installationsabstände

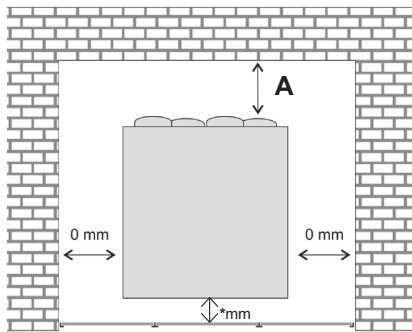

Diese Abmessungen eignen sich für den Servicezugang. * Es ist notwendig genügend Platz für den Siphonanschluss sicherzustellen.

A	HRDA2-020	min. 250mm
	HRDA2-030	min. 350mm
	HRDA2-050	min. 500mm
	HRDA2-070	min. 700 mm
	HRDA2-090	min. 700 mm

TECHNISCHE INFORMATIONEN

• Alle Typen der Wärmerückgewinnungsanlage können in folgende Position installiert werden:

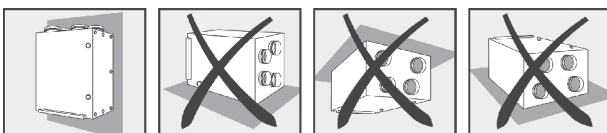

• Gleich welche anderen Positionen sind untersagt.

- Die Anlage muss so installiert werden, dass die Luftzirkulationsrichtung in der Anlage mit der Luftzirkulation im Verteilungssystem übereinstimmt.
- Die Installation der Anlage muss einen ausreichenden Zugang für die Instandhaltung, Wartung und Service oder Demontage ermöglichen. Der Zugang betrifft vor allem die Revisionsabdeckungen und die Möglichkeit zur Öffnung dieser.

Erforderliche Abstände

! ACHTUNG!

Nicht brennbare Stoffe dürfen nicht die Ansaug- und Auslassöffnungen versperren.

- Der sichere Abstand brennbarer Stoffe vom Eintrittsstutzen der Anlage beträgt 250 mm.

Montage der Anlage

- Die Anlage kann an die Wand installiert oder direkt in den Küchenblock oder in einen anderen Schrank mit den erforderlichen Abmessungen eingebaut werden.
- Die Servicetür kann gegen die Rückplatte der Anlage ausgetauscht werden, wodurch der Anschluss der Raumlüftungsleitung und die Kondensatabführung umgedreht werden können.

Installation an der Wand

Abmessungen der Wandhalterung:

(im Lieferumfang)

HRDA2-020 / HRDA2-030

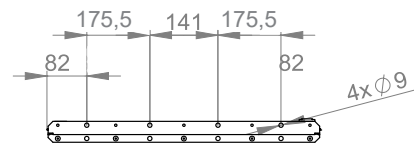

HRDA2-050 / HRDA2-070 / HRDA2-090

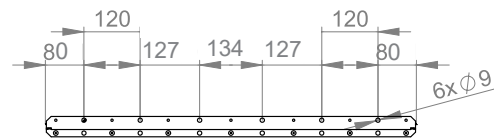

- Vermessen Sie ordnungsgemäß den Montageort.
- Bohren Sie Löcher in die Wand und befestigen Sie die gelieferte Halterung.

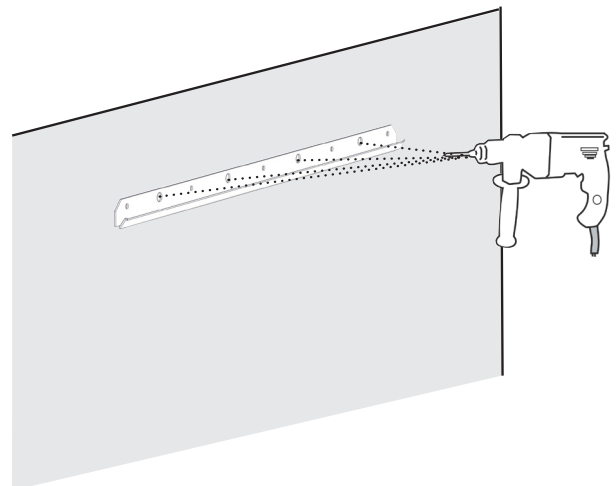

Befestigen Sie die Halterung ordentlich mittels 4 Stück Schrauben M8 x 80 und 4 Stück entsprechender Unterlegscheiben.

(nicht im Lieferumfang)

06 INSTALLATION

- Hängen Sie die Einheit in die befestigte Halterung ein.

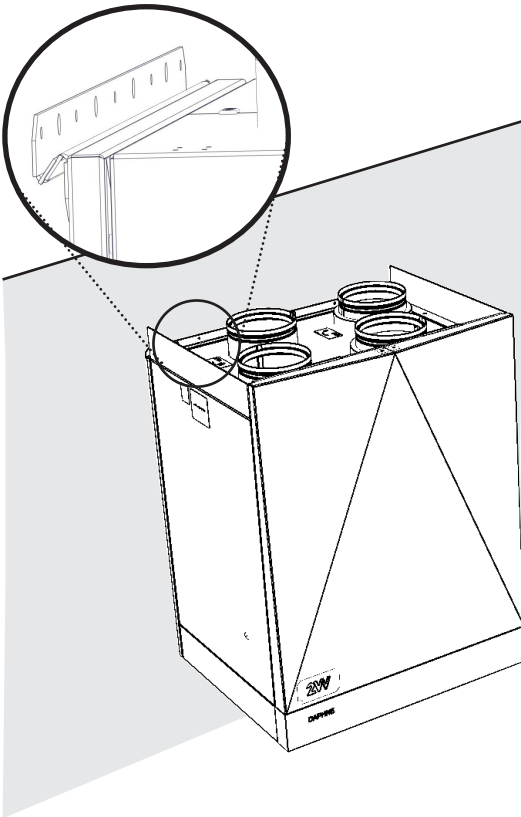
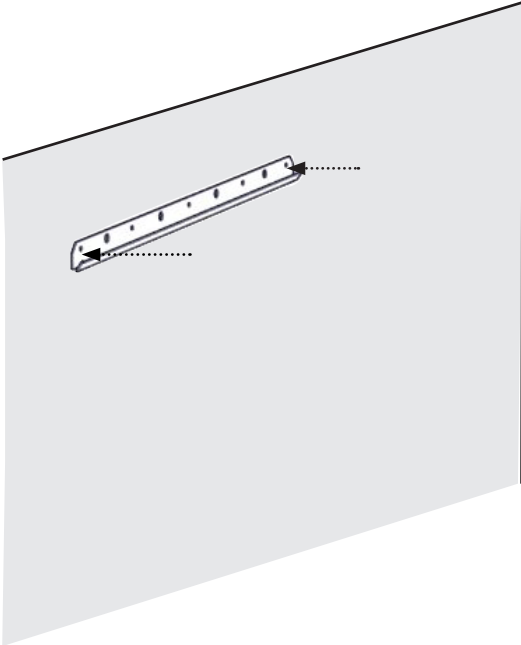

- Stellen Sie die Ebenheit der Einheit mittels der Stell-schrauben ein, die sich auf der Rückseite der Einheit be-finden.

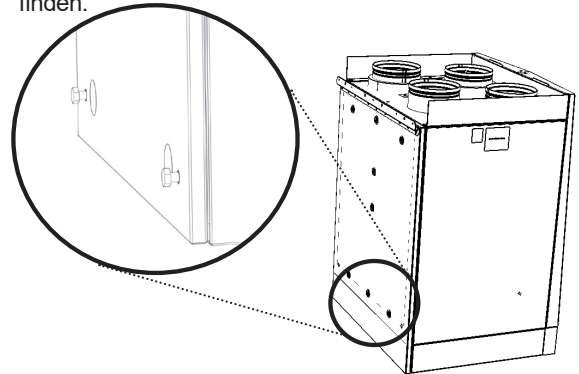

WAS WERDEN SIE BENÖTIGEN

- Wasserwaage
- Schlüssel Nr. 13

06 INSTALLATION

Installation auf einem basis.

Überprüfen Sie den Packungsinhalt.

4x  16x - M5x12

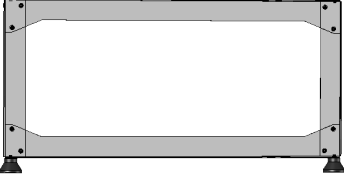
2x  4x - M8x16

Befestigen Sie die Teile mit Schrauben 5,0x12 (torx).

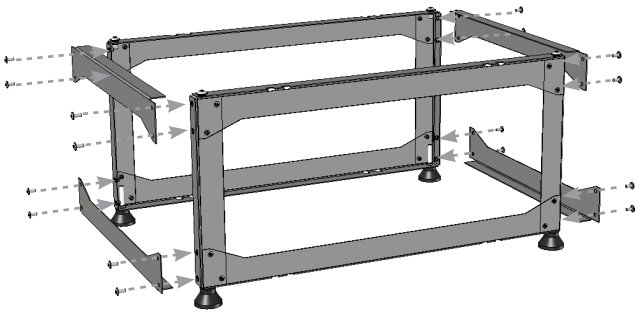

Richten Sie die Basis mit den verstellbaren Füßen aus. Um das Gerät an der Basis zu befestigen, muss die hintere Abdeckung vom Gerät entfernt werden. Wir empfehlen daher, zum Zeitpunkt der Installation einen Abstand von mindestens 80 cm zur Wand einzuhalten.

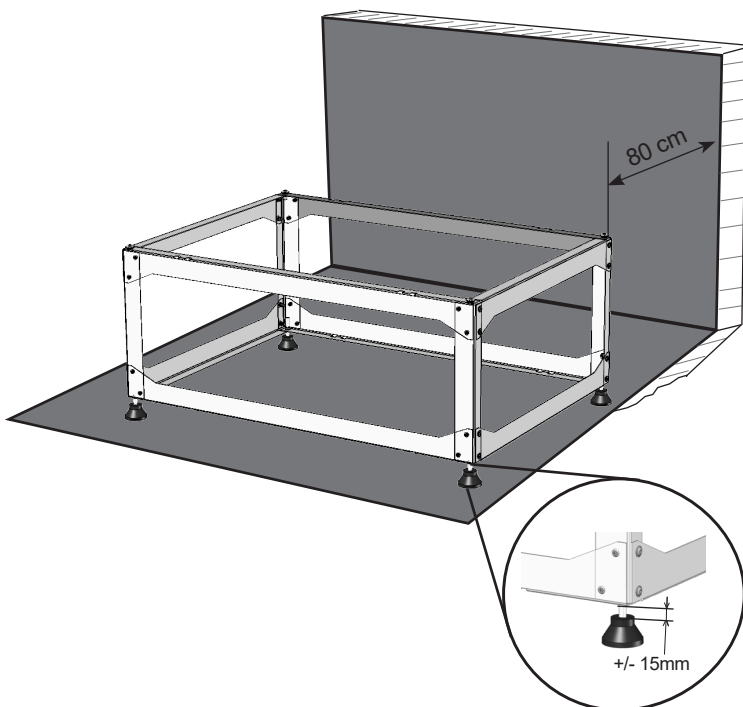

Stellen Sie das Gerät auf den Ständer und entfernen Sie die hintere Abdeckung vom Gerät.

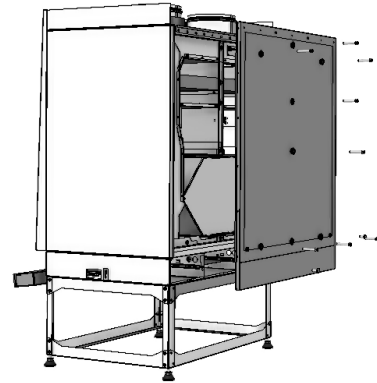

Ort der Verbindung mit der Basis

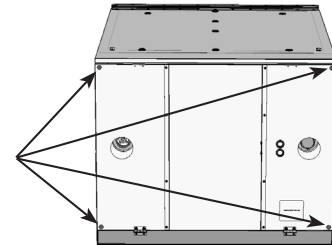

Schrauben Sie 4x Schrauben an den Kontaktsockel M8x16.

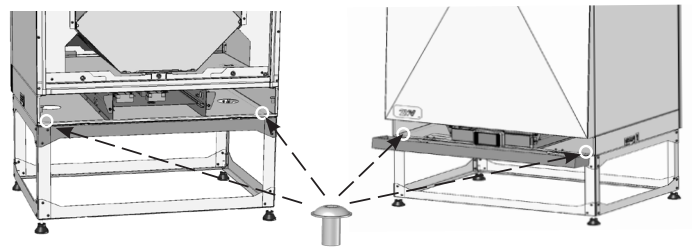

Bringen Sie die hintere Abdeckung am Gerät an. Überprüfen Sie die Verriegelung.

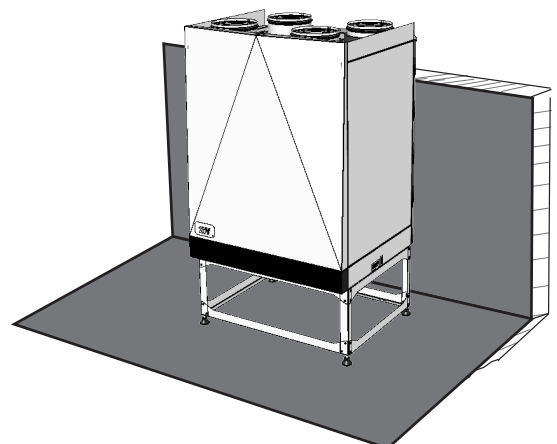

06 INSTALLATION

HRDA2-BASE-200-300

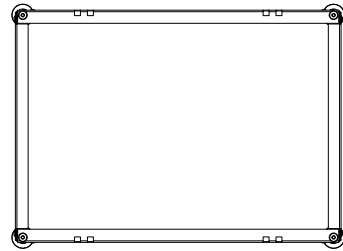
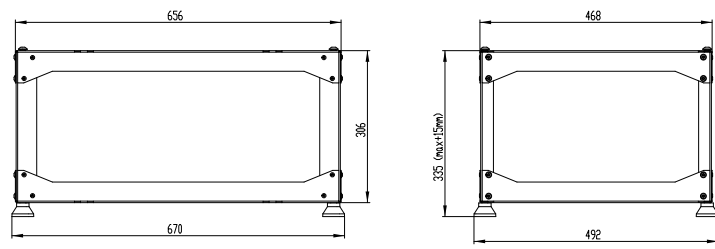

HRDA2-BASE-500

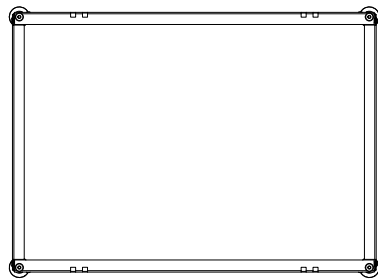
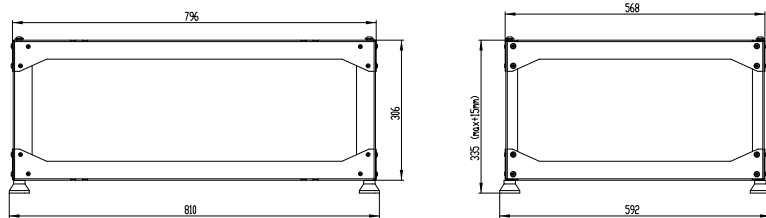

HRDA2-BASE-700-900

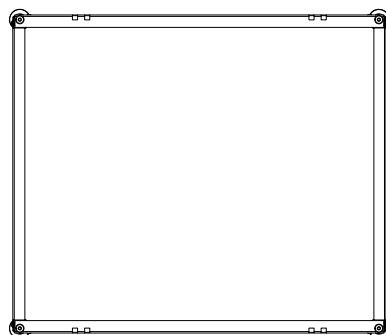
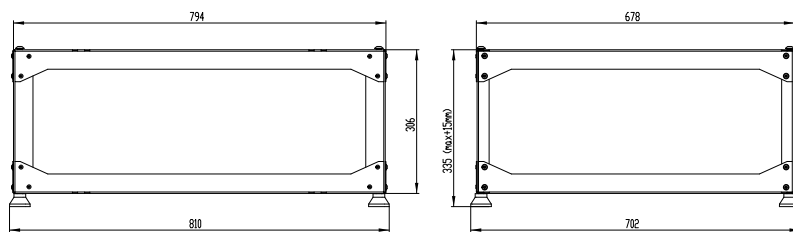

06 INSTALLATION

ANSCHLUSS DES KONDENSATABLAUFS

BEACHTEN!

- Der Siphon muss ordnungsgemäß an der Wärmerückgewinnungsanlage angeschlossen und abgedichtet sein.
- Wir empfehlen, jeden Siphon mit Wasser zu fluten und seine Funktionsfähigkeit zu überprüfen.

ACHTUNG!

Sofern der Siphon nicht ordnungsgemäß angeschlossen wird, kann es zur Überflutung und Beschädigung der Wärmerückgewinnungsanlage kommen.

Der Siphon (SK-AKS3) kann direkt an die Anlage montiert werden. (nicht im Lieferumfang)

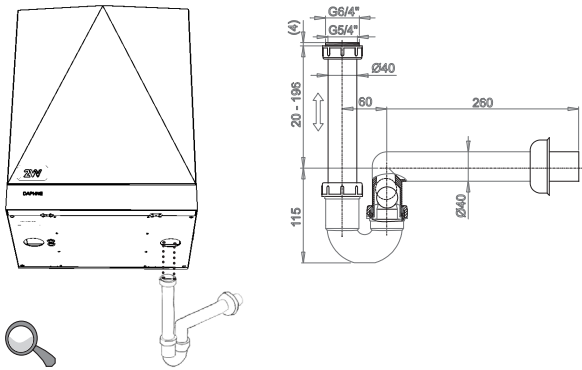

Bei einer Anlage mit umgebautem Servicezugang wird sich der Siphon an der linken Seite befinden. (bei der original gelieferten Anlage befindet sich der Siphon an der rechten Seite, siehe Abbildung oben).

Die Anlage Daphne ist mit einer Anschlussmöglichkeit eines zweiten Kondensatkreislaufs (Sommerkreislaufs) an der Frischluftzuführung in das Gebäude ausgestattet. Dieser Kondensatkreislauf ist in derjenigen Situation anzuschließen, wenn der Taupunkt der zugeführten Außenluft die Temperatur der aus dem Gebäude abgeführten Luft überschreitet. Zu solchen Situationen kann es vor allem an schwülen Sommertagen kommen, an denen die Temperatur und Feuchte hoch und zugleich die Temperatur der abgeführten Luft gering ist (z. B. +25 °C von innen und +35 °C von außen mit einer relativen Luftfeuchtigkeit von 60 %). Deshalb empfehlen wir die Installation eines 2. Kondensatkreislaufs (Sommerkreislaufs) insbesondere bei Gebäuden, die mit einer Klimatisierung unter tropischen Klimabedingungen gekühlt werden.

ANSCHLUSS DER LÜFTUNGSLEITUNG

Schließen Sie die Leitungen an die Stützen an und dichten Sie die Verbindungen mittels Aluminiumband oder Verbindungsmanschetten ab. So verhindern sie Vibrationsübertragungen.

Sonovac – die äußere Aluminiumhülle über die Stützendichtungen ziehen, damit eine eventuelle Kondensatbildung auf der Lüftungsleitung verhindert wird

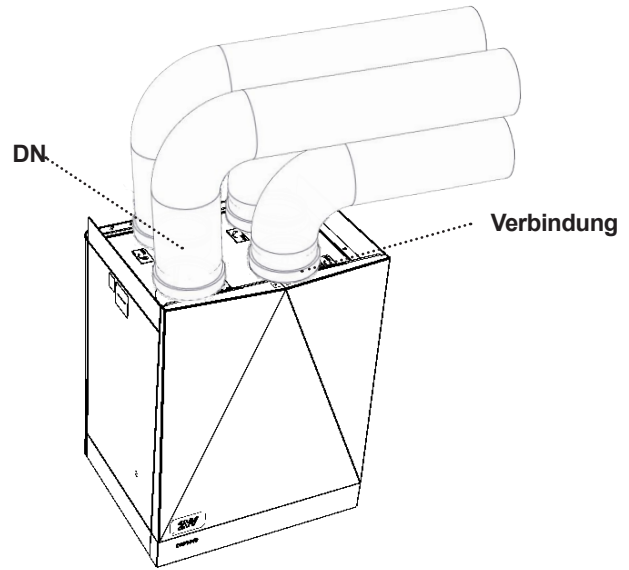
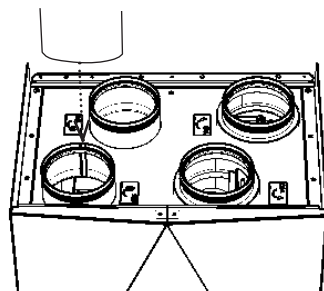

Typ	DN
HRDA2-020	160
HRDA2-030	160
HRDA2-050	200
HRDA2-070	250
HRDA2-090	250

EINBAU EINES FILTERKASTENS IN DEN KANAL

Wenn das Gerät mit einem Vorwärmer ausgestattet ist, wird empfohlen, einen Filterkasten vom Typ FLF-A oder FLK-B in den Außenluftkanal (ODA) einzubauen. Dadurch wird verhindert, dass verunreinigte Luft und Schmutz in den Elektroerhitzer gelangen.

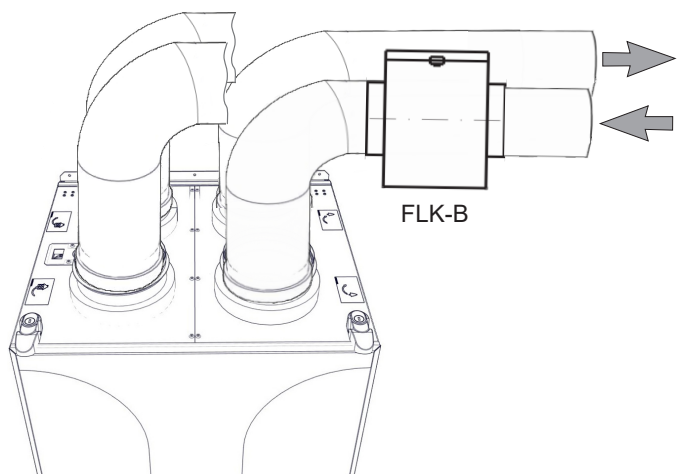

WAS WERDEN SIE BENÖTIGEN

- Dichtungsband

BITTE BEACHTEN SIE!

- Die angeschlossene Rohrleitung muss den gleichen Durchmesser aufweisen, wie die Stutzen der Anlage. Sofern Rohrleitungen mit einem kleineren Durchmesser verwendet werden, könnte die Leistung der Anlage sinken und somit auch die Lebensdauer der Lüfter verkürzt werden.
- Alle Verbindungen zwischen der Luft führenden Rohrleitung und der Anlage müssen mit Dichtungsmaterial oder Dichtungsband abgedichtet werden.

ELEKTROINSTALLATION UND ELEKTROMONTAGE

ACHTUNG!

- Vor egal welchen Eingriffen in das Innere der Anlage muss die Haupt-Stromquelle abgeschaltet werden!
- Die Elektroinstallation der Anlage muss gemäß der technischen Dokumentation von einem qualifizierten Elektriker durchgeführt werden. Die aktuelle Installation kann von einer Fachperson mit Elektroausbildung durchgeführt werden. Zusammen mit der Bedienungsanleitung müssen auch die geltenden staatlichen Vorschriften und Richtlinien eingehalten werden.
- Die Elektroschaltpläne auf dem Produkt haben eine höhere Priorität als die Schaltpläne in der Anleitung! Überprüfen Sie vor der Installation, ob die Klemmleistenbezeichnung dem Elektroschaltplan entspricht. Setzen Sie sich bei Unsicherheit mit dem Lieferanten in Verbindung und schließen Sie auf keinen Fall die Wärmerückgewinnungsanlage an.
- Die Anlage muss an die Haupt-Stromversorgung über ein Kabel angeschlossen werden, das isoliert sowie thermoresistent in Übereinstimmung mit dem Durchmesser ist und den staatlichen Vorschriften und Richtlinien entspricht.
- Jeglicher Eingriff und Änderungen in der Innenschaltung sind verboten und können zum Verlust von Garantieserviceansprüchen führen.
- Die ordnungsgemäße Funktion der Anlage ist nur mit Originalzubehör garantiert.

Produkttyp	
U = Einspeisung	I = Gesamtstrom
F = Frequenz	P = Aufnahmeleistung
N = Lüfterdrehzahl	M = Gewicht
Ph = Anzahl der Phasen	IP = elektrischer Schutz
Av = Luftströmung	Ver = Version
Produktionsnummer	

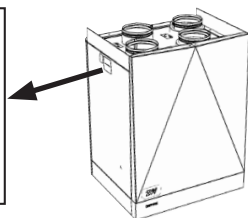
TECHNISCHE INFORMATIONEN

- Die elektrischen Parameter sind auf den Schildern des Herstellers angeführt, die sich im Inneren der Anlage und ebenfalls an der Seite befinden – siehe Abbildung unten.

Alle Stromkreise der Anlage müssen in Abhängigkeit vom aktuellen Typ der Anlage über einen Schutzschalter angeschlossen werden.

Die Anlage muss auf eine solche Art und Weise angeschlossen sein, damit sie von der Einspeisungsquelle mit einem einzigen Element getrennt werden kann.

Elektro-Zubehör

Schließen Sie das Elektro-Zubehör der Anlage an die Anschlussklemmleiste genau gemäß dem Anschlussplan und gemäß der Klemmenbezeichnung an.

Regulierung AirGENIO: Automatisch gesteuerte Anlage mit externen Sensoren

- **Raumsensor CO₂**

CI-CO₂-R – ein CO₂-Sensor, der im Automatikmodus zum Einschalten / Ausschalten der Anlage in Abhängigkeit vom CO₂-Gehalt in der Umgebungsluft verwendet wird. Am Sensor muss ein Grenzwert eingestellt sein.

- **Raumsensor der relativen Feuchte**

CI-RH-R – ein RF-Sensor, der im Automatikmodus zum Einschalten / Ausschalten der Anlage in Abhängigkeit vom Niveau der relativen Feuchte in der Umgebungsluft verwendet wird. Am Sensor muss ein Grenzwert eingestellt sein.

BEACHTEN!

- Die Einspeisung der einzelnen Zubehörteile muss über die externe Speisequelle des gegebenen Zubehörs sichergestellt werden.
- Benutzen Sie bitte für die Spezifikation der Speisequelle die Dokumentation des gegebenen Zubehörs.

06 INSTALLATION

Änderung der Türposition

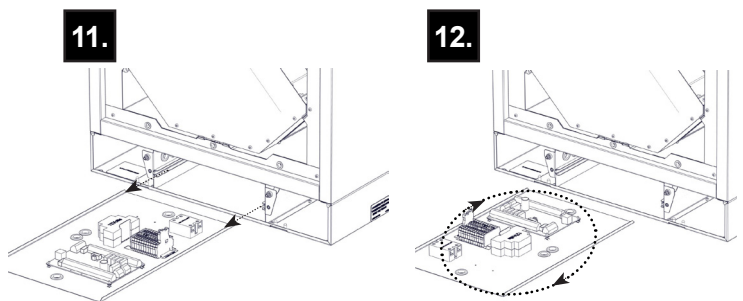
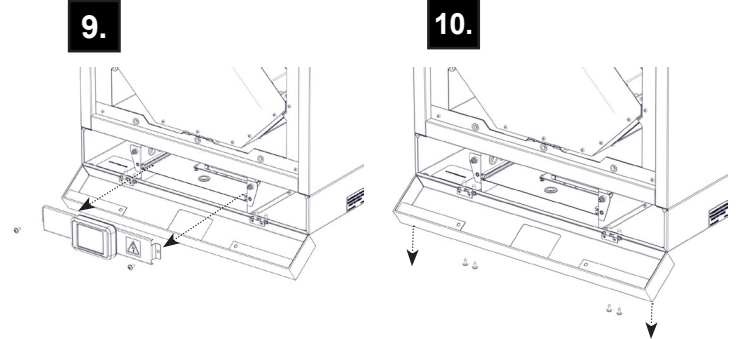
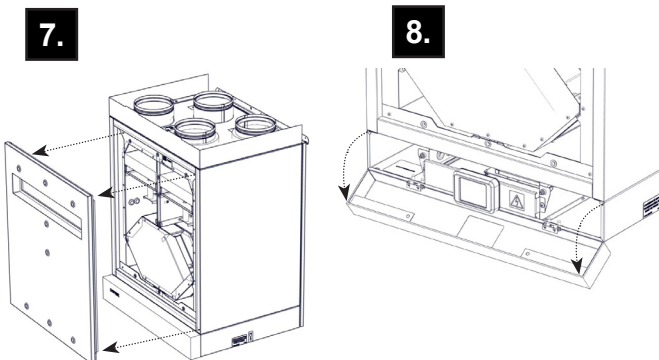
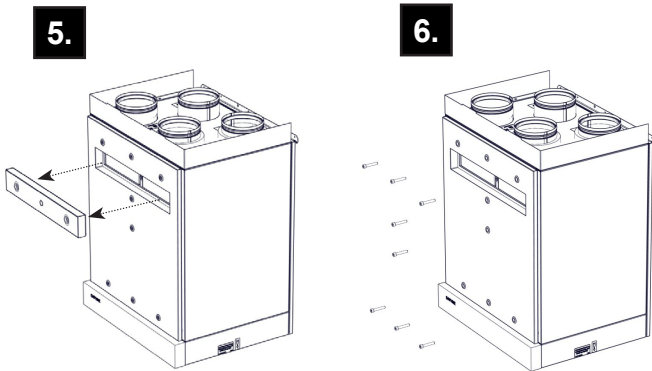
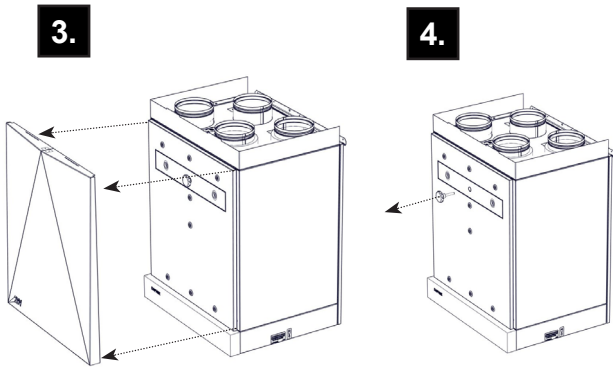
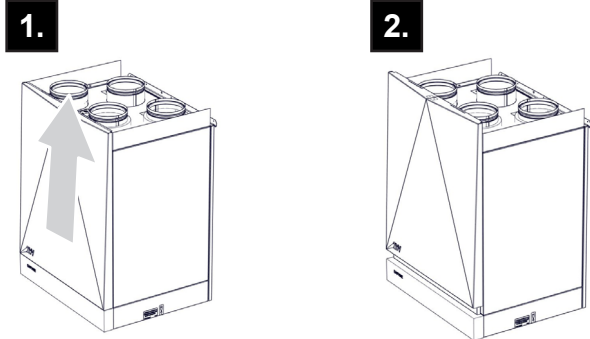

* Zum Umdrehen der Regulierung muss Regulierungserdung abgeklemmt und nach dem Umdrehen wieder angeschlossen werden

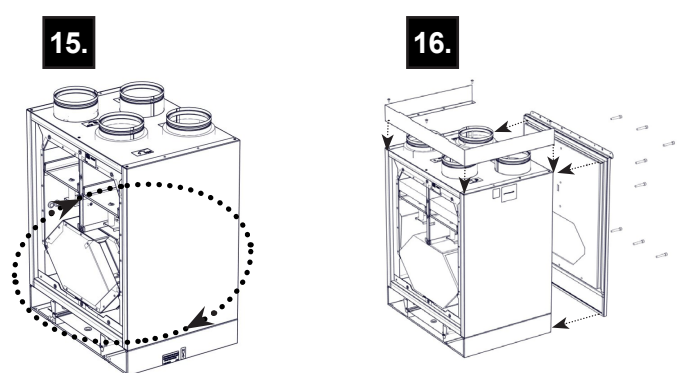
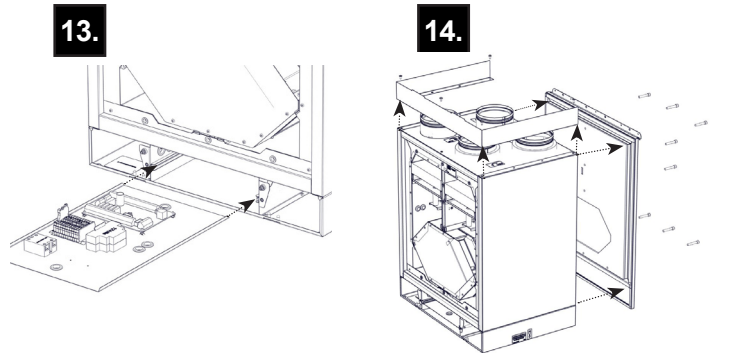

06 INSTALLATION

16.

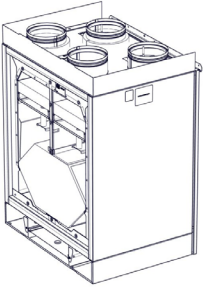

17.

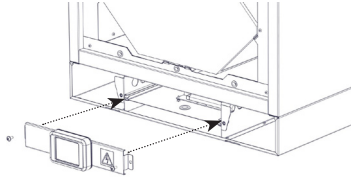

18.

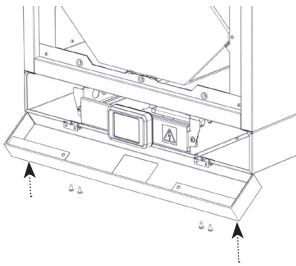

19.

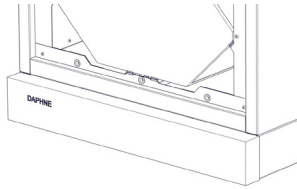

20.

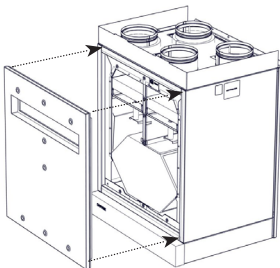

21.

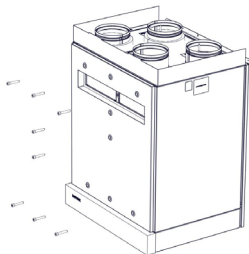

22.

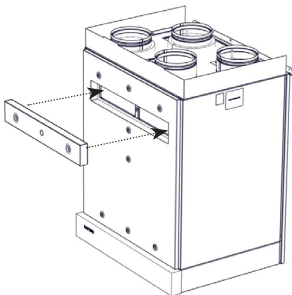

23.

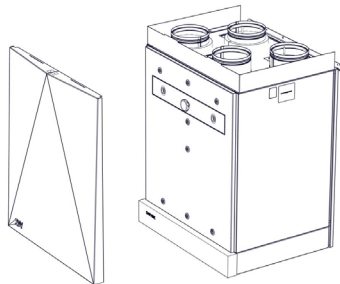

24.

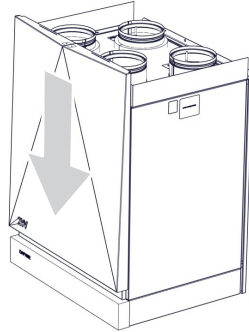

25.

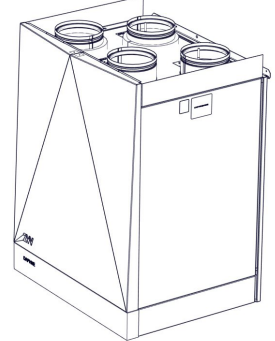

06 INSTALLATION

EINHEIT MIT REGULIERUNGSKOMFORT:

Die Regulierung befindet sich an der Unterseite der Rekuperationseinheit. Zum einfachen Anschließen des Reglers und des anderen Zubehörs lässt sich die gesamte Regulierung aus der Anlage herauschieben.

ELEKTRISCHES DIAGRAMM DER EINSPEISUNG UND DES ZUBEHÖRANSCHLUSSES:

Alle Stromphasen müssen über einen Schutzschalter des entsprechenden Typs angeschlossen sein. Die Entfernung zwischen den getrennten Kontakten muss größer als 3 mm sein.

Es muss möglich sein, die Einheit mit Hilfe eines einzelnen Netzschalters von der Stromversorgung zu trennen.

Die Mindestgröße des Erdungskabels muss den vor Ort geltenden Sicherheitsvorschriften für den durch die Schutzerdung fließenden Starkstrom entsprechen.

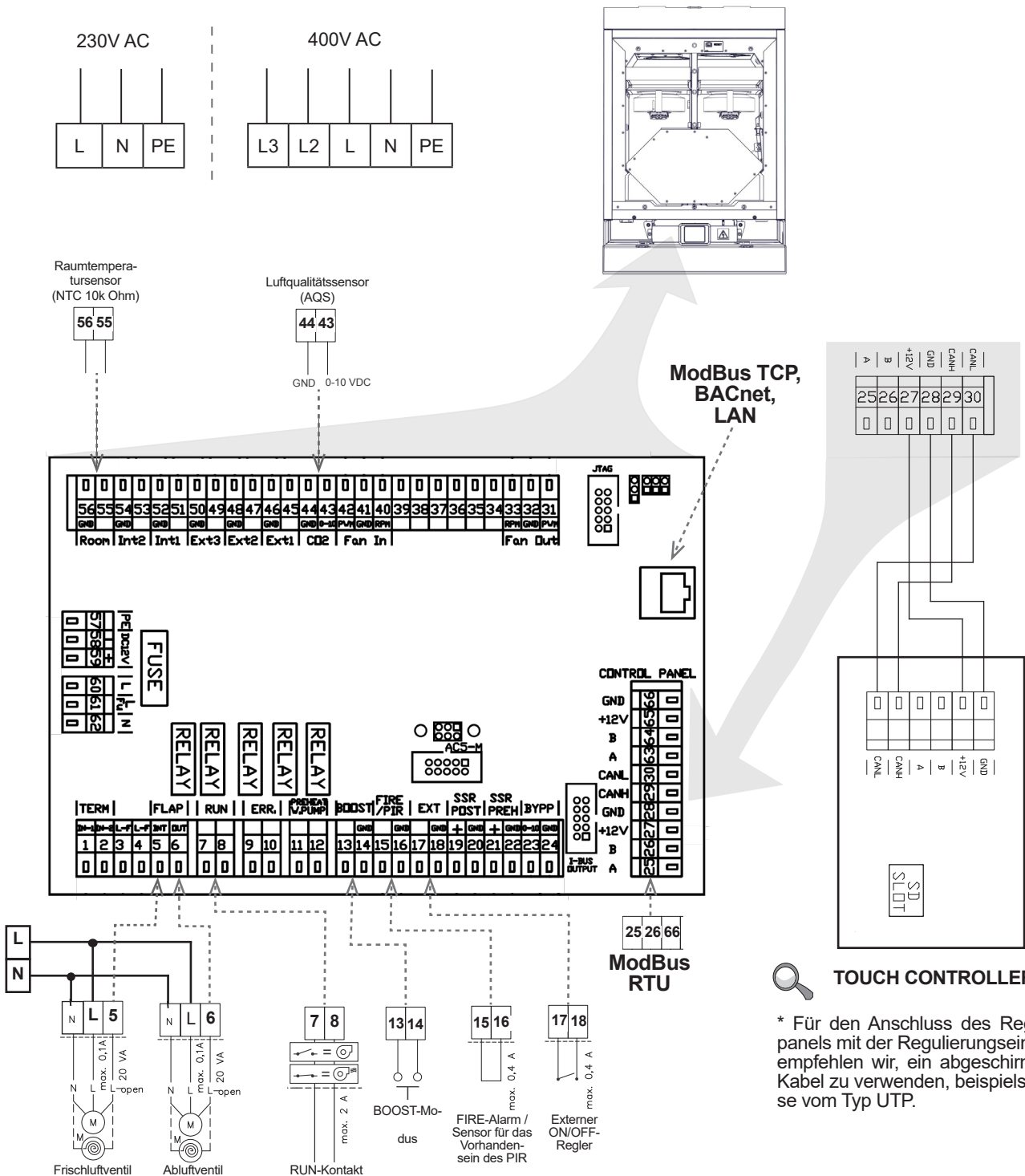

06 INSTALLATION

EMPFOHLENES ZUBEHÖR:

Stellantrieb LM230 + KRTK-A-Dämpfer für Zu- und Abflussrohre.
Es wird immer empfohlen, diese Dämpfer zu installieren.

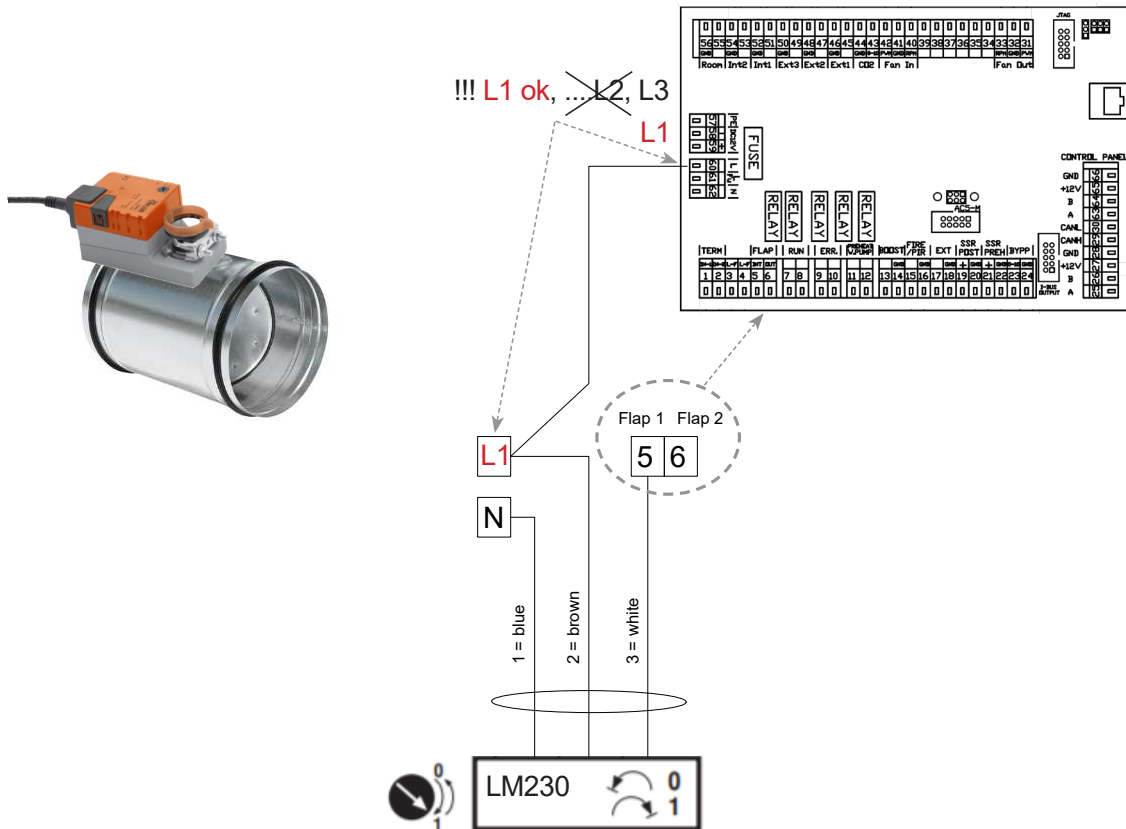

Überprüfen Sie bitte vor der Erstinbetriebnahme der Rekuperationseinheit folgendes:

- Ob die Anlage richtig geschlossen ist und alle Stutzen an die Rohrleitungen angeschlossen sind.
- Ob der Elektroanschluss dem Anschlussplan entspricht, inklusive der Erdung und des Schutzes externer Kreise.
- Ob alle elektrischen Komponenten richtig angeschlossen sind.
- Ob der Kondensatablauf an die Kanalisation angeschlossen ist.
- Ob die Installation allen Anweisungen in diesem Handbuch entspricht.
- Ob im Inneren der Anlage keinerlei Werkzeug oder Gegenstände vergessen wurden, welche die Anlage beschädigen könnten.
 - Ob in der Anlage saubere Filter sind.



ACHTUNG!

- Eingriffe und Änderungen in der Innenschaltung sind verboten und können zum Garantieverlust führen.
- Wir empfehlen die Verwendung von Zubehör, das von unserer Gesellschaft geliefert wird. Halten Sie im Zweifelsfall hinsichtlich der Verwendung von nicht originalem Zubehör Rücksprache mit Ihrem Lieferanten.

07 WARTUNG

PERIODISCHE REINIGUNG DER WÄRMERÜCKGEWINNUNGSANLAGE

- Wir empfehlen eine regelmäßige Prüfung der Lüftereinheit in einem Intervall, der in Abhängigkeit von den aktuellen Bedingungen angepasst werden muss.
- Im Falle, dass die Anlage längere Zeit nicht in Betrieb ist, empfehlen wir, die Anlage mindestens alle sechs Monate für ca. eine Stunde einzuschalten.

! ACHTUNG!

Den Service der Innenkomponenten und die Reinigung der Anlage darf nur vom Fachservice durchgeführt werden!

Das Betreiben der Anlage ohne Filter ist nicht erlaubt! In diesem Fall kann es zur Beschädigung der Anlage kommen!!!

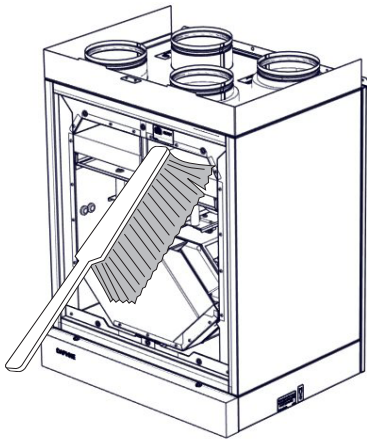

Reinigen Sie die Wärmerückgewinnungsanlage mit einem Staubsauger, einer kleinen Bürste, einem Tuch und Seifenwasser, insbesondere den Rekuperator. Reinigen Sie die Anlage nicht mit folgenden Mitteln: Scharfen und spitzen Gegenständen, aggressiven Chemikalien, Lösungsmitteln, scheuernden Reinigungsmitteln, Druckwasser, Druckluft oder Dampf.

FEHLERMELDUNGEN

Filter verstopft

- Die Kontrolle eines möglicherweise verstopften Filters wird an der Anlagensteuerung signalisiert

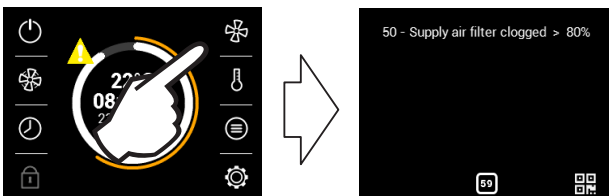

- Nach der Filterüberprüfung oder deren Austausch ist es notwendig einen Neustart der Filterverstopfungskontrolle durchzuführen, siehe MENÜ FILTER TIMER

FILTERAUSTAUSCH

1.

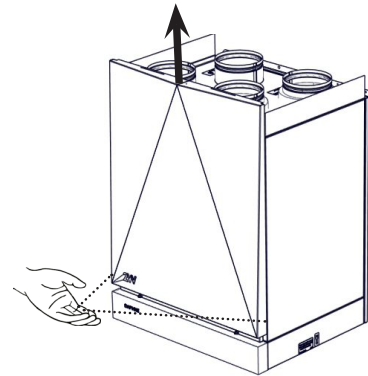

2.

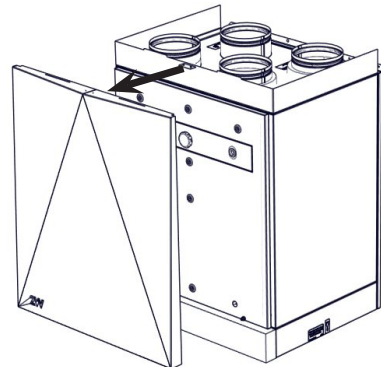

3.

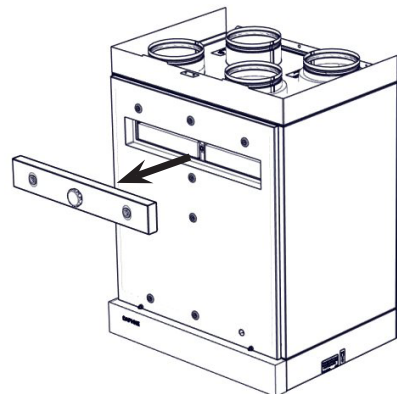

4.

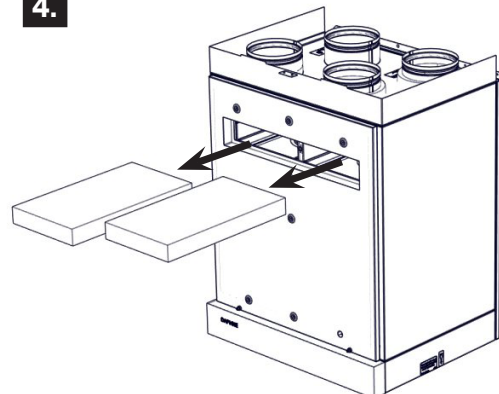

ACHTUNG!

Im Falle, dass die Filter nicht ordnungsgemäß gereinigt (ausgetauscht) werden, kann sich die Funktionsfähigkeit der Anlage verringern und der Ventilator kann beschädigt werden.

08 FEHLERBEHEBUNG

FEHLERBEHEBUNG ÜBERHITZUNG DER ELEKTRISCHEN VORWÄRMUNG UND NACHWÄRMUNG

 **ACHTUNG!**

Den Service der innenliegenden Komponenten darf nur vom Fachservice durchgeführt werden!
Trennen Sie immer vor dem Service die Anlage von der Stromversorgung ab!
Zuerst muss die Überhitzungsursache des Nachwärmers beziehungsweise des Vorheizers beseitigt werden.

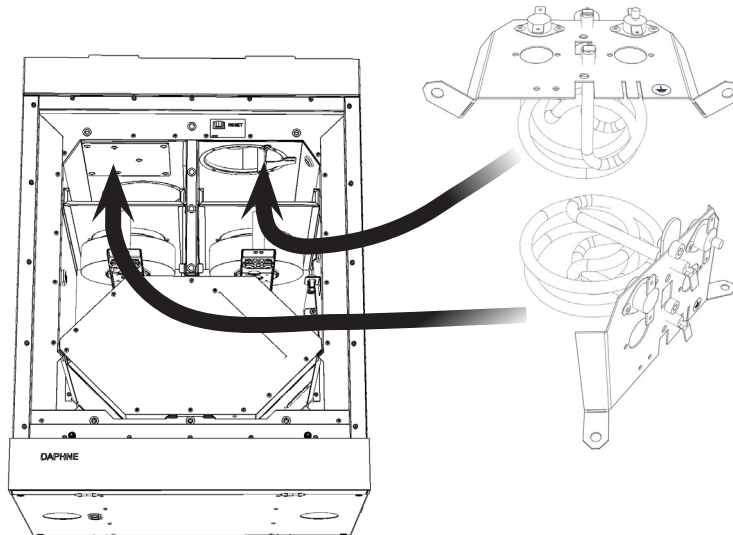

- Für einen besseren Zugang zur elektrischen Vorwärmers und Nachwärmers können die Filter und Lüfter entfernt werden.

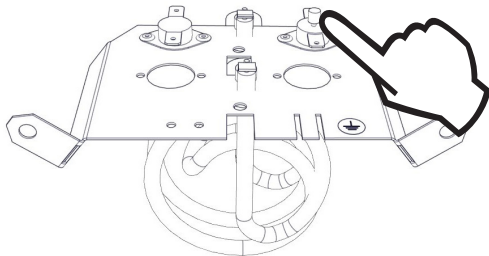

- Durch Drücken der Taste kann der Thermostat in den Einschaltzustand zurückgesetzt werden.



Motorendemontage

Lösen der Halterung von der Zusammenstellung – Vierkantbit Nr. 2
Lösen des Motors von der Halterung – Inbusbit Nr. 2,5

Gedruckte Schaltungen

Öffnen der Platte – Schlitzschraubendreher

Demontage der Karte aus den Kunststoff-Bäumchen - Zange für Feinmechanik

Lösen der Leiterplatte – Phillips-Schraube Nr. 0

Kunststoffteile

Flächendeckende Isolierung der Frontplatten – Abbrechmesser



Wenn die Installation der Anlage abgeschlossen ist, lesen Sie gründlich den Abschnitt über den sicheren Betrieb der Anlage durch. Dieses Handbuch beinhaltet ebenfalls Beispiele möglicher Probleme und deren Lösungsempfehlungen. Setzen Sie sich bei Fragen oder Wünschen mit unserer Verkaufs- oder Technikabteilung in Verbindung.

KONTAKT

Adresse

2VV, s.r.o.
Nádražní 794
553 51 Pardubice – Rosice
Czech Republic

Internet:

<http://www.2vv.cz/>

