



PARTNER
IN VENTILATION
2VV.CZ

FR

DAPHNE

INSTALLATION







4-118-0320

ERAC

CE

01 AVANT DE COMMENCER

Les symboles ci-dessous faciliteront votre orientation au moment de la lecture et vous les trouverez un peu partout dans la notice d'exploitation. Dans le tableau ci-dessous, vous trouverez une description des différents symboles ainsi que leur signification.

| Symbole | Signification |
|---|---|
|  ATTENTION ! | Mise en garde ou avertissement |
|  IMPORTANT ! | Consignes importantes |
|  VOUS ALLEZ EN AVOIR BESOIN | Informations et conseils pratiques |
|  INFORMATIONS TECHNIQUES | Informations techniques plus détaillées |
|  | Lien vers une autre partie de la notice |



Avant de commencer à installer la centrale, **lire attentivement le chapitre consacré à la sécurité du fonctionnement de votre centrale de récupération**. Vous y trouverez toutes les informations nécessaires pour utiliser ce produit de manière correcte et en toute sécurité.

Dans la présente notice d'exploitation, vous trouverez des consignes qui vous permettront d'installer correctement votre centrale de récupération. Avant d'installer la centrale de récupération, nous vous recommandons cependant de lire attentivement l'intégralité de la présente notice. Le fabricant se réserve le droit de procéder à des modifications sans devoir vous en informer au préalable et ce droit s'applique également aux modifications apportées à la documentation technique. Dûment ranger la présente notice pour une éventuelle utilisation ultérieure. La notice d'exploitation est fournie avec le produit.

Déclaration de conformité

Le produit a été conçu, fabriqué, mis sur le marché, il remplit toutes les dispositions pertinentes et il est conforme aux directives du Parlement européen et du Conseil, ainsi qu'aux amendements qui s'y appliquent. Dans les conditions d'une utilisation normale et conforme à ce qui est stipulé dans la notice d'exploitation, ce produit est sûr. Lors de l'évaluation de la conformité, les normes européennes mentionnées dans la Déclaration CE de conformité pertinente ont été appliquées. La version actuelle complète de la Déclaration CE de conformité est disponible sur le site www.2vv.cz

02 DÉBALLAGE

VÉRIFIER LE PRODUIT QUI VOUS A ÉTÉ LIVRÉ

IMPORTANT !

- Immédiatement après la livraison, déballer le produit et vérifier qu'il n'est pas endommagé. Si ça devait être le cas, en informer le transporteur et établir avec lui un compte-rendu.
- Si la réclamation n'est pas appliquée dans les délais prescrits, elle ne sera plus prise en compte ultérieurement.
- Vérifier que vous avez bien reçu le type de produit que vous avez commandé. Si le type livré diffère du type commandé, ne pas déballer la centrale et indiquer immédiatement cette erreur au fournisseur.
- Une fois le produit déballé, vérifier que la centrale et ses accessoires sont en bon état. En cas de doutes, contacter le fournisseur.
- Ne jamais essayer de mettre en service une centrale de ventilation qui serait endommagée.
- Si vous décidez de ne pas déballer la centrale de récupération immédiatement après la livraison, ce produit devra être rangé et entreposé dans un local sec où la température oscillera dans une plage allant au maximum **de +5 °C à +40 °C**.
- Cet appareil électrique ne pourra être utilisé par des personnes (valable également pour les enfants) ayant une incapacité physique, sensorielle ou mentale, ou encore un manque d'expérience et de connaissances, que si elles sont sous la surveillance d'une personne responsable de leur sécurité ou qu'elles ont été informées de la manière d'utiliser cet appareil en toute sécurité et qu'elles ont parfaitement compris les risques liés à cette utilisation.
- Ce produit n'est pas un jouet destiné aux enfants.

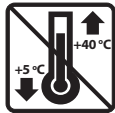

| | | |
|--|--|--|
| | <p>Tous les matériaux d'emballage sont écologiques et peuvent être donc réutilisés ou recyclés. Veuillez contribuer activement à la protection de l'environnement et assurer une destruction ou un recyclage régulier des matériaux d'emballage.</p> | |
|--|--|--|

DÉBALLAGE DE LA CENTRALE

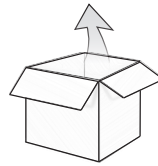

DAPHNE Comfort

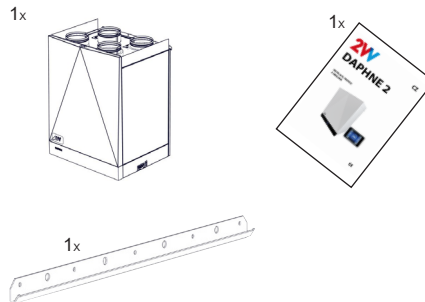

ATTENTION !

- Lors du déballage, retirer le cache de protection design.
- Lors du déballage, ne pas tenir la centrale par le cache en plastique de la régulation.

IMPORTANT !

- Si la centrale a été transportée sous des températures inférieures à 0 °C, il sera nécessaire de la laisser au repos et éteinte durant au moins 2 heures afin que la température à l'intérieur de la centrale s'aligne sur la température ambiante.

03 COMPOSANTS PRINCIPAUX

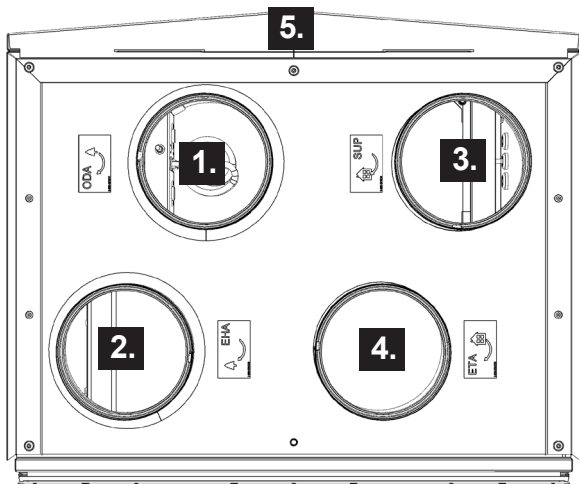

- 1. Raccord de tuyauterie – air neuf (ODA)
- 2. Raccord de tuyauterie – air rejeté (ODA)
- 3. Raccord de tuyauterie – air soufflé (SUP)
- 4. Raccord de tuyauterie – air extrait (ETA)
- 5. Cache de protection design avant
- 6. Cache de protection amovible permettant le remplacement des filtres
- 7. Ventilateur
- 8. Récupérateur
- 9. Évacuation du condensat
- 10. Filtre G4 (soufflage), Filtre G4 (extraction) + filtre préliminaire G2 (option)
- 11. Panneau de commande
- 12. Régulation de la centrale – Raccordement de l'alimentation électrique et des accessoires

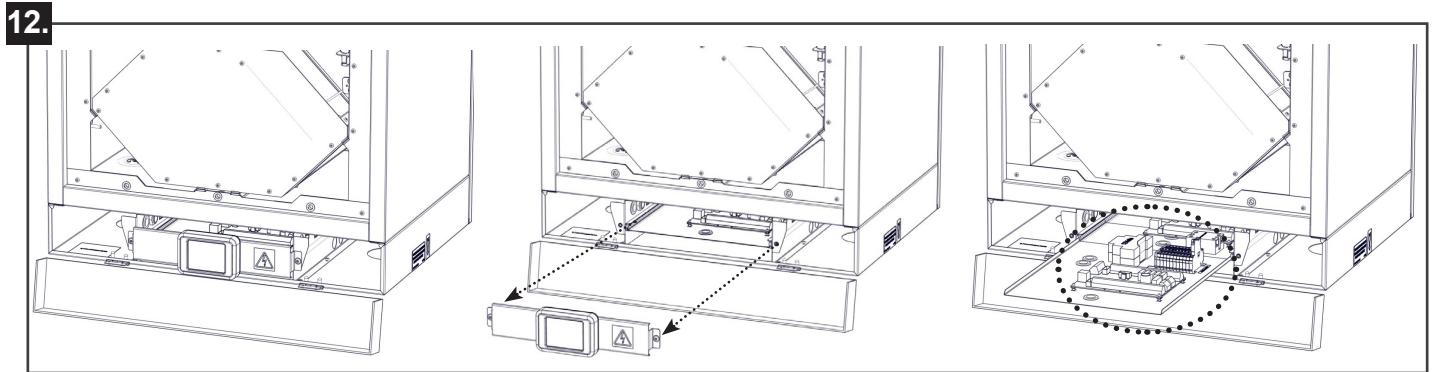
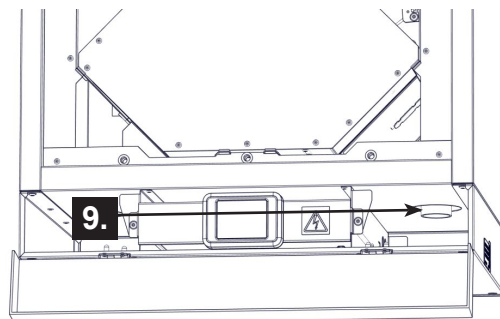
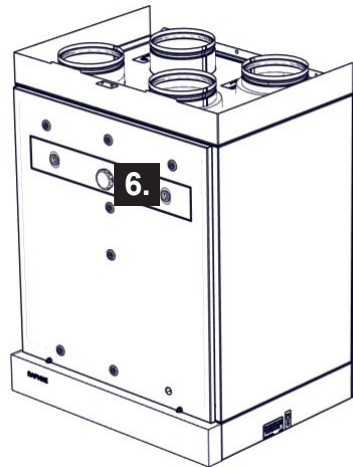
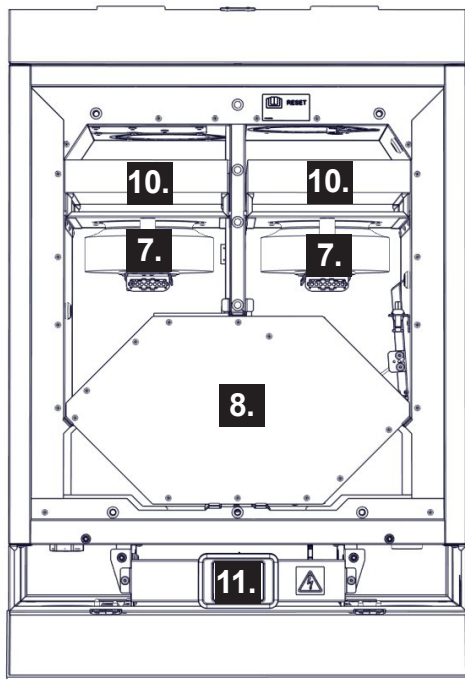

04 DIMENSIONS

HRDA2-020 + HRDA2-030

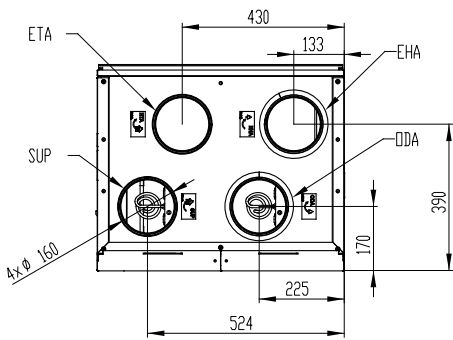
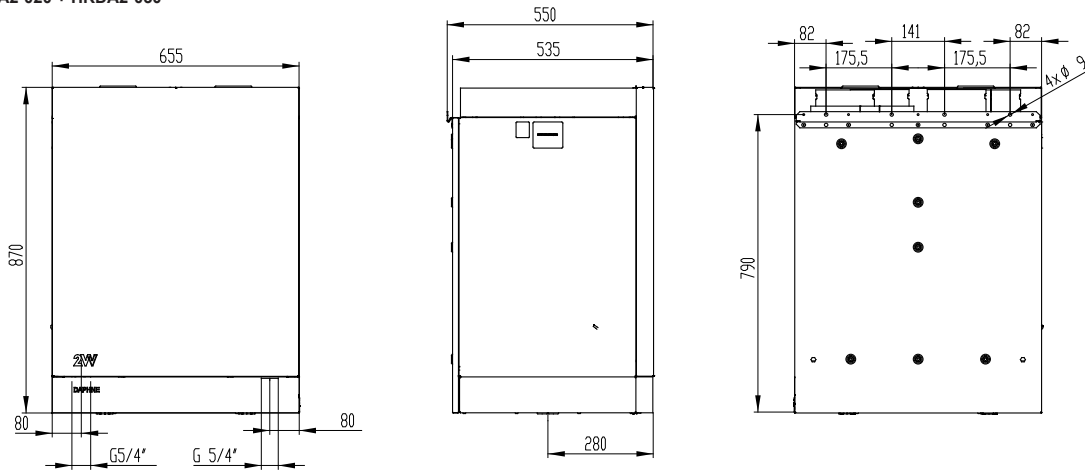

HRDA2-050

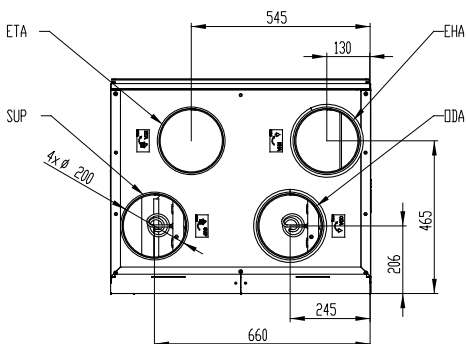
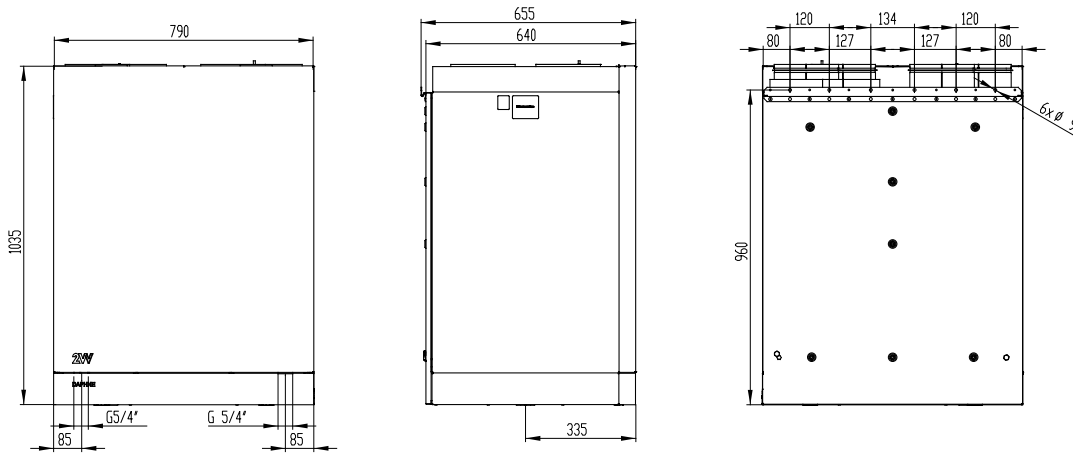

04 DIMENSIONS

HRDA2-070 + HRDA2-090

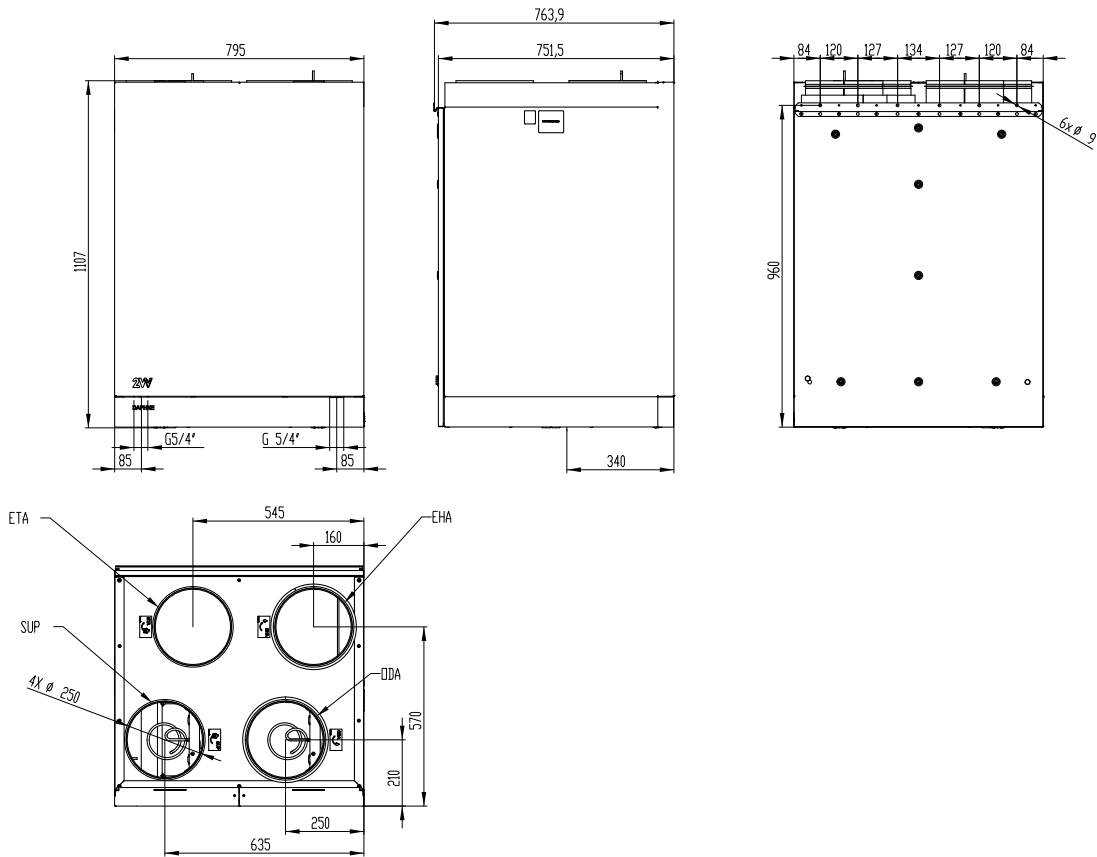

05 PARAMÈTRES TECHNIQUES

| Type | Débit d'air nominal [m³/h] | Nombre de phases [pcs] | Tension [V] | Fréquence [Hz] | Puissance max. des ventilateurs [W] | Puissance du préchauffage [kW] | Puissance du chauffage final [kW] | Masse [kg] |
|-------------------|----------------------------|------------------------|-------------|----------------|-------------------------------------|--------------------------------|-----------------------------------|------------|
| HRDA2-020... ES0C | 200 | 1 | 230 | 50 | 120 | 0,6 | - | 50 |
| HRDA2-020... EE1C | 200 | 1 | 230 | 50 | 120 | 0,6 | 0,8 | 51 |
| HRDA2-020... XE1C | 200 | 1 | 230 | 50 | 120 | - | 0,8 | 50 |
| HRDA2-020... XS0C | 200 | 1 | 230 | 50 | 120 | - | - | 49 |
| HRDA2-030... ES0C | 300 | 1 | 230 | 50 | 170 | 0,6 | - | 50 |
| HRDA2-030... EE1C | 300 | 1 | 230 | 50 | 170 | 0,6 | 0,8 | 51 |
| HRDA2-030... XE1C | 300 | 1 | 230 | 50 | 170 | - | 0,8 | 50 |
| HRDA2-030... XS0C | 300 | 1 | 230 | 50 | 170 | - | - | 49 |
| HRDA2-050... ES0C | 500 | 1 | 230 | 50 | 240 | 1,2 | - | 70 |
| HRDA2-050... EE1C | 500 | 1 | 230 | 50 | 240 | 1,2 | 0,8 | 71 |
| HRDA2-050... XE1C | 500 | 1 | 230 | 50 | 240 | - | 0,8 | 70 |
| HRDA2-050... XS0C | 500 | 1 | 230 | 50 | 240 | - | - | 69 |
| HRDA2-070... ES0C | 700 | 1 | 230 | 50 | 400 | 1,8 | - | 88 |
| HRDA2-070... EE1C | 700 | 3 | 400 | 50 | 400 | 1,8 | 1,2 | 89 |
| HRDA2-070... XE1C | 700 | 1 | 230 | 50 | 400 | - | 1,2 | 88 |
| HRDA2-070... XS0C | 700 | 1 | 230 | 50 | 400 | - | - | 87 |
| HRDA2-090... ES0C | 900 | 1 | 230 | 50 | 800 | 1,8 | - | 88 |
| HRDA2-090... EE1C | 900 | 3 | 400 | 50 | 800 | 1,8 | 1,2 | 89 |
| HRDA2-090... XE1C | 900 | 1 | 230 | 50 | 800 | - | 1,2 | 88 |
| HRDA2-090... XS0C | 900 | 1 | 230 | 50 | 800 | - | - | 87 |



Vous trouverez toutes les autres informations techniques dans le catalogue technique – www.2vv.cz

06 INSTALLATION

SÉLECTIONNER LE LIEU D'INSTALLATION

! Le projet de climatisation/ventilation doit toujours être établi par un concepteur HVAC agréé.

INFORMATIONS TECHNIQUES

Cette centrale doit être utilisée dans des locaux fermés, secs et où la température ambiante oscille dans une plage allant de **+5 °C à +40 °C**.

L'air frais aspiré devrait avoir une température comprise entre -20 °C et +40 °C et son humidité relative devrait être inférieure à 90 %.

CONDITIONS D'UTILISATION DE L'ÉCHANGEUR ENTHALPIQUE : si la température extérieure ne descend pas en dessous de -5°C, si l'humidité relative intérieure est inférieure à 45%, si la température intérieure ne dépasse pas 23°C, l'évacuation des condensats n'est pas nécessaire. Dans d'autres conditions, telles qu'une température extérieure plus basse ou une température intérieure plus élevée ou une humidité intérieure plus élevée, une évacuation des condensats doit être installée.



Condensation à l'intérieur de la centrale :

Si la centrale est installée dans des combles (où la température peut se rapprocher dans la température extérieure), il est nécessaire que la centrale fonctionne en continu. Si l'opérateur a la possibilité d'éteindre manuellement la centrale ou si cette dernière peut être coupée par une minuterie automatique, il conviendra d'installer sur la tuyauterie d'alimentation et de rejet des clapets étanches ayant une fonction de secours. Ces clapets feront en sorte qu'aucun air provenant des parties chaudes du bâtiment ne traversera la centrale pour être rejeté vers l'extérieur (effet cheminée). Si ces clapets n'étaient pas installés, vous risqueriez de voir apparaître de la condensation à l'intérieur de la centrale et dans la tuyauterie extérieure une fois que la centrale sera éteinte. Cela pourrait également déboucher sur le fait que de l'air extérieur froid commence à être injecté dans le bâtiment. Dans un tel cas, de la condensation pourrait également être observée dans la tuyauterie de soufflage et d'extraction, voire même dans les vannes installées dans les différents locaux. En période hivernale, si la centrale doit rester à l'arrêt durant une longue période, il conviendra de fermer la tuyauterie de soufflage et d'extraction afin d'éliminer le risque de voir se manifester l'effet décrit ci-dessus.

Condensation à l'extérieur de la centrale Si la centrale est installée dans un environnement humide (par exemple dans une blanchisserie) et que la température extérieure est basse, il est possible de voir apparaître de la condensation sur la partie extérieure de la paroi. Si de la condensation est observée à l'extérieur de la centrale, il conviendra d'augmenter la ventilation aux alentours de la centrale.

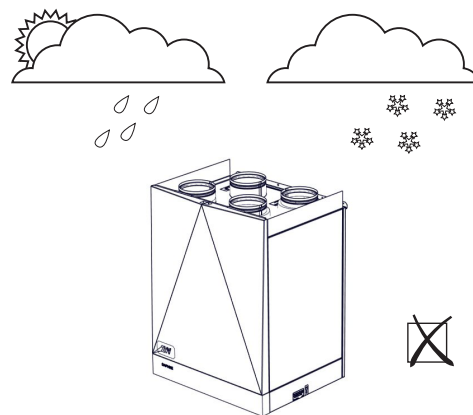
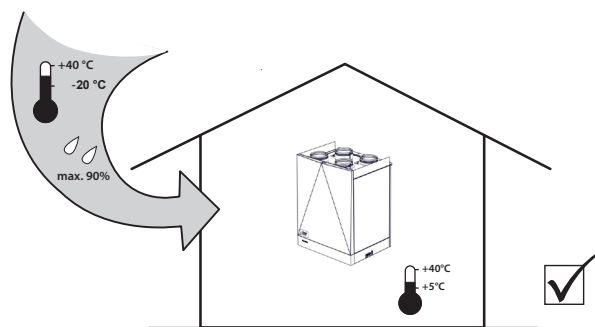

06 INSTALLATION

Cette centrale n'a pas été conçue pour filtrer de l'air contenant des fractions inflammables, des substances chimiques, de grosses particules de poussière, de la graisse, des poisons, des bactéries, etc.

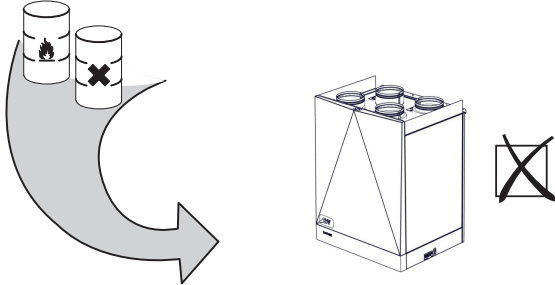

Le niveau de protection IP de la centrale installée sur une tuyauterie sera IP 20 (protection contre l'intrusion de corps solides de plus de 12,5 mm, aucune protection contre les projections d'eau).

Distances d'installation

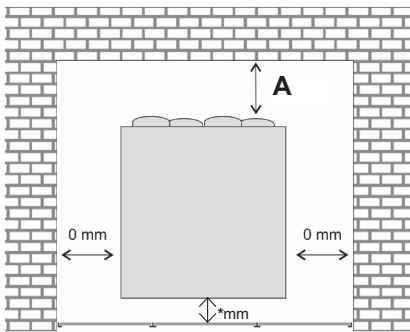

Les dimensions stipulées ci-dessus sont idéales pour garantir l'accès des techniciens de maintenance.

*** Il conviendra de réserver un espace suffisant pour pouvoir raccorder le siphon.**

| | | |
|----------|-----------|-------------|
| A | HRDA2-020 | min. 250mm |
| | HRDA2-030 | min. 350mm |
| | HRDA2-050 | min. 500mm |
| | HRDA2-070 | min. 700 mm |
| | HRDA2-090 | min. 700 mm |

INFORMATIONS TECHNIQUES

Tous les types de centrales de récupération peuvent être installés dans les positions suivantes :

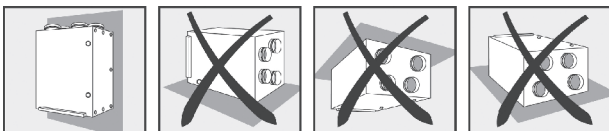

- Toutes les autres positions sont interdites !**
- La centrale doit être installée de manière à ce que le sens de circulation de l'air dans la centrale corresponde à celui du système de distribution.
- La centrale doit également être installée de manière à permettre un accès suffisant aux techniciens qui réaliseront la maintenance, le service après-vente et/ou le démontage. Cet accès concernera principalement les couvercles de révision et la possibilité de les ouvrir.

Distances à respecter

ATTENTION !

Aucun matériau inflammable ne peut gêner les orifices d'aspiration et d'échappement.

- La distance de sécurité à respecter entre les matériaux inflammables et le goulot d'entrée de la centrale est de 250 mm.

Montage de la centrale

- La centrale peut être installée sur un mur ou elle peut être directement encastrée dans la cuisine ou dans une autre armoire ayant les dimensions appropriées.
- Une porte de service pourra être installée à la place du panneau arrière de la centrale. Il sera ainsi possible d'inverser le raccordement de la climatisation/ventilation

Installation sur un mur

Dimensions du support mural :
(fait partie des fournitures)

HRDA2-020 / HRDA2-030

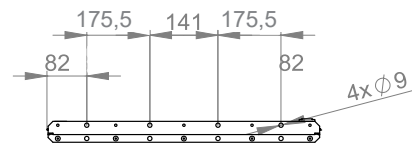

HRDA2-050 / HRDA2-070 / HRDA2-090

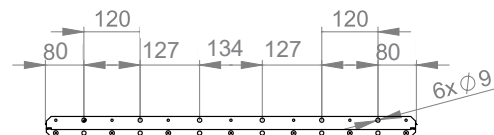

- Dûment mesurer l'endroit où la centrale sera installée.
- Percer des orifices dans le mur et fixer ensuite le support qui vous a été fourni.

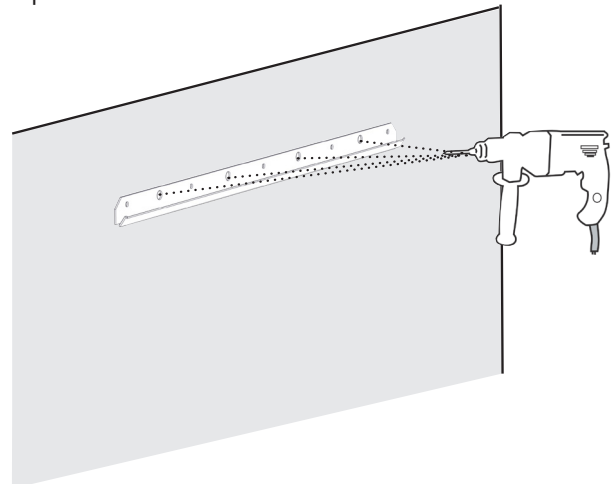

Utiliser 4 vis M8x80 et 4 rondelles correspondantes pour fixer le support au mur **(ne fait pas partie des fournitures)**

06 INSTALLATION

- Suspendre la centrale au support fixé au mur.

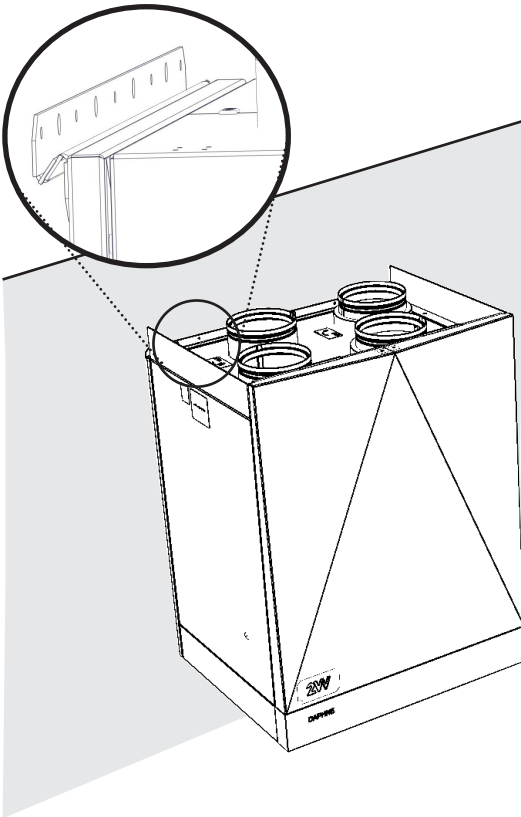
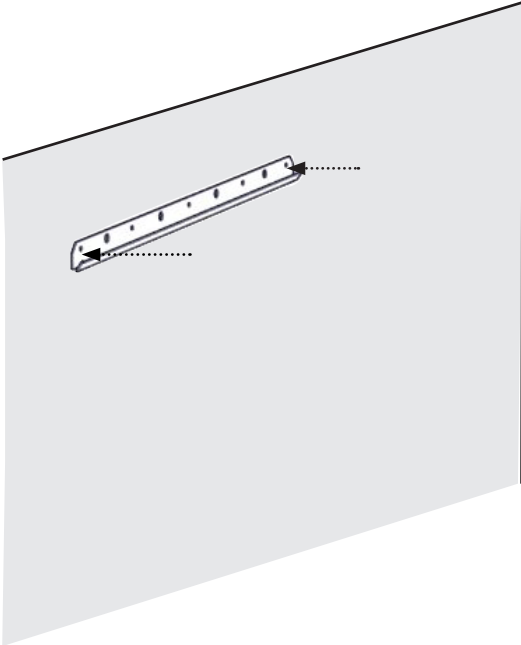

- Aligner la centrale en ayant recours aux vis de réglage qui se trouvent à l'arrière de la centrale.

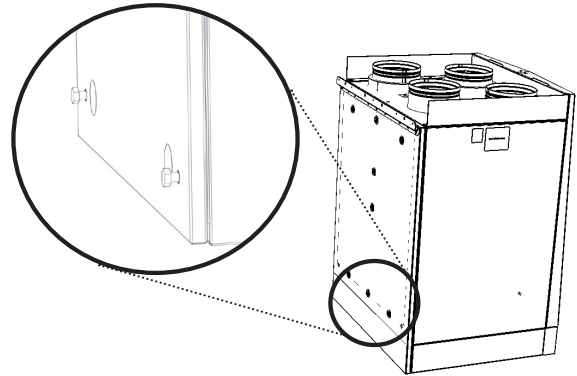

VOUS ALLEZ EN AVOIR BESOIN

- Niveau
- Clé n° 13

06 INSTALLATION

Installation sur la base.

Vérifiez le contenu de l'emballage.

4x  16x - M5x12

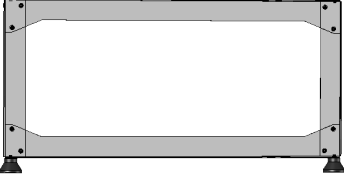
2x  4x - M8x16

Fixer les pièces avec des vis 5,0x12 (torx).

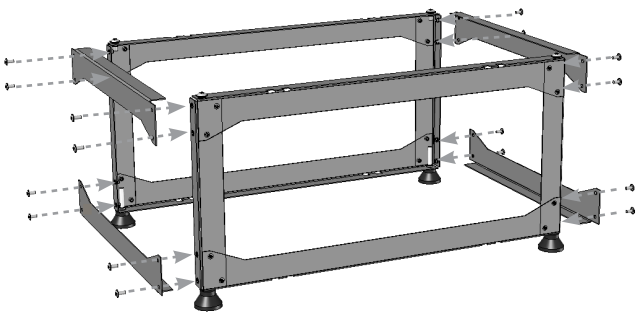

Mettez la base à niveau avec les pieds réglables. Pour fixer l'appareil à la base, il est nécessaire de retirer le capot arrière de l'appareil. Nous vous recommandons donc de respecter une distance d'au moins 80 cm du mur au moment de l'installation.

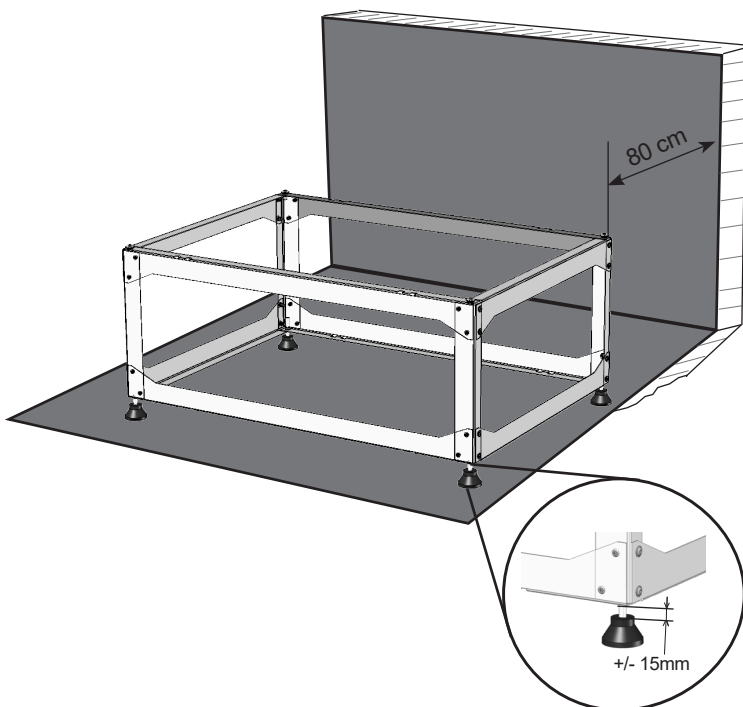

Placez l'appareil sur le support et retirez le capot arrière de l'appareil.

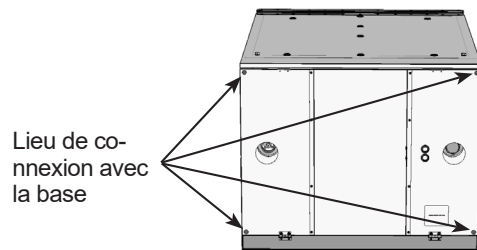
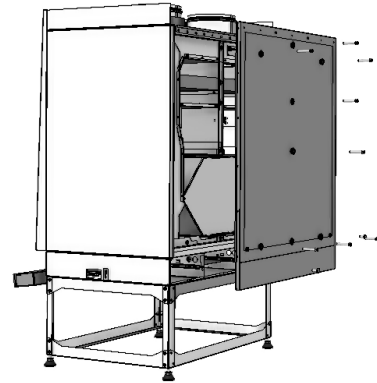

Vissez l'unité au socle avec 4 vis M8x16.

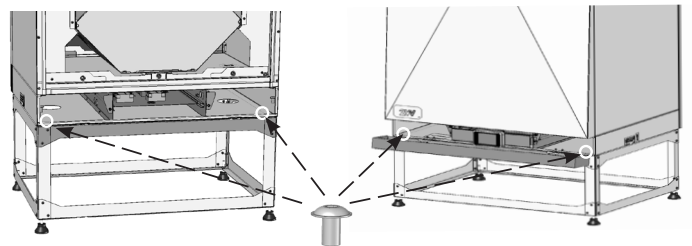

Installez le capot arrière sur l'unité. Vérifiez le verrouillage.

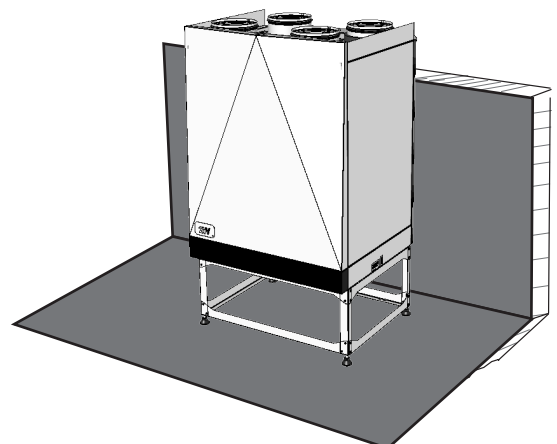

06 INSTALLATION

HRDA2-BASE-200-300

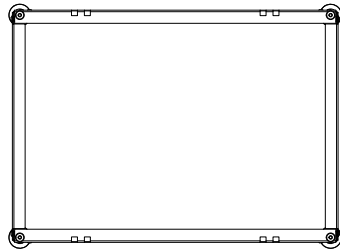
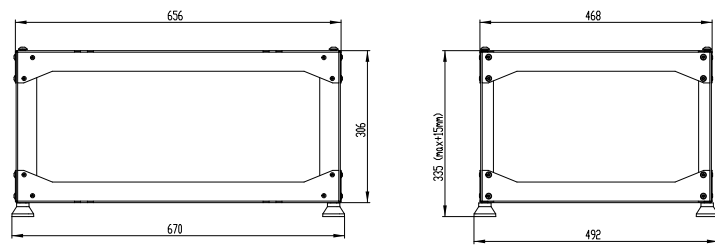

HRDA2-BASE-500

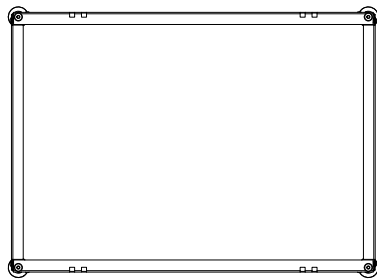
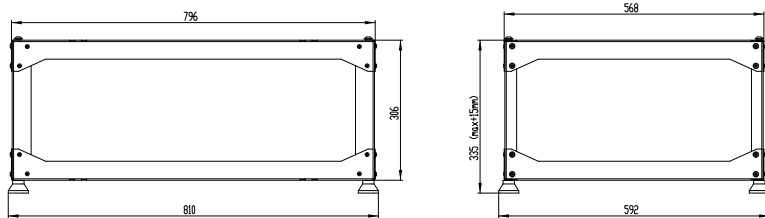

HRDA2-BASE-700-900

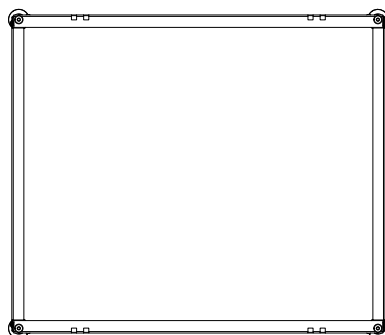
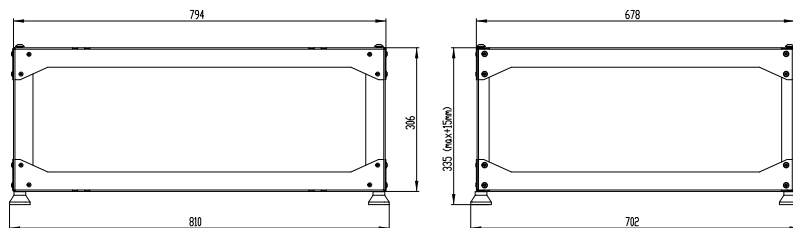

06 INSTALLATION

RACCORDEMENT DE L'ÉVACUATION DU CONDENSAT



IMPORTANT !

- Le siphon doit être correctement raccordé à la centrale de récupération et il doit être ensuite correctement étanché.
- Nous vous recommandons de mettre le siphon en eau et de vérifier ainsi son bon fonctionnement.

ATTENTION !

⚠ Si le siphon n'est pas correctement raccordé, il est possible que la centrale de récupération soit inondée et détériorée.

Le siphon (SK-AKS3) pourra être installé directement sur la centrale (ne fait pas partie des fournitures).

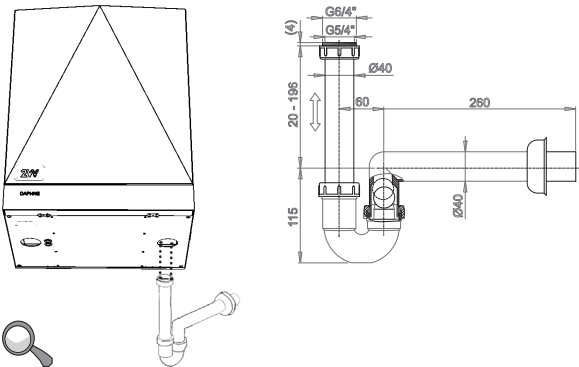

Une centrale sur laquelle l'accès de service a été inversé aura son siphon installé sur son côté gauche. (La centrale fournie d'origine a son siphon installé du côté droit – voir la figure ci-dessus).

LA CENTRALE DAPHNE PERMET D'Y RACCORDER UNE SECONDE ÉVACUATION DU CONDENSAT (POUR L'ÉTÉ) ET CE, SUR LE SOUFFLAGE DE L'AIR NEUF DANS LE BATIMENT. CETTE ÉVACUATION DU CONDENSAT DOIT ÊTRE RACCORDEE LORSQUE LA TEMPÉRATURE DU POINT DE ROSEE DE L'AIR EXTERIEUR QUI EST SOUFFLE DANS LE BATIMENT DÉPASSE LA TEMPÉRATURE DE L'AIR QUI EST EXTRAIT DU BATIMENT. CETTE SITUATION PEUT ÊTRE OBSERVÉE PRINCIPALEMENT DURANT UN ÉTÉ TRÈS CHAUD, LORSQUE LA TEMPÉRATURE ET L'HUMIDITÉ DE L'AIR EXTERIEUR SONT ÉLEVÉES ET QUE LA TEMPÉRATURE DE L'AIR EXTRAIT EST BASSE (PAR EXEMPLE +25 °C À L'INTÉRIEUR ET +35 °C À L'EXTÉRIEUR AVEC UNE HUMIDITÉ RELATIVE SUPÉRIEURE À 60 %). NOUS RECOMMANDONS DONC D'INSTALLER UNE 2ÈME ÉVACUATION DU CONDENSAT (POUR L'ÉTÉ) ET CE, PRINCIPALEMENT DANS LES BATIMENTS QUI SONT REFROIDIS PAR DES CLIMATISATIONS INSTALLÉES DANS DES CONDITIONS TROPICALES.

RACCORDEMENT DE LA TUYAUTERIE DE CLIMATISATION/VENTILATION

Raccorder la tuyauterie aux goulots et étancher ensuite les raccords en utilisant des rubans en aluminium et/ou des manchettes de raccordement. Vous empêcherez ainsi la transmission des vibrations.

Sonovac – tirer l'emballage extérieur en aluminium au-delà des joints des goulots afin de limiter les risques de condensation dans la tuyauterie de climatisation/ventilation

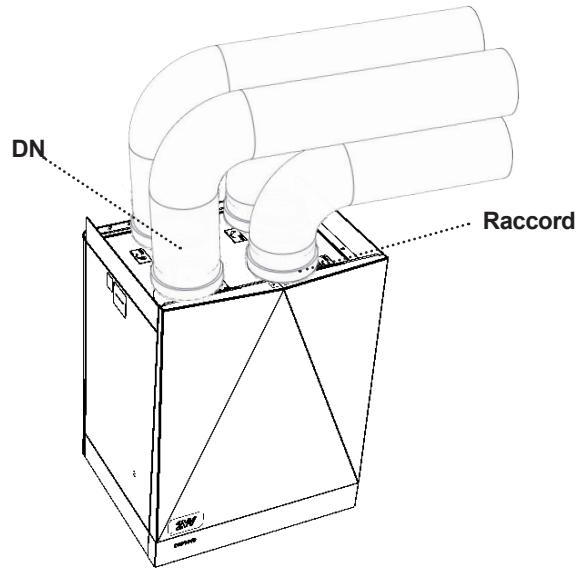
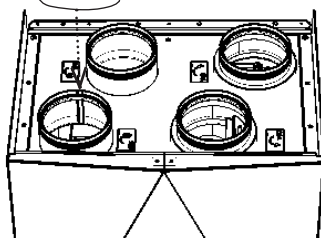

| Type | DN |
|-----------|-----|
| HRDA2-020 | 160 |
| HRDA2-030 | 160 |
| HRDA2-050 | 200 |
| HRDA2-070 | 250 |
| HRDA2-090 | 250 |

INSTALLATION D'UN CAISSON FILTRE DANS LA GAINÉ

Si l'appareil est équipé d'un préchauffage, il est recommandé d'installer un boîtier de filtre de type FLF-A ou FLK-B dans le conduit d'air extérieur (ODA). Cela empêchera l'air contaminé et la saleté de pénétrer dans la résistance électrique.

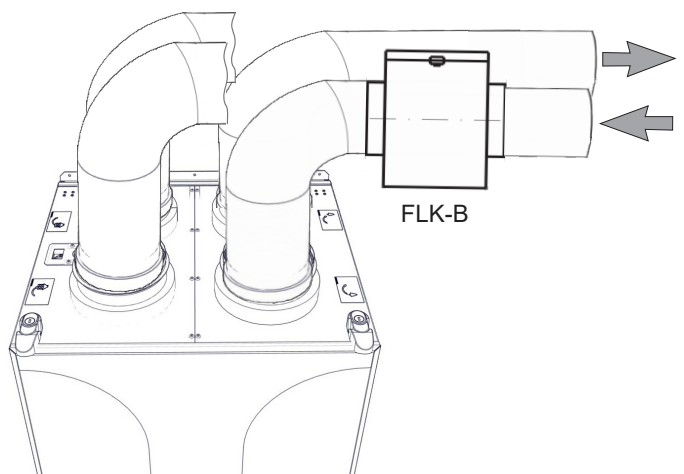

06 INSTALLATION



VOUS ALLEZ EN AVOIR BESOIN

- Ruban d'étanchéité



IMPORTANT !

- La section de la tuyauterie raccordée doit être identique à celle des goulots installés sur la centrale. Si vous utilisez une tuyauterie de section plus petite, la puissance de la centrale pourrait être réduite et la durée de vie des ventilateurs pourrait être raccourcie.
- Tous les raccords situés entre la tuyauterie de distribution de l'air et la centrale doivent être rendus étanche en ayant recours à un produit d'étanchéité ou à un ruban d'étanchéité.

INSTALLATION ÉLECTRIQUE ET MONTAGE ÉLECTRIQUE



ATTENTION !

- Avant toute intervention à l'intérieur de la centrale, il conviendra de couper la source d'alimentation principale !
- L'installation électrique de la centrale doit être réalisée par un électricien qualifié et ce, conformément à la documentation technique. L'installation actuelle peut être réalisée par un professionnel qui a fait des études dans le domaine de l'électricité. La notice d'exploitation doit être respectée, tout comme la réglementation et les directives nationales en vigueur.
- Les schémas électriques situés sur le produit sont prioritaires par rapport aux schémas se trouvant dans la notice d'exploitation ! Avant de commencer l'installation, vérifier que l'identification des bornes correspond au schéma électrique du raccordement. Si vous avez un doute quelconque, toujours contacter le fournisseur et ne raccorder la centrale de récupération en aucune circonstance.
- La centrale doit être raccordée à l'alimentation principale à l'aide d'un câble qui est isolé, qui a une résistance thermique conforme à sa section et à la réglementation nationale et aux directives en vigueur.
- Il est interdit d'intervenir ou de modifier le raccordement intérieur de la centrale – cela pourrait en effet déboucher sur une annulation du droit au service sous garantie.
- Le bon fonctionnement de la centrale n'est garanti que si la centrale est équipée d'accessoires d'origine.

| Type du produit | |
|-------------------------------|----------------------------|
| U = alimentation | P = puissance absorbée |
| F = fréquence | M = masse |
| N = vitesse de la ventilation | IP = protection électrique |
| Ph = nombre de phases | Ver = version |
| Av = écoulement de l'air | |
| I = courant total | |
| Numéro de série | |

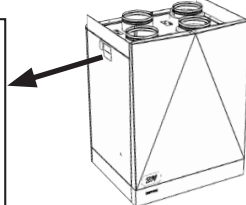

INFORMATIONS TECHNIQUES

- Les paramètres électriques sont repris sur les étiquettes du fabricant qui se trouvent d'une part à l'intérieur de la centrale et, d'autre part, sur son côté – voir la figure ci-dessous.

Tous les circuits électriques de la centrale doivent être raccordés au travers d'un disjoncteur de protection qui correspondra au type de centrale en question.

La centrale doit être raccordée de manière à ce qu'elle puisse être débranchée de sa source à l'aide d'un seul élément.

Accessoires électriques

Les accessoires électriques de la centrale doivent être raccordés aux bornes de raccordement et ce, en suivant précisément le schéma de raccordement et l'identification des bornes.

Régulation AirGENIO confort : Centrale à gestion automatique et munie de capteurs extérieurs

• Détecteur de CO₂

CI-CO2-R – détecteur de CO2 qui est utilisé en mode automatique afin d'activer/désactiver la centrale en fonction du taux de CO2 dans l'atmosphère. Une valeur de seuil devra être paramétrée sur ce détecteur.

• Capteur de l'humidité relative

CI-RH-R – capteur de RH qui est utilisé en mode automatique afin d'activer/désactiver la centrale en fonction de la valeur de l'humidité relative de l'atmosphère. Une valeur de seuil devra être paramétrée sur ce détecteur.

IMPORTANT !

- L'alimentation des différents accessoires doit être réalisée en utilisant une source d'alimentation extérieure pour les accessoires en question.
- Consulter la documentation de l'accessoire en question pour y déterminer la spécification de la source d'alimentation.

06 INSTALLATION

1.

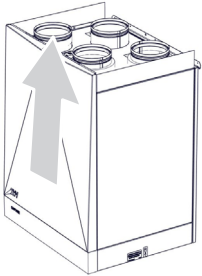

2.

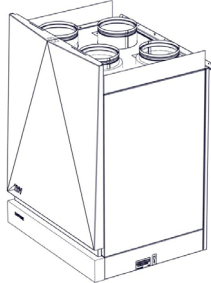

3.

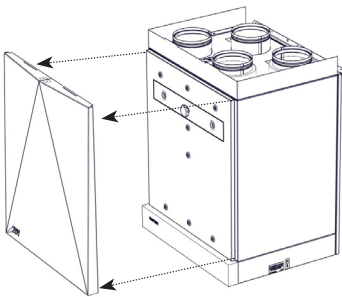

4.

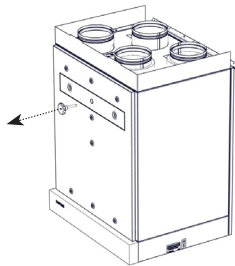

5.

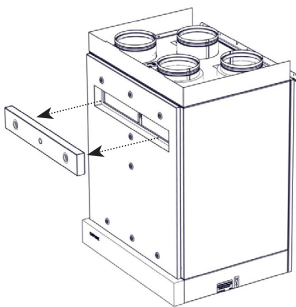

6.

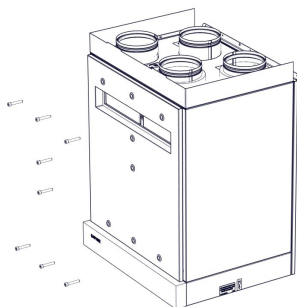

7.

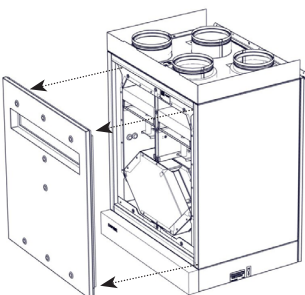

8.

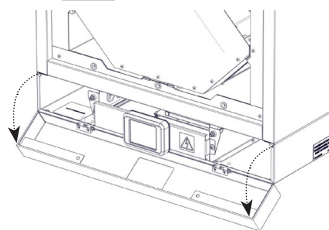

9.

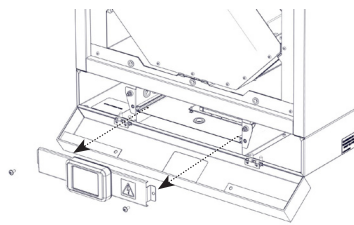

10.

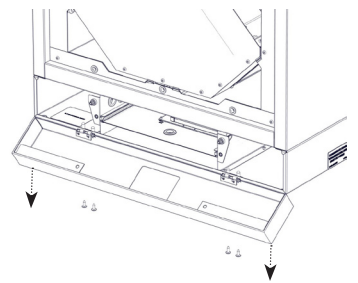

11.

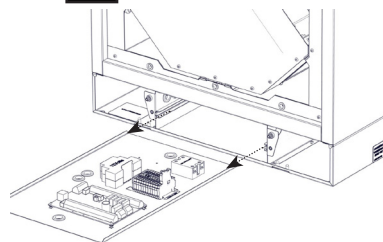

12.

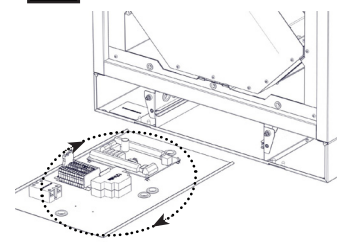

* Afin de pouvoir retourner la régulation, il est nécessaire de débrancher la mise à la terre de la régulation et de la rebrancher une fois que la régulation aura été inversée

13.

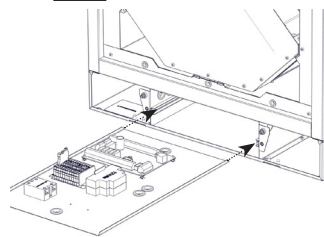

14.

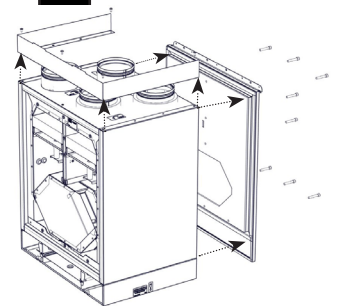

15.

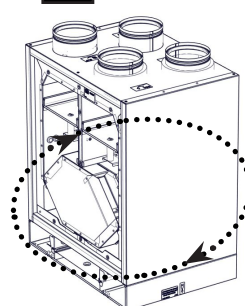

16.

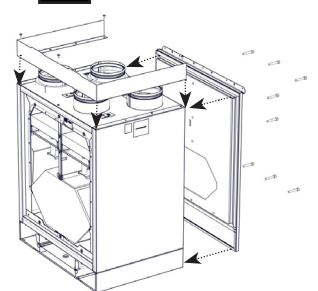

06 INSTALLATION

16.

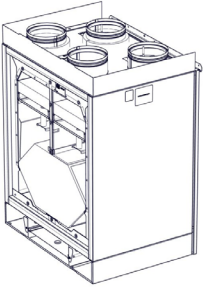

17.

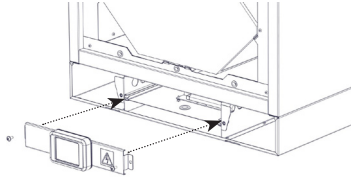

18.

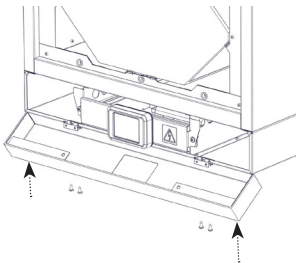

19.

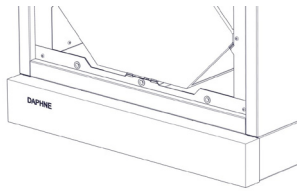

20.

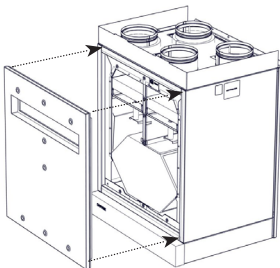

21.

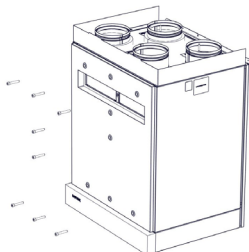

22.

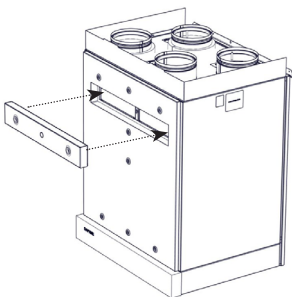

23.

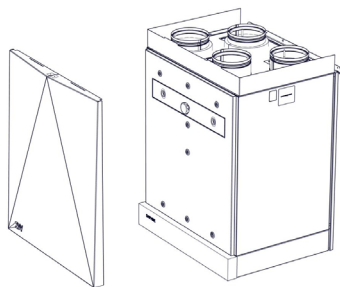

24.

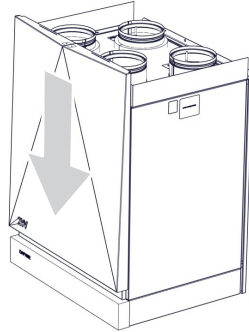

25.

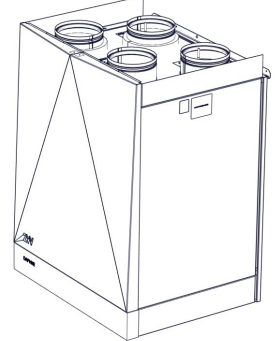

06 INSTALLATION

CENTRALE ÉQUIPÉE D'UNE RÉGULATION CONFORT :

La régulation se trouve sur la face inférieure de la centrale de récupération. Pour faciliter le raccordement de la commande et des autres accessoires, la régulation peut être intégralement sortie de la centrale.

DIAGRAMME ÉLECTRIQUE DE L'ALIMENTATION ET DU RACCORDEMENT DES ACCESSOIRES :

Toutes les phases d'alimentation électrique doivent être raccordées au travers d'un disjoncteur de puissance de type et de courant correspondant.

La distance entre les contacts déclenchés doit être supérieure à 3 mm.

L'unité doit être raccordée de telle façon à ce qu'il soit possible de la débrancher de l'alimentation électrique avec un seul élément.

- L'unité doit être raccordée à un réseau de type NTS, ce qui signifie que le conducteur de neutre doit toujours être raccordé.

Les dimensions minimales d'un conducteur de la mise à terre de protection doivent être en conformité avec les réglementations de sécurité locales pour le courant haut d'un conducteur de la mise à terre de protection.

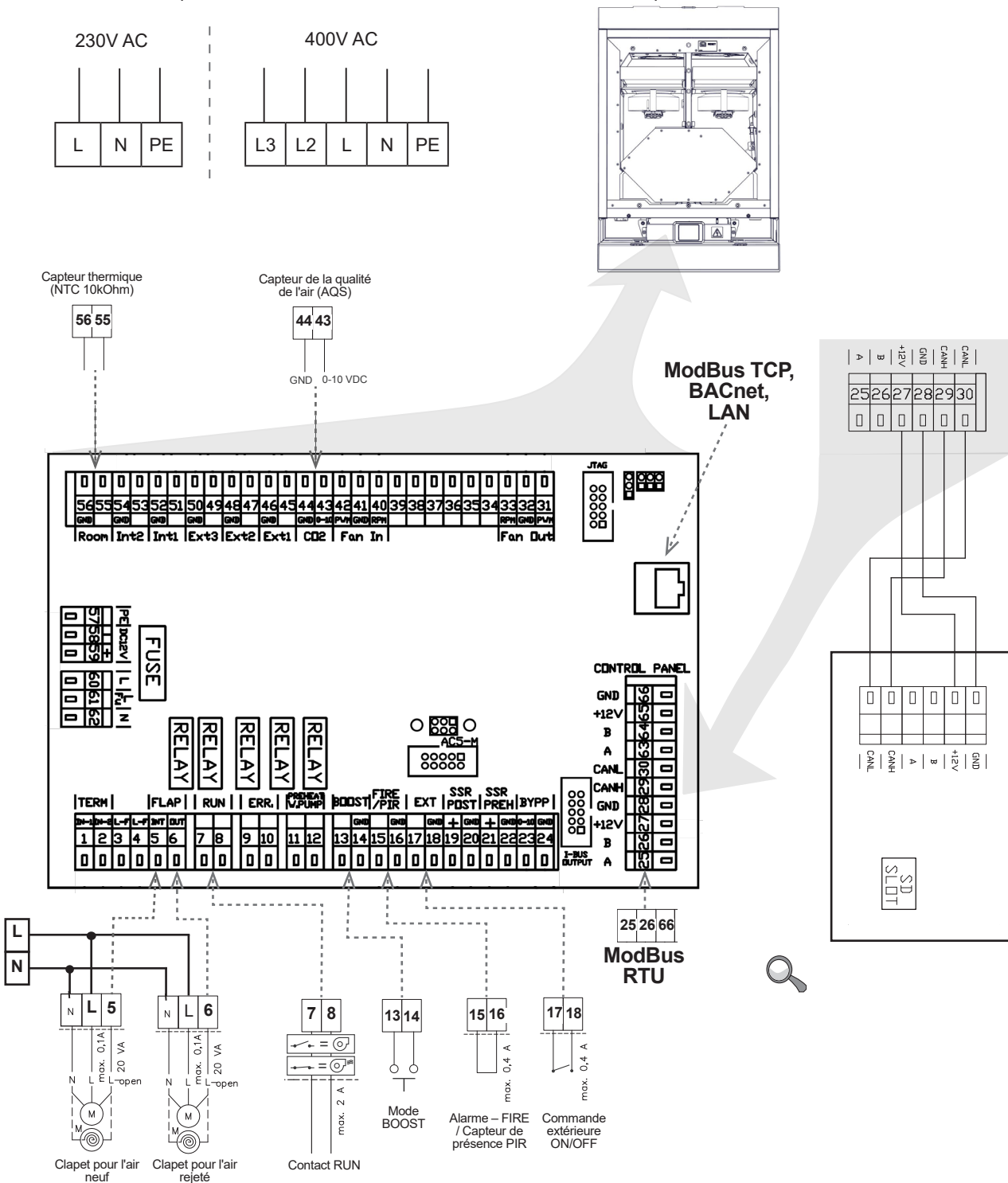

06 INSTALLATION

ACCESSOIRES RECOMMANDÉS:

Servomoteur LM230 + registre KRTK-A pour tuyaux d'alimentation et d'évacuation.
Il est toujours recommandé d'installer ces registres.

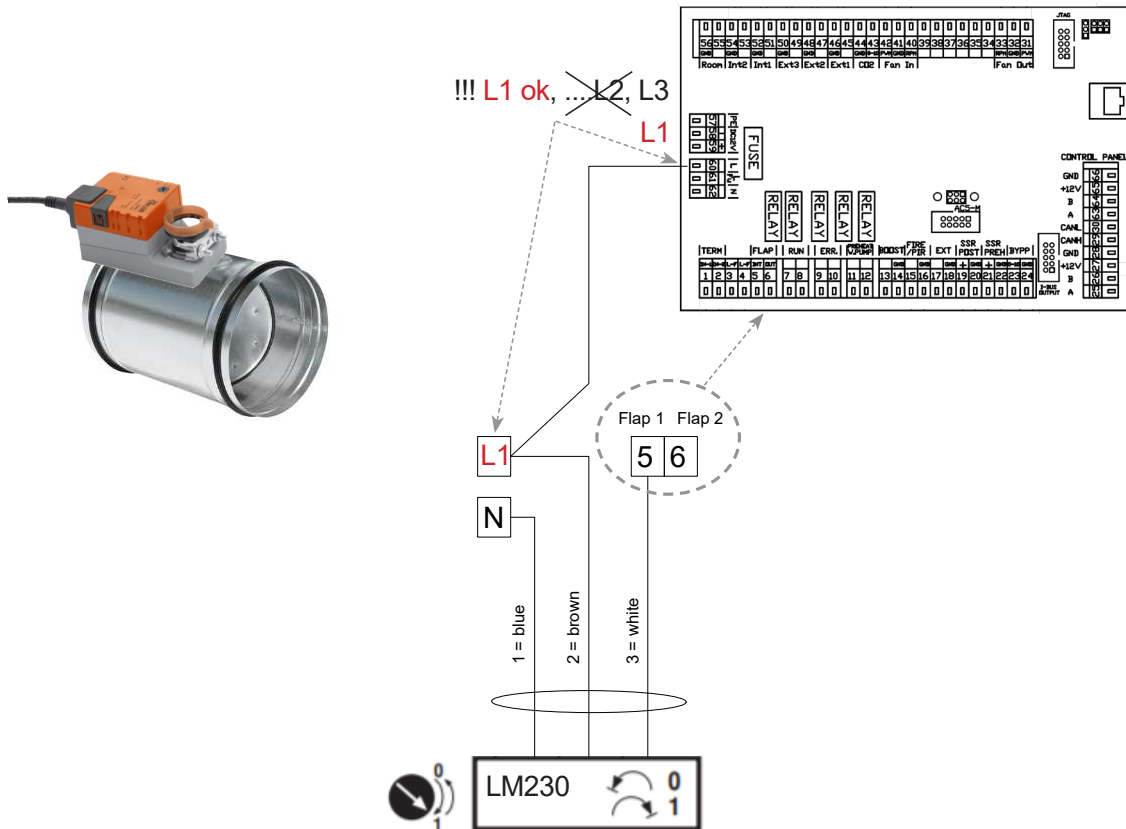

Avant la première mise en service de la centrale de récupération, il conviendra de vérifier les points suivants :

- Vérifier que la centrale est correctement fermée et que tous les goulots sont raccordés à la tuyauterie.
- Vérifier que le raccordement électrique correspond au schéma de raccordement, mise à la terre et protection des circuits extérieurs incluses.
- Vérifier que tous les composants électriques sont correctement raccordés.
- Vérifier que la sortie du condensat est raccordée aux égouts.
- Vérifier que l'installation répond à toutes les instructions stipulées dans la présente notice.
- Vérifier qu'à l'intérieur de la centrale, il ne reste aucun outil ou objet qui pourrait la détériorer.
- Vérifier que des filtres propres ont été installés dans la centrale.

ATTENTION !

- Il est interdit d'intervenir sur le raccordement intérieur de la centrale ou de le modifier – cela pourrait en effet déboucher sur une annulation de la garantie.
- Nous vous recommandons d'utiliser des accessoires fournis par notre société. En cas de doute concernant l'utilisation d'accessoires qui ne seraient pas d'origine, veuillez contacter votre fournisseur.

07 MAINTENANCE

NETTOYAGE PÉRIODIQUE DE LA CENTRALE DE RÉCUPÉRATION

- Nous vous recommandons de vérifier régulièrement la centrale de ventilation et ce, à un intervalle qui pourra être adapté aux conditions dans lesquelles la centrale fonctionne.
- Si la centrale reste éteinte durant une longue période, nous vous recommandons de l'allumer au moins une fois tous les six mois durant une période d'une heure.

! ATTENTION !

La maintenance des composants internes et le nettoyage de la centrale sont des opérations qui ne peuvent être confiées qu'à des techniciens de maintenance spécialisés !

Il est interdit de faire fonctionner une centrale qui ne serait pas équipée de ses filtres ! En effet, cela pourrait entraîner des détériorations irréversibles de la centrale !!!

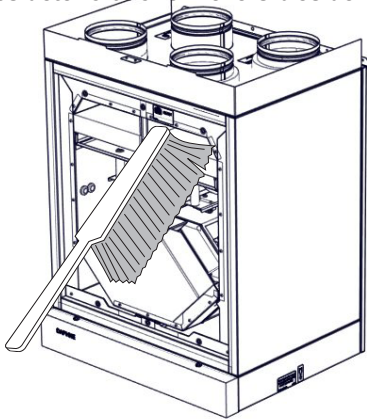

Nettoyer la centrale de récupération à l'aide d'un aspirateur, d'une petite brosse, de chiffons et d'eau savonnée – se focaliser principalement sur le récupérateur. Ne pas utiliser les produits suivants pour nettoyer la centrale : Objets tranchants et affûtés, substances chimiques agressives, solvants, produits de nettoyage abrasifs, eau sous pression, air comprimé ou vapeur.

MESSAGES D'ERREUR

Encrassement du filtre

- Le fait qu'il est nécessaire de contrôler un éventuel encrassement des filtres est signalé sur la commande de la centrale.

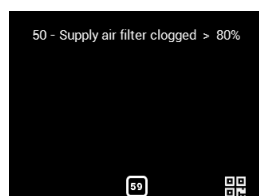
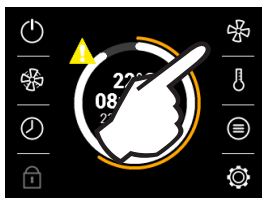

- Une fois les filtres contrôlés et/ou remplacés, il est nécessaire de remettre à zéro le contrôle de l'encrassement des filtres (voir le chapitre intitulé MENU 06 – MINUTERIE DES FILTRES).

REPLACEMENT DU FILTRE

1.

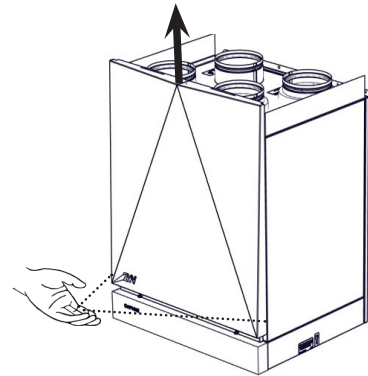

2.

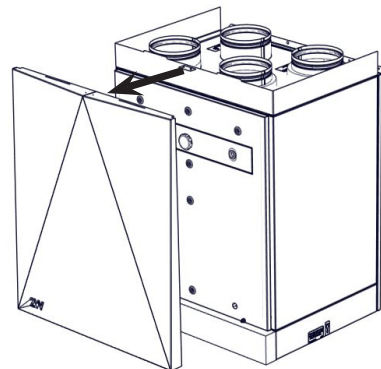

3.

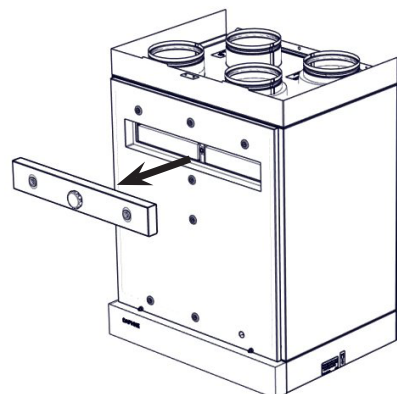

4.

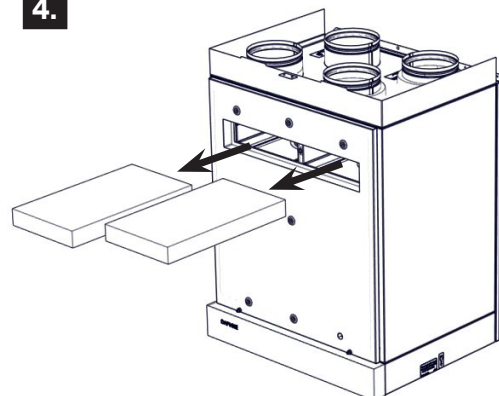

ATTENTION !

Si les filtres ne sont pas correctement nettoyés (remplacés), la fonctionnalité de la centrale pourra être réduite et le ventilateur pourra être endommagé.

08 COMMENT ÉLIMINER UN DÉFAUT ÉVENTUEL

ÉLIMINER LE DÉFAUT DE SURCHAUFFE DU PRÉCHAUFFAGE ÉLECTRIQUE ET DU CHAUFFAGE FINAL



ATTENTION !

La maintenance des composants internes est une opération qui ne peut être confiée qu'à des techniciens de maintenance spécialisés !

Avant de réaliser une intervention de maintenance, toujours débrancher la centrale de sa source d'alimentation électrique !

Il est tout d'abord nécessaire d'éliminer la cause de la surchauffe du préchauffage électrique ou du chauffage final

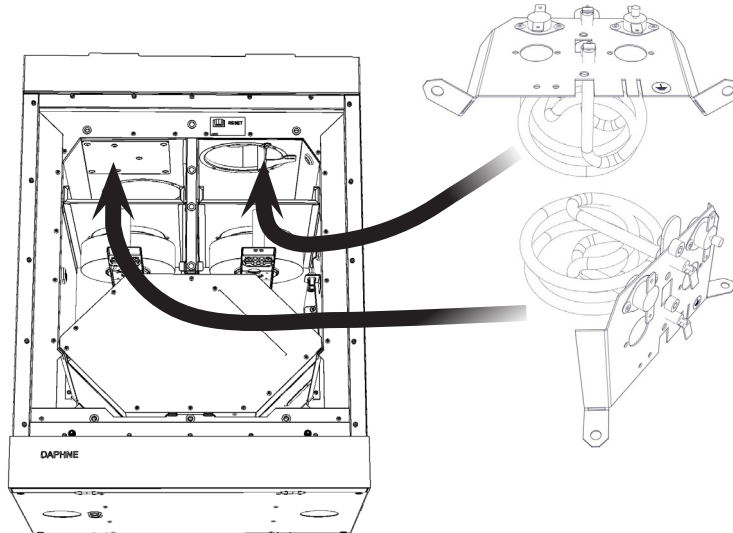

- Afin d'avoir un meilleur accès au préchauffage électrique ou au chauffage final, il est possible de retirer les filtres et les ventilateurs.

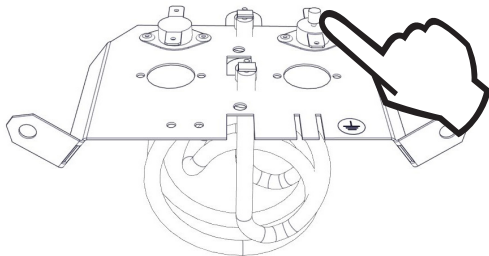

- En appuyant sur le bouton, vous replacerez le thermostat dans un état enclenché.



Démontage des moteurs

Démonter le support de l'ensemble – embout quatre pans n° 2

Démonter le moteur de son support – embout Allen n° 2,5

Circuits imprimés

Ouvrir la plaque à l'aide d'un tournevis plat

Démontage de la plaque hors des arbres en plastique – pince pour mécanique de précision

Démontage de la platine imprimée – vis Phillips n° 0

Composants en plastique

Isolation des panneaux avant – au cutter

09 CONCLUSION



Si l'installation de la centrale est terminée, lire attentivement la notice relative à la sécurité du fonctionnement de la centrale de récupération. Dans cette notice, vous trouverez des exemples de problèmes pouvant se manifester et les solutions recommandées pour y faire face. Si vous avez des questions ou des demandes spécifiques, n'hésitez pas à contacter notre département des ventes ou notre département technique.

CONTACT

Adresse

2VV, s.r.o.
Nádražní 794
553 51 Pardubice – Rosice
Czech Republic

Internet :

<http://www.2vv.cz/>

