



PARTNER  
IN VENTILATION  
2VV.CZ

ES

# ESSENSSE NEO

## BASIC



**Instalación e instrucciones de uso**

4-118-0247



P04-0224-0517-00



## CONTROLE LA ENTREGA

### Tenga en cuenta

Controle al producto por daños inmediatamente luego de recibirlo. En caso de daños en el embalaje, contacte al transportista. Las reclamaciones no efectuadas a tiempo serán desatendidas.

- Controle que coincida con el modelo pedido. En caso de discrepancia contacte de inmediato al proveedor.
- Luego de desembalar, controle que el regulador y las demás piezas estén en orden. En caso de dudas, contacte al proveedor.
- ¡No instale un producto dañado!
- En caso de no ser desembalado inmediatamente después de recibirlo, el producto debe ser guardado en un lugar seco y a resguardo, con una temperatura ambiente de **+5 °C a +40 °C**.

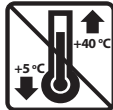

	<p>Todos los materiales de embalaje son ecológicos y pueden reutilizados o reciclados. Contribuya activamente a proteger del medio ambiente y deseché los materiales de embalaje de una manera apropiada.</p>	
--	---	--

## CONTENIDO DEL EMBALAJE

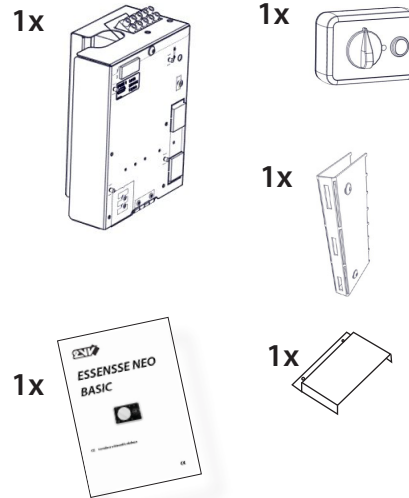

### Tenga en cuenta

- Si el producto fue transportado a temperaturas menores a 0° C, luego de desembalarlo déjelo sin encender al menos 2 horas en condiciones operativas.

# 1. INSTALACIÓN

## 4.2 CONEXIÓN DEL CONTROL Y LOS ACCESORIOS

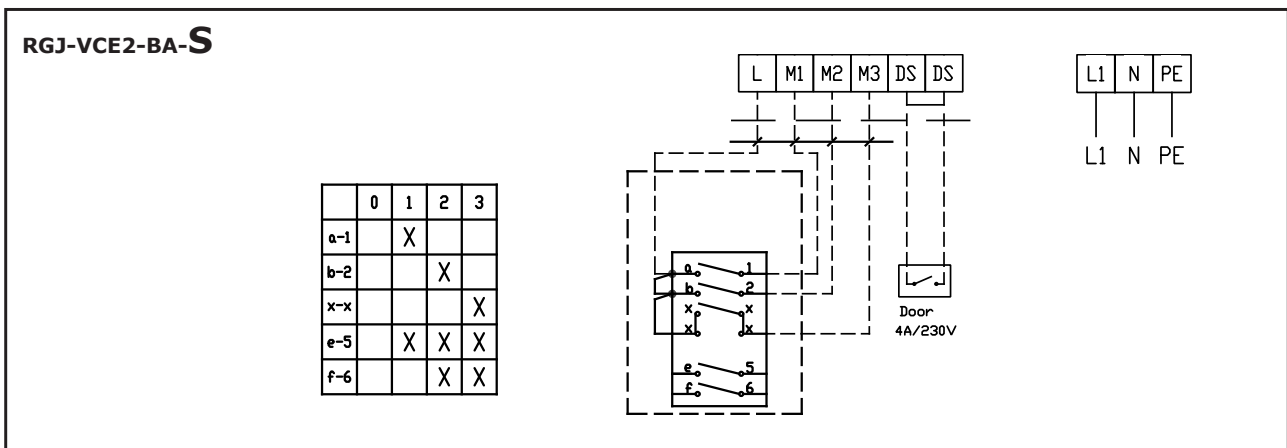
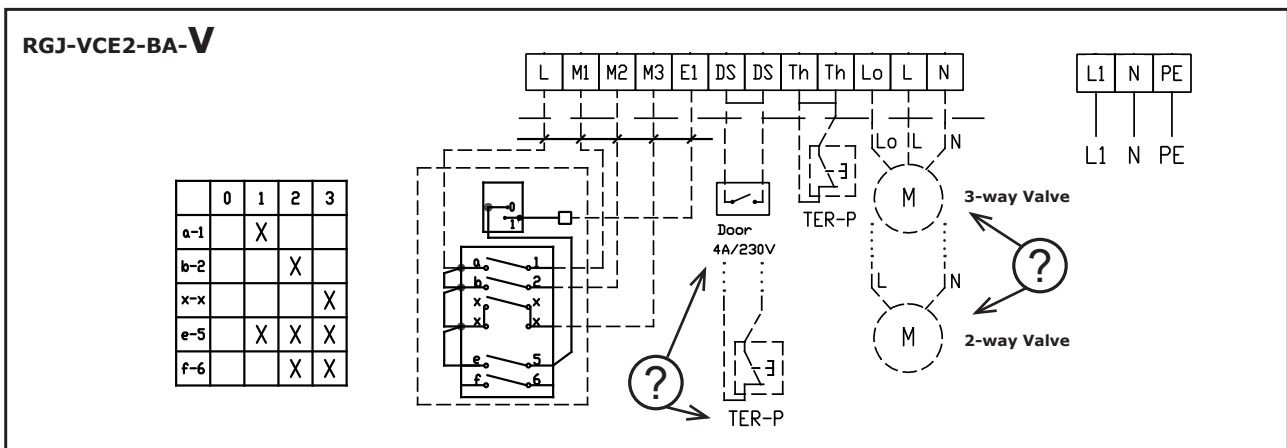
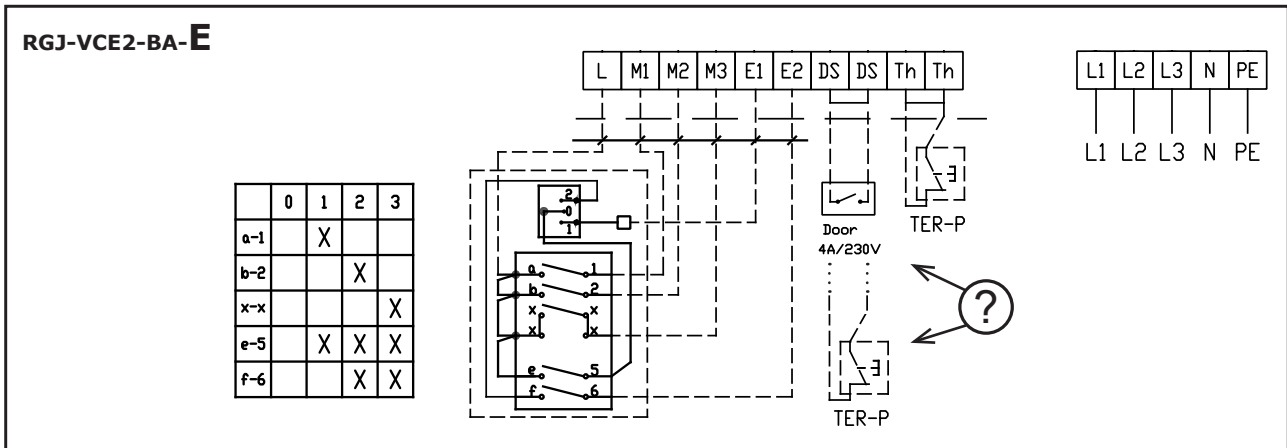

\*Sección transversal mínima recomendada del cable para conectar el control: 6x0,5mm<sup>2</sup>

\* Longitud máxima recomendada del cable: 100 m

## 2. ACCESORIOS EXTERNOS

### 2.1 CONEXIÓN DE LOS ACCESORIOS EXTERNOS



#### TENGA EN CUENTA

- Para conectar accesorios externos, la cortina de aire debe estar desconectada del suministro eléctrico.
- Todos los componentes de control externos deben conectarse conforme al diagrama de cableado eléctrico.
- Los conectores se deben conectar a la placa de circuito con la fuerza apropiada y siempre en posición perpendicular.

#### 2.1-1 Contacto de la puerta DS



##### INFORMACIÓN TÉCNICA

- adecuado para todos los reguladores BASIC
- contacto de cierre aislado con una tensión máxima de 230V, 6A
- IP67, puede conectarse como normalmente abierto o normalmente cerrado

**Conectores en los módulos de control: DS / DS**



#### ¡ATENCIÓN!

No incluido con el producto.

#### 2.1-3 Válvula termostática – TV1/1



##### INFORMACIÓN TÉCNICA

- Válvula termostática para regular el intercambiador de agua
- Adecuada para todos los tipos de cortina con intercambiador de agua
- Funciona independiente del control BASIC



#### ¡ATENCIÓN!

No incluido con el producto.

#### 2.1-4 Válvula de zona ZV-3 / RT-3-xx



##### INFORMACIÓN TÉCNICA

- Válvula de zona para regular el intercambiador de agua
- Cable – Cable de tres hilos con una sección transversal de 1,5 mm<sup>2</sup>, 230 V/ 50 Hz.

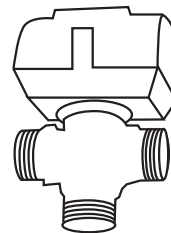

#### ¡ATENCIÓN!

No incluido con el producto.

#### 2.1-5 Termostato de ambiente -TER-P



##### INFORMACIÓN TÉCNICA

- Termostato de ambiente para regular la calefacción
  - Cable – Cable de dos hilos con sección transversal de 1,5 mm<sup>2</sup>, 230 V/ 50 Hz.
- Conectores para módulos de control: Th / Th**

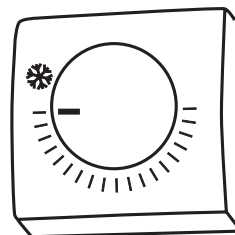

#### ¡ATENCIÓN!

No incluido con el producto.

### 3. PUESTA EN SERVICIO

#### **TENGA EN CUENTA**

Antes de la puesta en servicio de la cortina de aire, controle lo siguiente:

- ¿No ha dejado en el interior del equipo herramientas u otros objetos que podrían dañarlo?
- ¿Es adecuado el suministro de energía eléctrica y, de ser necesario, de agua?
- ¿Ha cerrado bien la cortina de aire?
- ¿Está bien conectado el módulo de control?
- ¿Conforma el equipo con las normas aplicables?

### 4. CONTROL

#### **¡LEA CON ATENCIÓN!**

**Antes de la puesta en servicio controle que:**

- El equipo esté bien fijado a la estructura de soporte
- El equipo esté bien cerrado
- El suministro eléctrico esté bien conectado, incluyendo la puesta a tierra y la protección de los arrancadores externos.
- Todas las piezas eléctricas estén bien conectadas
- La instalación conforme con todas las instrucciones del presente manual
- Ninguna herramienta u otro objeto que podría causar daños haya quedado dentro del equipo.

#### **¡ATENCIÓN!**

- Las intervenciones o modificaciones a las conexiones internas están prohibidas y llevan a la pérdida de garantía.
- Se aconseja el uso de accesorios originales. En caso de dudas respecto al uso de accesorios no originales, diríjase al proveedor.

### ARRANQUE

Luego de encender el suministro eléctrico, active la cortina girando el interruptor a una de las tres velocidades del ventilador.

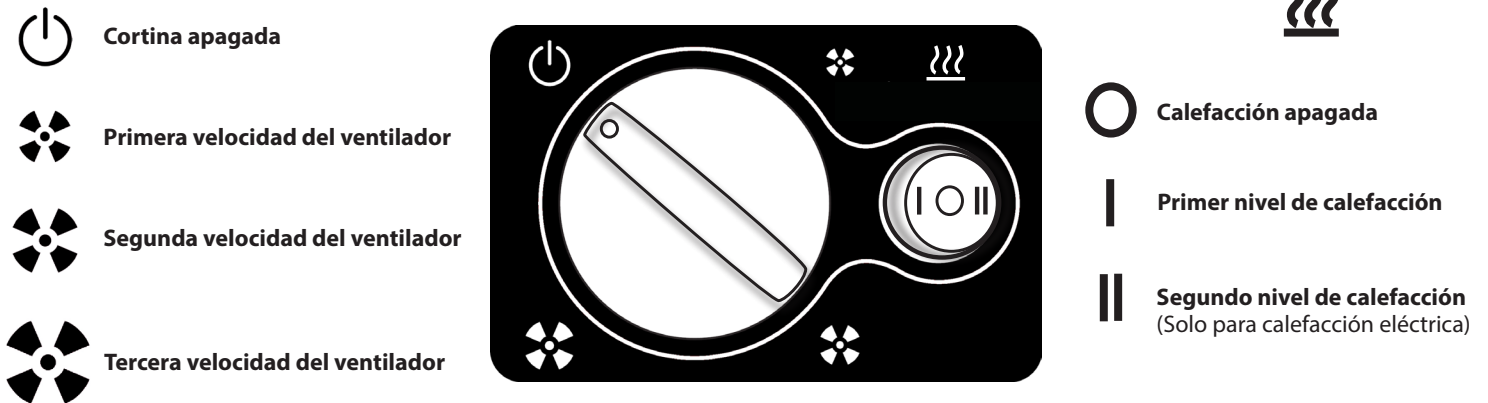

## 5. FALLAS

### 5.1 FALLAS

En caso de intervención, el equipo debe ser desconectado del suministro eléctrico. ¡Si no está seguro de los pasos a tomar, no intente realizar reparaciones y contacte a un servicio especializado!

Comportamiento	Problema probable	Solución
El equipo no funciona	Suministro eléctrico interrumpido	Controle que el suministro eléctrico no esté interrumpido
	Fusible quemado	Controle el fusible en el módulo de control
La calefacción se apaga sola	El calentador se sobrecalienta	El calentador eléctrico se sobrecalienta debido a un insuficiente flujo de aire. Controle el funcionamiento del ventilador y si el flujo de aire al equipo no está obstaculizado.

#### ¡ATENCIÓN!

El equipo debe ser desconectado del suministro eléctrico antes de cualquier intervención en su interior. ¡Deje que el equipo se enfríe!

## 6. MANTENIMIENTO

### 6.1 LIMPIEZA

#### ¡ATENCIÓN!

- Se prohíbe limpiar con aire comprimido, sustancias químicas, disolventes o agua.
- Limpie la cubierta de succión y el interior del equipo con un cepillo suave o aspiradora.
- Ver el manual de instalación de la cortina ESSENSSE NEO

## 7. SERVICIO

### 7.1 SI NO PUEDE ELIMINAR UNA FALLA POR CUENTA PROPIA

Si no ha sido capaz de solucionar el problema, póngase en contacto con el proveedor o el representante exclusivo de 2VV. El servicio de garantía y pos-garantía es brindado por el proveedor o alguno de los servicios autorizados cuya lista está disponible con el proveedor.

Proporcione la siguiente información al proveedor o al servicio:

- **modelo de la cortina de aire,**
- **accesorios utilizados,**
- **lugar de instalación,**
- **número de serie,**
- **condiciones de instalación (incl. eléctricas),**
- **tiempo de funcionamiento,**
- **descripción detallada de la avería.**

### 7.2 PONER EL PRODUCTO FUERA DE SERVICIO – LIQUIDACIÓN

Inutilice el producto antes de desecharlo. Los productos viejos contienen materias primas que pueden ser reutilizadas. Llévelas a un centro de recolección de materias primas secundarias. Se aconseja llevar el producto a un centro especializado para que se puedan usar los materiales reciclables. Lleve las partes inutilizables a un centro de recolección de residuos controlado.



Observe las normas vigentes relativas a la eliminación de residuos.

## 8. DIAGRAMA DE CABLEADO

# RGJ-VCES2-BA-S-AC

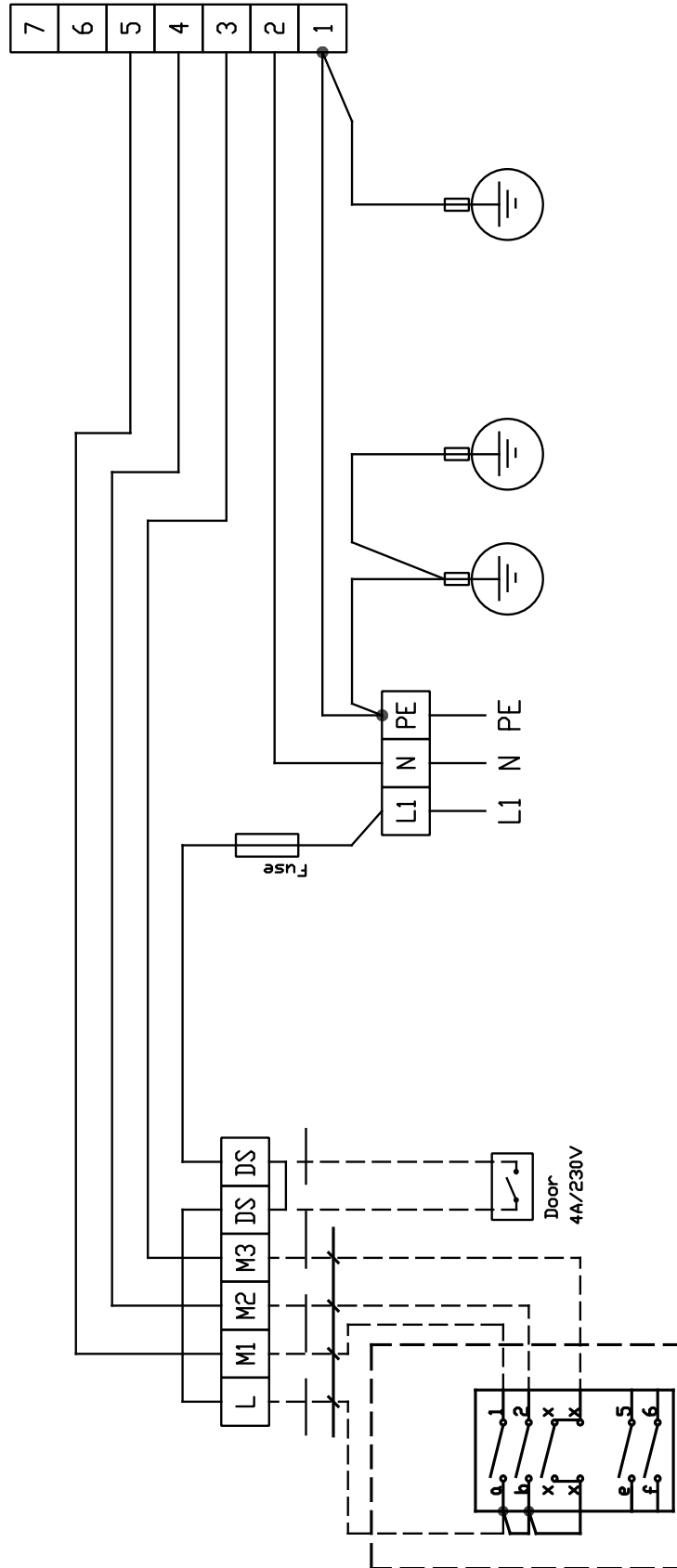





## 9. CONCLUSIÓN

### 9. CONCLUSIÓN

Ante cualquier duda o consulta, diríjase a nuestro departamento comercial o de asistencia técnica.

#### CONTACTO

**Adresa:**

2VV, s.r.o.,  
Fáblůvka 568,  
533 52 Pardubice,  
Česká republika

**Internet:**

<http://www.2vv.cz/>

