



PARTNER  
IN VENTILATION  
2VV.CZ

NO

# ESSENSSE NEO

## COMFORT



**Monterings- og bruksanvisningen**



## SIKRE LEVERING

### GÅ IKKE GLIPP

Sjekk produktet umiddelbart etter levering at den ikke er skadet. Inviter transportørens representant i tilfelle av skader på de varer eller emballasje. Ingen fremtidige krav kan gjøres med mindre kravet settes fram i tide.

- Kontroller at du har mottatt produktet du bestilte. Rapport om feil umiddelbart til leverandøren, hvis det ikke er oppfylt.
- Pass på at enheten og andre komponenter er i orden etter utpakking. Ta kontakt med din leverandør om du er usikker.
- Aldri installer påvirket produktet!
- Hvis du ikke pakker ut enheten umiddelbart etter levering, må det oppbevares på et tørt, innemiljø med omgivelsestemperatur fra **+5 °C til +40 °C**.

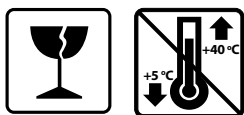

	Alle brukt innpakkingsmateriale er miljøvennlig og kan anvendes på nytt eller resirkuleres. Bidra aktivt til å beskytte miljøet og sikre riktig avfallshåndtering og resirkulering av emballasjematerialer.	
--	---	--

## PAKKEINNHOLD

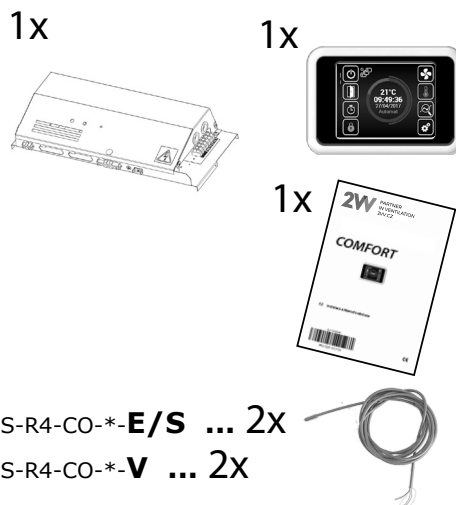

### GÅ IKKE GLIPP

- Hvis produktet har blitt transportert ved temperaturer under 0°C, må det være i arbeidsforholdene i minst 2 timer etter utpakking.

## 1. INSTALLATION

### 1.1 TILKOBLING AV STYREBLOKK

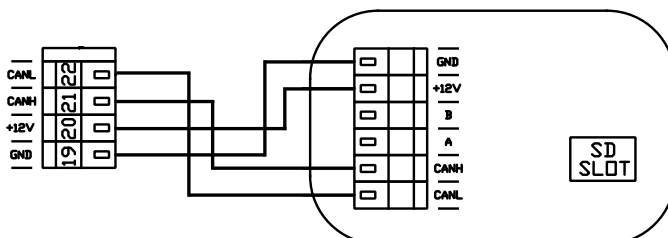
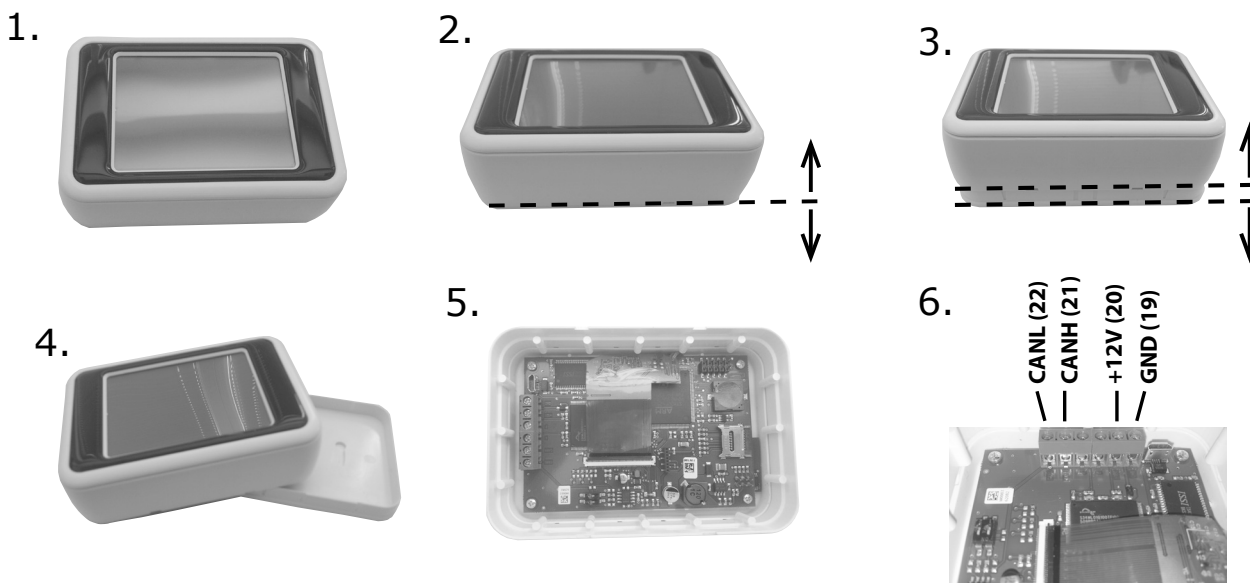

# 1. INSTALLATION

## 1.2 TILKOBLING AV TILBEHØR

COMFORT MASTER  
Styringsmodul Master Comfort

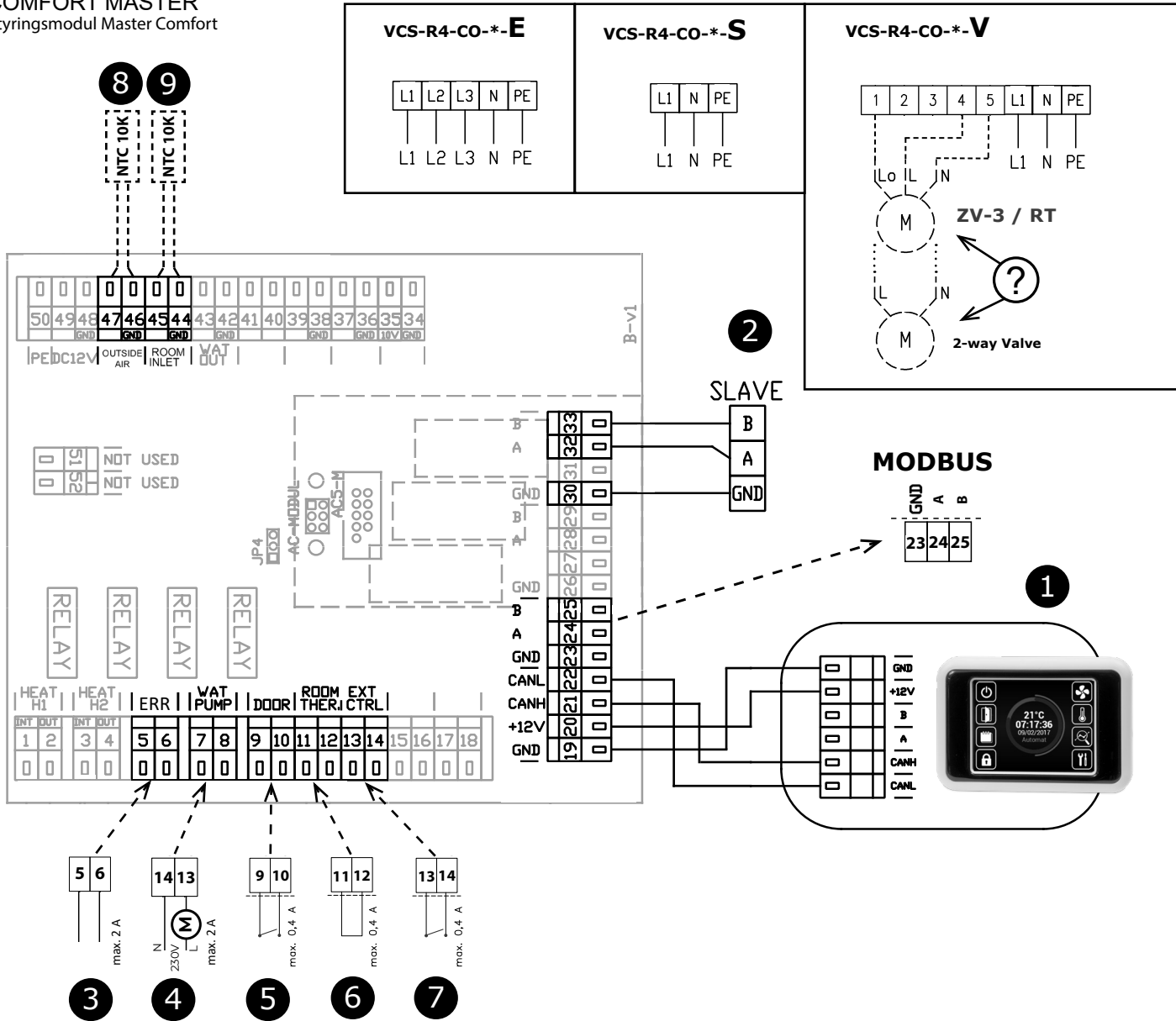

1	Styringspanel
2	Tilkoblinger for SLAVE enhet
3	FEIL kontakt (relekontakt NO / NC)
4	Vannpumpen (relekontakt)
5	Dørkontakt (input, NO / NC)
6	Termostat (input, NO / NC)
7	Ekstern styring - (input PÅ/AV)
8	Utendørs sensor (inkludert)
9	Romføler (inkludert)

# 1. INSTALLATION

COMFORT SLAVE  
Styringsmodul Slave Comfort

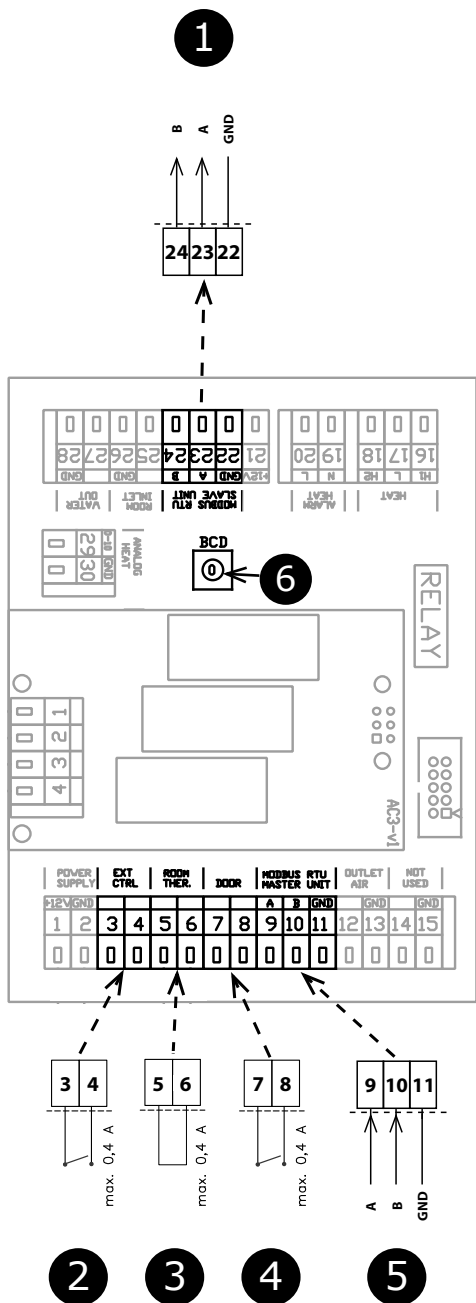
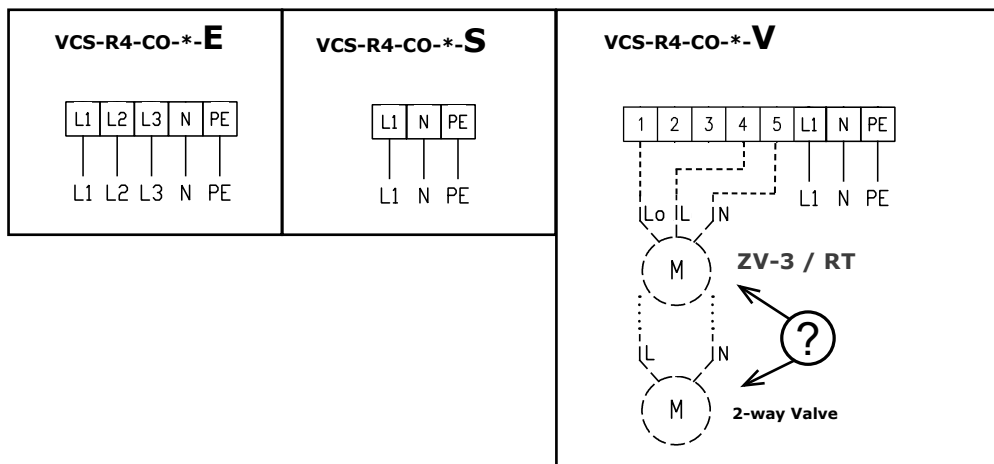

1	Tilkoblinger for SLAVE enhet
2	Ekstern styring - (input PÅ/AV)
3	Termostat (input, NO / NC)
4	Dørkontakt (input, NO / NC)
5	Styresignalet fra MASTER enheten

SLAVE	BCD
1	1
2	2
3	3
4	4
5	5
6	6
7	7
8	8
9	9
10	A

## 2. EKSTERNE TILBEHØR

### 2.1 TILKOBLING AV EKSTERNE TILBEHØR



#### **GÅ IKKE GLIPP**

- Luftgardin må kobles fra el-nett når du kobler eksterne tilbehør.
- Alle eksterne kontrollkomponenter må kobles i henhold til koplingskjemaet.

#### 2.1-1 Dørkontakt DS



##### TEKNISK INFORMASJON

- den passer til alle BASIC regler
- isolert bryter med en maksimal spenning på 230 V, 6A
- IP67, kan kobles til en bryter eller brytekontakt



#### **ADVARSEL!**

Ikke inkludert i leveransen.

#### 2.1-2 Dørkontakt DK-1 / DK-B3



##### TEKNISK INFORMASJON

- Isolert brytekontakt med en maksimal spenning på 12V.
- Kabel - Totrådskabel med et tverrsnitt 0,5 mm<sup>2</sup>. - Maksimal lengde: 50 m

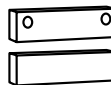

#### **ADVARSEL!**

Ikke inkludert i leveransen.

#### 2.1-3 Termostatventil – TV1/1



##### TEKNISK INFORMASJON

- Termostatventil beregnet på å regulere vann-varmeveksleren.
- Det er egnet for alle typer av luftgardiner med vann-varmeveksleren.
- Det fungerer uavhengig på BASIC styrblokk.



#### **ADVARSEL!**

Ikke inkludert i leveransen.

#### 2.1-4 Soneventil ZV3 / RT-3-xx



##### TEKNISK INFORMASJON

- Soneventil er beregnet på å regulere vann-varmeveksleren..
- Kabel - Tretrådkabel med et tverrsnitt 1,5 mm<sup>2</sup>, 230 V/ 50 Hz.

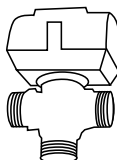

#### **ADVARSEL!**

Ikke inkludert i leveransen.

## 2. EKSTERNE TILBEHØR

### 2.1-5 Romlig termostat -TER-P

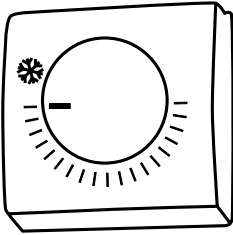

#### TEKNISK INFORMASJON

- Romlig temperaturkontroller er konstruert for å styre oppvarming
- Kabel - Totrådskabel med et tverrsnitt 0,5 mm<sup>2</sup>, 230 V/ 50 Hz.

#### **ADVARSEL!**

**Ikke inkludert i leveransen.**

## 3. FØRSTE START



#### **GÅ IKKE GLIPP**

Før du starter luftgardinet, sjekk følgende:

- Du kan la (glemme) noen verktøy eller gjenstander i luftgardin. Dette kan føre til ødeleggelse av luftbarrieren.
- Har du tilstrekkelig strømforsyning, og, om nødvendig, elektrisk strøm til oppvarming av vann?
- Lukke du luftegardinet riktig?
- Hvorvidt kontrollmodulen er tilkoblet riktig?
- Har luftgardinet tilstrekkelig beskyttelse i henhold til gjeldende standarder?

## 4. STYRING

### LES NØYE!

#### Før igangkjøring, sjekk følgende:

- at enheten er korrekt montert på støttekonstruksjonen,
- at enheten er ordentlig lukket,
- at strømforsyningen er riktig tilkoblet, inkludert jordforbindelse og beskyttelse av den eksterne utløseren,
- at alle deler av de elektriske komponentene er riktig tilkoblet,
- at anlegget oppfyller alle instruksjonene i denne håndboken,
- at ingen verktøy eller andre gjenstander, som kan skade luftgardin, oppholdt seg i anlegget.

### ADVARSEL!

- Enhver intervensjon eller endringer i interne tilkoblinger er forbudt og fører til tap av garantien.
- Vi anbefaler at du bruker tilbehør som leveres av oss. Hvis du er usikker på muligheten for bruk av ikke-originalt tilbehør, ta kontakt med din forhandler.

## START

Etter innkobling av hovedbryteren, slå på apparatet ved å dreie bryteren til ett av tre nivåer av viftehastigheten. Maskinen er klar til bruk etter at tjenesten dataene er ferdig nedlastet.

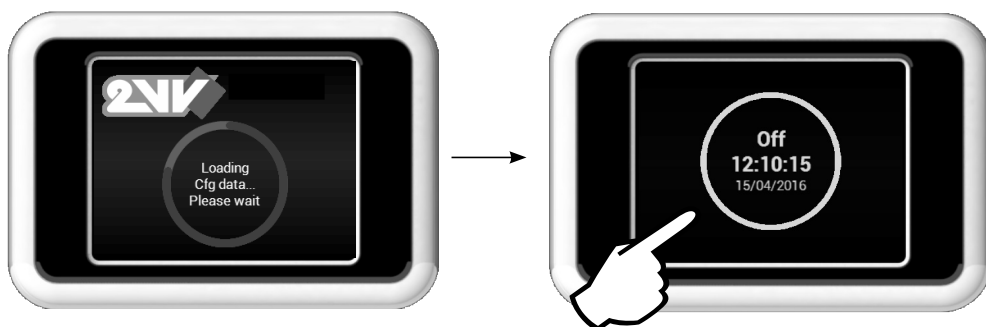

Fjernkontrollen omfatter en berøringsskjerm - anordningen opereres ved å trykke på symboler på skjermen.

## Beskrivning av hovedskjermen

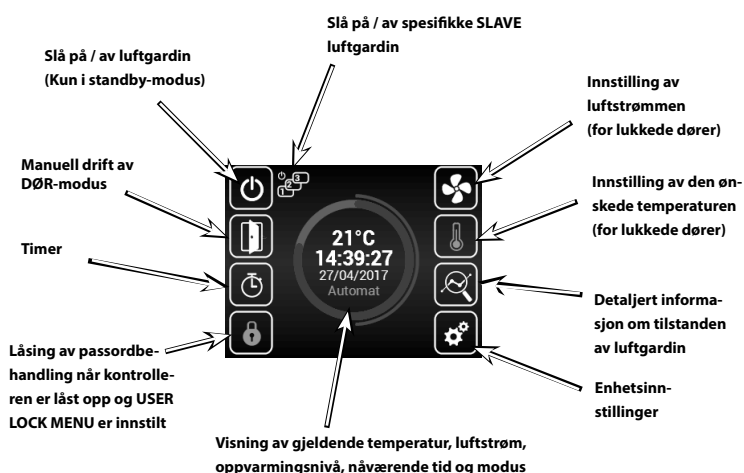

De enkelte MENYENE er beskrevet i denne håndboken



## Varningsikoner

Dessa tecken informerar om fel, och vid klickning på varningsikoner visar skärmen felmeddelandena.

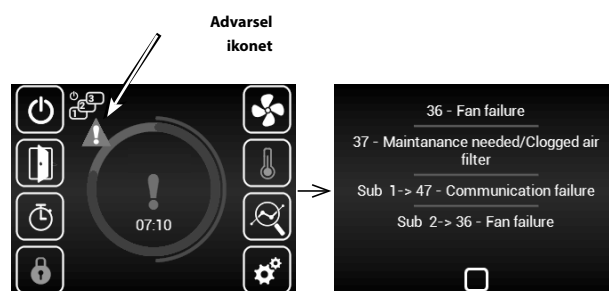

## Informasjon ikoner

Disse symbolene viser bare status, de indikerer ikke en feil.

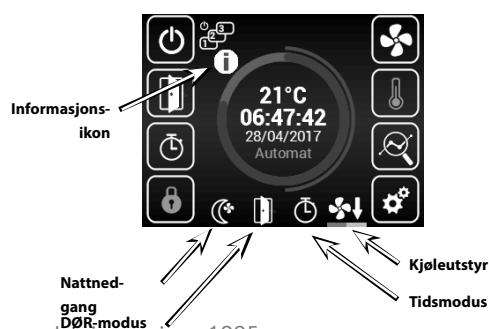

## 4. STYRING



### Nåværende status

Dette skjermbildet viser detaljert status for luftgardin

- Gjeldende sett med luftmengde (trinn eller %), informasjonssymboler
- Sett varmeapparat ytelse (hvis inkludert)

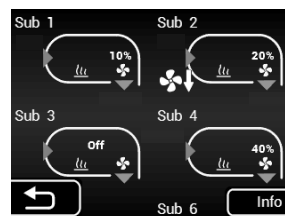
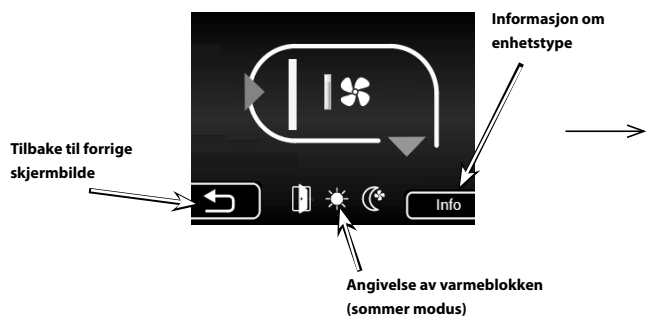

Innstillingene finner videre i denne manualen i "Sub-enheter"



### MENY Innstillinger

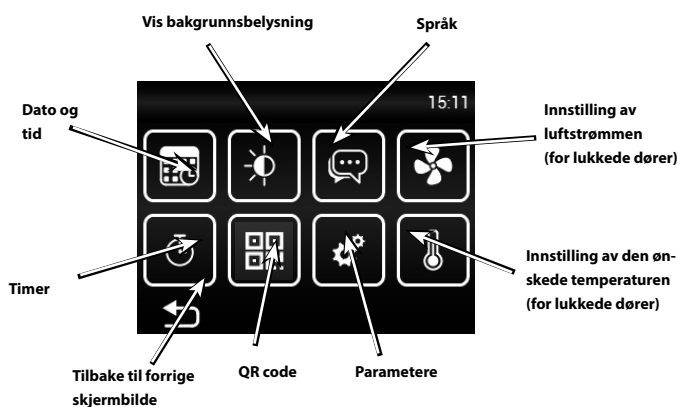

### Innstilling av ønsket temperaturen ved en lukket dør

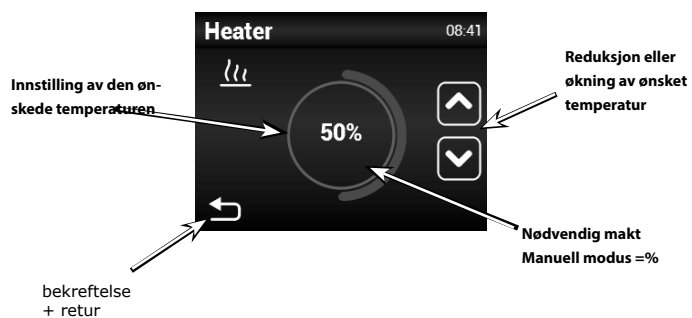

I oppvarmingsmodus er blokkert av sommer modus (MENY - sommervarmen), så du ser et symbol "Sol", uten mulighet for å velge effekt.



### Innstilling av luftstrømmen for lukkede dører



### Dato og klokkeslett

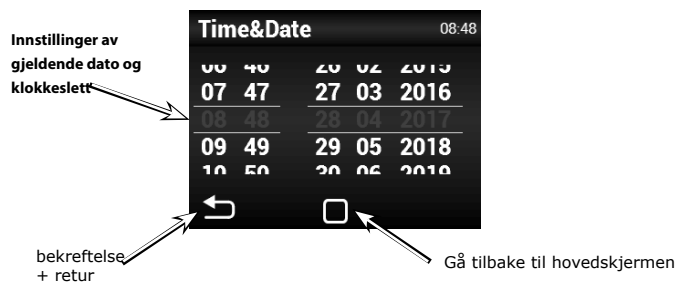

## 4. STYRING



### Timer

Med mindre annet er satt, går enheten i ventemodus etter at tidsgrensen er gått.

**Schedule** 09:03

Enable

week regime

year regime

Ukentlig modus

Årlig modus

Aktivere / deaktivere timer

bekreftelse + retur

Gå tilbake til hovedskjermen

### Ukentlig modus

0:00 3:00 6:00 9:00 12:00 15:00 18:00 21:00 24:00

Mo  
Tu  
We  
Th  
Fr  
Sa  
Su

Thursday

07:00 - 11:30 60% 0% ll

12:30 - 15:30 50% 0% ll

15:30 - 16:30 50% 0% ll

16:30 - 16:31 100% 0% ll

17:30 - 18:45 20% 0% ll

19:00 - 21:30 75% 0% ll

Ved å trykke på dagen, kan du angi ulike tidsstillinger

Knappen for å kopiere den daglige timeplanen på andre dager

Utførelse kopi + retur

Monday

Tuesday

Wednesday

Thursday

Friday

Saturday

Sunday

Hvor å kopiere

### Årlig modus

**year regime**

01/01 - 14/02 60% 0% ll

01/03 - 14/03 60% 0% ll

ADD

START / STOPP-intervall

Start 14 / 03

Stop 24 / 03

0% ll 0%

Bare MANUAL

KANSELLERING

Trykk for å legge til et nytt tidsregime

Off mode

Fan 100%

Vifte effektbehov i årlig modus

Heater 0%

Påkrevd varmekraft i manuell modus



### Språk

Du kan velge mellom fem grunnleggende språk grensesnitt

**Language** 10:15

Romana

English

Français

Språkvalg

bekreftelse + retur

Gå tilbake til hovedskjermen



### Bakgrunnsbelysning innstillinger

**Display** 09:56

On mode

Standby

Nivået av baklyset når apparatet er slått på

Nivået av bakgrunnsbelysningen i ventemodus

bekreftelse + retur

Gå tilbake til hovedskjermen

## 4. STYRING



### Tjenestemeny

Du kan gå inn i servicemenyen ved hjelp av kode 1616.

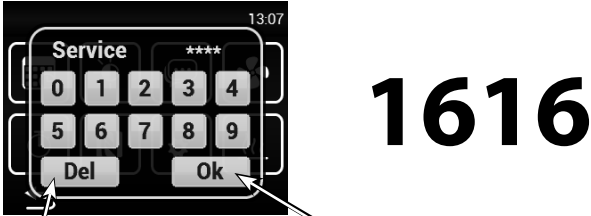

Avbestiller / Tilbake

Tilgang til menyen

For å velge meny, bla siden i midtstilling og klikk på inngangen

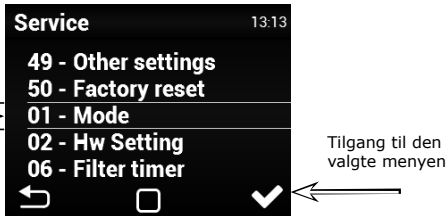

Tilgang til den valgte menyen

### MENY - MODUS

Velg MANUELL / AUTOMATISK modus

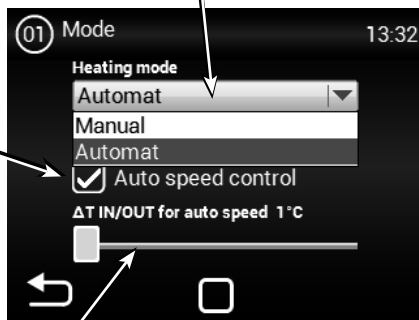

Aktivering / deaktivering av automatisk hastighetskontroll.

Angi forskjellen mellom utetemperatur og innnetemperatur.

Hvis du angir AUTO eller MANUAL, kan visse elementer være deaktivert / aktivert i servicemenyen

**manual:** fungerer i henhold til innstilt varme- / ventilasjonsevne

**automat:** Den varmes opp automatisk og prøver å oppnå ønsket temperatur på valgt sensor. Viften fungerer i henhold til innstilt effekt når modus (Auto speed control) ikke er valgt

**Auto hastighetskontroll:** regulerer vifteeffekten automatisk basert på temperaturforskjellen

### MENY - HW INNSTILLING

I denne menyen kan du stille inn detaljerte oppførselen til de enkelte innganger og utganger av kontrollene.

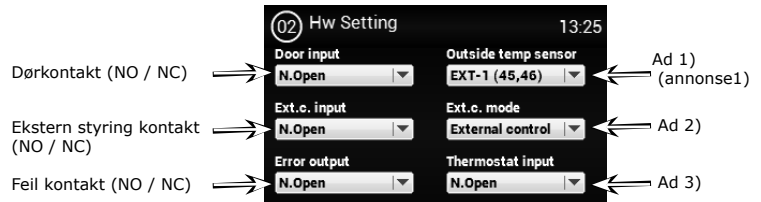

**Ad 1) (annonse1)** - Aktivering / innstilling av eksterne temperatursensoren. - **None** - Det kan ikke endres i komfort regulering

**Ad 2)** - Innstilling av input for ekstern kontakt. Mulige alternativer: **None** - inaktiv **External control** - Ekstern på / av for enheter

**Ad 3)** - Termostat (NO/NC)

### MENY - FILTERTIMER

I denne menyen kan du stille inn tid (motortimer), hvorpå du får en anbefaling om å bytte ut filtrene eller tilbake stille timeren etter at filter er skiftet.



Innstilling av ønsket tid, vises meldingen på hovedskjerm bildet.

1000h ~ 5000h

Nåværende timer status

RESET knapp (bruk etter filterbytte med en ny)

Eksempler på statusindikasjon for å vise et tilstoppet filter tilstand på hovedskjermen

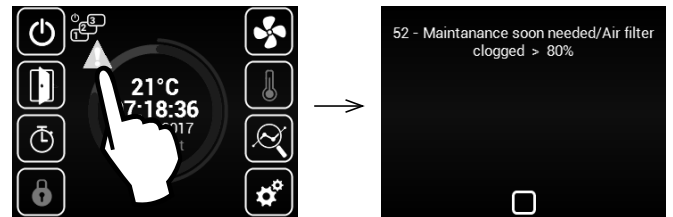

## MENY - TEMPERATURSENSOR



**Bare tilgjengelig i Auto-modus.**

I denne menyen kan du velge en temperatursensor som skal brukes for den primære temperaturkontroll.

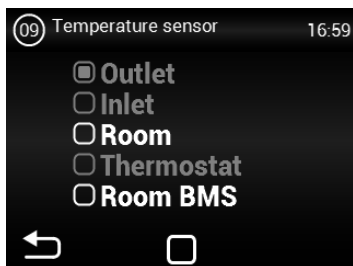

Mulige alternativer:

- Room - Romtemperaturføler (f.eks. I et rom)**
- Room BMS - Romtemperaturføler fra overlegen system**



**Bare tilgjengelig i manuell modus.**

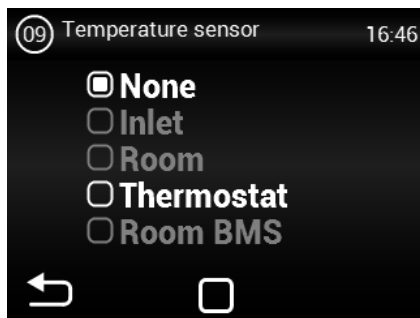

## MENY - MODBUS RTU



Med denne menyen kan du stille kommunikasjonsparametrene for Modbus RTU

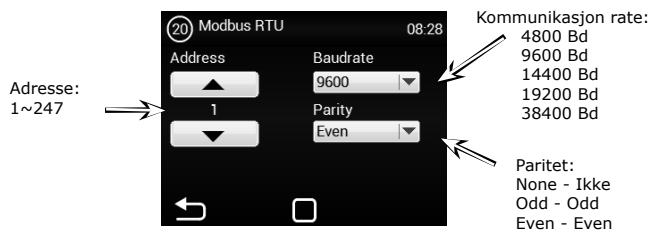

Feil innstillinger kan føre til manglende evne til å kommunisere (sende data) til styreenheten.

## MENY - BRUKER LÅS



I denne menyen kan du sette grenser for driften av styringen på flere nivåer ved hjelp av panelet.

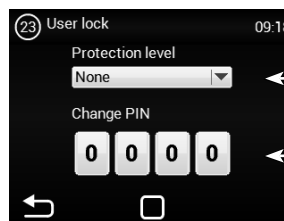

Nivået av restriksjoner - se Ad1)

Skriv inn PIN-kode 0000~9999 (kun tallverdier)

Mulige alternativer:

**None** - Begrensninger er ikke aktive

**On/Off** - Det eneste alternativet på / av og tilgang til informasjonsmenyen er tilgjengelige fra hovedskjermen

**On/Off, Temp, Flow** - Tilgjengelige uten passord er: På / Av, informasjonsmeny, temperaturinnstilling, innstillinger for luftstrøm,

**Full** - Bare informasjon menyen er tilgjengelig uten passord

**User mode** - Spesialbrukermodus - se bildet nedenfor

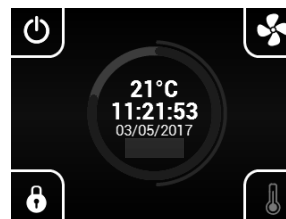

## MENY - SOMMEROPPVARMING



Denne MENYEN lar deg sette restriksjoner på oppvarming i sommer. Standardinnstillingen for vinterdrift. Aktivering av funksjonen vil tillate det å oppvarme til og med om sommeren

Slå på / av for denne funksjonen

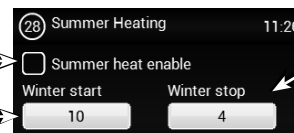

Slutten av vinterseongen (måned nummer)

Begynnelsen av vinterseongen (måned nummer)

## 4. STYRING

### NATTNEDSKUDD

Toto MENU umožňuje nastavení snížené teploty v nočních hodinách při zavřených dveřích.

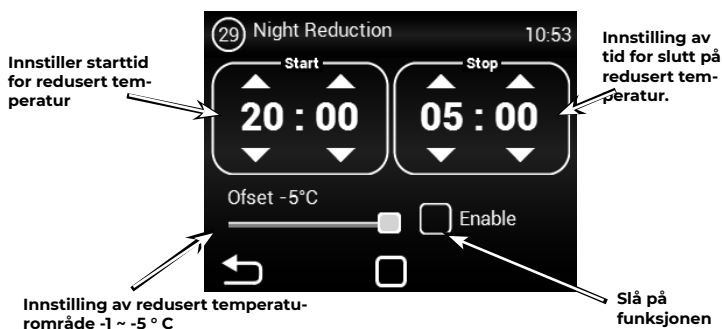

I denne menyen kan du innstille en temperaturreduksjon på opptil fem grader på et angitt tidspunkt fra den innstilte (ønskede) temperaturen.

### VANN FROSTVÆSKE

Denne MENY er bare tilgjengelig for enheter med vannveksler

Innstill temperaturen for å aktivere vekslerbeskyttelsen.

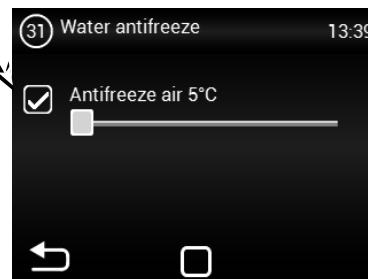

Menyen brukes til å definere beskyttelsen til vannveksleren. Hvis denne funksjonen ikke er valgt, vil ikke beskyttelsen mot varmeveksler aktiveres.

### MENY - DØR KONTAKT

Denne MENYEN lar deg kontrollere atferd av døren kontakt

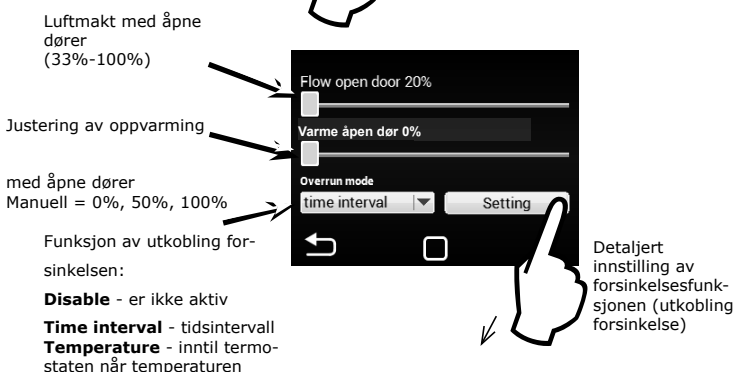
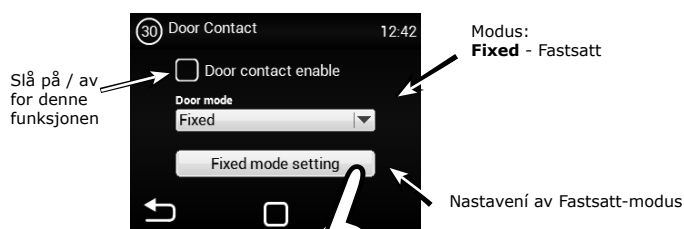

### Tidsforsinkelsen (Utkobling forsinkelse)

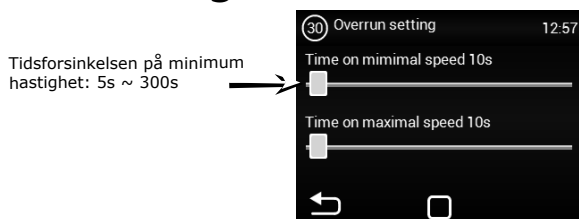

### MENY - SUBENHETER

Med denne menyen kan du konfigurere oppførselen til andre kontrollere IC 5 koblet som "SLAVE" (underenhet).

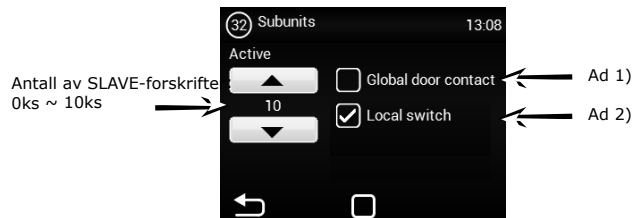

Slaveadresse Parameter:

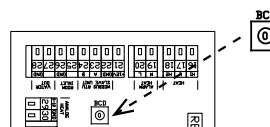

ADRESSE	SLAVE UNIT	ADRESSE	SLAVE UNIT
1	1	6	6
2	2	7	7
3	3	8	8
4	4	9	9
5	5	A	10

**Ad 1)** - Mulighet for å bruke en dørrkontakt som en mester, og dets status vil bli sendt til SLAVE-kontrollerne. Derfor er det ikke nødvendig å koble dørbryteren til hver kontroller dersom et slikt krav eksisterer.

- Funksjonen er ikke tillatt = MASTER-dørrkontakten vil ikke bli sendt til SLAVE-kontrollen
- Funksjonen er tillatt = MASTER-dørrkontakten vil bli sendt til SLAVE-kontrollen

**Ad 2)** - Muligheten til å aktivere et ikon på hovedskjermen for å slå på / av i individuelle SLAVE-kontroller. Hvis denne funksjonen ikke er aktiv, vil alle SLAVE-kontroller alltid slås på / av samtidig.

- Funksjon ikke tillatt = SLAVE-kontroller vil slå på / av alle sammen
- Funksjonen er tillatt = Fra hovedskjermen kan du velge individuell SLAVE styreenhet, som du kan slå på / av. / av alle sammen

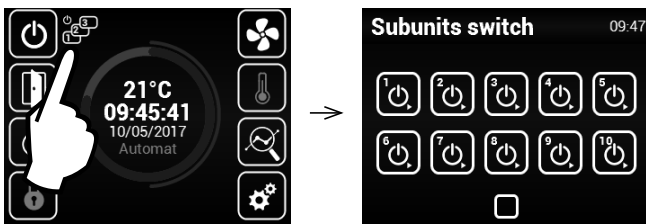

## VANNINNSTILLING

Denne MENY er bare tilgjengelig for enheter med vannveksler og tillater avanserte innstillinger for vannvekslerkontrollen.

Innstilling av ventilens bevegelsestid (bare kl. 0:00 og stå ved)

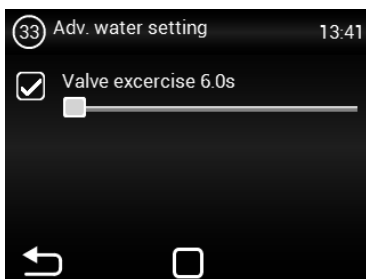

Når denne funksjonen er aktivert, åpnes og lukkes vannveksleren for å forhindre fastkjøring av vannventilen. Enheten må være i ventemodus.

## VENTILINNSTILLING

MENY for å stille inn viften når døren er lukket og åpnes. Tillater avanserte innstillinger for viftestyring.

Det tidspunktet viften fungerer fra det tidspunktet den ønskede temperaturen på + 0,3 ° C er nådd på ROOM-sensoren i lukket dørmodus. Denne innstillingen er bare tilgjengelig når ROOM (1616 / Temperatursensor) er valgt



Innstill vifteeffektgrenser for åpne dører. Min - Maks

Innstill vifteeffektgrenser for lukkede dører. Min - Maks

Innstillt vifteeffektgrenser begrenser viftestyringsområdet for åpne og lukkede dører. Denne begrensningen gjelder både manuell og automatisk vifteeffektkontroll. Overskridelse av grensene i en hvilken som helst innstilling for vifteeffekt signaliseres av innstillingselementet som rødmer og teksten overskrides.

## MENY - ANDRE INNSTILLINGER

Denne MENYEN lar deg stille inn andre parametere

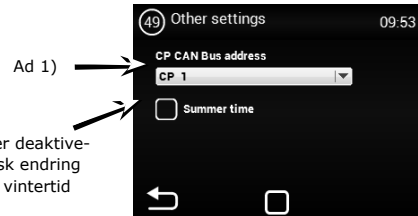

Ad 1)

Aktivering eller deaktivering automatisk endring av sommer- / vintertid

**Ad 1)** - Mulighet for å sette CAN-adressen på kontrollpanelet slik at opptil 2 kontrollpaneler kan kobles til MASTER-styreblokk  
Valg: CP 1 = kontrollpanelet har en adresse 1  
CP 2 = kontrollpanelet har en adresse 2

### ! ADVARSEL!

Hvert panel må ha sin egen adresse. Hvis du ikke gjør det, kan det føre til feil på kontrolleren.

Når du kobler flere paneler, er det nødvendig å sette de avsluttende elementene. De er plassert på hovedelektronikken og i kontrollenheten:

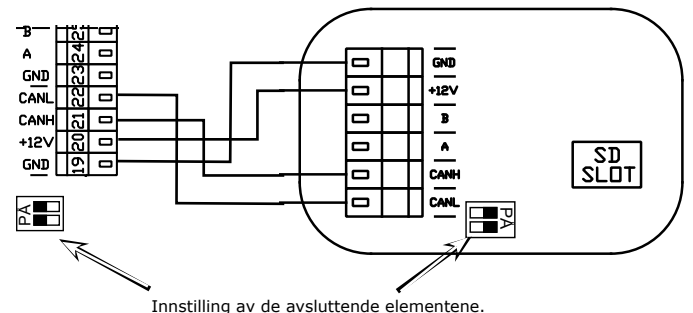

Innstilling av de avsluttende elementene.

Eksempel på tilkobling av styreenheten - Alternativ 1:

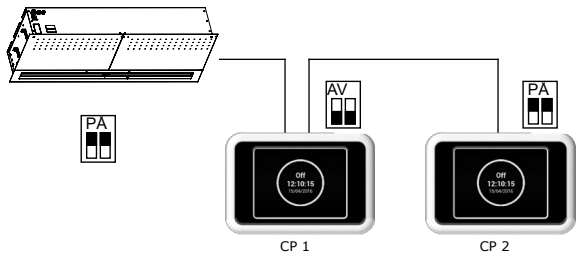

Elektrisk tilkobling - Alternativ 1:

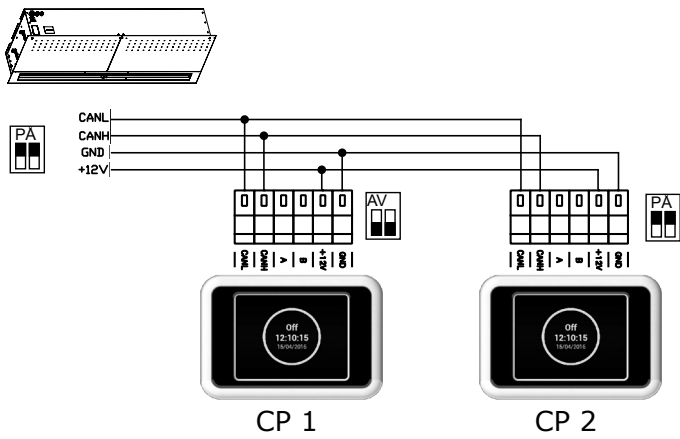

Elektrisk tilkobling - Alternativ 2:

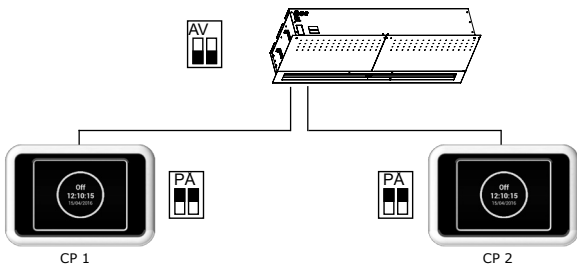

Elektrisk tilkobling - Alternativ 2:

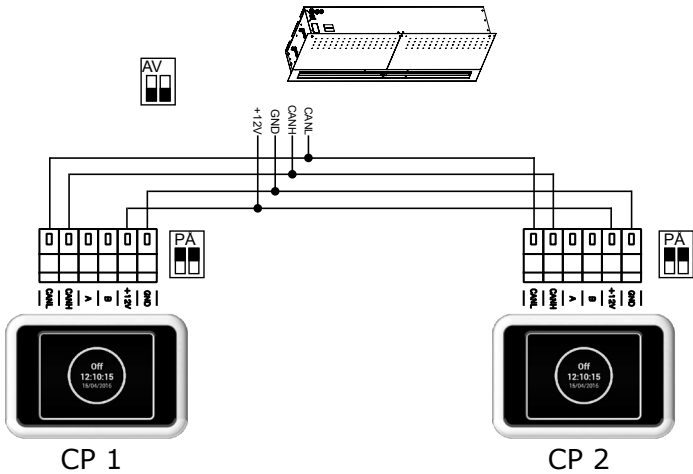

## MENY - FABRIK TILBAKESTILLE

Denne MENY stiller kontrolleren til standardinnstillingen



Trykk på FACTORY RESET for å tilbakestille standardinnstillingene til kontrollen.



Etter ferdigstilling anbefales det at du slår AV og deretter PÅ regulatorens strømforsyning.

## 5. FEILTILSTANDER

### 5.1 FEILTILSTANDER

Hovedstrømforsyningen må være slått av ved inngrep i luftgardinet. Hvis du er usikker på trinnene, må du aldri reparere og ringe for service!

Beskrivelse	Oppførsel av enhet	Mulig problem	Løsning
44 - Vifte feil .	Utstyr virker ikke	Overopphetet vifte eller feil i viftens termiske kontakt.	Bestem årsaken til overoppheting av motoren (defekt, mekanisk feil, kortslutning ...) eller bytt motoren.
45 - Nødvendig vedlikehold / filter tilstoppet	Utstyr fungerer	Det er kommet tiden som er angitt i innstillingene, eller tidspunktet for filterendring.	Bytt filter. Ikke glem å utføre RESET i MENU 1616 - FILTER TIMER etter filterutveksling.
46 - Varmeapparat feil .	Utstyr virker ikke	Feil på varmeren	Kontroller varmeren og sikkerhetstermostatstatusen. Pass på at varmeren avkjøles riktig. Kontroller motorens drift.
65 - Kommunikasjonsfeil	Enheden virker ikke	Kommunikasjonsfeil	Kontroller at kommunikasjonskabelen er riktig tilkoblet og ikke skadet. Kontroller tilkoblingskjemaet for å unngå fenomener som kan forstyrre kommunikasjonen (koblings nær høyspent, fenomener i installasjonen, som kan bevirke forstyrrelse)
<b>Utstyr virker ikke</b>	Utstyr virker ikke	Strømforsyningen er avbrutt.	Kontroller at strømforsyningen ikke er avbrutt.
		Broket sikring	Kontroller sikringen på kontrollmodulen.
<b>Oppvarmingen slås av automatisk, på egen hånd</b>	Utstyr fungerer, men ikke oppvarmer	Varmeapparat overopphetes	Elektrisk oppvarming overopphetes på grunn av utilstrekkelig luftstrømmen. Kontroller at viften går på full effekt og lufttilførsel til enheten er ikke begrenset.

#### **ADVARSEL!**

Hovedstrømforsyningen må slås av i tilfelle av inngrep i luftgardinet. Luftgardinet skal holdes kaldt!

## 6. VEDLIKEHOLD

### 6.1 RENSING



#### **ADVARSEL!**

- Det er forbudt å bruke komprimert luft, kjemikalier, oppløsningsmidler eller vann for rengjøring.
- Rengjør sugedekselet og innsiden av enheten med en myk børste eller støvsuger.
- Se instruksjonene for installasjon av luftgardin ESSENSSE NEO.

## 7. Tjeneste

### 7.1 HVIS DU IKKE KAN FJERNE FEIL SELV

Ta kontakt med din leverandør eller eksklusiv 2W representant, hvis du ikke kan eliminere feilen selv. Garanti og post garanti tjeneste utføres av leverandøren, eller en av de autoriserte serviceorganisasjoner spesifisert av leverandør.

Vennligst gi leverandøren eller servicesenter følgende informasjon:

- **luftgardin typebetegnelse,**
- **brukes tilbehør,**
- **installasjonsstedet,**
- **serienummer,**
- **innbyggingsforhold (inklusive elektro),**
- **driftstid,**
- **detaljert beskrivelse av feilen.**

### 7.2 TILBAKETREKKING AV PRODUKTET FRA DRIFT - AVVIKLING

Før produktet kastes, gjør produktet ubrukelig. Selv gamle maskiner inneholder materiale som kan resirkuleres. Ta dem til et samlingssted av sekundære råvarer.

Det er best å skrape produktet i et spesialisert sted, slik at gjenvinnbare materialer kan brukes igjen. Oppbevar ubrukelige deler av produktet ved en kontrollert dump.



Ved avhending av materialer er det nødvendig å følge de relevante nasjonale forskriftene for avfallshåndtering.

8. ELEKTRISK KRETS

VCS-R4-CO-E-MA

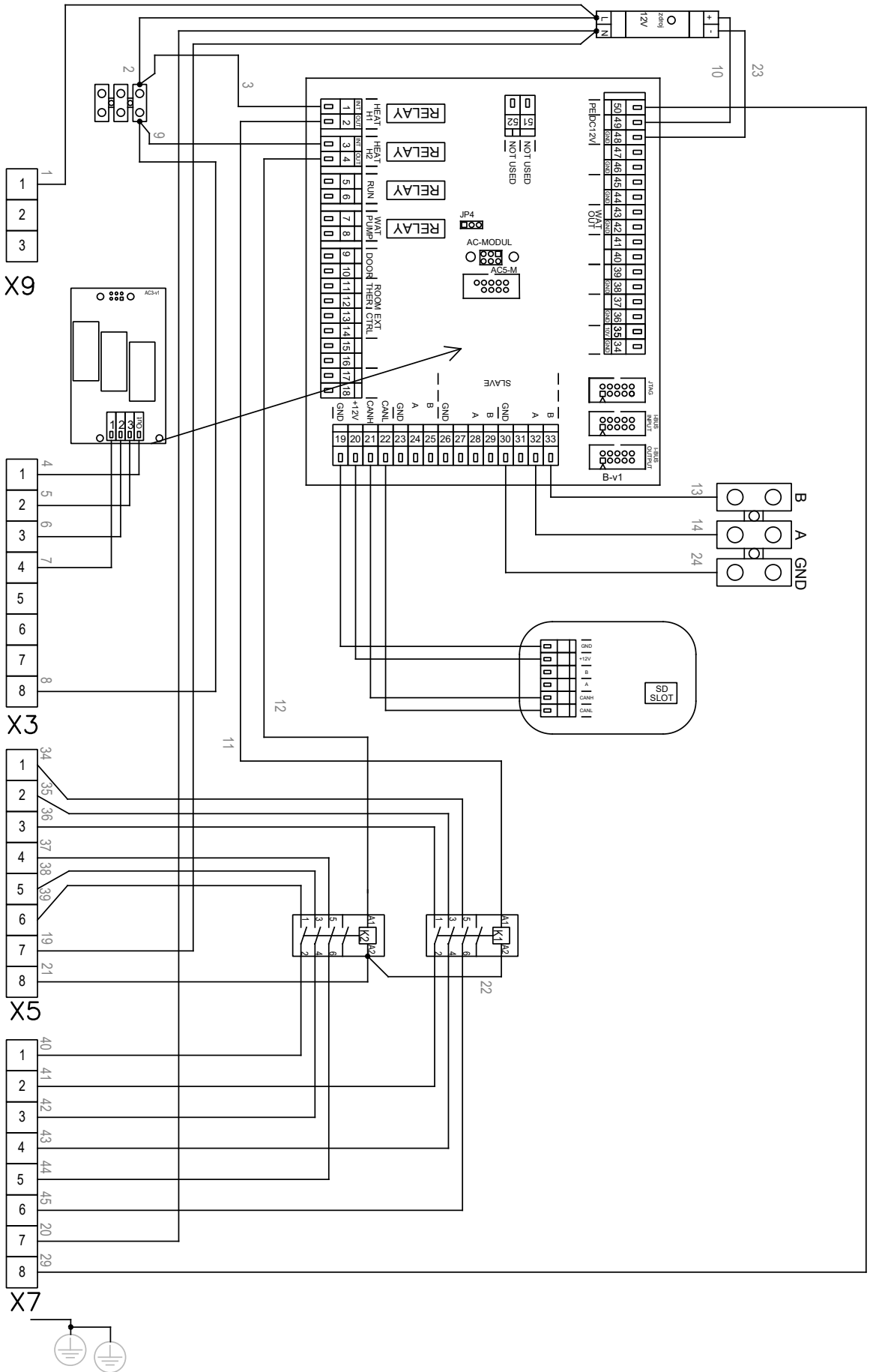

# VCS-R4-CO-E-SL

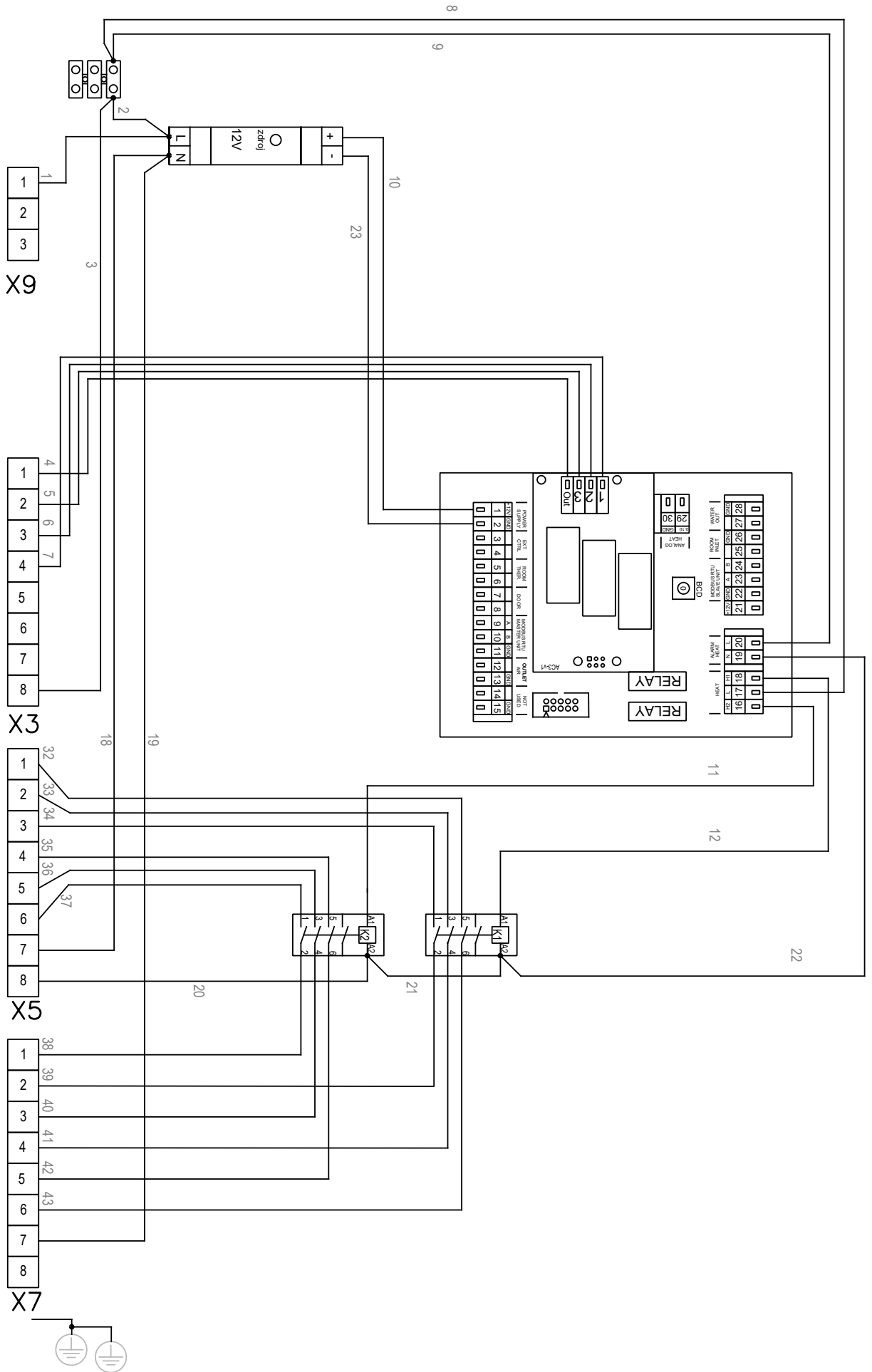

8. ELEKTRISK KRETS

VCS-R4-CO-V-MA

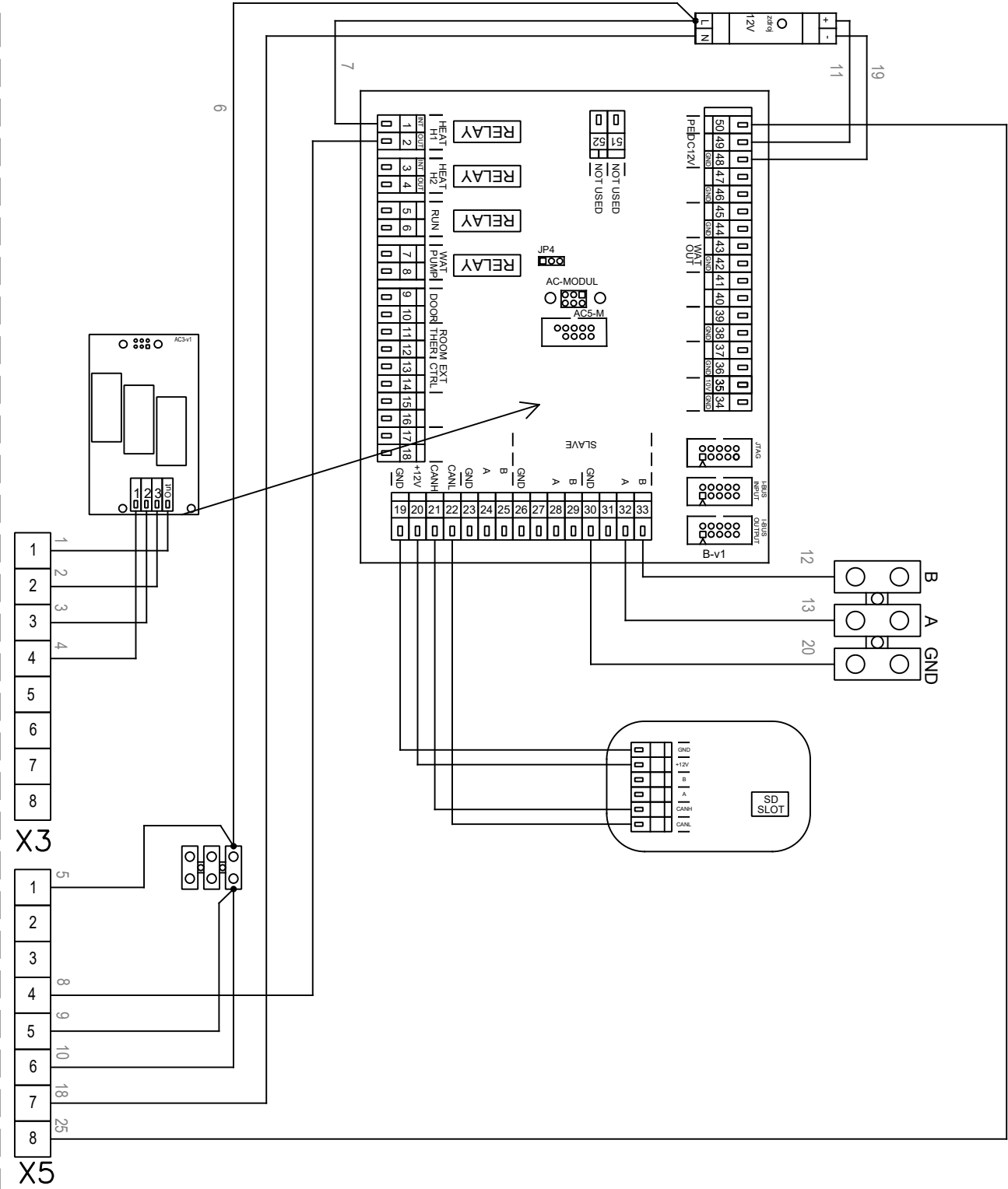

# 8. ELEKTRISK KRETS

## VCS-R4-CO-V-SL

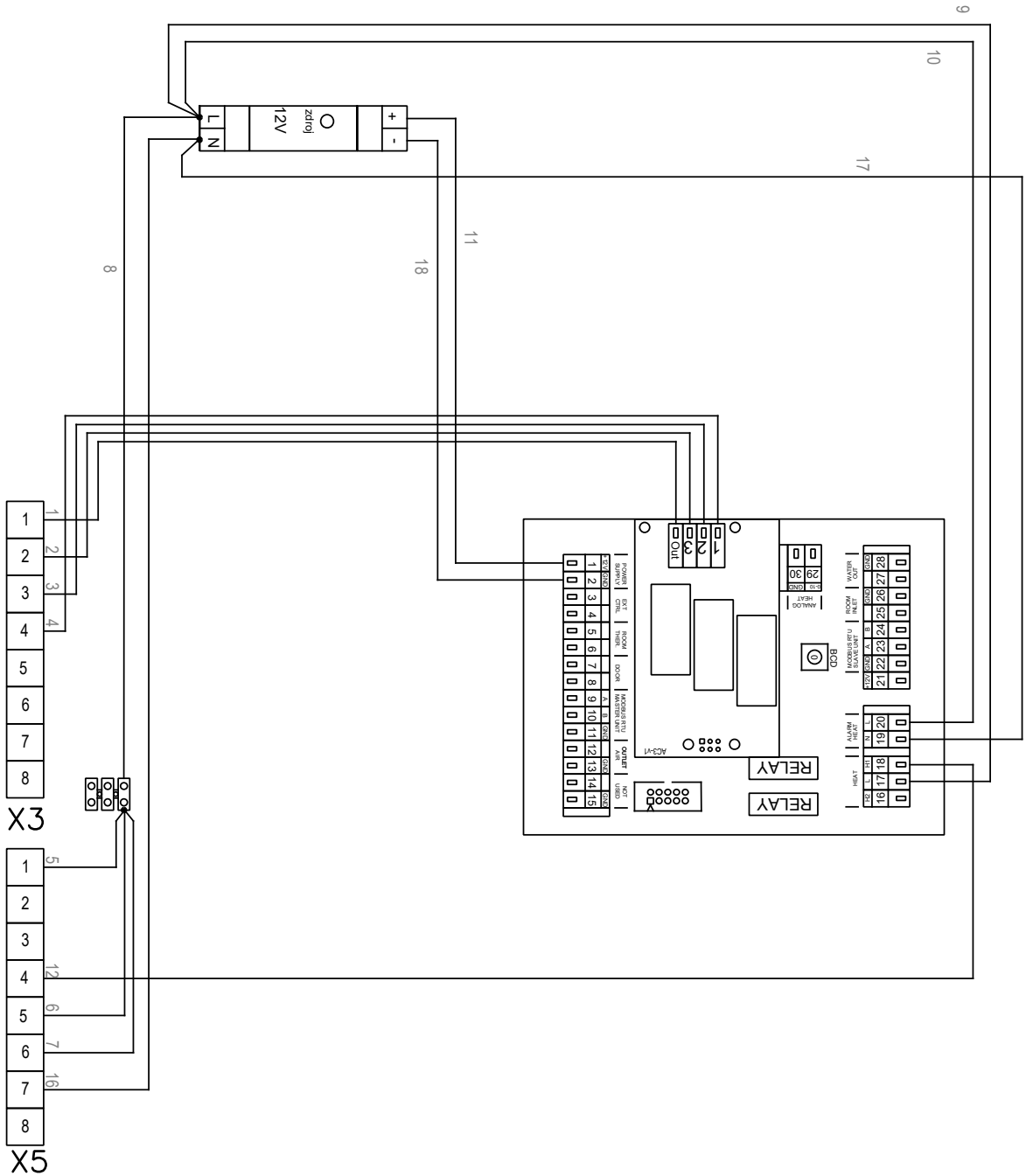

8. ELEKTRISK KRETS

VCS-R4-CO-S-MA

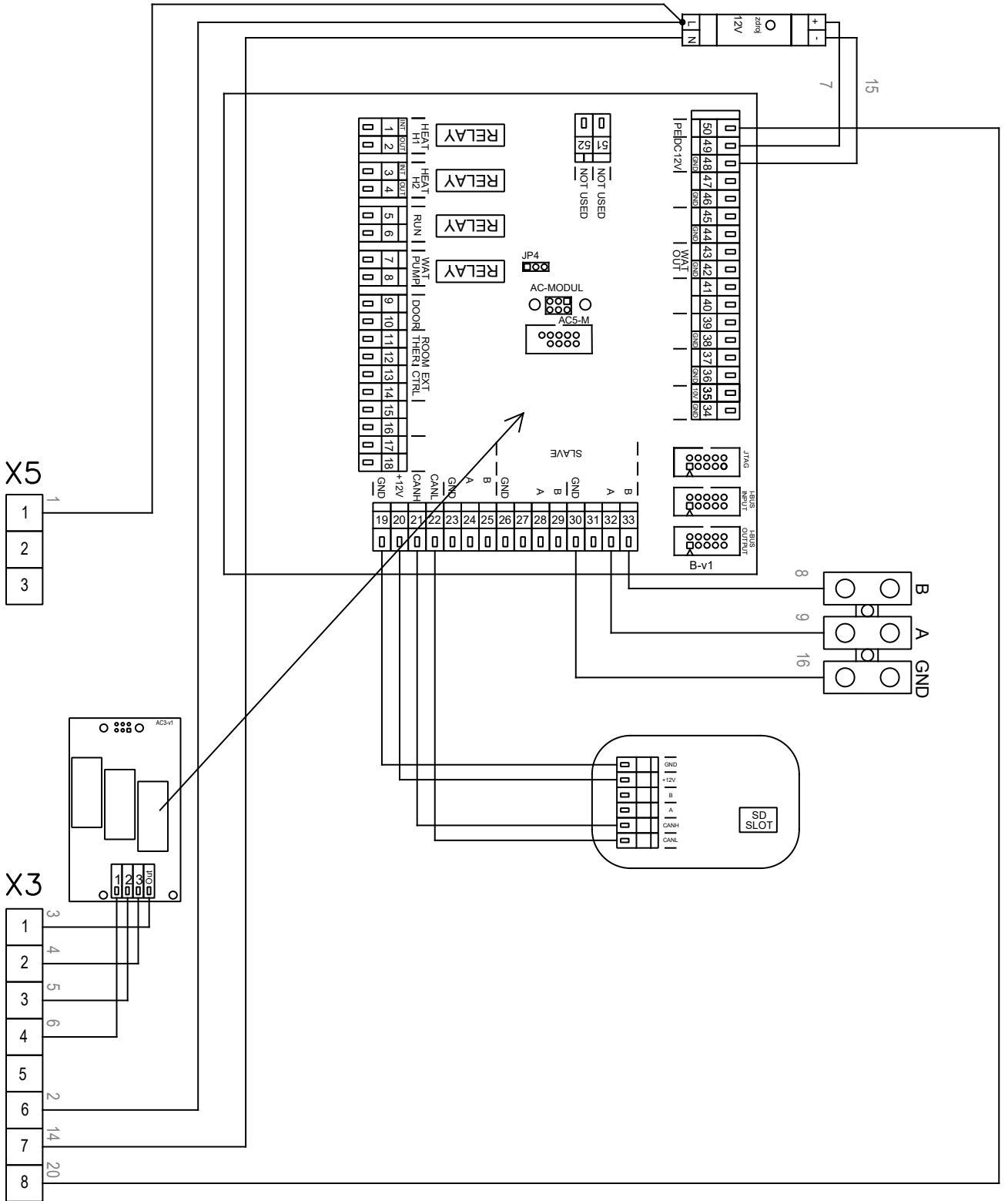

# 8. ELEKTRISK KRETS

## VCS-R4-CO-S-SL

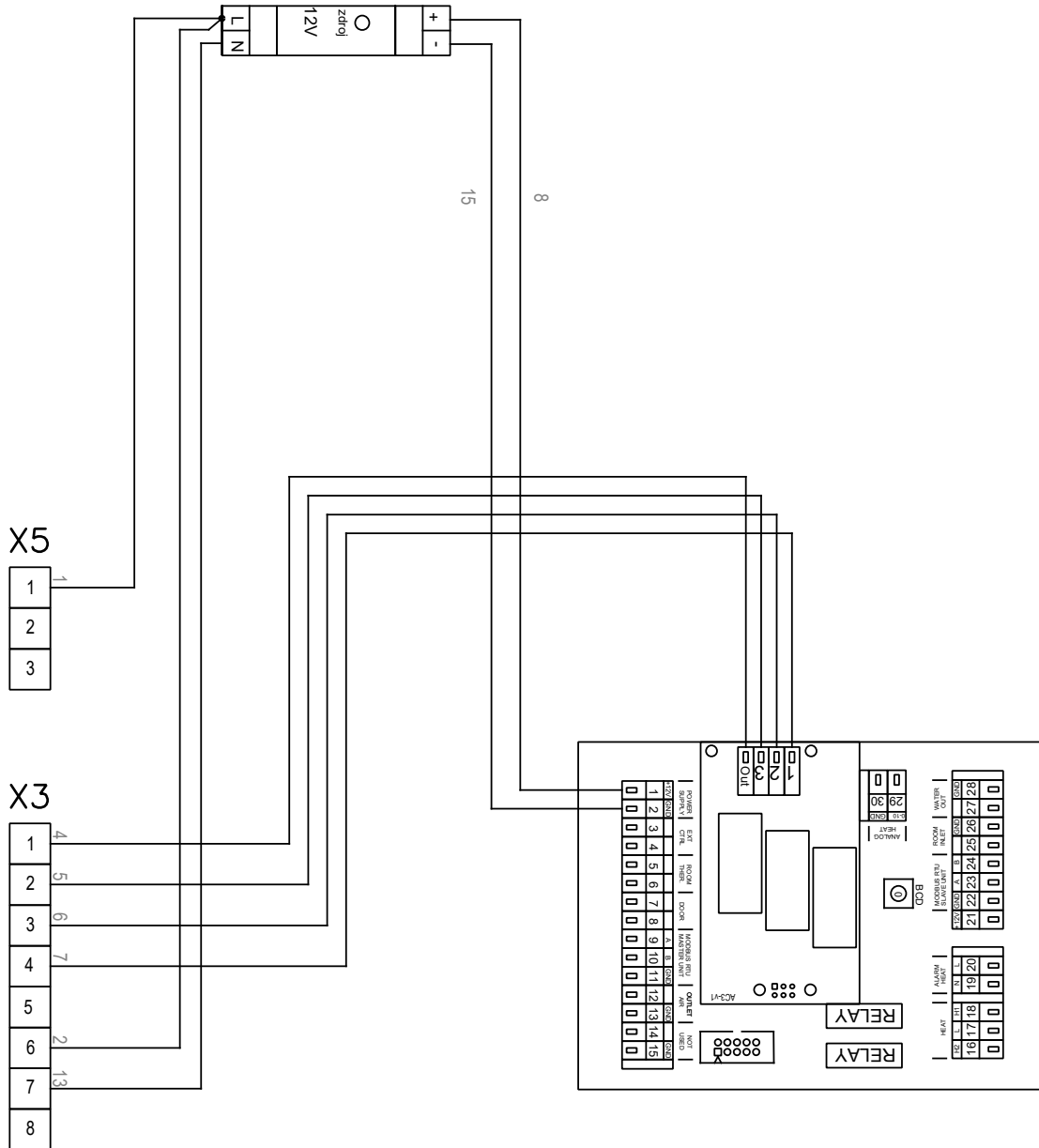

## 9. KONKLUSJON

### **9. KONKLUSJON**

Hvis du er i tvil eller spørsmål, ikke nøl med å ta kontakt med vår salgsavdeling eller vår tekniske support avdeling.

#### **KONTAKT**

**Adresse:**

2VV, s.r.o.,  
Fáblovka 568,  
533 52 Pardubice,  
Česká republika

**Internet :**

**<http://www.2vv.cz/>**

