



PARTNER
IN VENTILATION
2VV.CZ

RU

ESSENSSE NEO

COMFORT



Инструкция по монтажу и эксплуатации

ПРОВЕРЬТЕ ПОСТАВКУ

ОБРАТИТЕ ВНИМАНИЕ

После поставки сразу же проверить, если упакованное изделие не повреждено. В случае повреждения упаковки пригласите перевозчика. Если претензии не будут предъявлены вовремя, нельзя предъявить возможные претензии в будущем.

- Проверьте соответствие типа, заказанного Вами изделия. В случае несоответствия, немедленно сообщить об этом поставщику.
- После распаковки проверьте, если регулировка и остальные части в порядке. В случае сомнений обратиться к поставщику.
- Никогда не устанавливайте повреждённое изделие!
- Если вы не будете распаковывать регулировку сразу же после поставки, её нужно хранить в сухом помещении при температуре **от +5°C до +40°C**.

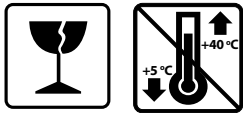

	<p>Все использованные упаковочные материалы являются экологическими и их можно снова использовать или рециркулировать. Активно способствуйте защите окружающей среды и соблюдайте за правильной ликвидацией и повторным использованием упаковочных материалов.</p>	
--	--	--

СОДЕРЖИМОЕ УПАКОВКИ

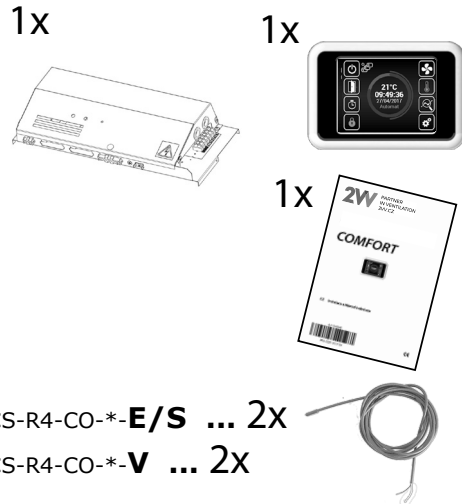

ОБРАТИТЕ ВНИМАНИЕ

- Если установка перевозилась при температуре ниже 0°C, после распаковки её необходимо оставить в рабочих условиях минимально на 2 часа без включения.

1. МОНТАЖ

1.1 ПОДКЛЮЧЕНИЕ УСТРОЙСТВА УПРАВЛЕНИЯ

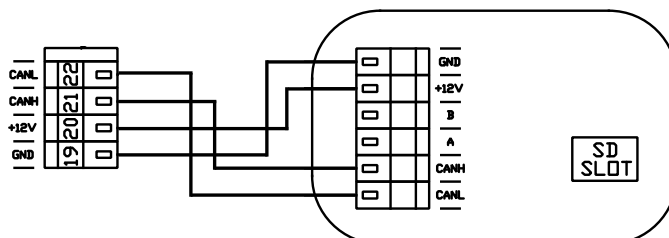
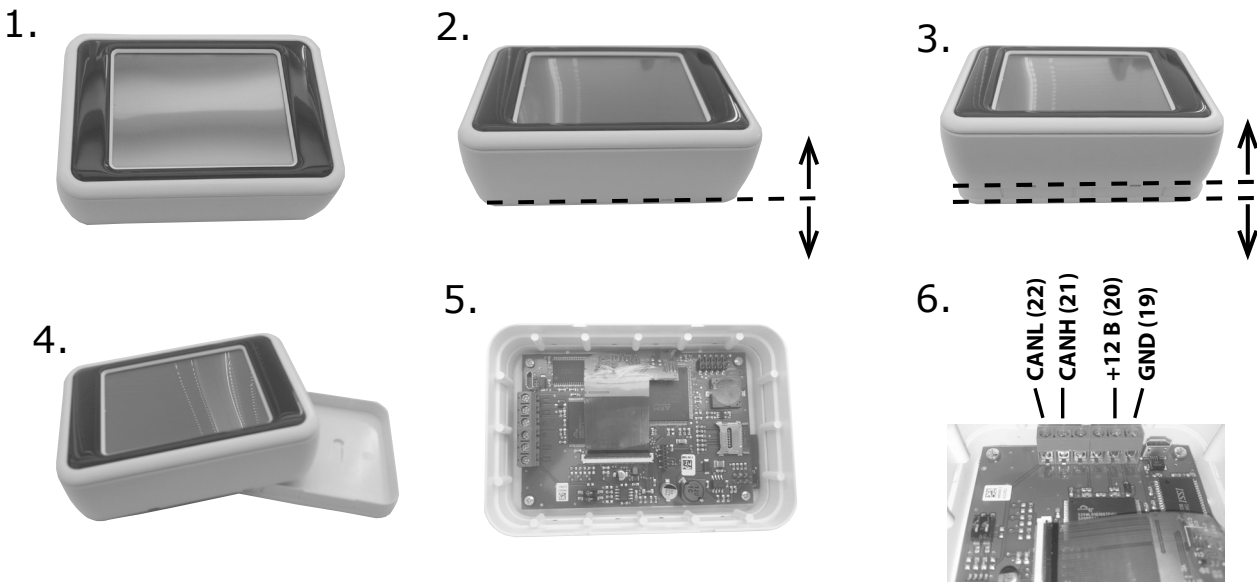

1. МОНТАЖ

1.2 ПОДКЛЮЧЕНИЕ ПРИНАДЛЕЖНОСТЕЙ

COMFORT MASTER
Модуль регулировки Master Comfort

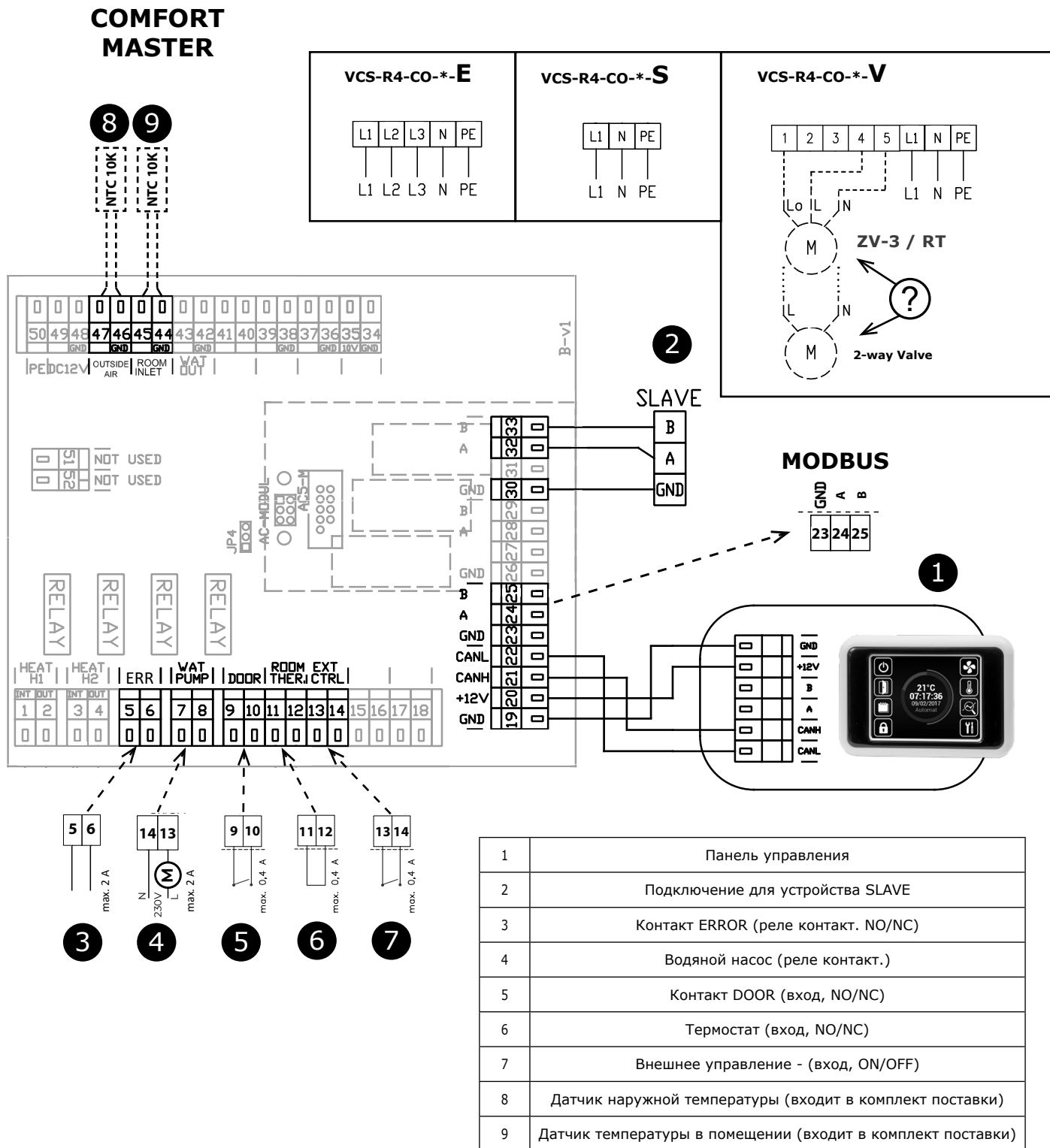

1. МОНТАЖ

COMFORT SLAVE
Модуль регулировки Slave Comfort

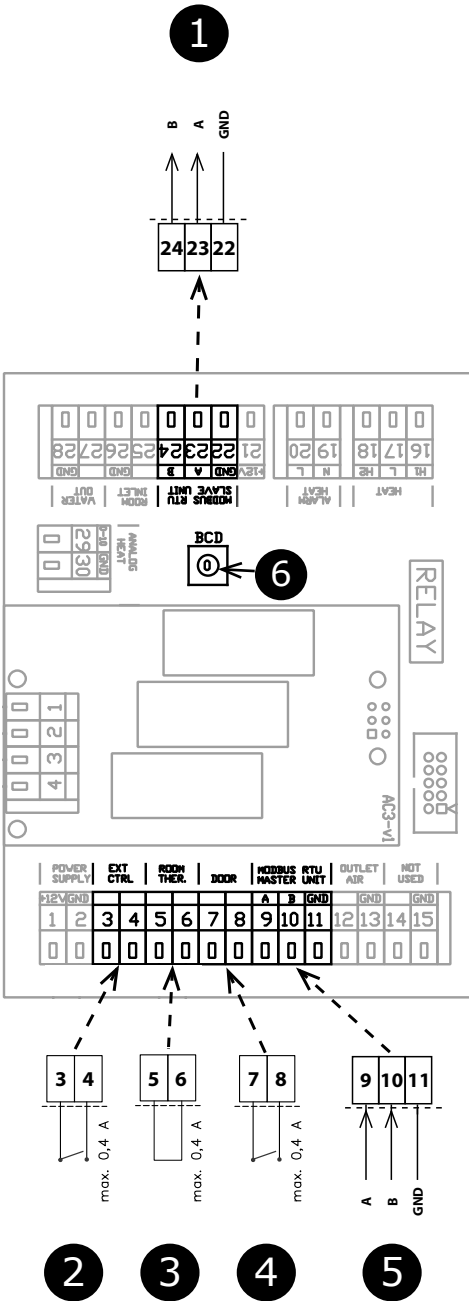
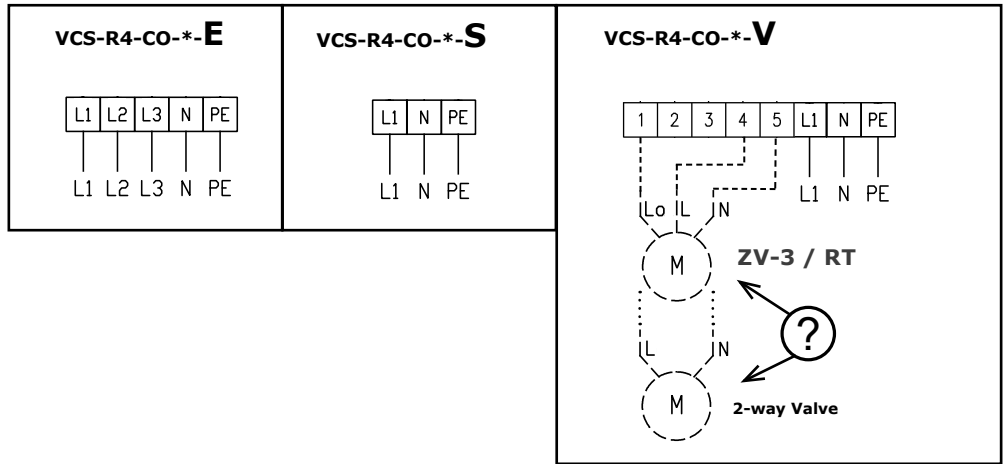

1	Подключение для устройства SLAVE
2	Внешнее управление - (вход, ON/OFF)
3	Термостат (вход, NO/NC)
4	Контакт DOOR (вход, NO/NC)
5	Управляющий сигнал от устройства MASTER

6

SLAVE	BCD
1	1
2	2
3	3
4	4
5	5
6	6
7	7
8	8
9	9
10	A

2. ВНЕШНИЕ ПРИНАДЛЕЖНОСТИ

2.1 ПРИСОЕДИНЕНИЕ ВНЕШНИХ ПРИНАДЛЕЖНОСТЕЙ



ОБРАТИТЕ ВНИМАНИЕ

- При подключении внешних принадлежностей воздушная завеса должна быть отсоединена от электрической сети.
- Все внешние компоненты управления должны быть подсоединены в соответствии с электрической схемой.

2.1-1 Дверной контакт DS



ТЕХНИЧЕСКАЯ ИНФОРМАЦИЯ

- годится для всех регулировок SM
- изолированный переключающий контакт с максимальным напряжением 230 В, 6 А
- IP67, можно подсоединить как замыкающий или размыкающий контакт



ВНИМАНИЕ!

Не поставляется с изделием.

2.1-2 Дверной контакт ДК-1 / ДК-В3



ТЕХНИЧЕСКАЯ ИНФОРМАЦИЯ

- изолированный переключающий контакт с максимальным напряжением 12 В
- Кабель - Двухжильный кабель с сечением 0,5 мм². - Максимальная длина: 50 м

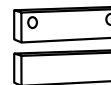

ВНИМАНИЕ!

Не поставляется с изделием.

2.1-3 Терморегулирующий вентиль – TV1/1



ТЕХНИЧЕСКАЯ ИНФОРМАЦИЯ

- Терморегулирующий вентиль для регулировки водяного теплообменника
- Годится для всех типов завес с водяным теплообменником
- Работает независимо от электроники управления



ВНИМАНИЕ!

Не поставляется с изделием.

2.1-4 Зональный вентиль ZV3 / RT-3-xx



ТЕХНИЧЕСКАЯ ИНФОРМАЦИЯ

- Зональный вентиль для регулировки водяного теплообменника
- Кабель - Трёхжильный кабель с сечением 1,5 мм², 230 В/ 50 Гц.

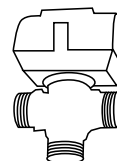

ВНИМАНИЕ!

Не поставляется с изделием.

2. ВНЕШНИЕ ПРИНАДЛЕЖНОСТИ

2.1-5 Пространственный термостат -TER-P

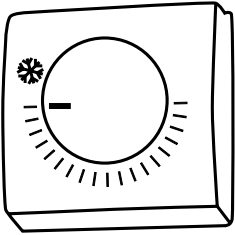

ТЕХНИЧЕСКАЯ ИНФОРМАЦИЯ

- Пространственный термостат для регулировки отопления
- Кабель - Двухжильный кабель с сечением 0,5 мм², 230 В/ 50 Гц.



ВНИМАНИЕ!

Не поставляется с изделием.

3. ПЕРВЫЙ ЗАПУСК



ОБРАТИТЕ ВНИМАНИЕ

Перед пуском воздушной завесы проверить следующее:

- Не оставили ли Вы какой-либо инструмент или предметы внутри завесы и тем самым повредили её?
- Есть ли соответствующая поставка электроэнергии, а при необходимости и воды отопления?
- Правильно ли Вы закрыли воздушную завесу?
- Правильно ли был подсоединён модуль управления?
- Есть ли у завесы соответствующая защита в соответствии с действующими нормами?

4. УПРАВЛЕНИЕ

ЧИТАЙТЕ ВНИМАТЕЛЬНО!

Перед первым вводом в эксплуатацию убедитесь:

- что оборудование правильно закреплено на несущей конструкции
- что оборудование как следует закрыто
- что правильно выполнено подключение электропитания, включая заземление и защиту внешних пусковых устройств
- что все элементы электрических деталей подсоединены надлежащим образом
- что монтаж выполнен в полном соответствии с данным руководством
- что в блоке не остался инструмент или другой предмет, который мог бы его повредить.

ВНИМАНИЕ!

- Запрещается вмешиваться или изменять внутреннюю схему соединения. Нарушение этого запрета ведет к потере гарантии.
- Рекомендуем использовать поставляемые нами принадлежности. В случае сомнений относительно возможности использования не-оригинальных принадлежностей свяжитесь со своим поставщиком.

ЗАПУСК

После включения главной подачи питания загорится дисплей управления и загрузятся сервисные данные. Устройство готово к запуску после полной загрузки сервисных данных.

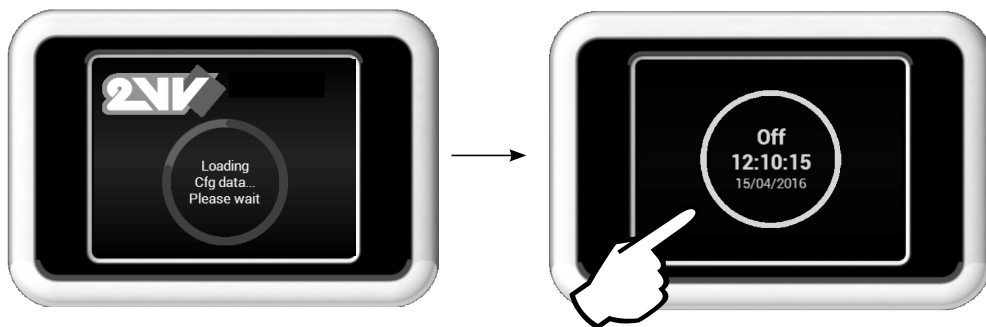



Пульт дистанционного управления имеет сенсорный экран – управление устройством осуществляется прикосновением к символам на экране.

Описание главного окна



 Отдельные МЕНЮ описаны ниже в этом руководстве

-  страница 13    
-  страница 14 
-  страница 17 

Предупредительные иконки

Эти знаки информируют об ошибке, щелчком на значок предупредительной иконки отображается окно со следующими сообщениями об ошибках



Информационные иконки

Эти знаки только информируют о состоянии, это не ошибка

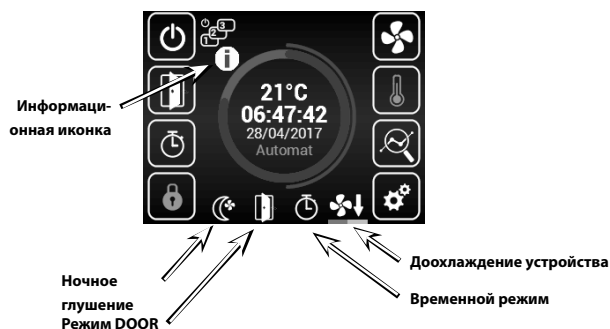

4. УПРАВЛЕНИЕ



Текущее состояние

Это окно отображает подробное состояние завесы:

- установленный текущий поток воздуха (шаг или %), информационные иконки
- установленную производительность обогревателя (если он является частью)

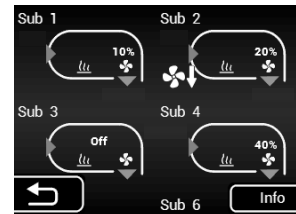
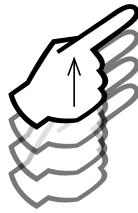
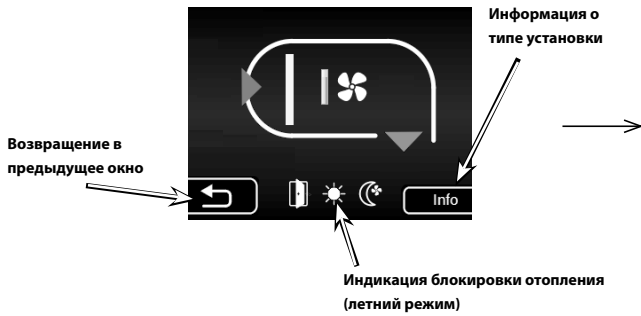

Ещё Вы найдёте в этом руководстве настройки в меню „SUBUNITS“



МЕНЮ Настройки

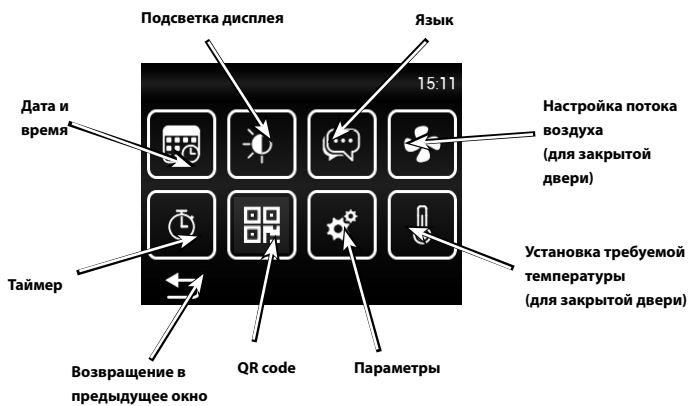

Установка требуемой температуры для закрытой двери

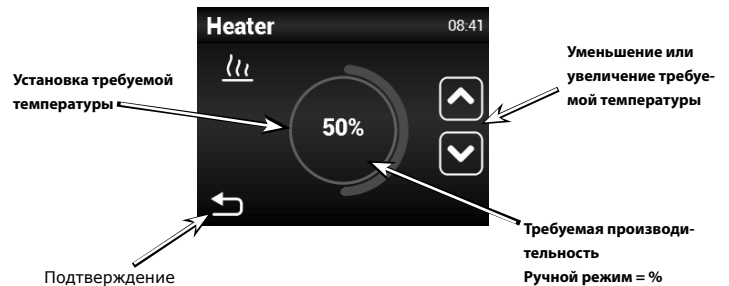

В случае блокировки отопления летним режимом (МЕНЮ - SUMMER HEATING), в окне отображается знак „Солнце“ без возможности выбрать производительность.



Настройка потока воздуха для закрытой двери



Установка даты и времени

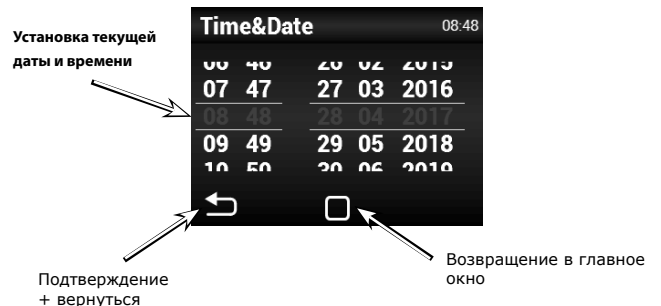



Расширенные настройки температуры для закрытой двери

В меню 34 Adv. fan setting - можно установить минимальную/максимальную скорость вентилятора при открытых/закрытых дверях.

Установка времени, когда завеса будет работать по закрытию двери и при достижении требуемой температуры.

Активация функции хода вентилятора при закрытой двери

Минимальная мощность вентилятора для закрытых и открытых дверей.

Максимальная мощность вентилятора для закрытых и открытых дверей.

Для активации этой функции в меню 09 - Temperature sensor необходимо выбрать датчик температуры „Room“

Если функция неактивная, завеса остановится сразу после закрытия двери



Язык



Можно выбирать из 5 основных языков интерфейса

Выбор языка

Подтверждение + вернуться

Возвращение в главное окно



Настройка подсветки

Уровень подсветки при включённом состоянии

Уровень подсветки в состоянии stand-by

Подтверждение + вернуться

Возвращение в главное окно

4. УПРАВЛЕНИЕ



Таймер

Если не установлено иное, то после истечения интервала времени устройство перейдёт в режим Standby

Режим на неделю

Прикосновением к конкретному дню, можно установить разные режимы времени

Клавиша для копирования суточного графика на другие дни

Режим на год

Прикосновением можно добавить новый режим времени



Сервисное меню

К входу в сервисное МЕНЮ используйте код 1616

1616

4. УПРАВЛЕНИЕ

МЕНЮ - MODE

Выбор режима ручной / автоматический

Включение / выключение автоматического контроля скорости.

Установка разницы между наружной и внутренней температурой.

При выборе режима AUTO или MANUAL, некоторые пункты могут быть отключены / включены в сервисном меню

Ручной: работает в соответствии с заданной мощностью нагрева / вентиляции

Автоматический: Нагрев работает автоматически, пытаясь достичь желаемой температуры по данным с выбранного датчика. Вентилятор работает в соответствии с установленной мощностью, если не выбран режим „Автоматическое управление скоростью“.

Автоматическое управление скоростью: автоматически регулирует мощность вентилятора в зависимости от разницы температур

МЕНЮ - HW SETTING

В этом МЕНЮ можно установить подробное поведение отдельных вводов и выводов регуляторов.

Дверной контакт (NO/NC) →

Контакт внешнего управления (NO/NC) →

Контакт Error (NO/NC) →

Ad 1) - Активация / настройка внешнего датчика температуры. - **None** - У регулировки COMFORT нельзя менять

Ad 2) - Настройка поведения входа внешнего контакта. Возможность выбора: **None** - неактивный **External control** - Внешнее включение/выключение устройств Ad 1)

Ad 3) - Термостат (NO/NC) Ad 2)

Ad 3)

МЕНЮ - FILTER TIMER

Это МЕНЮ позволяет устанавливать время (по мотор-часам) после которого появится рекомендация на замену фильтров или сброс таймера после замены фильтров

Установка требуемого времени, после которого появится сообщение в главном окне дисплея

1000 часов ~ 5000 часов

Текущее состояние таймера

Кнопка RESET (использовать после замены фильтров новыми)

Пример отображения состояния забитого фильтра в главном окне

МЕНЮ - TEMPERATURE SENSOR

Доступно только в Автоматическом режиме. В этом меню можно выбрать датчик температуры, который будет использоваться для первичного управления температурой

Возможность выбора: **None** - без датчика **Room** - Датчик температуры пространственный (например, в комнате) **Room BMS** - Датчик температуры пространственный из системы высшего уровня

Доступно только в ручном режиме.

4. УПРАВЛЕНИЕ

МЕНЮ - MODBUS RTU

Это МЕНЮ позволяет установить параметры связи для Modbus RTU

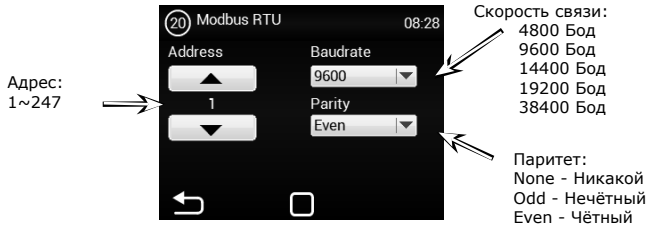

⚠ Неправильная настройка может привести к невозможности связи с регулятором

МЕНЮ - USER LOCK

Это МЕНЮ позволяет установить ограничения управления регулятора с помощью панели на несколько уровней



Возможность выбора:

- None** - Ограничение не активно
- On/Off** - Только возможность Включить/Выключить и вход в Информационное меню доступны с главного окна
- On/Off, Temp, Flow** - Доступны без пароля Включить/Выключить, Информационное меню, Установка температуры, Установка потока воздуха
- Full** - Доступно без пароля только Информационное меню
- User mode** - Специальный пользовательский режим см. рисунок ниже

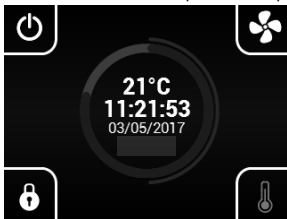

28 - SUMMER HEATING

МЕНЮ - SUMMER HEATING

Это МЕНЮ позволяет установить ограничения отопления в летние месяцы Установка по умолчанию зимнего режима. Активация этой функции позволяет отапливать и летом



МЕНЮ - Night Reduction

Это МЕНЮ позволяет установить ночной температурный режим при закрытой двери.

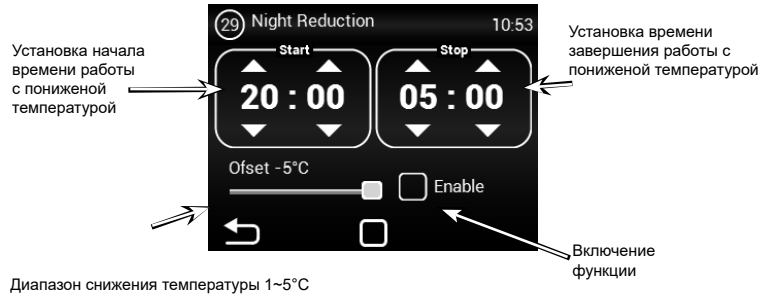

В этом меню можно установить понижение температуры до пяти градусов в заданное время по сравнению с заданной (желаемой) температурой.

МЕНЮ - DOOR CONTACT

Это МЕНЮ позволяет настроить поведение регулятора в зависимости от дверного контакта

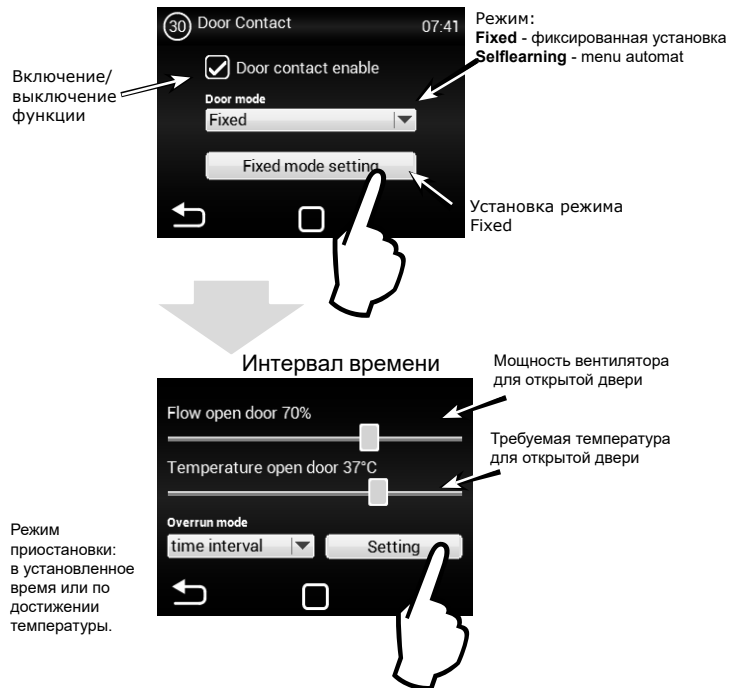

4. УПРАВЛЕНИЕ

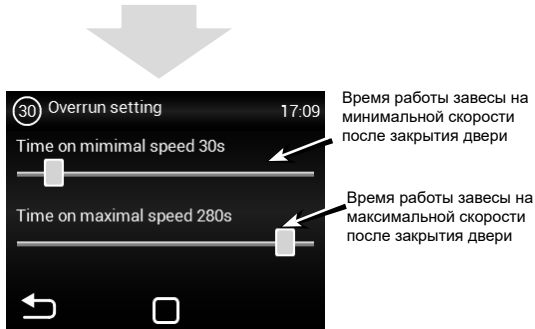

После отсчёта завеса переходит в режим с закрытыми дверями. Если в режиме для закрытой двери завеса выключена, то у завес с электрическим дополнительным нагревом выполняется доохлаждение электрического теплообменника. Повторное открывание двери превратит пробег.

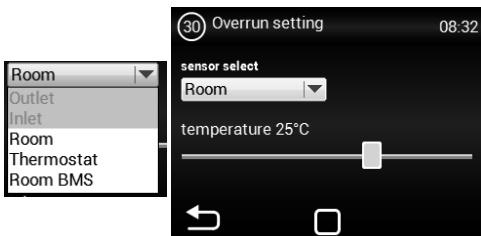
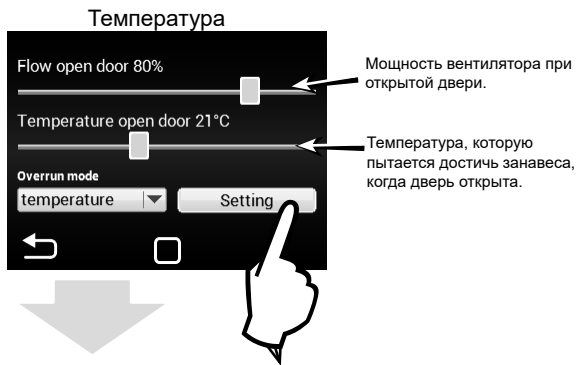

В этом меню вы можете указать, какой датчик будет активен и какую температуру будет пытаться достичь завеса после закрытия двери. После достижения заданной температуры завеса переходит в выбранный режим автомат / ручной.

МЕНЮ - Selflearning

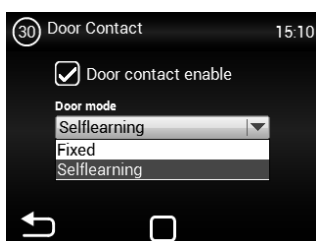

Selflearning - доступен только в автоматическом режиме и активной функции (Автоматический контроль скорости) в зависимости от интенсивности открытия дверей оптимизируется время, когда завеса работает даже при закрытых дверях.

Необходимо установить для активации Selflearnig.

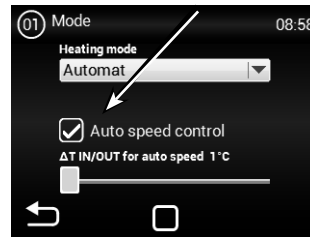

МЕНЮ - WATER ANTIFREEZE

Меню доступно только для устройств с водяным теплообменником

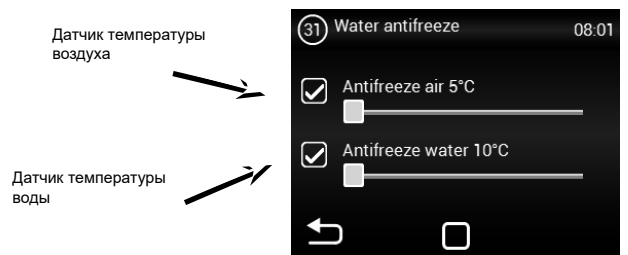

Меню служит для определения защиты водяного теплообменника. Если активированы оба датчика, то защита теплообменника будет активирована только после превышения значения на обоих датчиках. Защита от замерзания теплообменника отключена, если ни один датчик не выбран.

МЕНЮ - SUBUNITS

Это МЕНЮ позволяет настроить поведение других регуляторов IC-S, включённых как „SLAVE“

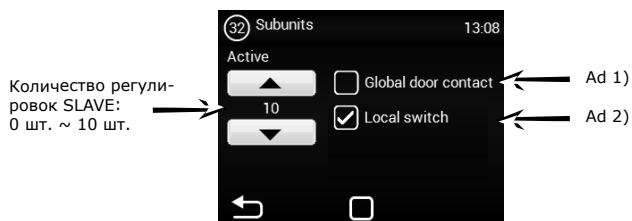

Ad 1) - Возможность использования одного дверного контакта как главного, состояние которого будет послано на регуляторы SLAVE. В этом случае отпадает необходимость включения дверного контакта в каждую регулировку, если такое требование есть.

- Функция не разрешена = дверной контакт с MASTER не будет послан на регулировку SLAVE
- Функция разрешена = дверной контакт с MASTER будет послан на регулировку SLAVE

Ad 2) - Возможность активировать в главном окне иконку, с помощью которой можно выключить/включить отдельные регуляторы SLAVE. Если эта функция не активна будут всегда одновременно включаться/выключаться все регуляторы SLAVE.

- Функция не разрешена = Осуществится глобальное включение/выключение регуляторов SLAVE
- Функция разрешена = С главного окна можно выбрать отдельные регуляторы SLAVE, которые можно включать/выключать

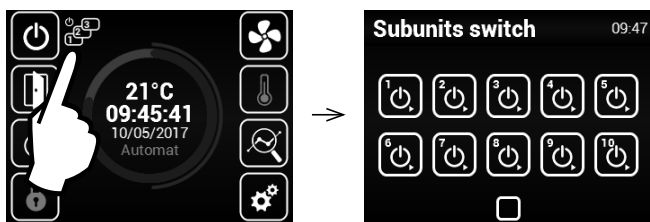

Параметр адреса SLAVE устройства:

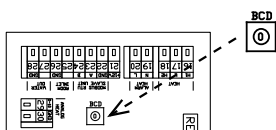

АДРЕС	SLAVE УСТРОЙСТВО	АДРЕС	SLAVE УСТРОЙСТВО
1	1	6	6
2	2	7	7
3	3	8	8
4	4	9	9
5	5	A	10

МЕНЮ - Adv. WATER SETTING

Это меню доступно только для устройств с водяным теплообменником. Дополнительные настройки.



Максимальная температура обратной воды

Установка времени движения клапана. Старт в 0:00 и только в режиме ожидания.

Минимальный расход воды может быть установлен только для клапанов с аналоговым управлением.

МЕНЮ - Adv. fan setting

Меню регулирования вентилятора для закрытой и открытой двери. Расширенные настройки управления вентилятором.

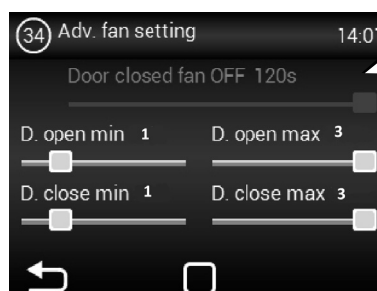

Время, в течение которого вентилятор будет работать с момента достижения требуемой температуры +0,3°C по датчику ROOM в режиме закрытой двери. Эта настройка доступна только при выбранном датчике ROOM (1616 / Temperature sensor)

Установка пределов мощности вентилятора для открытой двери (минимум – максимум)

Установка пределов мощности вентилятора для закрытой двери (минимум – максимум)

Установленные пределы мощности вентилятора ограничивают диапазон управления вентилятором для открытых и закрытых дверей. Это ограничение касается как ручного, так и автоматического управления мощностью вентилятора. Превышение установленного диапазона в любом параметре мощности вентилятора сигнализируется текстом "overruns".

МЕНЮ - OTHER SETTING

Это МЕНЮ позволяет настроить остальные параметры

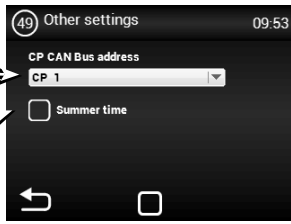

Ad 1)

Активация или деактивация автоматического изменения летнего/зимнего времени

Ad 1) - Возможность установить адрес CAN панели управления, чтобы можно было подключить к регулировке MASTER до 2 панелей управления
 Выбор: CP 1 = панель управления имеет адрес 1
 CP 2 = панель управления имеет адрес 2

ВНИМАНИЕ!

Каждая панель должна иметь свой собственный адрес. В случае несоблюдения, это может привести к неправильному функционированию регулятора.

При включении большого количества панелей необходимо установить элементы окончания. Они находятся на главной электронике и в устройстве управления.

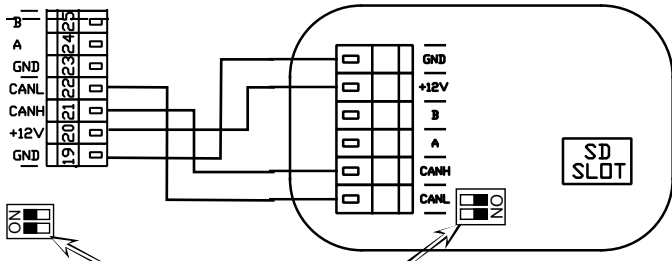

Настройка элементов окончания

Пример включения устройств управления - Возможность 1:

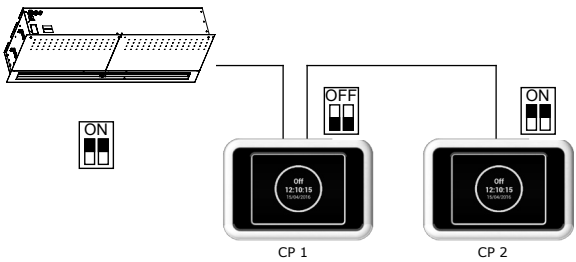

Электрическое включение - Возможность 1:

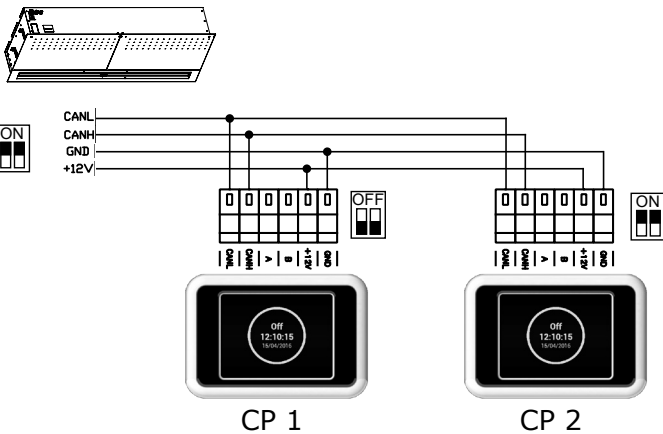

Электрическое включение - Возможность 2:

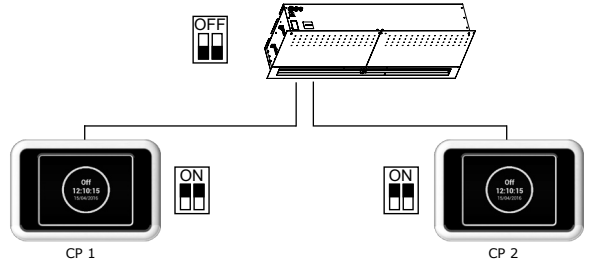

Электрическое включение - Возможность 2:

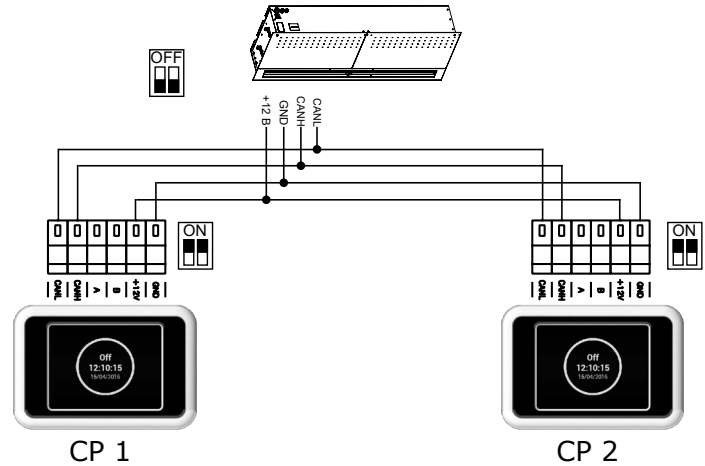

МЕНЮ - FACTORY RESET

Это МЕНЮ настройки регулятора в исходное состояние



Нажимом клавиши „FACTORY RESET“ выполнить установку значений в МЕНЮ 1616 на исходные значения



После окончания рекомендуется выключить и включить главное питание регулятора

5. СОСТОЯНИЯ ОТКАЗА

В случае каких-либо действий на воздушной завесе должна быть отключена главная подача электропитания. Если же вы не уверены в правильности действий, никогда не делайте никаких ремонтных работ, обратитесь в специализированный сервис!

Описание	Поведение устройства	Вероятная проблема	Решение
44 – Ошибка вентилятора	Устройство не работает	Перегрев вентилятор или неисправен тепловой контакт приточного вентилятора	Узнать причину перегрева двигателя (дефектный подшипник, механическая неисправность, короткое замыкание ...) или заменить двигатель
45 - Требуемый уход и техобслуживание/фильтр забит	Устройство работает	Фильтр или установленное время замены было достигнуто	Выполнить замену фильтра. После замены не забудьте выполнить RESET в МЕНЮ 1616 - FILTER TIMER
46 - Неисправность нагревателя	Устройство не работает	Неисправность на нагревателе	Проверьте нагреватель и состояние термостата безопасности. Обеспечено ли правильное охлаждение нагревателя? Проверить ход двигателей.
65 – Ошибка связи	Установка не работает	Ошибка связи	Проверьте, если кабель связи правильно подключён и не повреждён. Соблюдайте схему включения и предотвратите явления, которые могли бы создавать помехи связи (кабельная проводка вблизи высокого напряжения, явления в месте установки, вызывающие помехи)
Устройство не работает	Устройство не работает	Прервана подача электроэнергии	Проверить, если не прервана подача электроэнергии
		Перегорел предохранитель	Проверить предохранитель, находящийся на модуле регулировки
Самопроизвольно выключается отопление	Устройство Работает, но не греет	Перегревается нагреватель	Электрический нагреватель перегревается из-за недостаточного потока воздуха. Проверить, если вентиляторы работают на полную мощность и, если не ограничена подача воздуха в устройство.

ВНИМАНИЕ!

Перед любыми действиями внутри воздушной завесы должна быть отключена главная подача электропитания. Необходимо дать охладиться воздушной завесе!

6. УХОД И ТЕХНИЧЕСКОЕ ОБСЛУЖИВАНИЕ

6.1 ЧИСТКА



- Запрещается использовать для чистки сжатый воздух, химикаты, растворители или воду.
- Вычистить мягкой щёткой или пылесосом всасывающую крышку и внутреннюю часть воздушной завесы
- См. Руководство по монтажу завесы ESSENSSE NEO

7. СЕРВИС

7.1 ЕСЛИ ВЫ НЕ МОЖЕТЕ УСТРАНИТЬ НЕИСПРАВНОСТЬ САМИ

Если вы не в состоянии решить проблему, обратитесь к поставщику или в эксклюзивное представительство фирмы 2VV. Гарантийное и послегарантийное обслуживание осуществляет поставщик или какая-либо авторизованная сервисная организация, список которых имеется у поставщика.

Поставщику или центру по обслуживанию предоставьте нижеприведённую информацию:

- **типовое обозначение воздушной завесы;**
- **используемые принадлежности;**
- **место монтажа;**
- **серийный номер;**
- **условия монтажа (и электрические);**
- **время работы;**
- **подробное описание неисправности.**

7.2 ВЫВОД ИЗДЕЛИЯ ИЗ СТРОЯ - ЛИКВИДАЦИЯ

Перед ликвидацией изделия, сделайте его непригодным для использования. И старые изделия содержат сырьё, которое можно снова использовать. Сдавайте их в пункт приёма утильсырья. Лучше сдать изделие на ликвидацию в место, специализированное для этого. Так можно будет и далее использовать пригодные для переработки материалы. Непригодные части изделия поместить на организованную свалку.



При утилизации материалов, необходимо соблюдать соответствующие национальные предписания по утилизации отходов.

8. ЭЛЕКТРИЧЕСКИЕ СХЕМЫ

VCS-R4-CO-E-MA

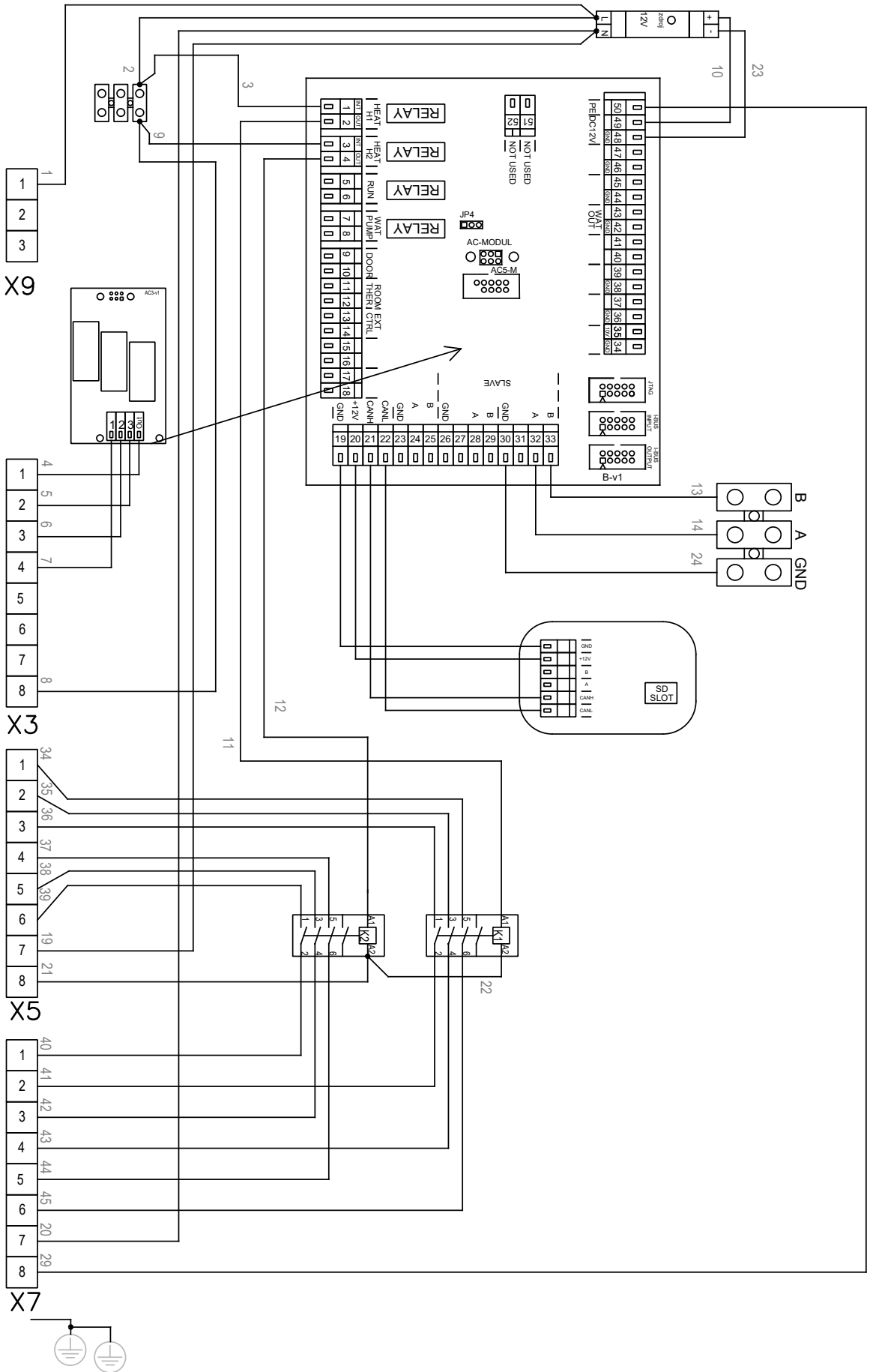

8. ЭЛЕКТРИЧЕСКИЕ СХЕМЫ

VCS-R4-CO-E-SL

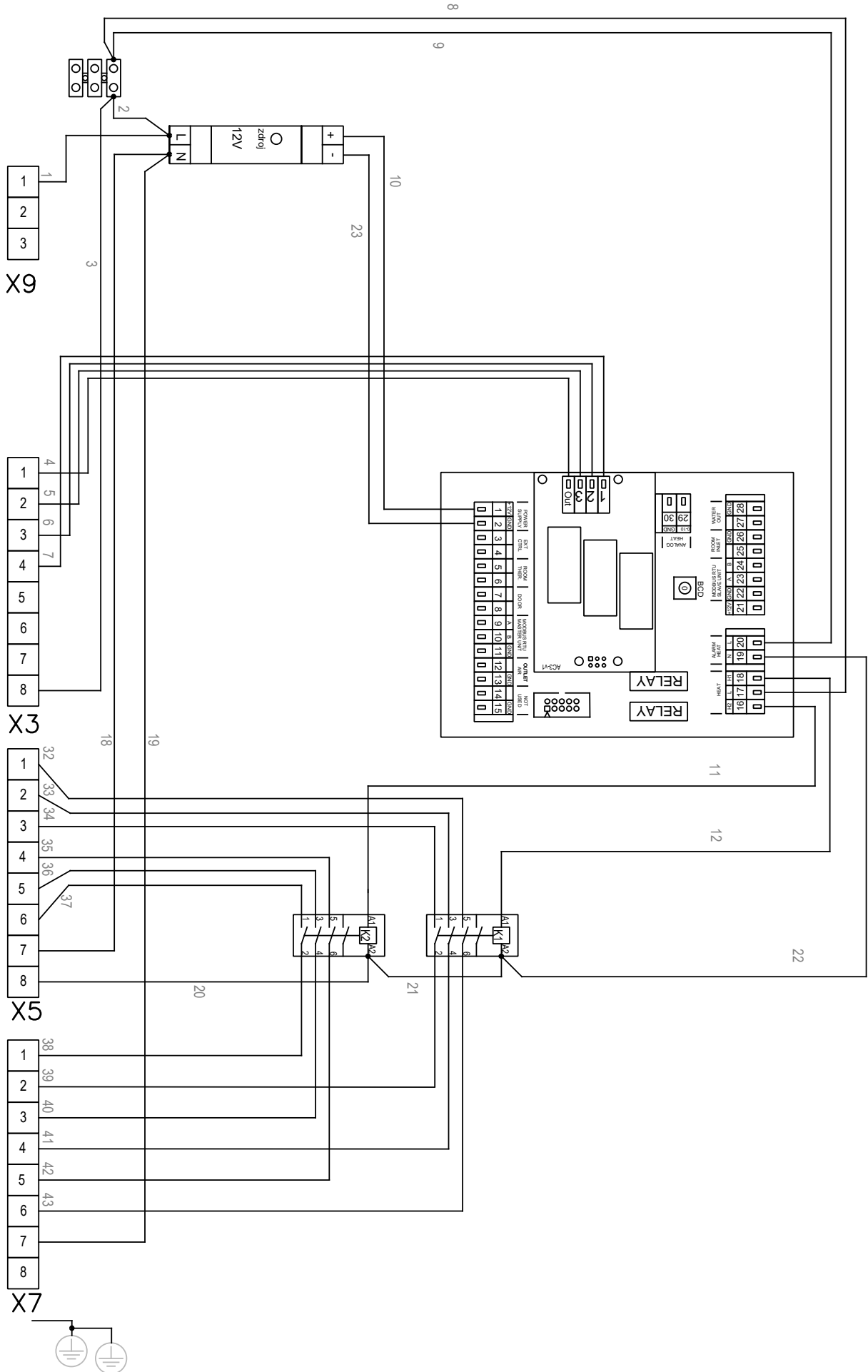

8. ЭЛЕКТРИЧЕСКИЕ СХЕМЫ

VCS-R4-CO-V-MA

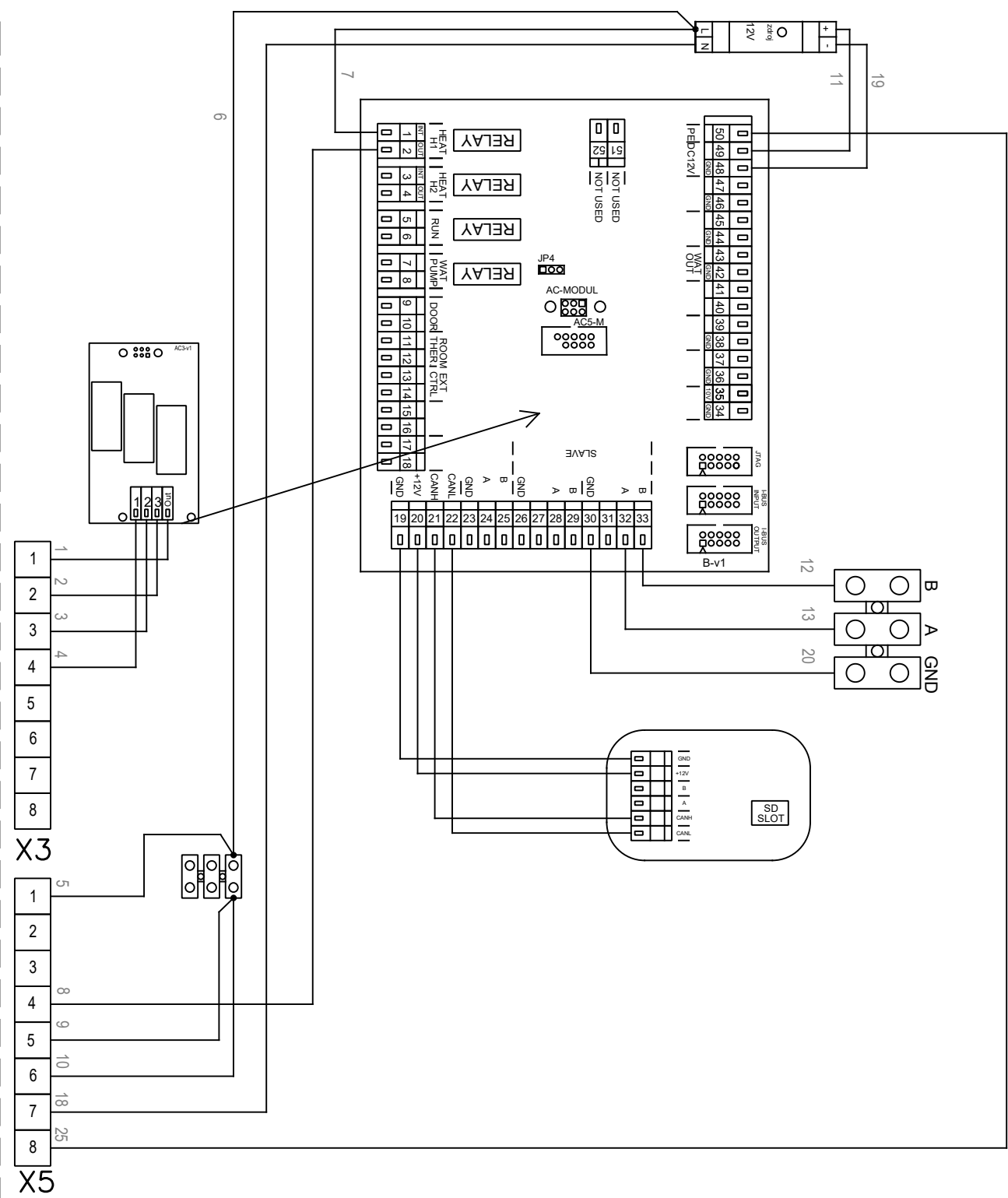

8. ЭЛЕКТРИЧЕСКИЕ СХЕМЫ

VCS-R4-CO-V-SL

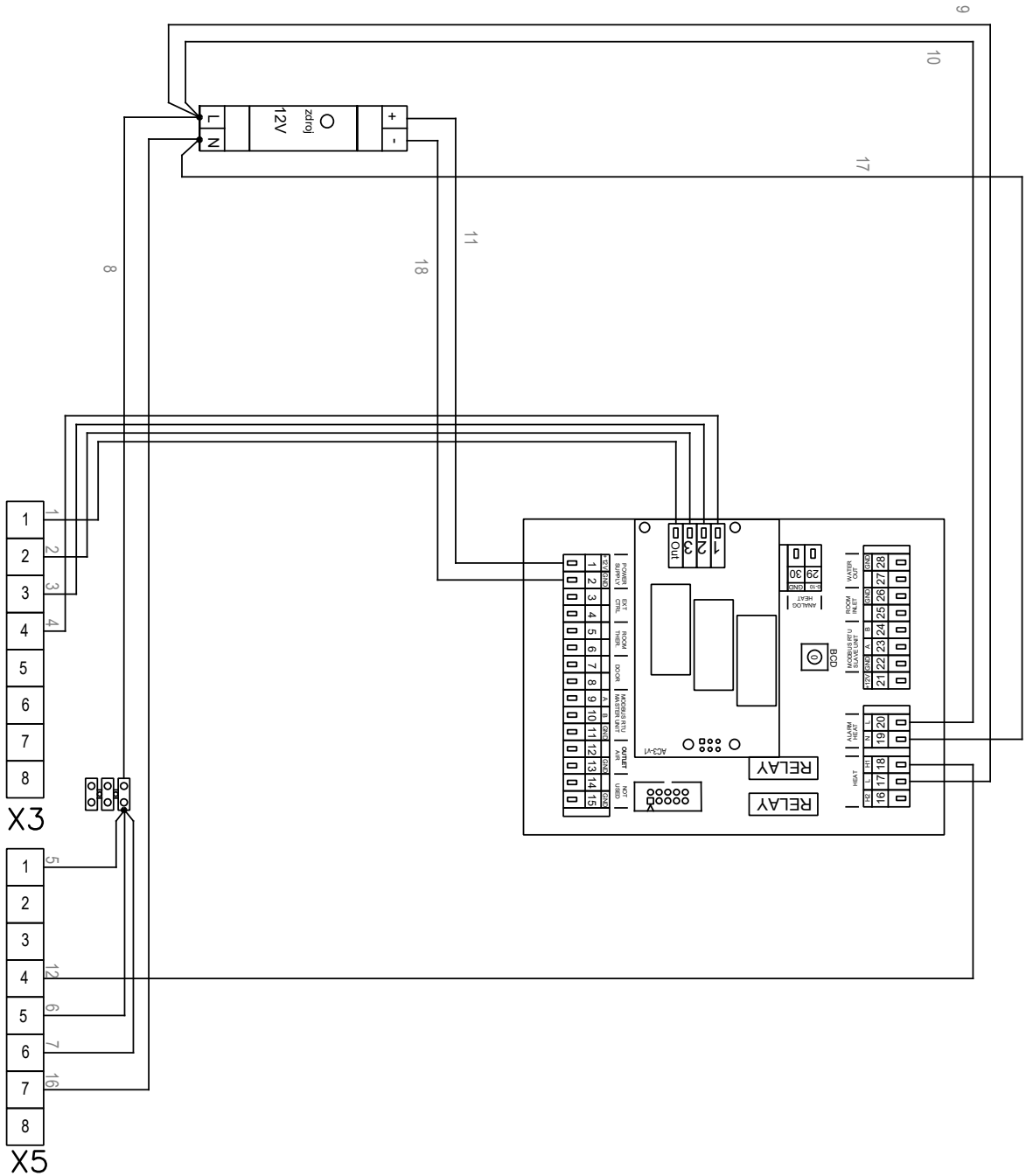

8. ЭЛЕКТРИЧЕСКИЕ СХЕМЫ

VCS-R4-CO-S-MA

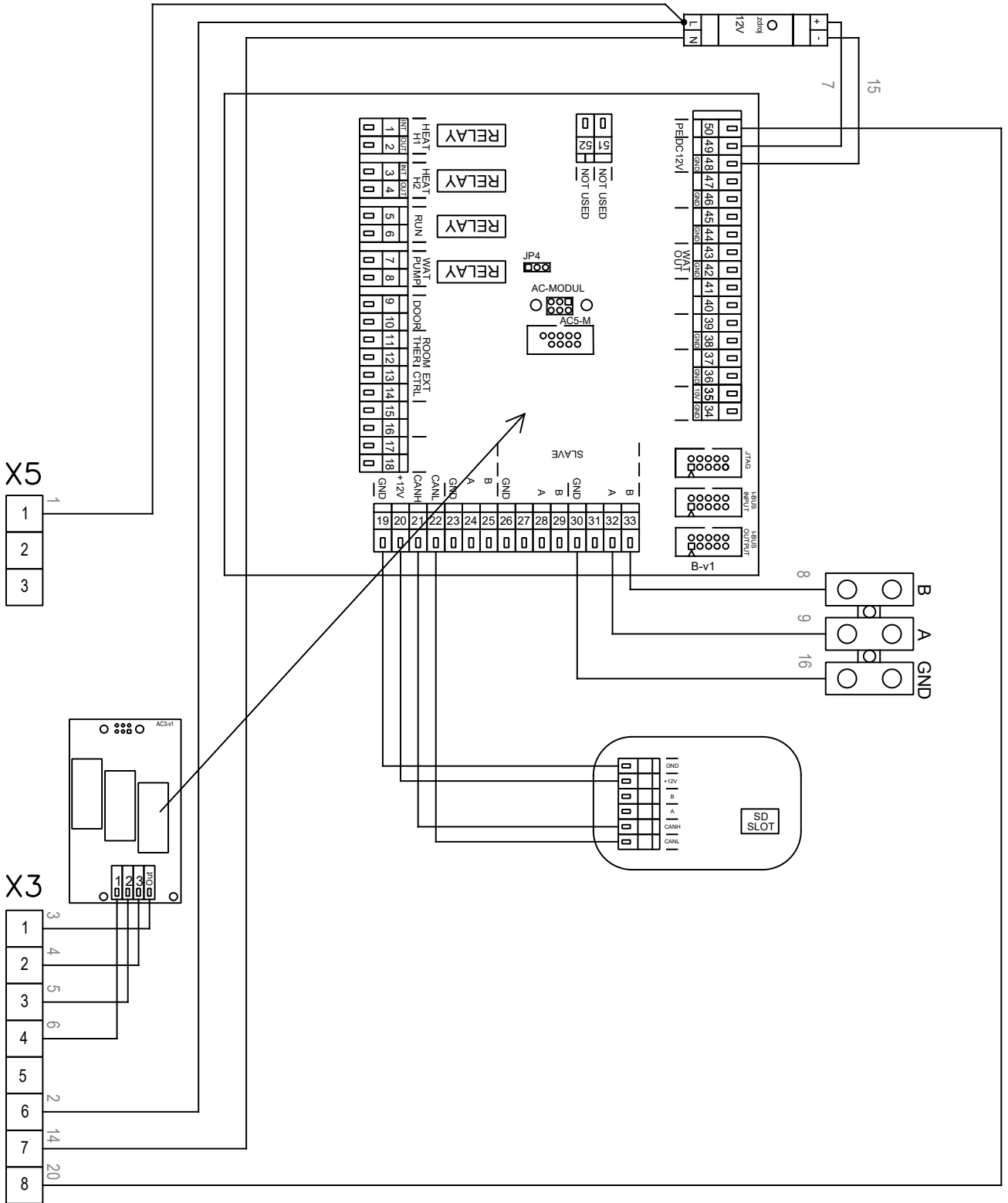

8. ЭЛЕКТРИЧЕСКИЕ СХЕМЫ

VCS-R4-CO-S-SL

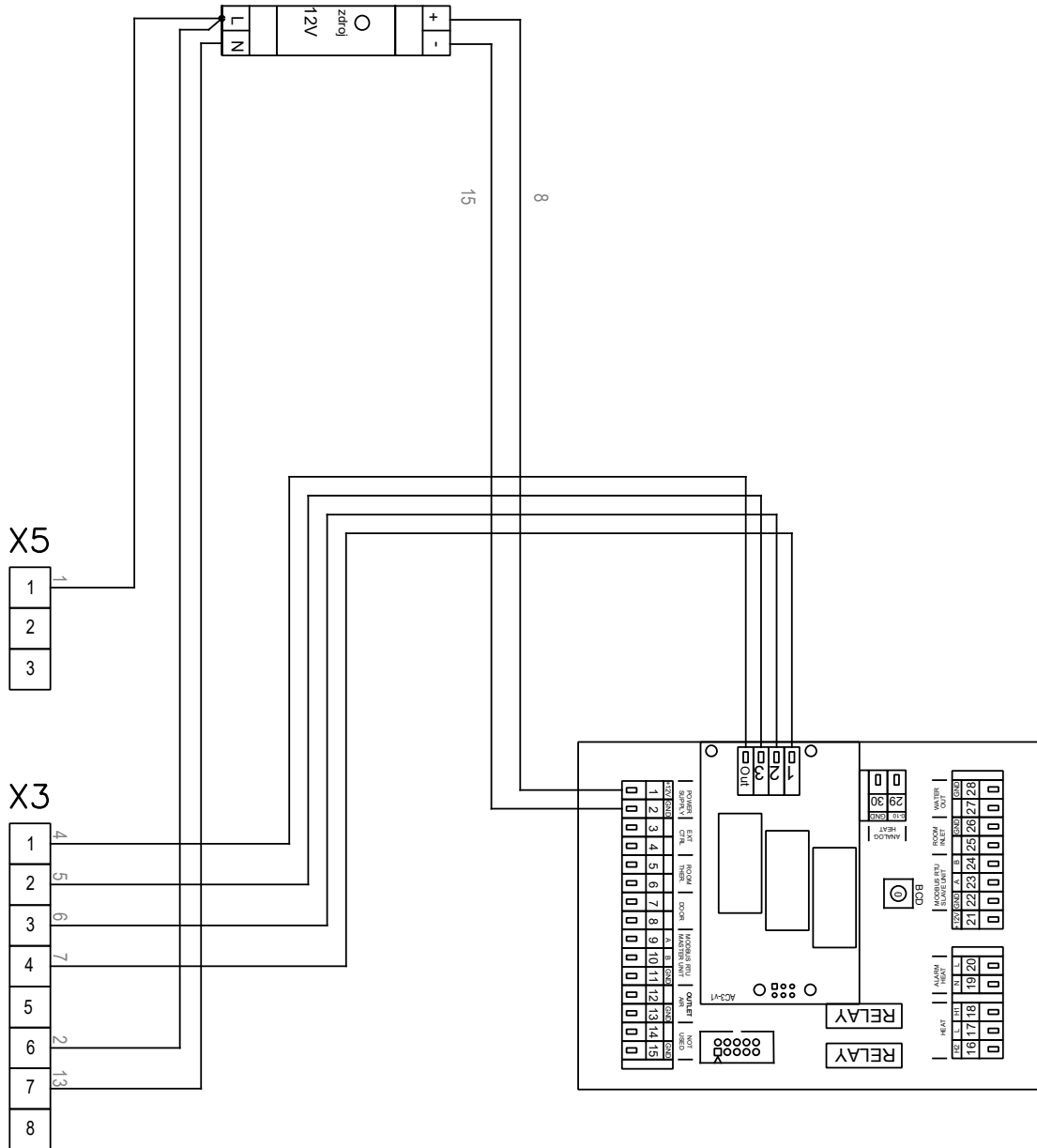

9. В ЗАКЛЮЧЕНИЕ

9. В ЗАКЛЮЧЕНИЕ

В случае возникновения каких-либо сомнений или вопросов, пожалуйста, обращайтесь в наш отдел продаж или отдел технической поддержки.

КОНТАКТ

Адрес:
2VV, s.r.o.,
Fáblovka 568,
533 52 Pardubice (г. Пардубице),
Чешская Республика

Internet :
<http://www.2vv.cz/>

