



PARTNER
IN VENTILATION
2VV.CZ

SV

ESSENSSE NEO

COMFORT v3



Installations- och bruksanvisning



KONTROLLERA LEVERANSEN

MISSA INTE

Kontrollera den förpackade produkten omedelbart efter leverans att den inte är skadad. Inbjuda transportföretag representant i händelse av skador på varorna eller förpackningen. Inga framtida fordringar kan göras om fordran inte lämnas in i tid.

- Se till att du har fått den produkttyp du beställde. Anmäl defekten omedelbart till leverantören, om det inte uppfylls,
- Kontrollera att enheten och övriga komponenter är i ordning efter upppackning. Kontakta leverantören om du är osäker.
- Installera aldrig den skadade produkten!
- Om du inte packar upp enheten direkt efter leverans måste den förvaras i en torr, inomhusmiljö med omgivande temperaturfrån **+5 °C till +40 °C**.

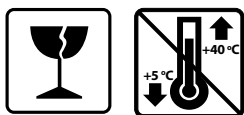

	Alla använda förpackningsmaterial är miljövänliga och kan återanvändas eller återvinnas. Bidra aktivt till att skydda miljön och säkerställa korrekt avfallshantering och återvinning av förpackningsmaterial.	
--	--	--

PAKETETS INNEHÅLL

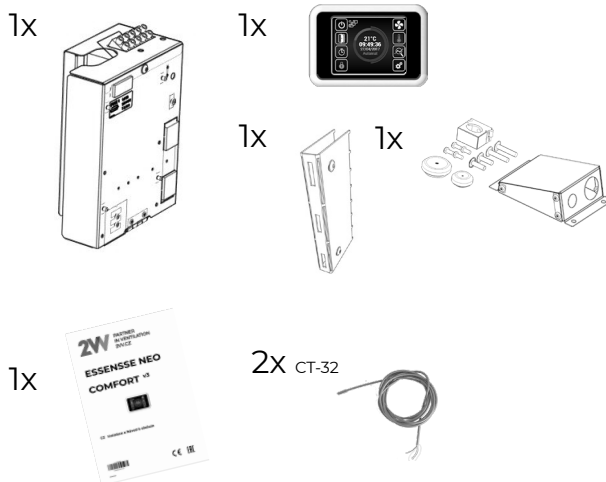

MISSA INTE

- Om produkten har transporterats vid temperaturer under 0°C, måste den lämnas i arbetsförhållanden i minst 2 timmar efter upppackning.

1. INSTALLATION

1.1 ANSLUTNING AV STYRNING

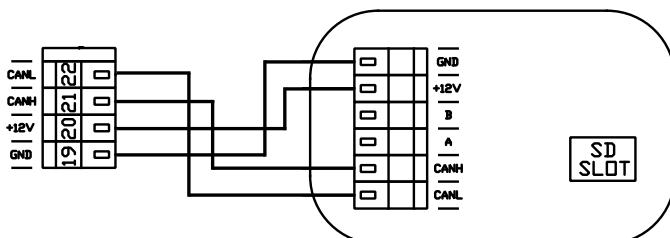
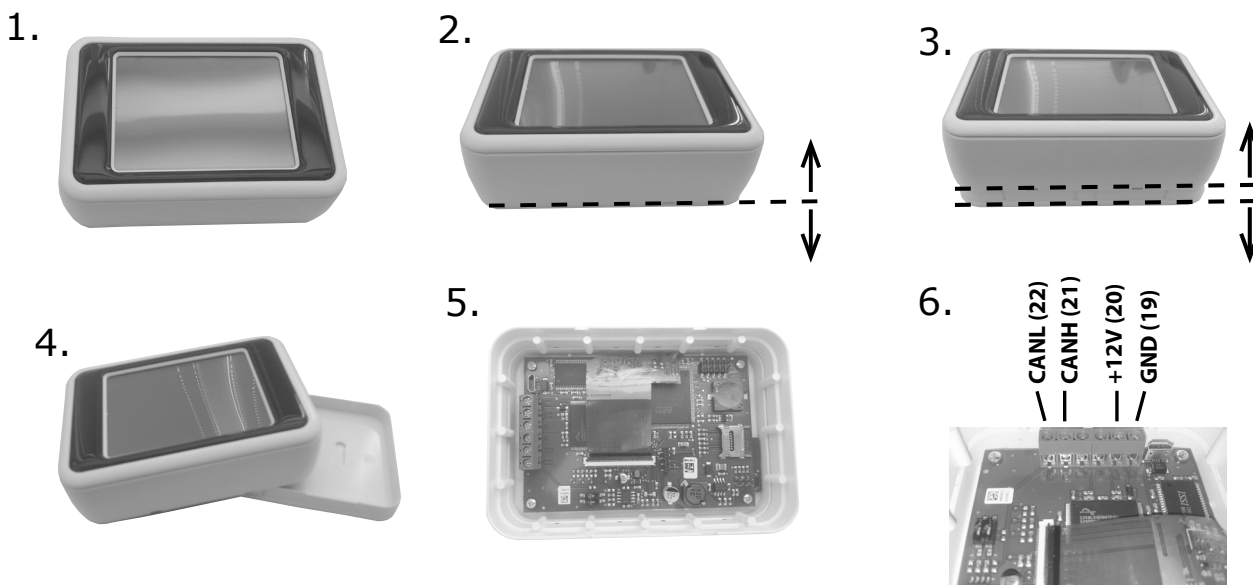

1. INSTALLATION

1.2 NSLUTNING AV TILLBEHÖR

KOMFORT MASTER
Styrmodul KOMFORT MASTER

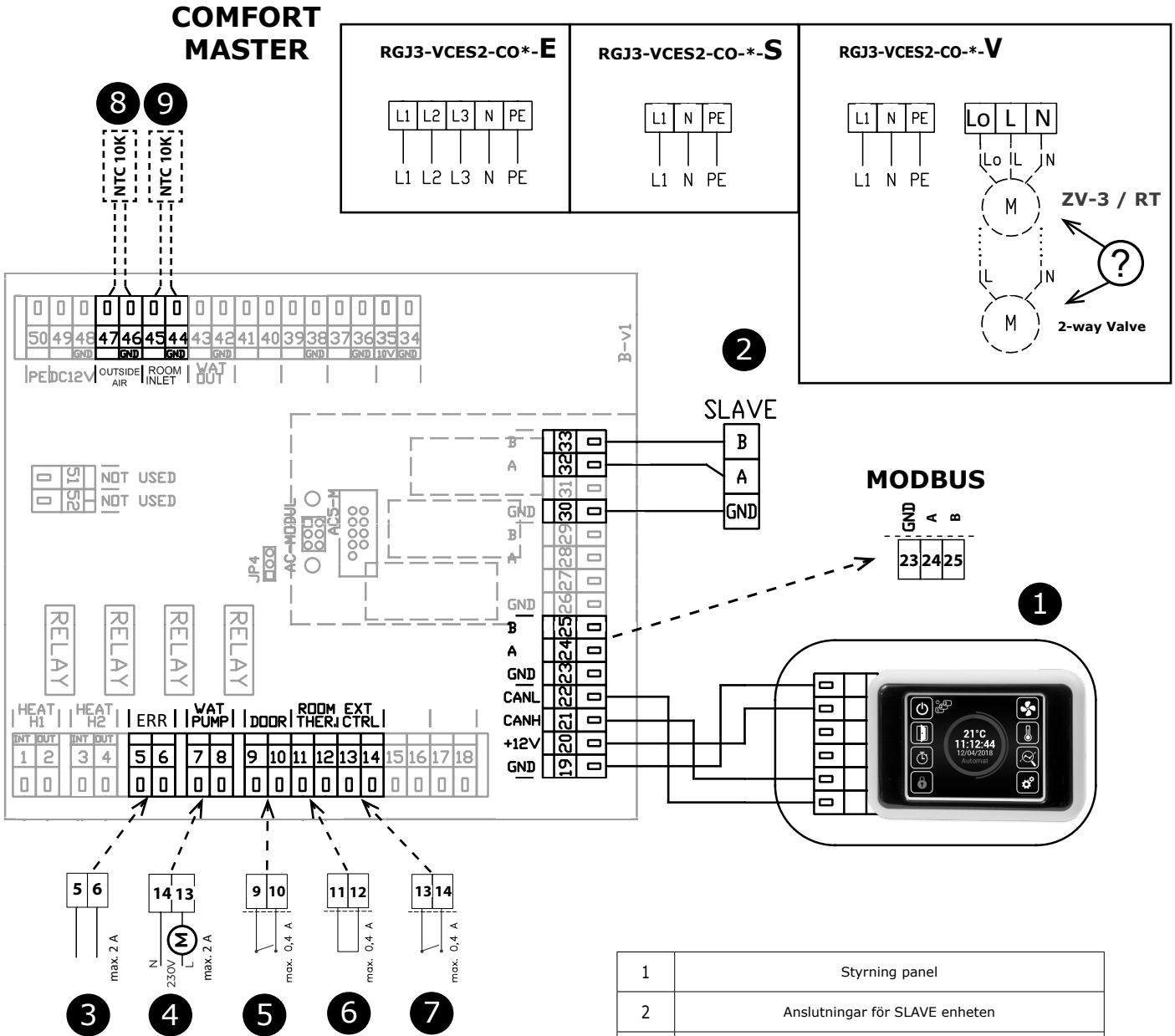

1	Styrning panel
2	Anslutningar för SLAVE enheten
3	FEL kontakt (reläkontakt NO / NC)
4	Vattenpump (reläkontakt)
5	Dörr kontakt (ingång, NO / NC)
6	Termostat (ingång, NO/NC)
7	Extern styrning - (ingång ON / OFF)
8	Utomhus sensor (ingår)
9	Rumsgivare (ingår)

1. INSTALLATION

KOMFORT SLAVE

Styrmodul KOMFORT SLAVE

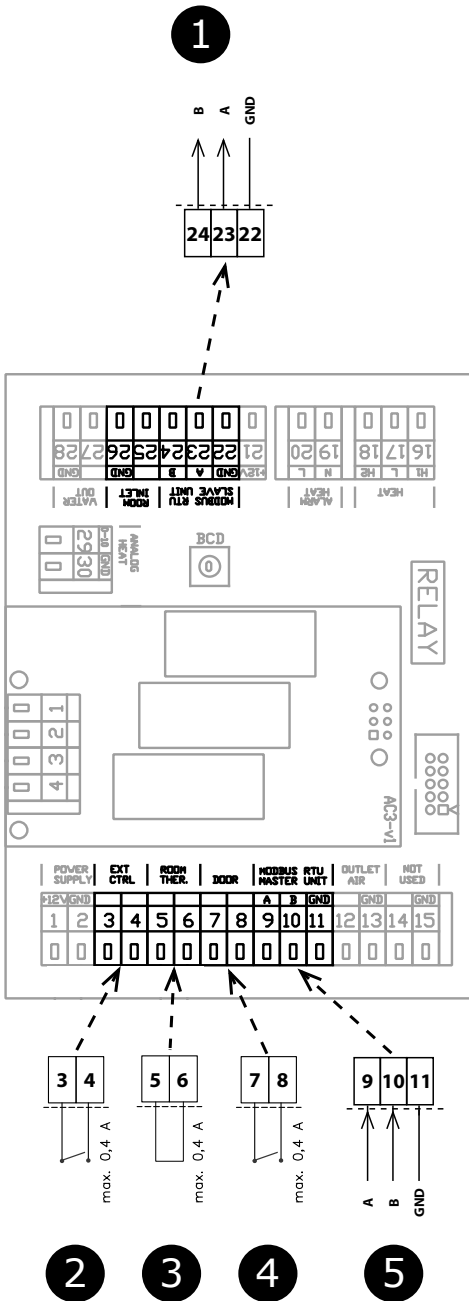
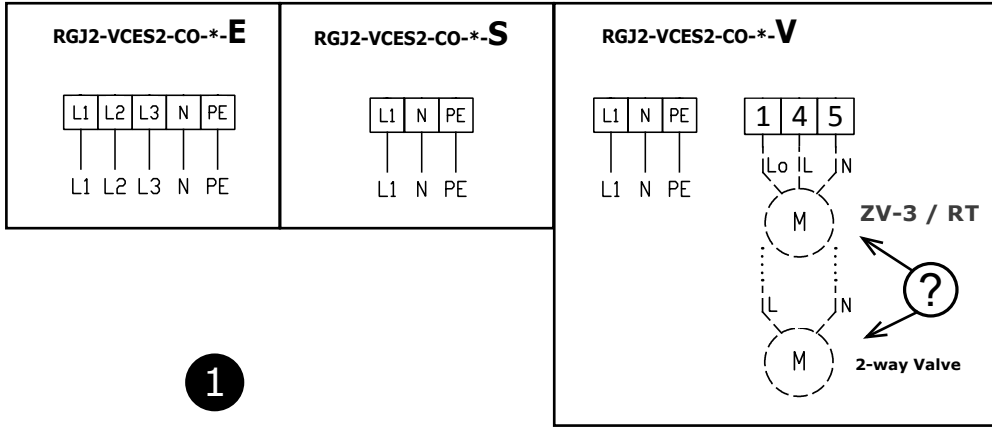

1	Anslutningar för SLAVE enheten
2	Extern styrning - (ingång ON / OFF)
3	Termostat (ingång, NO/NC)
4	Dörr kontakt (ingång, NO / NC)
5	Styrsignal från MASTER enheten

ELECTRICAL SCHEMES CHAINING

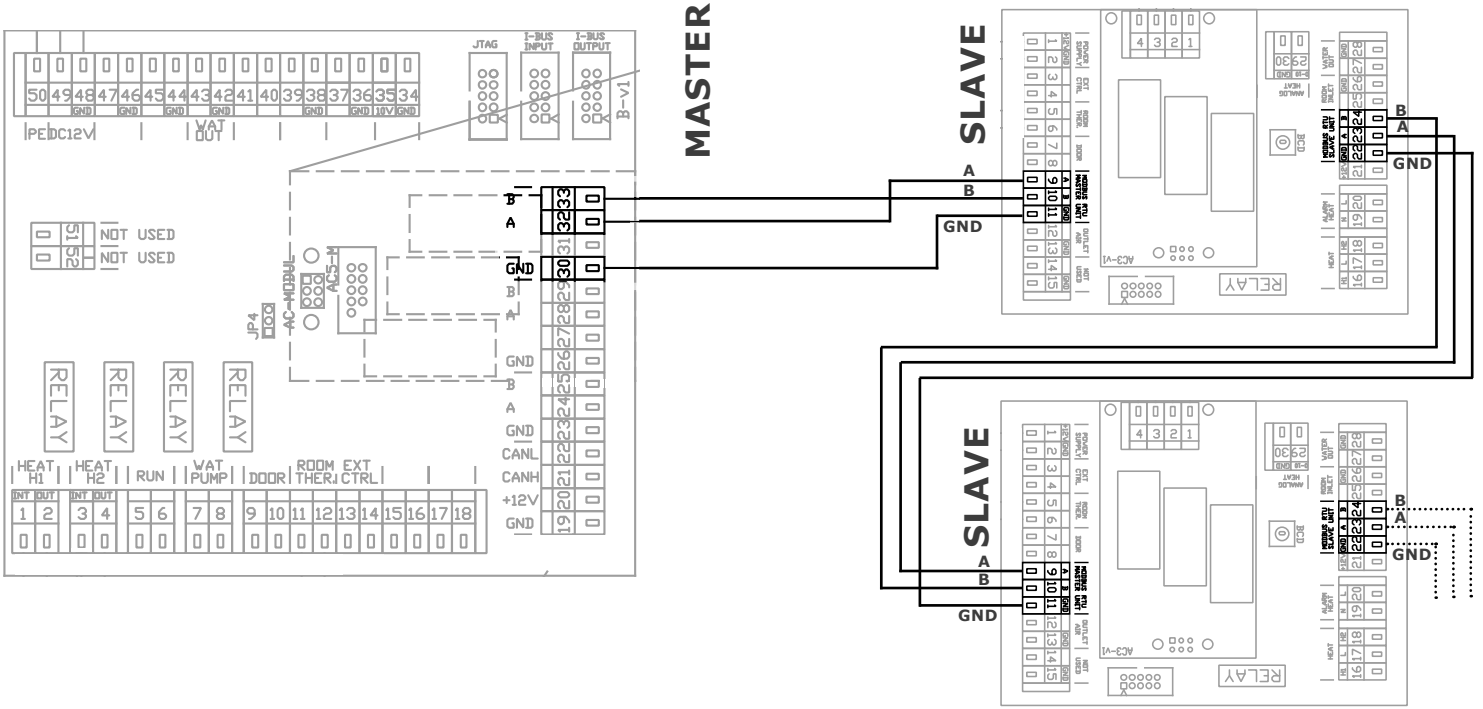
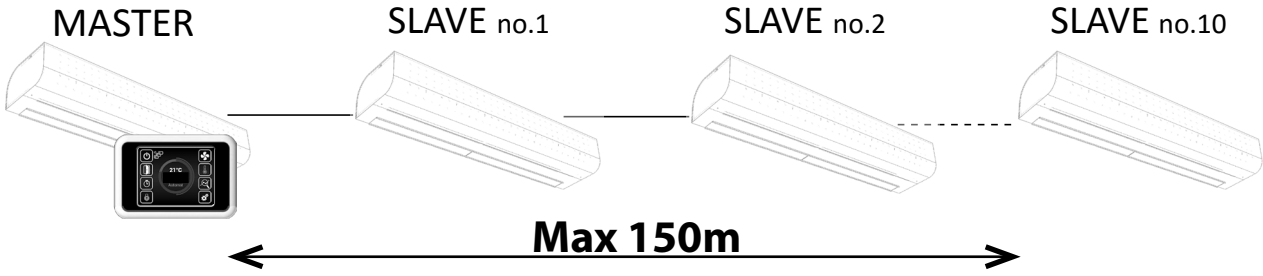

Den totala busslängden på alla kedjorna får inte överstiga 150m!!!

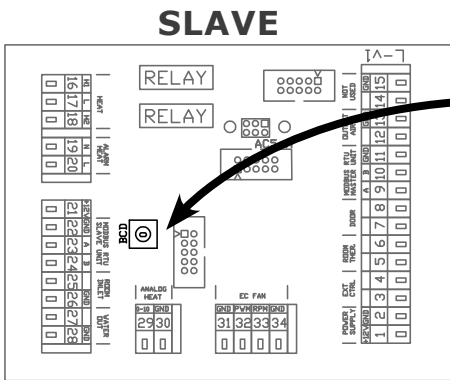

SLAVE	BCD	SLAVE	BCD
NO.1	1	NO. 6	6
NO.2	2	NO. 7	7
NO. 3	3	NO. 8	8
NO. 4	4	NO. 9	9
NO. 5	5	NO. 10	A

1.INSTALLATION

Placering av temperaturgivare

Rumstemperaturgivare - Tillbehör

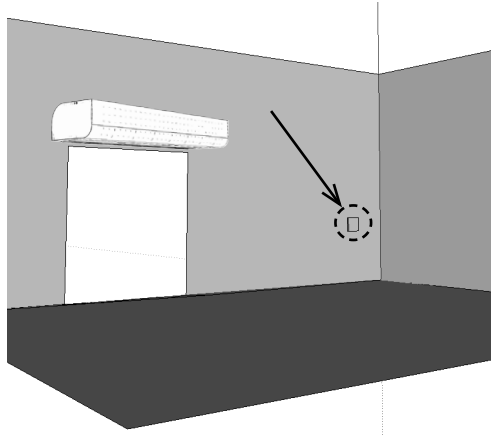

Utetemperatur - sensorn ingår

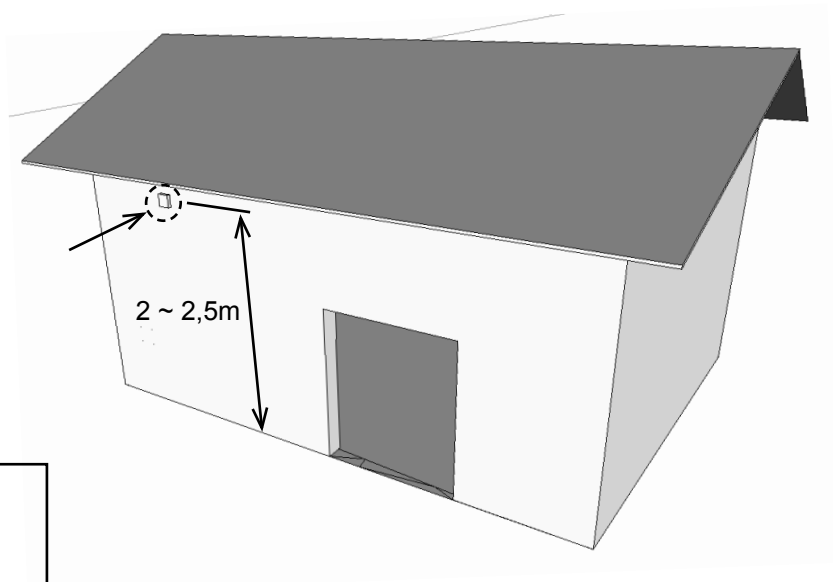

Uttemperaturgivaren rekommenderas att installeras på norra sidan av byggnaden, skyddad från direkt solljus eller annan oönskade värmestrålning.

Temperatursensorn rekommenderas att installeras i en omslagsdosa som ska innehålla ett litet hål för bättre resultat.

2. EXTERNA TILLBEHÖR

2.1 ANSLUTNING AV EXTERNA TILLBEHÖR



MISSA INTE

- Luftridån måste kopplas bort från el. nätverk när man ansluter externa tillbehör.
- Alla externa styrkomponenter måste anslutas enligt elektriska diagrammet.

2.1-1 Dörrkontakt DS



TEKNISK INFORMATION

- det är lämplig för alla BASIC reglering
- isolerad brytkontakt med en maximal spänning på 230V, 6A
- IP67, kan anslutas som en brytare eller brytkontakt



! VARNING!

Medföljer inte produkten

2.1-2 Dörrkontakt DK-1 / DK-B3



TEKNISK INFORMATION

- Isolerad brytkontakt med en maximal spänning på 12V.
- Kabel - Dubbelsträngat kabel med ett tvärsnitt 0,5 mm². - Maximum längd: 50 m

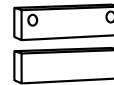

! VARNING!

Medföljer inte produkten

2.1-3 Termostatventil – TV1/1



TEKNISK INFORMATION

- Termostatventil är avsedd för att reglera vatten värmeväxlare.
- Den är lämplig för alla typer av ridåer med vatten värmeväxlaren.
- Den arbetar oberoende på styrenheten.



! VARNING!

Medföljer inte produkten

2.1-4 Zonventil ZV3 / RT-3-xx



TEKNISK INFORMATION

- Zonventil är avsedd för att reglera vatten värmeväxlare.
- Kabel - Tretråds-ledarkabel med ett tvärsnitt 1,5 mm², 230 V/ 50 Hz.

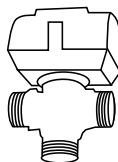

! VARNING!

Medföljer inte produkten

2. EXTERNA TILLBEHÖR

2.1-5 Spatial termostat -TER-P

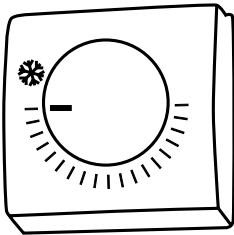

TEKNISK INFORMATION

- Spatial termostat är avsedd för att reglera uppvärmning
- Kabel - Tvåtråds ledarkabel med ett tvärsnitt 0,5 mm², 230 V/ 50 Hz.



VARNING!

Medföljer inte produkten

3. FÖRSTA START



MISSA INTE

Innan du börjar luftridån, kontrollera följande:

- Har du lämnat verktyg eller föremål i luftspärr? Detta kan leda till förstörelse av luftbarriären.
- Finns det ett tillräckligt utbud av el, och, om det är nödvändigt, elkraft för uppvärmning av vatten?
- Stängde du luftridån korrekt?
- Huruvida styrmodulen är korrekt ansluten?
- Har luftridån tillräckligt skydd enligt gällande standarder?

4. DRIFT

LÄS FÖRSIKTIGT!

Innan första idrifttagningen kontrollera följande:

- att enheten är korrekt monterad på stödkonstruktionen,
- att enheten är ordentligt stängd,
- att strömförsörjningen är korrekt ansluten, inklusive jordning och skydd av de externa triggarna,
- att alla delar av de elektriska komponenterna är ordentligt anslutna,
- att installationen överensstämmer med alla instruktioner i den här handboken,
- att inget instrument eller annat föremål som skulle kunna skada den, stannade i anläggningen.

VARNING!

- Alla ingrepp eller ändringar i interna anslutningar är förbjudna och leder till förlust av garanti.
- Vi rekommenderar att du använder tillbehören försedda av oss. Om du är osäker på möjligheten att använda icke-originella tillbehör, kontakta din återförsäljare.

START

När huvudströmbrytaren är påslagen lyser styrenhets displayen och serviceinformationen laddas. Maskinen är klar för drift först efter att serviceuppgifterna har hämtats helt.

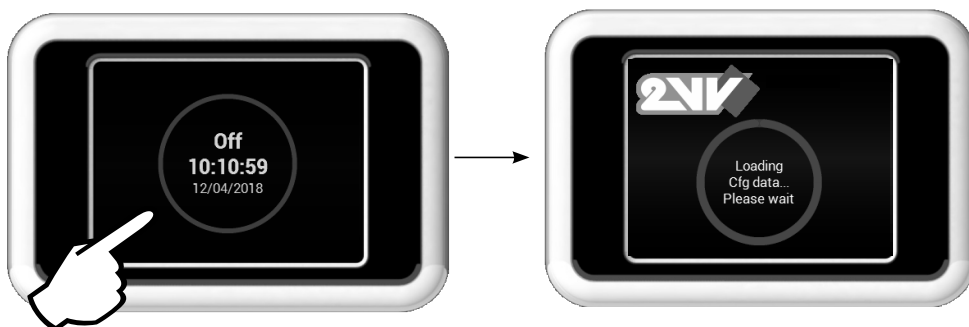

Fjärrkontrollen innehåller en pek-skärm - enheten drivs genom att peka på symbolerna på skärmen.

Beskrivning av huvudskärmen

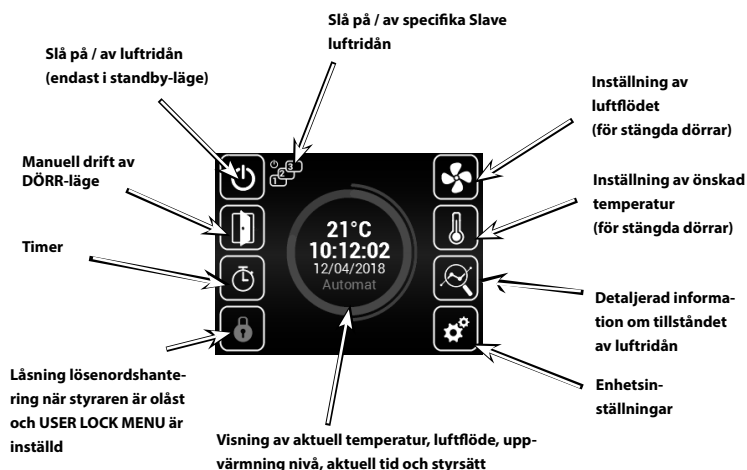

 De enskilda menyerna beskrivs vidare i den här handboken

 sida 13



 sida 14



 sida 17



Varningsikoner

Dessa tecken informerar om fel, och vid klickning på varningsikoner visar skärmen felmeddelandena.

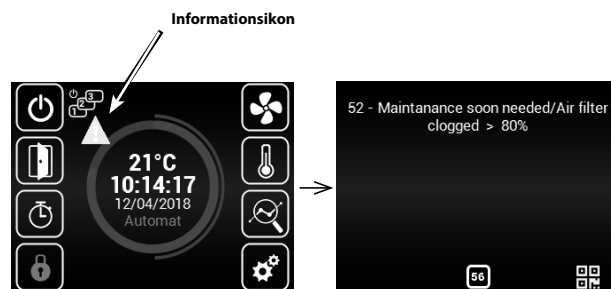

Informationsikoner

Dessa uppgifter tecken endast status, de indikerar inte ett fel.

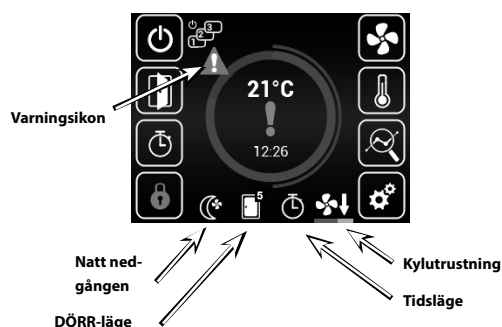

4. DRIFT



Aktuell status

Denna skärm visar detaljerad status av lufridån och sensorvärden:

- Den aktuella uppsättningen av luftflöde (steg eller %), informations ikoner.
- Lufttemperatur vid sugning*, avgaser*, rumstemperatur* och utvändig byggnadstemperatur* (* - om relevanta sensorer är installerade och aktiverade).
- Inställda värmare prestanda (om den ingår).

Utetemperatur 16°C

Rum (spatial) temperatur 22°C

Återgå till föregående skärm

SP= önskad temperatur

Värmaren prestanda

Fläktkraft

80%

50%

SP-45°C

Info

Information om enhetens typ

Indikation om uppvärmnings blockering (sommardrift)

Om SLAVE-enheter (ridåer) är ansluten, visas informationen från dem. Du kan komma åt dem genom att flytta ikonen uppåt.

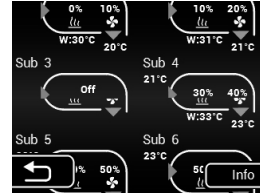
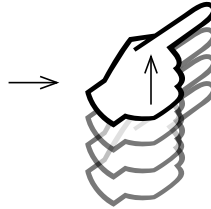

Inställningar kan hittas vidare i denna handbok i "Underenheter"



MENY Inställningar

Bakgrundsbelysning

Språk

Datum och tid

Timer

Återgå till föregående skärm

QR KOD

Parametrar

Inställning av luftflödet (för stängda dörrar)

Inställning av önskad temperatur (för stängda dörrar)



Inställning av önskad temperatur vid stängda dörrar

Önskad temperatur vid vald temperaturgivare vid 1616 / Temperaturgivare (ROOM, ROOM BMS)

21°C

23°C

Minskning eller ökning av den önskade temperaturen

Erfordrade effekt

Manuellt läge = %

Automatiskt läge = °C

Bekräftelse + retur



Vid uppvärmningsläget blockeras av sommarläget (MENY - SOMMAR VÄRME), sedan är det synliga tecknet "Sun", utan möjlighet att välja effekt.



Inställning av luftflödet vid en stängd dörr

Fan

08:11

Visning av önskat luftflöde (tre hastigheter 20%)

80%

20%

Minskning eller ökning luftflöden i lufridån (vid en stängd dörr)

Visning av aktuell luftflödesstatus

Bekräftelse + retur



Datum och tid inställning

Time&Date

09:05

Inställningar av aktuellt datum och klockslag

01 02 21 01 2016

08 03 28 02 2017

09 04 29 03 2018

10 05 30 04 2019

11 06 31 05 2020

Bekräftelse + retur

Återgå till huvudskärmen



Fläktkraft med stängda dörrar kan begränsas i meny 1616 Avancerade fläktingställningar. När inställningarna överskrids är fläkteffekt begränsas av gränsen.

4. DRIFT



Timer

Om inte annat är inställt, går enheten i vänteläge efter att tidsgränsen har gått

Veckoläge

Genom att trycka på dagen kan du ställa in olika tidslagen

Knappen för att kopiera det dagliga schemat på andra dagar

Annual mode



Språk

Du kan välja mellan 5 grundläggande språkgränssnitt



Inställningar för bakgrundsbelysning

4. DRIFT



Servicemenyn

Man kan komma in i servicemenyn med hjälp av kod 1616



Avbeställ / Retur

Tillgång till menyn

1616

För att välja menyn, rulla sidan till mittläget och klicka på ingång

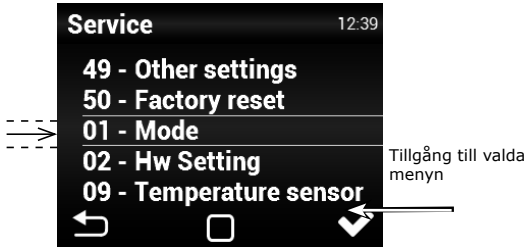

Tillgång till valda menyn

MENY - HW INSTÄLLNING



I denna MENY kan du ställa in detaljerade beteende för de enskilda ingångarna och utgångarna från styrenheterna.

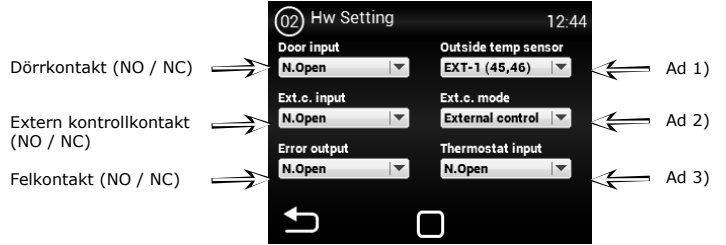

Ad 1 - Aktivering / inställning av extern temperatursensor. - **None** - Det kan inte ändras i COMFORT förordning

Ad 2 - Inställning beteendet av det externa inmatningskontakt. Möjliga alternativ: **None** - inactive **External control** - Extern PÅ / AV

Ad 3 - Termostat (NO/NC)

MENY - HW INSTÄLLNING



I denna MENY kan du ställa in detaljerade beteende för de enskilda ingångarna och utgångarna från styrenheterna.

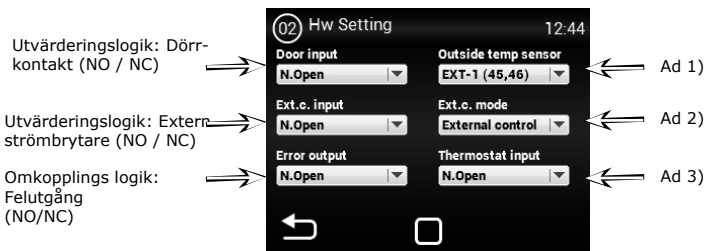

Ad 1 - Aktivering / inställning av extern temperatursensor. Möjliga alternativ: **None** - ingen sensor är ansluten - inaktiv **EXT-1 (45,46)** - ansluten sensor (måste vara på terminalerna 45 och 46)

BMS - temperatursensorn är aktiv och appliceras från huvudsystemet

Ad 2 - Inställning beteendet av det externa inmatningskontakt. Möjliga alternativ: **None** - inaktiv **External control** - Extern PÅ / AV utrustning **Night reduction** - Slå PÅ / AV nattsänkning (Inställningar beskrivs vidare i denna handbok)

Ad 3 - Utvärderingslogik: Termostat

MENY - FILTER TIMER



I denna meny kan du ställa in tiden (motortimmar), därefter tillkännages en rekommendation att ersätta filtren, eller återställa timern efter byte filtren.

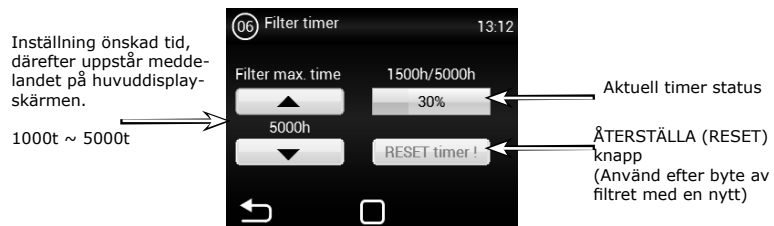

Exempel av statusindikering för visning ett igensatt filter tillstånd på huvudskärmen

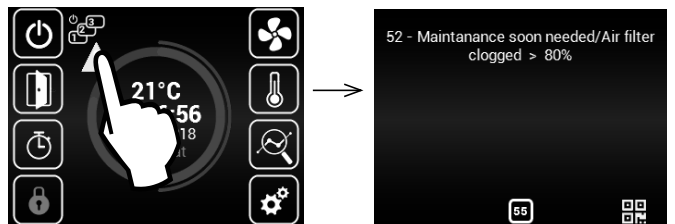

4. DRIFT

MENY - TEMPERATURGIVARE



Finns endast i autoläge.

I den här menyn kan du välja en temperatursensor som kommer att användas för den primära temperaturkontroll.

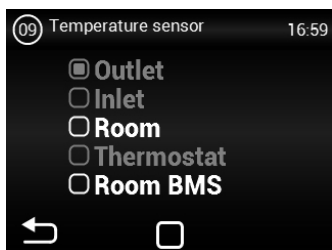

Möjliga alternativ:

- None** - Ingen
- Room** - Spatial temperaturgivare (till exempel i rummet)
- Room BMS** - Spatial temperaturgivare från huvudsystemet

Endast tillgänglig i manuellt läge.

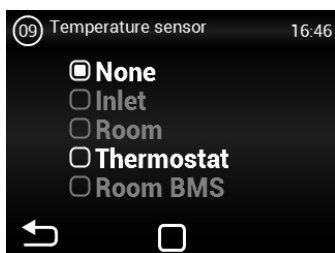

MENY - MODBUS RTU



Med denna meny kan du ställa in kommunikationsparametrar för Modbus RTU

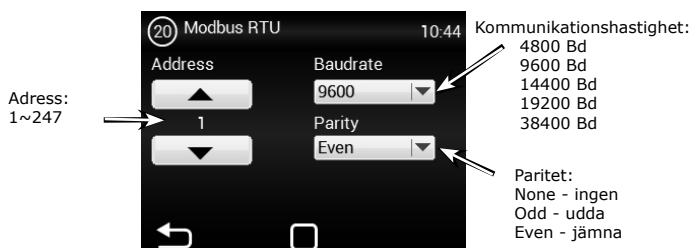

Felaktiga inställningar kan leda till oförmåga att kommunicera (sända data) med styrenheten.

MENY - ANVÄNDAR LÅS



I denna meny kan du ställa in begränsningar för driften av kontrollenheten genom att använda panelen på flera nivåer.

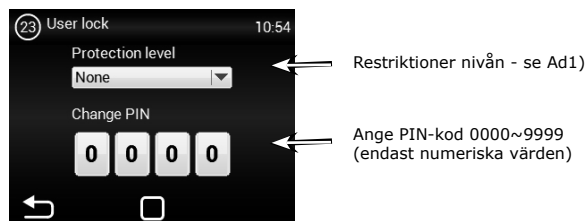

Möjliga alternativ:

None - Begränsningar är inte aktiva

On/Off - Endast på / av-alternativet och återkomst till informationsmenyn är tillgängliga från huvudskärmen

On/Off, Temp, Flow - Endast PÅ / AV och informationsmenyn är tillgänglig utan lösenord

Inställningar temperatur och luftflöde

Full - Endast informationsmenyn är tillgänglig utan lösenord

User mode - Speciellt användarläge, se figur nedan

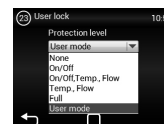

MENY - SOMMAR VÄRME

I denna meny kan du ställa in begränsningar för uppvärmning på sommaren. Standardinställningen: vinterläge. Aktivering av funktionen gör det möjligt att uppvärma jämnt på sommaren.

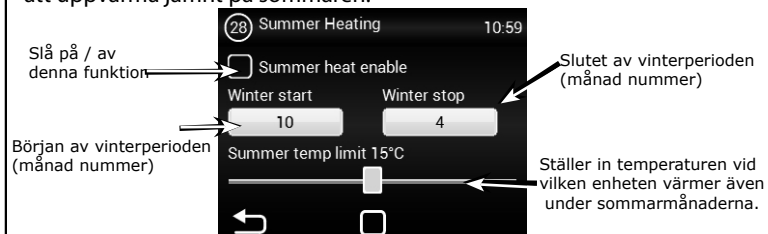

MENY - Nattsänkning



Med denna MENU kan man ställa in temperaturen på natten när dörren är stängd.

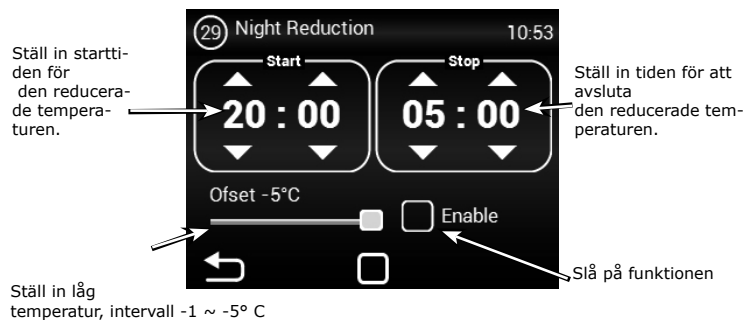

I den här menyn kan du ställa in temperatur minskningen till fem grader vid den inställda tiden i förhållande till den inställda (nödvändiga) temperaturen.

MENY - DÖRRKONTAKT

Denna meny låter dig kontrollera beteende av dörrkontakt



Slå på / av denna funktion

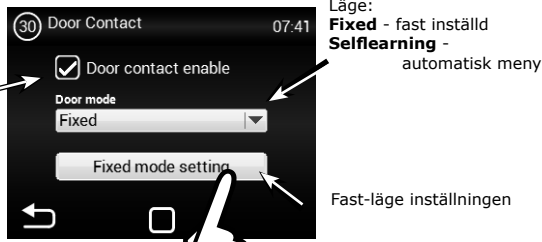

Läge: **Fixed** - fast inställd **Selflearning** - automatisk meny

Fast-läge inställningen

Tidsintervall

Fläktkraft vid öppen dörr

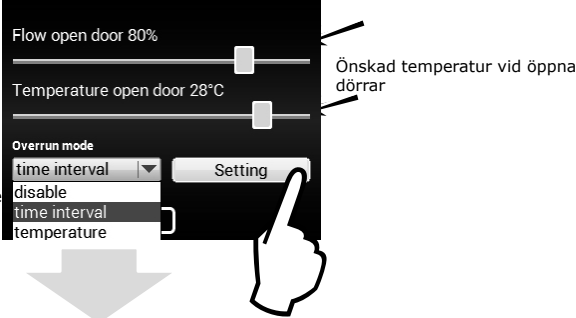

Önskad temperatur vid öppna dörrar

Fördröjnings regimen: vid inställd tid eller när temperaturen är uppnådd.

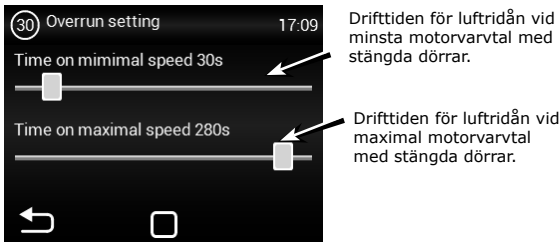

Drifttiden för luftridån vid minsta motorvarvtal med stängda dörrar.

Drifttiden för luftridån vid maximal motorvarvtal med stängda dörrar.

Temperatur

Fläktkraft vid öppen dörr

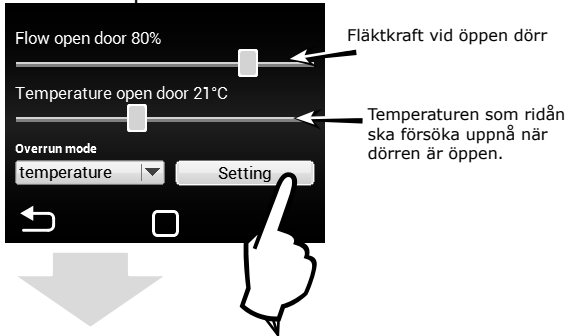

Temperaturen som ridån ska försöka uppnå när dörren är öppen.

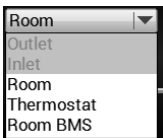
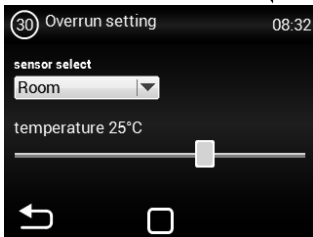

I den här menyn kan man ställa in vilken sensor som ska vara aktiv och den temperatur som ridån ska försöka uppnå när man stänger dörren för att kompensera värmeförlusten. När den inställda temperaturen har uppnåtts växlar ridån till det valda automatiska / manuella läget.

MENY - DÖRRKONTAKT

MENU Selflearning (MENY Sjävläring)

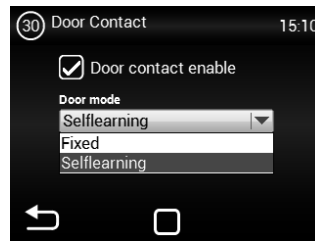

Selflearning- denna regimen är endast tillgänglig i automatiskt läge och aktivt läge (Auto Speed kontroll), enligt antalet av dörröppningar optimerar den tiden då ridån är i drift även när dörrar är stängd.

Behöver ställas in för att aktivera Selflearnig (Sjävläring).

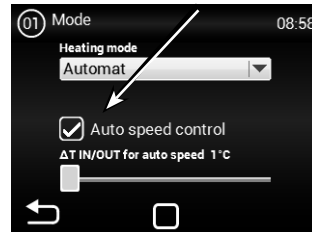

MENY - VATTEN FRYSSKYDDSMEDEL



Denna MENY är endast tillgänglig för enheter med vattenväxlare

Frysgivare för värme växlare

Vattentemperatur sensor



Menyn används för att definiera skyddet för vattenväxlaren. Vid val av båda sensorerna, måste båda värdena vara märkta för att aktivera värmväxlare funktionen. Om ingen av givarna är valda, avbryts frostskyddet på växlaren.

4. DRIFT

MENY - SUBENHETER

Med denna MENY kan du ställa in beteendet av andra regulatorer. inkopplade som "SLAVE" (driven, eller subenhet).

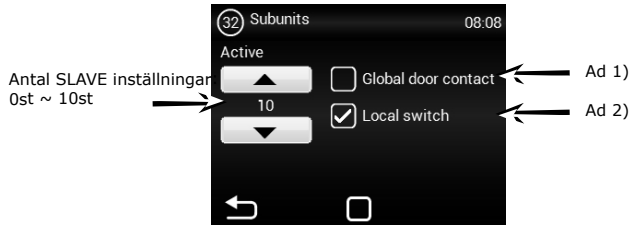

Slaveadressparameter:

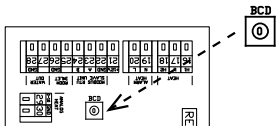

ADRESS	SLAVE UNIT	ADRESS	SLAVE UNIT
1	1	6	6
2	2	7	7
3	3	8	8
4	4	9	9
5	5	A	10

Ad 1) -Möjligheten att använda en dörrkontakt som huvud, vars status kommer att skickas till SLAVE-regulatorer. Därför är det inte nödvändigt att ansluta dörrkontakten till varje kontroller om sådant krav föreligger.

- Funktion är tillåten = dörrkontakt från MASTER kommer att skickas till SLAVE-styrning
- Funktion är tillåten = dörrkontakt från MASTER kommer att skickas till SLAVE-styrning

Ad 2) - Möjligheten att aktivera en ikon på huvudskärmen för att slå på / av enskilda SLAVE-kontroller. Om denna funktion inte är aktiv kommer alla SLAVE-kontroller alltid att slås på / av samtidigt.

- Funktion ej tillåten = SLAVE-kontroller kommer att slå PÅ / AV alla tillsammans.
- Funktion är tillåten = Från huvudskärmen kan du välja enskilda SLAVE-styrenheten, som du kan slå på / av.

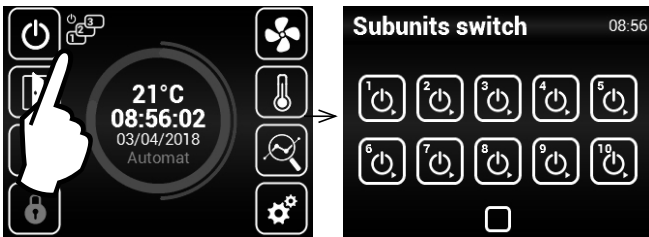

MENY - Avancerade VATTEN INSTÄLLNINGER

Denna MENY är endast tillgänglig för enheter med vattenväxlare för att aktivera avancerade inställningar för vattenväxlarens kontroll.

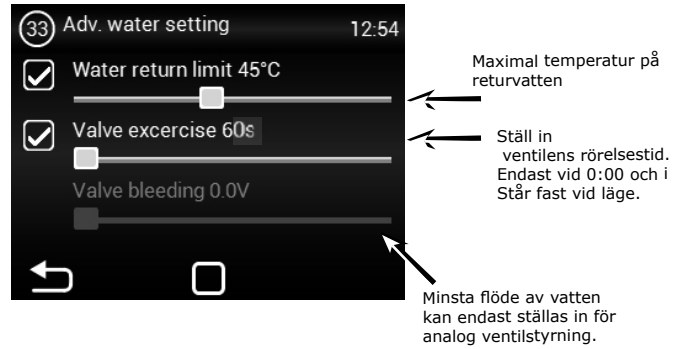

MENY - Avancerade fläktinställningen

MENY för att justera fläkten när man stänger och öppnar dörren. Tillåter avancerade inställningar för fläktstyrning.

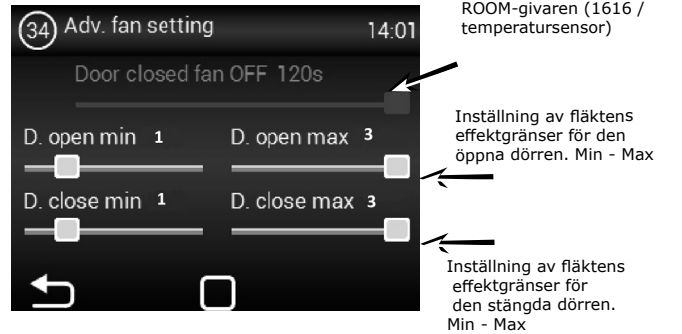

Tiden för att fläkten ska fungera när den önskade temperaturen + 0,3 ° C nås på rumsgivaren när dörren är stängd. Denna inställning är endast tillgänglig med den valda ROOM-givaren (1616 / temperatursensor)

De inställda effektgränserna begränsar fläktstyrnings området för de öppna och stängda dörrarna. Denna begränsning gäller för manuell och automatisk fläktstyrning. Överskridande gränserna i någon fläktens ströminställning indikeras av justering elementets rödhet och text framhävnig.

4. DRIFT

MENY - ÖVRIGA INSTÄLLNINGAR

Denna meny låter dig ställa in andra parametrar

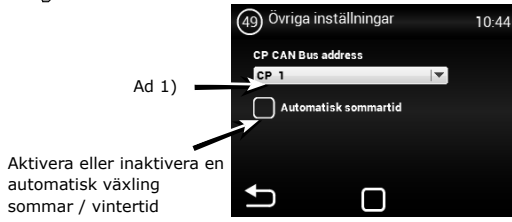

Aktivera eller inaktivera en automatisk växling sommar / vintertid

Ad 1) - Möjlighet att ställa CAN adress på kontrollpanelen så att man kan ansluta upp två kontrollpaneler till MASTER styrenheten
 Alternativ: CP 1 = kontrollpanelen har adressen 1
 CP 2 = kontrollpanelen har adressen 2

Adressen är inställd på varje styrenhet och sedan skickar styrenheten data beroende på inställningarna.

! VARNING!

Varje panel måste ha sin egen adress.
 Underlåtenhet att följa kan leda till fel på styrenheten.

När man ansluter flera paneler är det nödvändigt att ställa in de avslutande elementen. De finns på huvudelektroniken och i styrenheten:

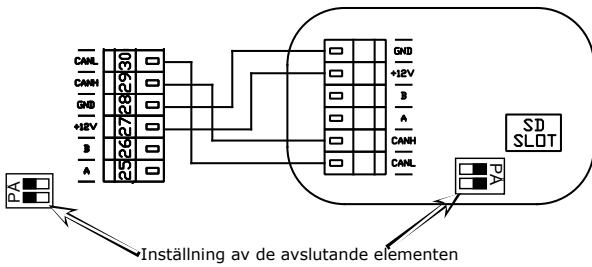

Exempel på inkoppling av styrenheten - Alternativ 1:

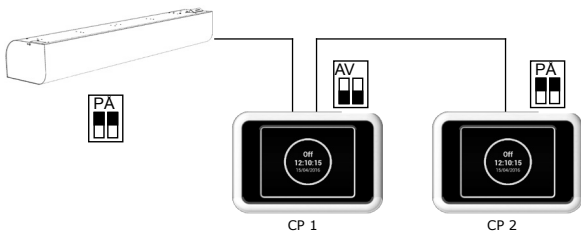

Elanslutning - Alternativ 1:

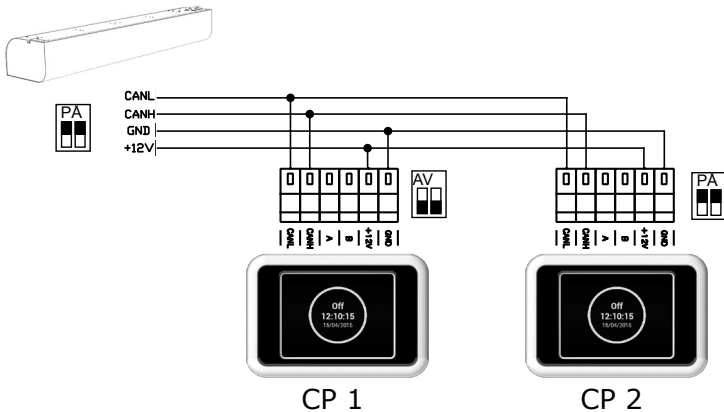

Elanslutning - Alternativ 2:

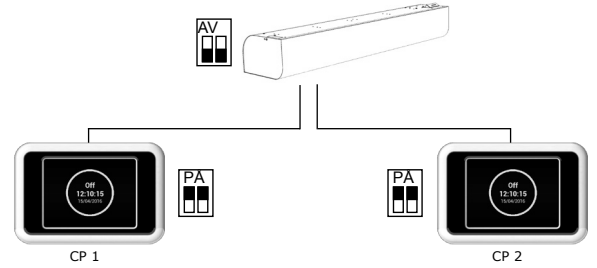

Elanslutning - Alternativ 2:

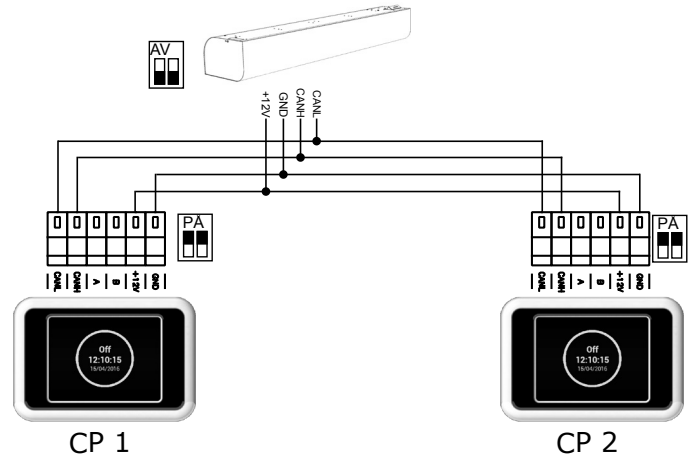

MENY - FABRIKSÅTERSTÄLLNING

Denna meny återställer standardinställningarna till kontrollern.



Tryck på FABRIKSÅTERSTÄLLNING (FACTORY RESET) för att återställa standardinställningarna till kontrollern.



Efter slutförandet rekommenderas att du stänger AV och sedan PÅ regulatorns huvudströmförsörjning.

5. FELTILLSTÅND

5.1 FELTILLSTÅND

Huvudströmförsörjningen ska släckas vid eventuell intervention i luftridån. Om du är osäker på stegen, gör aldrig reparationer och ring för service!!!

Beskrivning	Beteende av anordning	Möjligt problem	Lösning
44 - Fel på fläkt	Anordning fungerar inte	Överhettad fläkt eller fel på fläktens termiska kontakt.	Bestäm orsaken till överhettning av motorn (lager defekt, mekaniskt fel, kortslutning ...) eller byt ut motorn.
45 - Obligatoriskt underhåll / igensatt filter	Anordning fungerar	Igensatta filter eller inställd tid för filterändring har uppnåtts.	Byt ut filtret. När du byter, Glöm inte att utföra RESET (återställning) i MENU 1616 - FILTER TIMER
46 - Fel på värmare	Anordning fungerar inte	Fel på värmare	Kontrollera värmaren och säkerhetstermostaten status. Kontrollera att värmaren har korrekt kylning. Kontrollera motorns drift.
65 - Kommunikation fel	Anordning fungerar inte	Kommunikationsfel	Kontrollera att kommunikationskabeln är korrekt ansluten och inte skadad. Kontrollera kopplings-schemat för att eliminera eventuella fenomen som kan störa kommunikationen (ledningarna nära högspänning, plats-fenomen som orsakar interferens).
Anordning fungerar inte	Anordning fungerar inte	Elektrisk strömförsörjning avbryts.	Kontrollera att strömförsörjningen inte är avbruten.
		Bruten säkring	Kontrollera säkringen på kontrollmodulen.
Värmen slås av automatiskt, på egen hand	Anordning fungerar men inte uppvärmer	Värmare överhettas	Elvärmare överhettas på grund av otillräckligt luftflöde. Se till att fläkten går med full styrka och är inte begränsad lufttillförseln till enheten.

WARNING!

Huvudströmförsörjningen ska släckas vid eventuell intervention i luftridån. Luftridån ska hållas kallt!

6. UNDERHÅLL

6.1 RENGÖRING

VARNING!

- Det är förbjuden att använda tryckluft, kemikalier, lösningsmedel eller vatten vid rengöring.
- Använd en mjuk borste eller dammsugare, rengör sugskydd och insidan av luftridån.
- Se instruktionerna för att installera luftridån av ESSENSSE NEO

7. Betjäning

7.1 OM DU INTE KAN ELIMINERA FEL SJÄLV

Kontakta din leverantör eller din exklusiva 2VV-representant, om du inte kan undanröja misslyckandet genom dig själv. Garanti- och eftergarantiservice utförs av leverantören eller en av de auktoriserade serviceorganisationer specificerad av leverantören.

Vänligen uppgi leverantören eller servicecentralen följande information:

- **luftridån typbeteckning,**
- **begagnade tillbehör,**
- **installationsplatsen,**
- **serienummer,**
- **installationsförhållanden (inklusive elektriska),**
- **gångtid,**
- **defektens detaljerad beskrivning.**

7.2 ÅTERTAGANDE AV PRODUKTEN FRÅN A DRIFT - LIKVIDATION

Man måste göra produkten obrukbar innan man kasserar den. Även gamla maskiner innehåller material som kan återanvändas. Ta dem till uppsamlingsplats av returråvaror. Det är bäst att skrota produkten i en specialiserad plats så att återvinningsbara material kan användas igen. Vik oanvändbara delar av produkten på en kontrollerad soptipp.



Tillämpliga nationella bestämmelser om avfallshantering måste följas vid eliminering av materialet.

8. ELEKTRISKA KRETSAR

RGJ3-VCES2-CO-S-MA

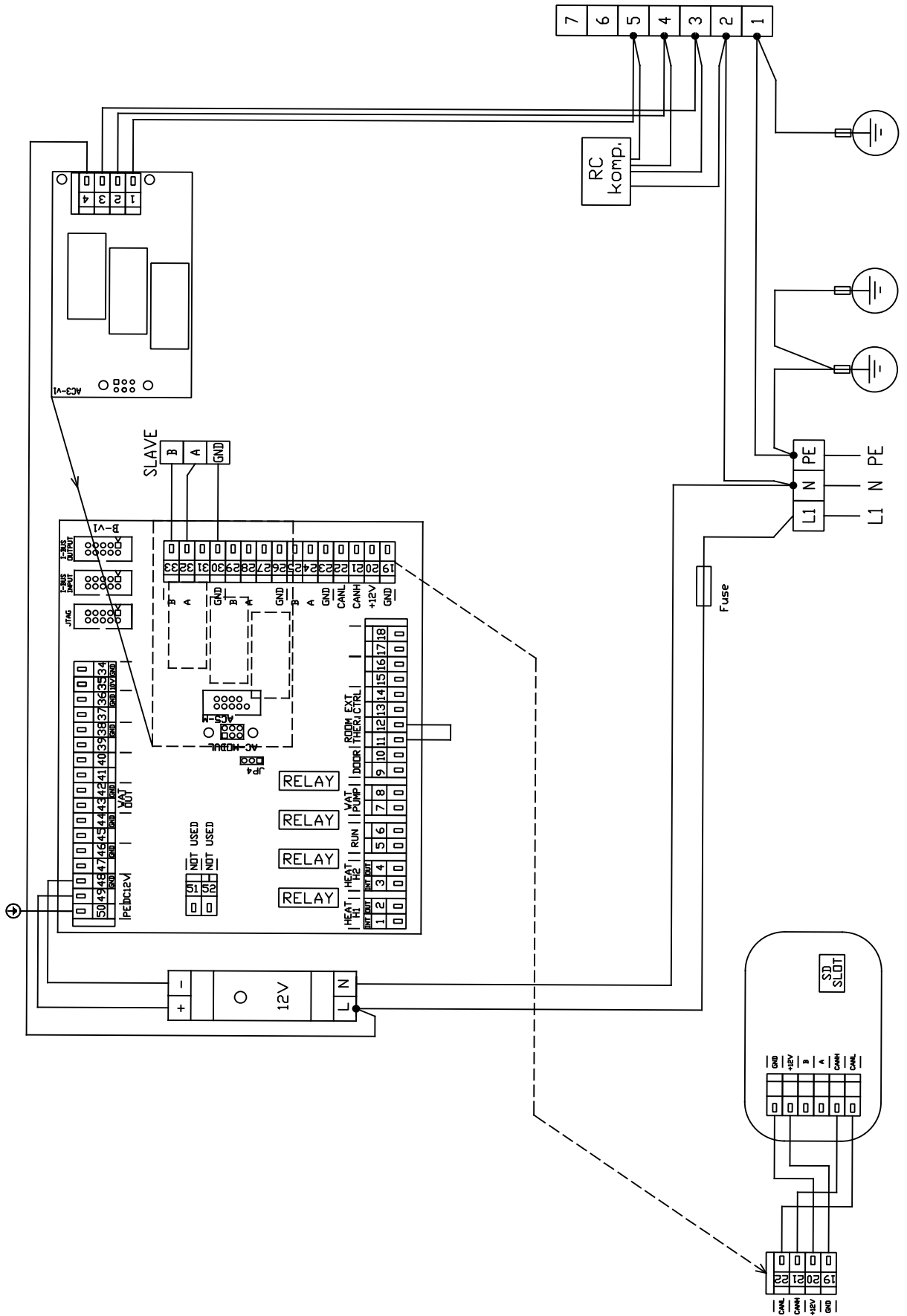

8. ELEKTRISKA KRETSAR

RGJ3-VCES2-CO-E-MA

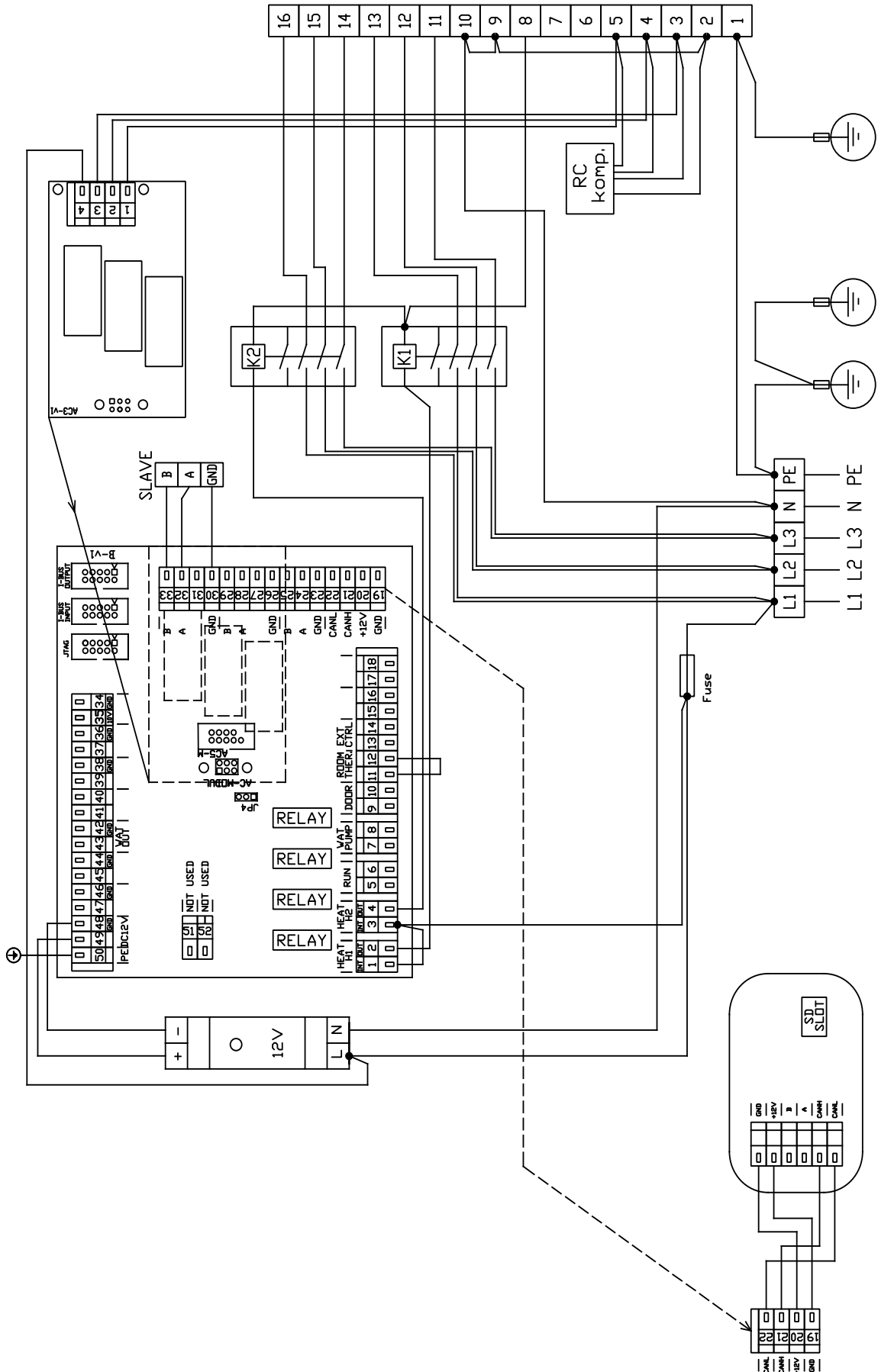

8. ELEKTRISKA KRETSAR

RGJ3-VCES2-CO-V-MA

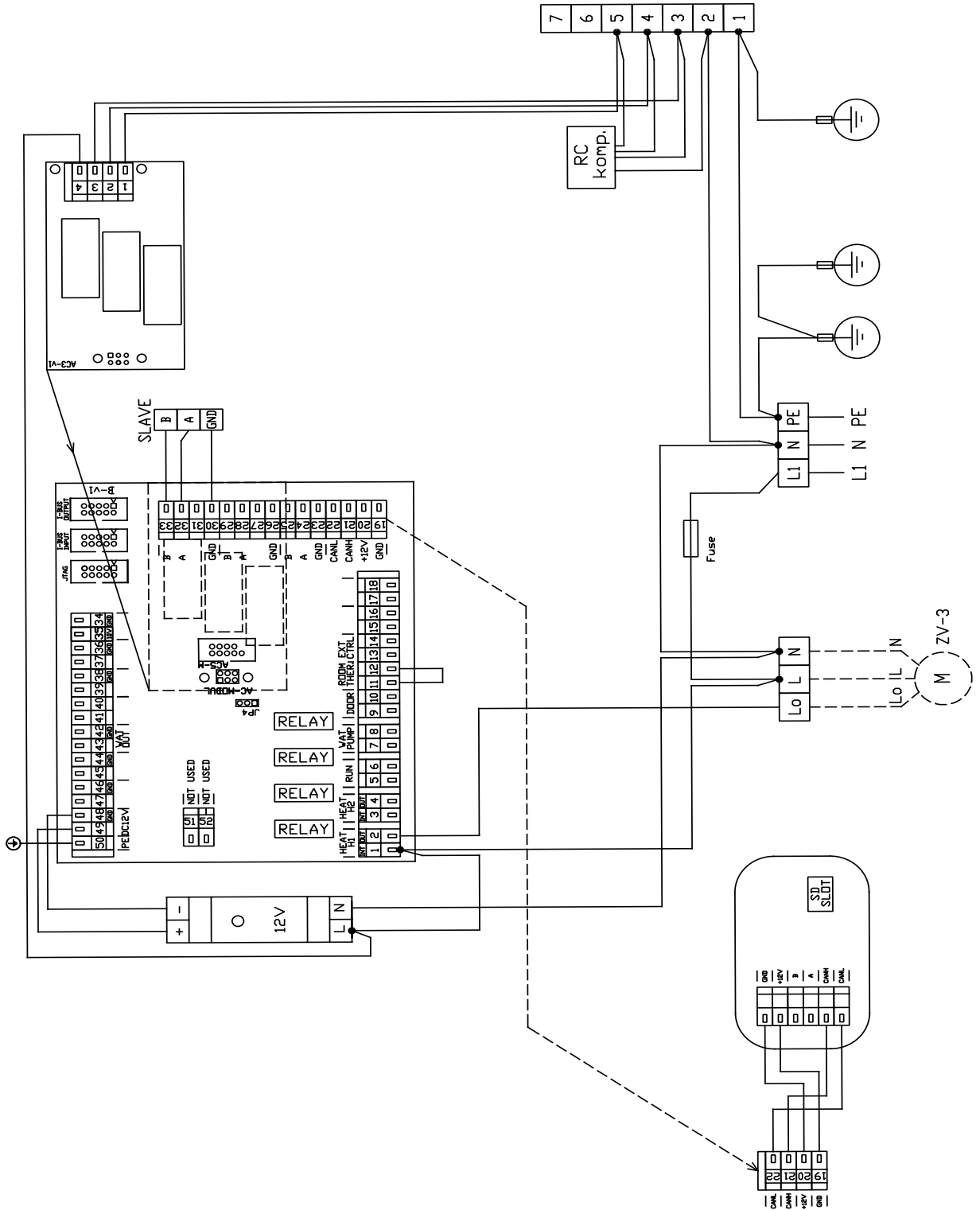

8. ELEKTRISKA KRETSAR

RGJ3-VCES2-CO-S-SL

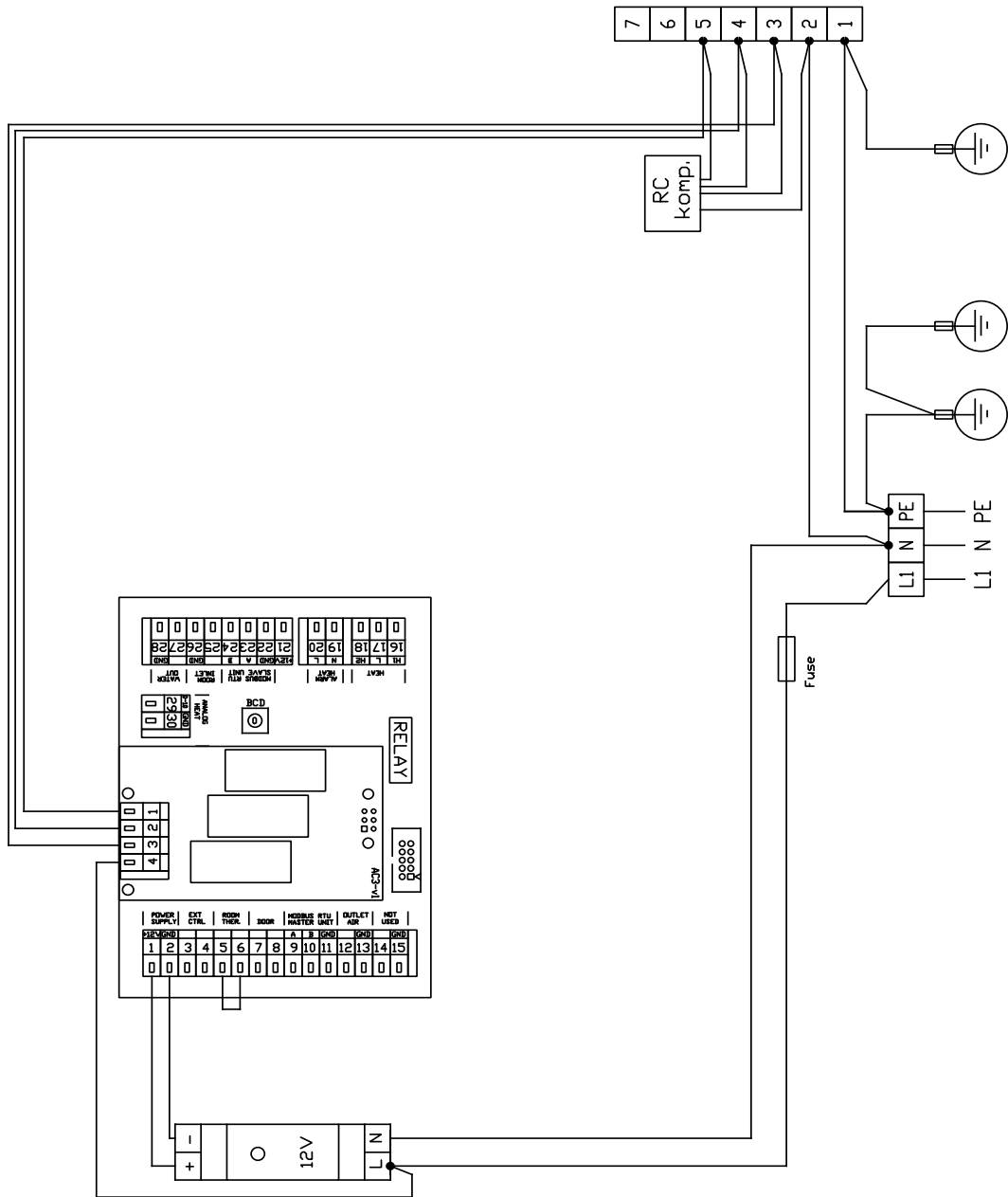

8. ELEKTRISKA KRETSAR

RGJ3-VCES2-CO-E-SL

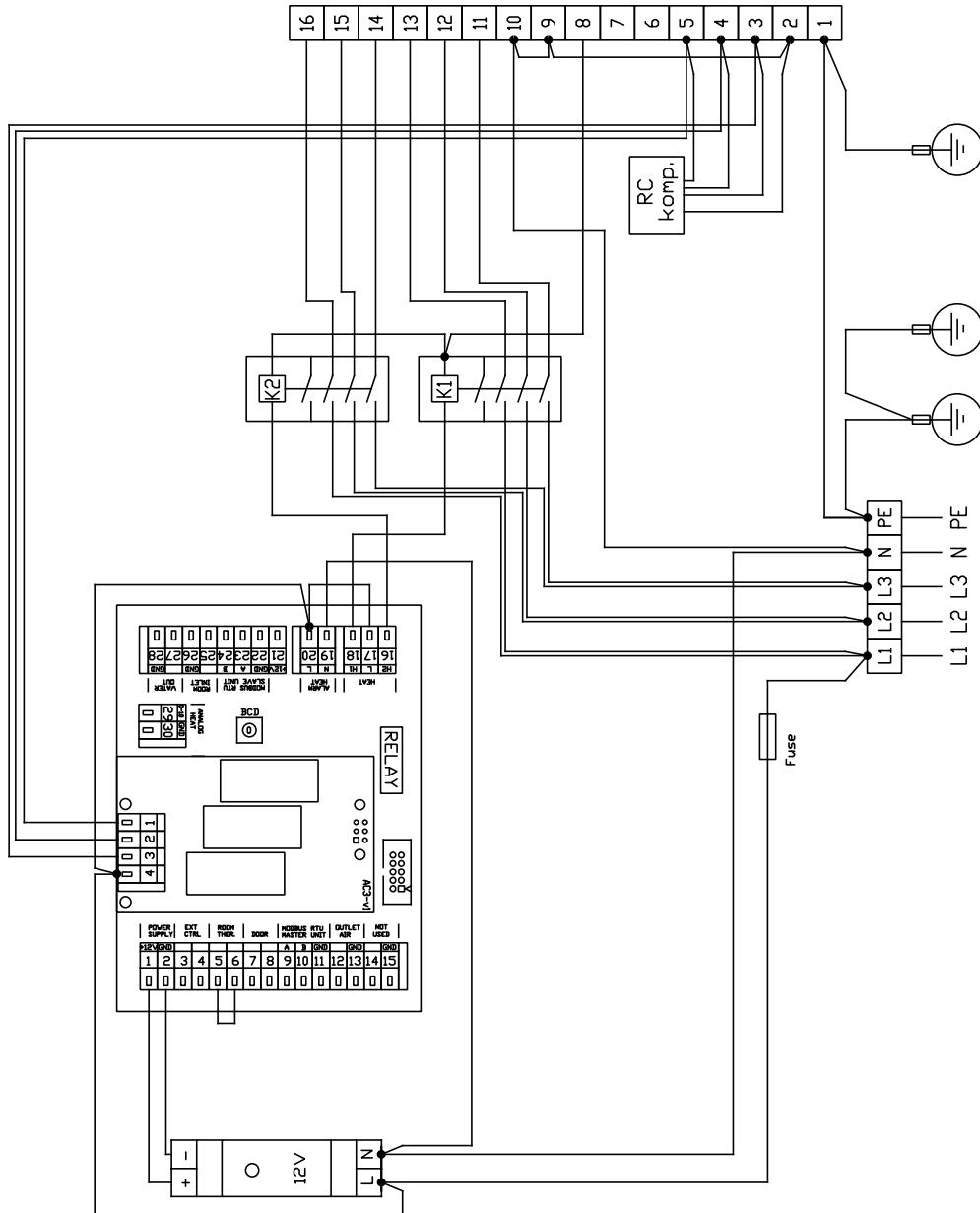

9. SLUTSATS

9. SLUTSATS

Om du har eventuella tvivel eller frågor, tveka inte att kontakta vår försäljningsavdelning eller vår tekniska supportavdelning.

KONTAKT

Adress:

2VV, s.r.o.,
Fáblovka 568,
533 52 Pardubice,
Česká republika

Internet:

<http://www.2vv.cz/>

