



PARTNER
IN VENTILATION
2VV.CZ

RU





ESSENSSE NEO - EC

ИНСТРУКЦИЯ



VCES2-B-xx-EC,
VCES2-C-xx-EC

1. ПЕРЕД НАЧАЛОМ УСТАНОВКИ

Символ	Значение
 ВНИМАНИЕ!	Предостережение или предупреждение
 ОБРАТИТЕ ВНИМАНИЕ!	Важные указания
 ВАМ ПОТРЕБУЮТСЯ	Практические советы и информация
 ТЕХНИЧЕСКИЕ ДАННЫЕ	Подробная техническая информация
	Ссылка на другую часть руководства



Прежде чем начать монтаж воздушной завесы, прочитайте внимательно раздел «**Безопасное использование воздушных завес**», где вы найдёте все инструкции для безопасного и надлежащего использования изделия.

Данное руководство содержит важные инструкции по установке воздушных завес. Перед началом монтажа внимательно прочитайте все следующие инструкции и соблюдайте их. Производитель оставляет за собой право вносить изменения в изделие и техническую документацию без предварительного уведомления. Сохраните инструкцию для последующего использования. Инструкции являются частью изделия

Декларация о соответствии

Подробности можно найти на www.2VV.cz

2. РАСПАКОВКА

2.1 ПРОВЕРКА ПОСЛЕ ПОСТАВКИ



ОБРАТИТЕ ВНИМАНИЕ

- Сразу же после доставки проверьте, если изделие не повреждено. В случае повреждения сделайте запись с перевозчиком и информируйте нас. В случае, если какая-либо претензия не будет предъявлена своевременно, предъявление её позже не будет учитываться.
- Проверьте, что тип изделия соответствует заказанному типу. В случае несоответствия, не распаковывайте изделие и обратитесь к поставщику.
- После распаковки убедитесь, что изделие и все остальные компоненты находятся в хорошем состоянии. В случае сомнений обратитесь к поставщику.
- Не устанавливайте повреждённое устройство!
- Если вы не распаковываете изделие сразу же после доставки, храните его в сухом помещении с максимальным диапазоном температур **от +5°C до +40°C**.

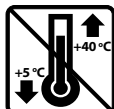

	<p>Все упаковочные материалы являются экологически чистыми и могут быть использованы повторно или переработаны. Активно участвуйте в охране окружающей среды и утилизируйте или перерабатывайте упаковочные материалы надлежащим образом.</p>	
--	---	--

2.2 СОДЕРЖИМОЕ УПАКОВКИ

1x

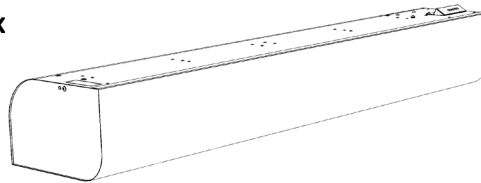

3x



2x

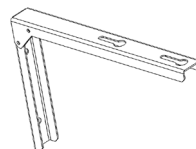

1x



4x



1x



ОБРАТИТЕ ВНИМАНИЕ

- Если устройство транспортировалось при температуре ниже 0°C, после распаковки оставьте его для выравнивания внутренней температуры в условиях эксплуатации не менее двух часов не включая.

3. ОСНОВНЫЕ КОМПОНЕНТЫ

- 1 Монтажные кронштейны (2 шт.)
- 2 Корпус завесы
- 3 Место для подключения модуля управления
- 4 Передняя крышка с впускной решеткой
- 5 Подключение воды теплообменника (только для водяной модели)
- 6 Боковая крышка
- 7 Клеммная коробка для подключения питания от сети.

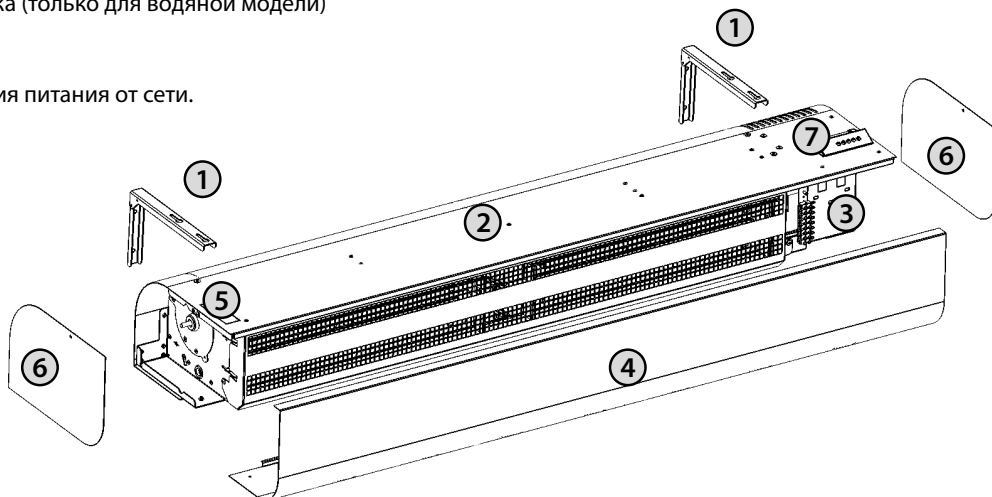

4. РАЗМЕРЫ

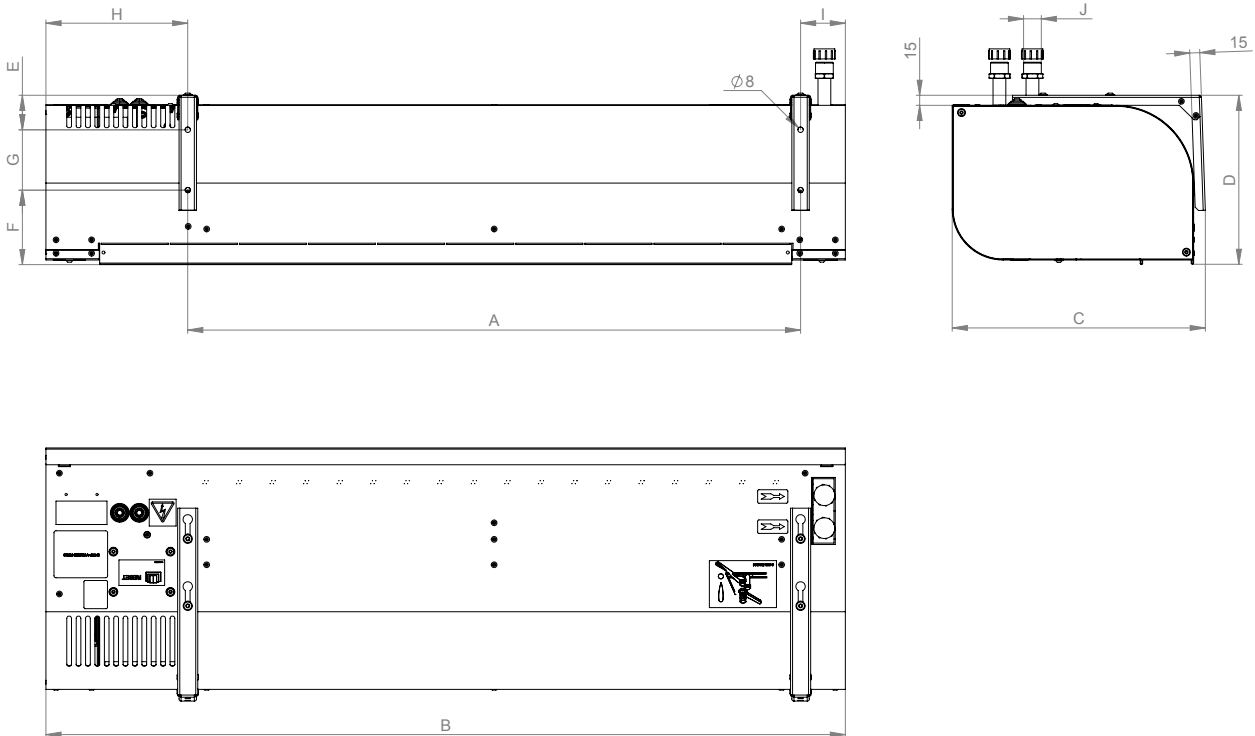

ТИП	A	B	C	D	E	F	G	H	I	J
	(мм)	(мм)	(мм)	(мм)	(мм)	(мм)	(мм)	(мм)	(мм)	(мм)
VCES2B-100...EC	913	1190	377	252	51	111	90	211	67	3/4"
VCES2C-100...EC	913	1190	377	252	51	111	90	211	67	3/4"
VCES2B-150...EC	1321	1600	377	252	51	111	90	211	67	3/4"
VCES2C-150...EC	1321	1600	377	252	51	111	90	211	67	3/4"
VCES2B-200...EC	1822	2100	377	252	51	111	90	211	67	3/4"
VCES2C-200...EC	1822	2100	377	252	51	111	90	211	67	3/4"
VCES2B-250...EC	2232	2510	377	252	51	111	90	211	67	3/4"
VCES2C-250...EC	2232	2510	377	252	51	111	90	211	67	3/4"

Тип	Вес (кг)	Тип	Вес (кг)
VCES2B-100-E...EC	25,5	VCES2C-100-E...EC	27,3
VCES2B-150-E...EC	32,6	VCES2C-150-E...EC	37,4
VCES2B-200-E...EC	39,8	VCES2C-200-E...EC	47,7
VCES2B-250-E...EC	46,9	VCES2C-250-E...EC	55,8
VCES2B-100-V...EC	26,1	VCES2C-100-V...EC	27,6
VCES2B-150-V...EC	32,9	VCES2C-150-V...EC	39,3
VCES2B-200-V...EC	40,1	VCES2C-200-V...EC	47,6
VCES2B-250-V...EC	47,4	VCES2C-250-V...EC	55,3
VCES2B-100-S...EC	24,8	VCES2C-100-S...EC	26,3
VCES2B-150-S...EC	31,3	VCES2C-150-S...EC	35,7
VCES2B-200-S...EC	38,3	VCES2C-200-S...EC	45,8
VCES2B-250-S...EC	45,1	VCES2C-250-S...EC	53,1

5. ТЕХНИЧЕСКИЕ ПАРАМЕТРЫ

Тип	Мощность нагревателя [кВт]*	Общий Напряжение (В)	Общий ток [А]	Двигатель			Частота питания [Гц]
				Мощность (Вт)	Ток (А)	Напряжение (В)	
VCES2B-100-E0	5	400	12,6	125	0,56	230	50/60
VCES2B-150-E0	8	400	11,7	165	0,72		50/60
VCES2B-200-E0	10	400	14,8	222	0,94		50/60
VCES2B-250-E0	12	400	19,8	292	1,24		50/60
VCES2B-100-E1	6	400	11,0	125	0,56		50/60
VCES2B-150-E1	9	400	17,1	165	0,72		50/60
VCES2B-200-E1	12	400	21,7	222	0,94		50/60
VCES2B-250-E1	16	400	25,5	292	1,24		50/60
VCES2B-100-E2	10	400	14,1	125	0,23		50/60
VCES2B-150-E2	15	400	22,6	167	0,73		50/60
VCES2B-200-E2	19	400	28,6	230	0,97		50/60
VCES2B-250-E2	25	400	36,8	265	1,13		50/60
VCES2B-100-V	19	230	0,5	109	0,50		50/60
VCES2B-150-V	27	230	0,7	154	0,68		50/60
VCES2B-200-V	38	230	0,9	208	0,90		50/60
VCES2B-250-V	46	230	1,1	298	1,20		50/60
VCES2B-100-S	-	230	0,6	115	0,52		50/60
VCES2B-150-S	-	230	0,7	156	0,69		50/60
VCES2B-200-S	-	230	1,0	218	0,93		50/60
VCES2B-250-S	-	230	1,2	271	1,15		50/60
VCES2C-100-E1	10	400	14,9	243	1,04	230	50/60
VCES2C-150-E1	15	400	23,4	362	1,52		50/60
VCES2C-200-E1	19	400	29,5	458	1,91		50/60
VCES2C-250-E1	25	400	37,5	429	1,81		50/60
VCES2C-100-V	24	230	1,0	214	0,91		50/60
VCES2C-150-V	34	230	1,4	318	1,34		50/60
VCES2C-200-V	48	230	0,5	459	0,44		50/60
VCES2C-250-V	55	230	1,9	435	1,84		50/60
VCES2C-100-S	-	230	1,0	225	0,96		50/60
VCES2C-150-S	-	230	1,4	329	1,40		50/60
VCES2C-200-S	-	230	1,8	427	1,79		50/60
VCES2C-250-S	-	230	1,7	394	1,67		50/60

* Температура поступающего воздуха +18°C, при максимальной мощности нагревателя и скорости вращения вентилятора.



Другие технические параметры могут быть найдены в соответствующем листе технических характеристик изделия

6. УСТАНОВКА

6.1 УСЛОВИЯ ЭКСПЛУАТАЦИИ:

Воздушная завеса предназначена для использования в сухих помещениях при температуре окружающей среды от **5°C до +40°C** с максимальной относительной влажностью 80% и для подачи воздуха без грубой пыли, жиров, химических испарений и других загрязнений. Электрическая степень защиты IP20 (защита от предметов диаметром больше, чем 12,5 мм, нет защиты от воды).

Завесы с электрическим нагревателем оснащены рабочим термостатом с автоматическим сбросом (расположенным на каждом нагревателе) и аварийным термостатом с ручным сбросом.

Водяные теплообменники разработаны для максимальной рабочей температуры воды **+100°C** и максимального рабочего давления **1,6 МПа**.

6.2 УСЛОВИЯ МОНТАЖА

Установка и сборка воздушной завесы может выполняться только лицом с надлежащей квалификацией, в распоряжении которого имеются необходимые инструменты и оборудование.

Стандартно, вместе с изделием поставляются 2 монтажных кронштейна и 4 винта.

Если вы желаете установить завесу на резьбовых стержнях, то их нужно заказать отдельно. Для правильной работы устройства должны соблюдаться следующие правила.



ОБРАТИТЕ ВНИМАНИЕ

- в зависимости от воспламеняемости материалов должны соблюдаться минимальные удаления (см. рис. удаления)
- расстояние в зависимости от воспламеняемости материалов определяются проектировщиком проекта с учётом правил, применимых в месте монтажа
- устройство должно быть установлено только в горизонтальном положении
- для правильной работы устройства, перед всасывающей крышкой должно быть не менее 200 мм свободного пространства
- выхлоп должен располагаться как можно ближе к двери или к экранирующему проёму
- желательно, чтоб завеса превышала проём с обеих сторон не менее 100 мм
- если завеса будет монтироваться над дверью, поместите её как можно ближе к верхней границе двери. Следите, чтобы впуск и выхлоп не были закрыты, и чтобы поток воздуха мог течь свободно, см. рис.

6.3 КРЕПЛЕНИЕ ЗАВЕСЫ

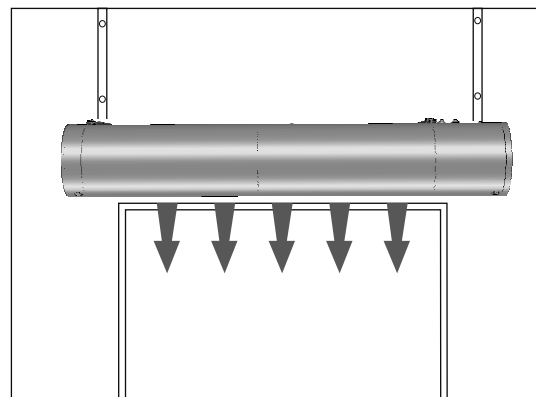
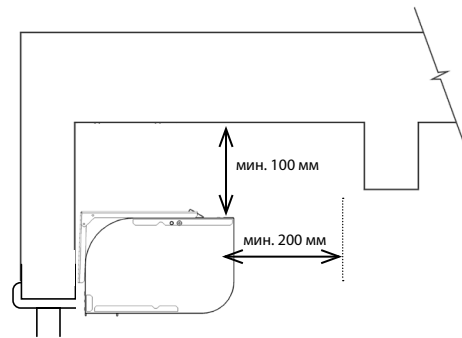

Если над дверью есть окно или другой материал, не позволяющий установить завесу на кронштейнах, её можно подвесить с потолка с помощью резьбовых стержней и дюбелей (см ниже).

Монтаж с помощью монтажных кронштейнов



ВАМ ПОТРЕБУЮТСЯ

4 шканта (не включены в комплект)

4 болта (не включены в комплект)

Отвинтите кронштейны и отмерьте отверстия на стене (соблюдайте правила установки) в соответствии с размерным чертежом (см. «Размеры»). Ввинтите болты, использованные для крепления кронштейнов обратно в отверстия в завесе (но только частично) и подвесьте завесу на этих болтах. **Убедитесь, что завеса надёжно держится и не сможет случайно выпасть.**

6. МОНТАЖ

Измерьте монтажные отверстия и размеры, подготовьте крепёжные детали завесы (см. Таблица размеров на странице 4).

Устройство нужно монтировать так, чтобы его нижняя кромка находилась как можно ближе к верхней кромке двери. При монтаже соблюдайте минимальные расстояния.

Обычно, если позволяет место, устройство монтируется на кронштейны над дверью. При использовании кронштейнов есть следующие варианты монтажа:

а) если есть не менее 15 см свободного пространства над завесой, кронштейны можно использовать над завесой, они будут видны

б) завесу можно монтировать и в случае меньшего свободного пространства над завесой (но не менее 5 см). В этом случае кронштейны не видны.

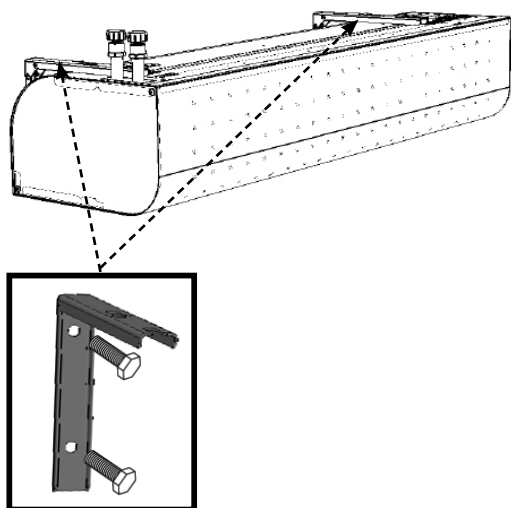

Монтаж с резьбовыми шпильками



ВАМ ПОТРЕБУЮТСЯ

- 4 анкера 6 мм (не включены в комплект)
- 4 резьбовые шпильки М6 (не включены в комплект)
- 8 гайки М6 (не включены в комплект)
- Гаечный ключ М10

подвешивание на резьбовых шпильках

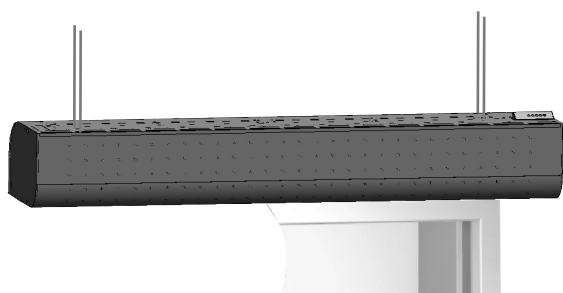

Перед монтажом убедитесь, что потолок может выдержать вес устройства. Монтируйте завесу в соответствии со следующими рисунками.

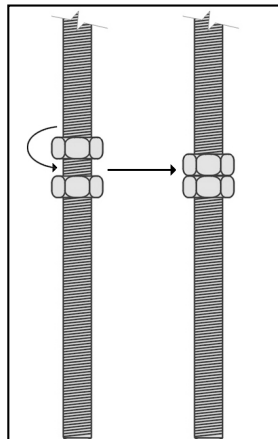

1. Крепление к потолку

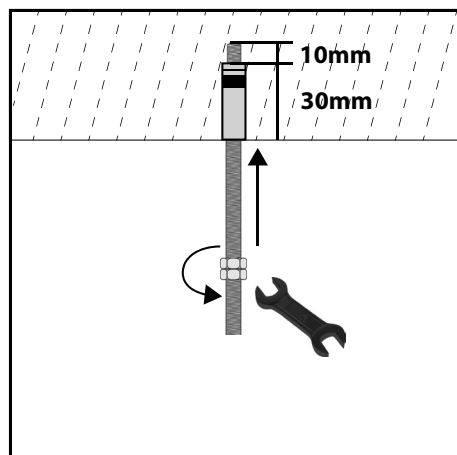

2. Крепление к завесе

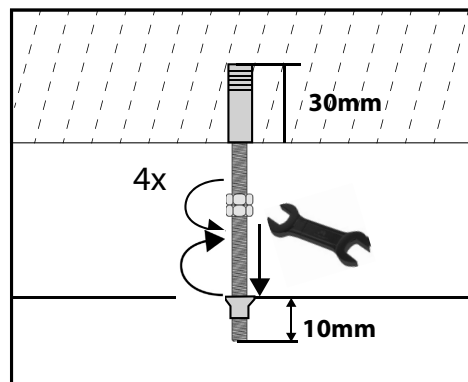

6. МОНТАЖ

6.4 Подключение кабелей питания

- Кабель питания можно подключить к главной клеммной коробке, расположенной на верхней части устройства, только после установки модуля управления (смотрите рисунок ниже).
- Проложите кабель связи регулятора.
- Проложите кабеля к принадлежностям, если это нужно

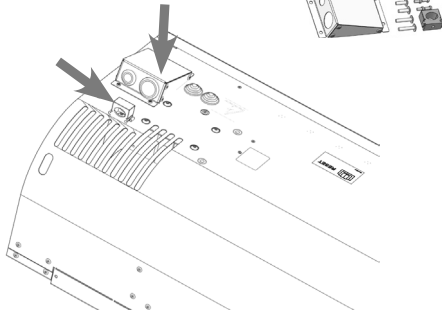

⚠ ПРЕДУПРЕЖДЕНИЕ!

Питание должен определить соответствующий проектировщик, оно должно соответствовать действующим правилам и учитывать мощность установочных параметров воздушной завесы

6.5 Подключение водонагревателя

(только для завесы с LPHW)

- для подключения водонагревателя рекомендуется использовать гибкие шланги
- подключение и испытания нагревателя давлением должны осуществляться квалифицированным водопроводчиком в соответствии с применяемыми нормами
- диаметры труб для подключения водонагревателя приведены в разделе РАЗМЕРЫ данного руководства
- нагреватель предназначен для воды с максимальным давлением 1,6 МПа и максимальной температурой +100°C.

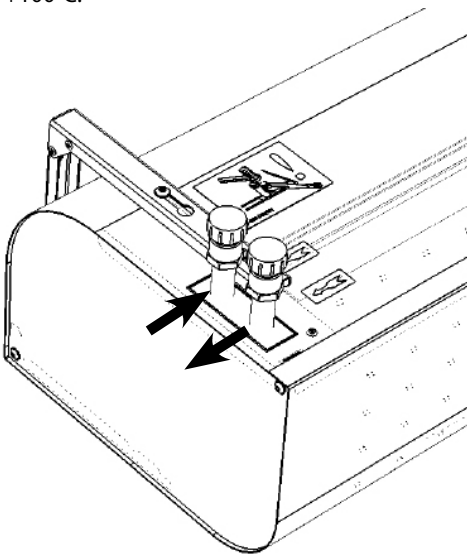

🔍 ОБРАТИТЕ ВНИМАНИЕ

- присоедините трубы в противотоке, подключение горячей воды и возврат воды отопления показаны на рисунке выше
- для закрытия подачи воды целесообразно установить на входе и выходе из нагревателя запорный клапан

⚠ При подключении нагревателя, держите выходное отверстие плоскогубцами для предотвращения повреждения (смотрите рисунок)

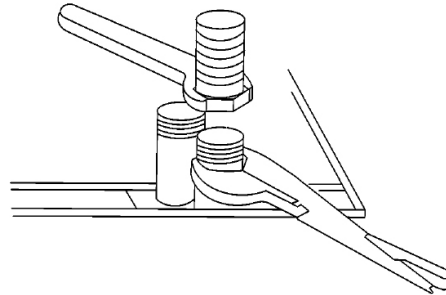

7. ВВОД В ЭКСПЛУАТАЦИЮ

⚠ ПРЕДУПРЕЖДЕНИЕ!

Перед запуском устройства убедитесь, что:

- Никакие инструменты или другие предметы, которые могут повредить устройство, не остались внутри.
- Питание и подача воды нагрева хорошо подключены.
- Устройство правильно закрыто.
- Панель управления правильно подключена

Во время ввода в эксплуатацию, проверьте правильную работу устройства (вентиляторы, нагрев). Проверьте другие возможные настройки и функции в соответствии с руководством пользователя каждого регулятора

7.1 НАСТРОЙКА НАПРАВЛЕНИЯ ВЫПУСКАЕМОГО ВОЗДУХА

⚠ ПРЕДУПРЕЖДЕНИЕ!

При установке устройства отклоните выхлоп в требуемом направлении. Выхлопы воздушной завесы Essense могут дуть воздух под максимальным углом 15°

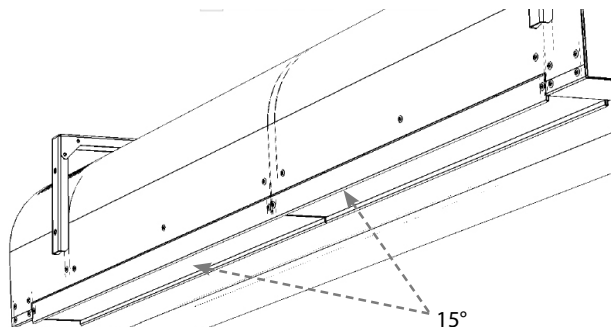

8. ЧИСТКА И ОБСЛУЖИВАНИЕ

8.1 ЧИСТКА



ВНИМАНИЕ!

Перед любыми действиями внутри воздушной завесы должна быть отключена главная подача электропитания. Необходимо дать охладиться воздушной завесе!

- Запрещается использовать для чистки сжатый воздух, агрессивные химикаты, растворители или воду.
- Чистите влажной тряпкой, мягкой щёткой или пылесосом.
- Вычистите поверхность воздушной завесы, включая всасывающие части.
- Чистите завесу по необходимости, рекомендуется чистить хотя бы один раз в 3 месяца.
- Соблюдайте правила техники безопасности и используйте защитные средства.

9. ОБСЛУЖИВАНИЕ

9.1 ЕСЛИ ВЫ НЕ МОЖЕТЕ УСТРАНИТЬ НЕИСПРАВНОСТЬ САМИ

Если вы не в состоянии решить проблему, обратитесь к поставщику.

Для быстрого устранения неисправностей, пожалуйста, предоставьте следующую информацию:

- каталожный номер изделия
- серийный номер
- продолжительность работ
- используемые принадлежности
- место установки
- условия установки (включая электрические)
- подробное описание проблемы и действия, которые вы предприняли для её устранения

Гарантийное и послегарантийное обслуживание осуществляется производителем, поставщиком или авторизованной сервисной организацией. При заказе услуги по ремонту необходимо описать неисправность, обозначение типа изделия, указанное на его табличке, а также место установки.

9.2 ВЫВОД ИЗДЕЛИЯ ИЗ ЭКСПЛУАТАЦИИ - ЛИКВИДАЦИЯ

Перед утилизацией изделия, сделайте изделие непригодным для использования. Даже старые изделия содержат материалы, которые могут использоваться повторно. Сдайте их в пункт сбора вторичного сырья.

Хорошо, если Вы сдадите изделие в место, специально предназначенное для этого, и, таким образом, можно будет переработать материалы. Части, которые невозможно больше использовать, уложите на организованную свалку.



При утилизации материалов, необходимо соблюдать соответствующие национальные правила по утилизации отходов.

9. СЛУЖБА CLEANING AND MAINTENANCE

9.3 АВАРИЙНЫЙ СБРОС ТЕРМОСТАТА

Перед любым вмешательством во внутреннюю часть воздушной завесы необходимо отключить электрическое питание. Подождите, пока воздушная завеса охладится!

- Очистите внешнюю и внутреннюю часть воздушной завесы, включая часть набора воздуха.
- Визуальный осмотр воздушной завесы, теплообменника и подключения.
- Проверка аварийных термостатов и последующий сброс.

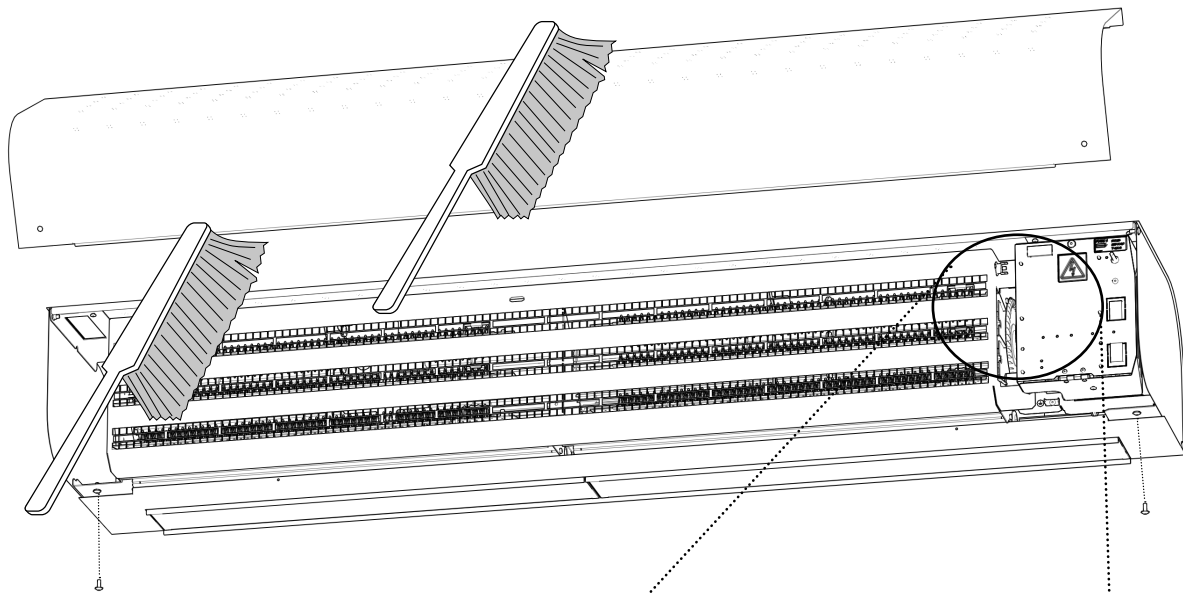

Click reset ok.

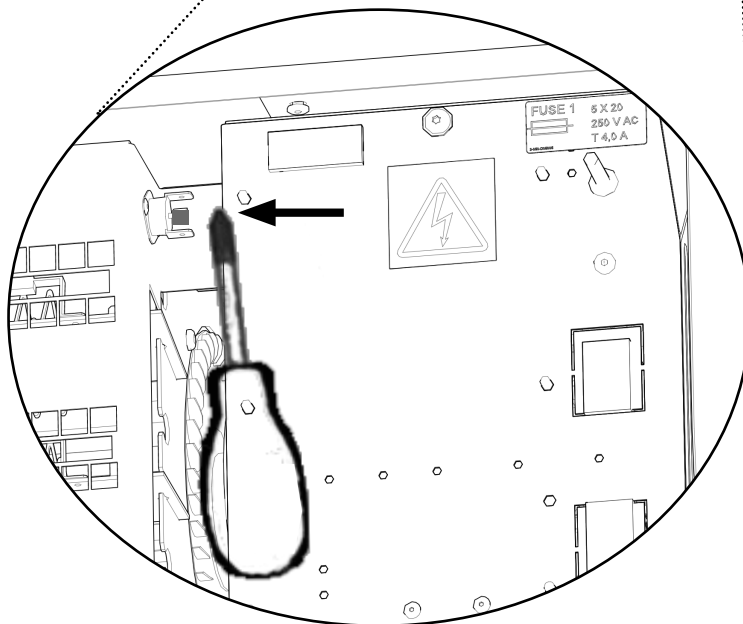

10. СХЕМЫ СОЕДИНЕНИЙ

VSES2B100-E0EC

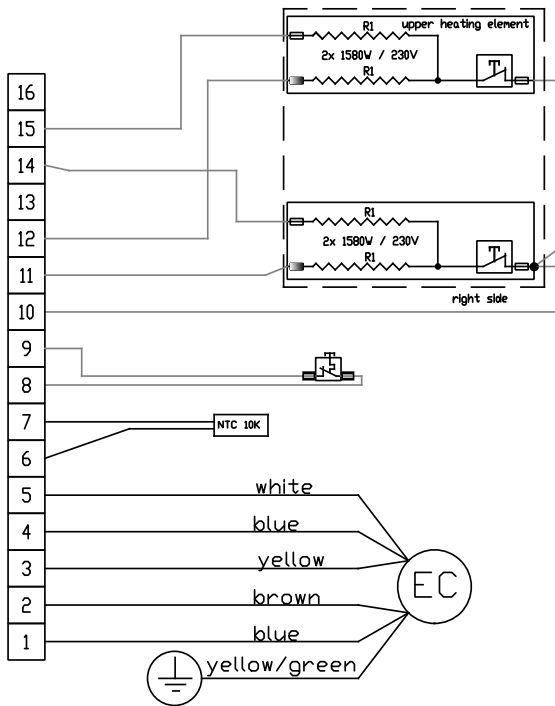

VSES2B100-E2EC

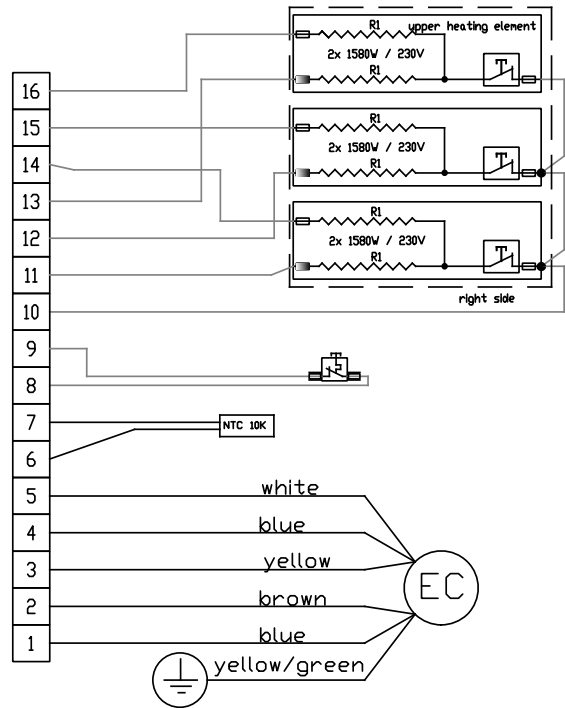

VSES2B100-E1EC

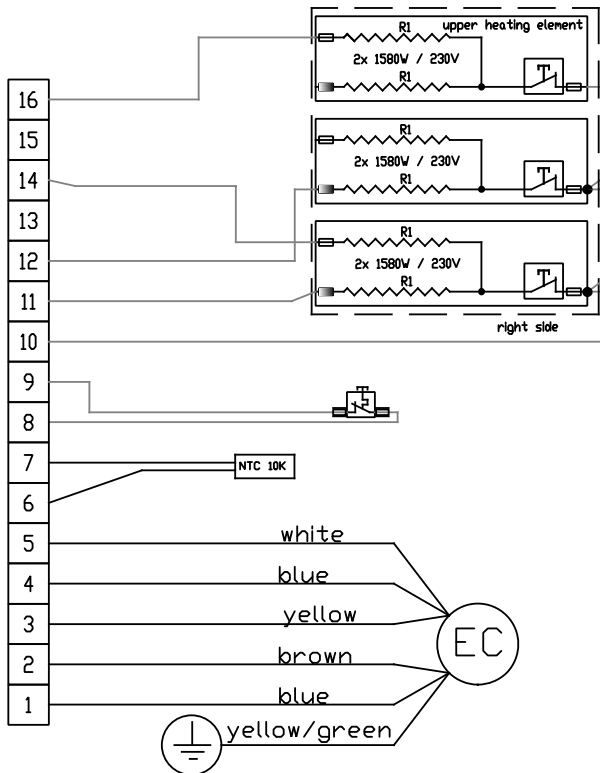

VSES2B150-E0EC

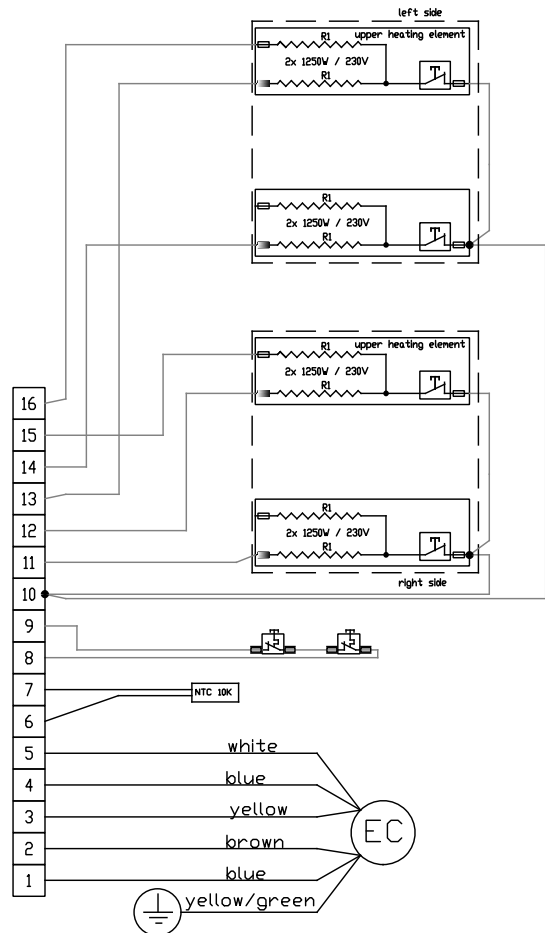

10. СХЕМЫ СОЕДИНЕНИЙ

VSES2B150-E1EC

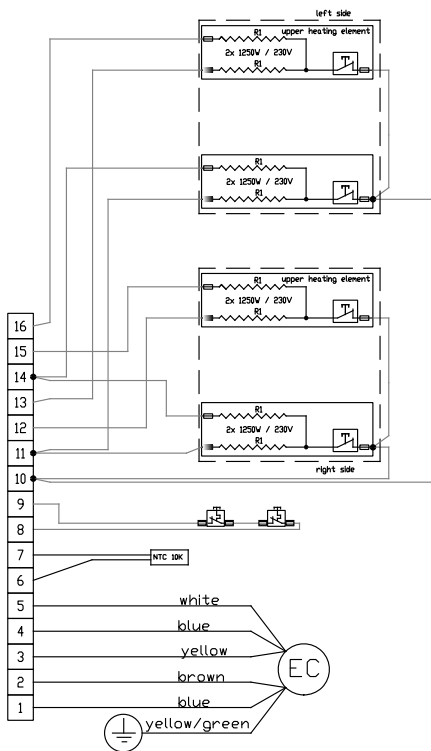

VSES2B200-E0EC

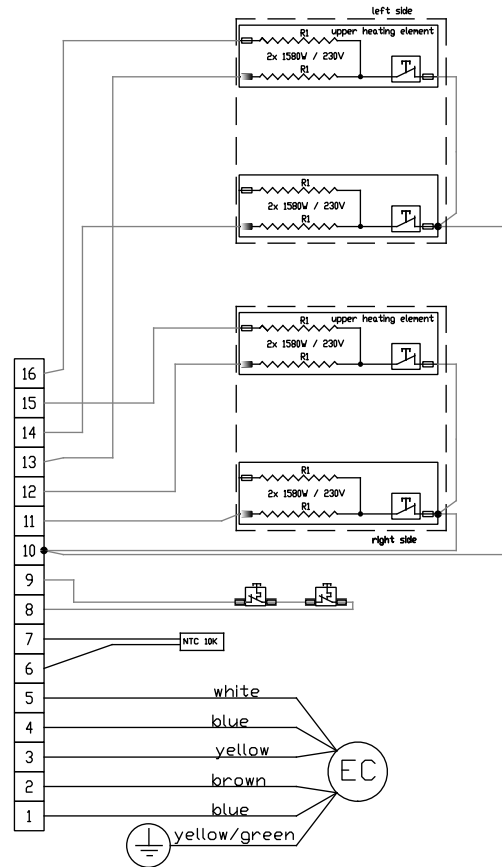

VSES2B150-E2EC

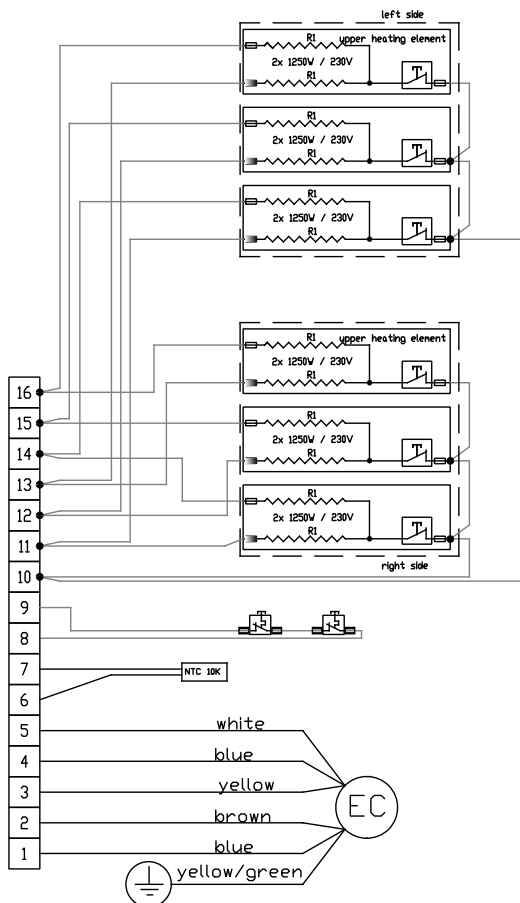

VSES2B200-E1EC

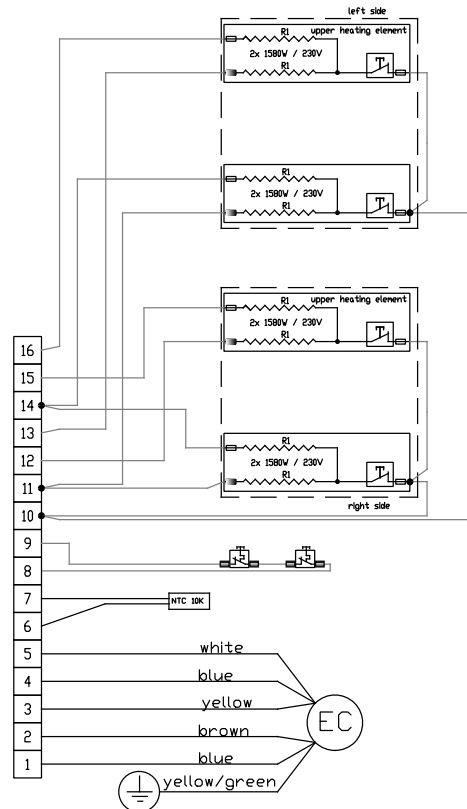

10. СХЕМЫ СОЕДИНЕНИЙ

VSES2B200-E2EC

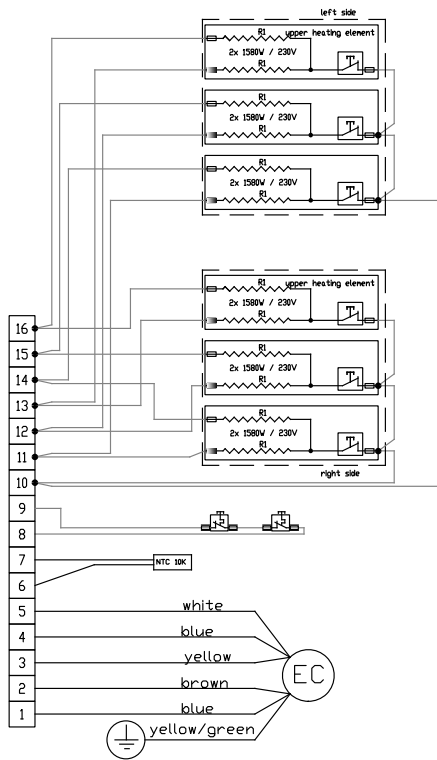

VSES2B250-E1EC

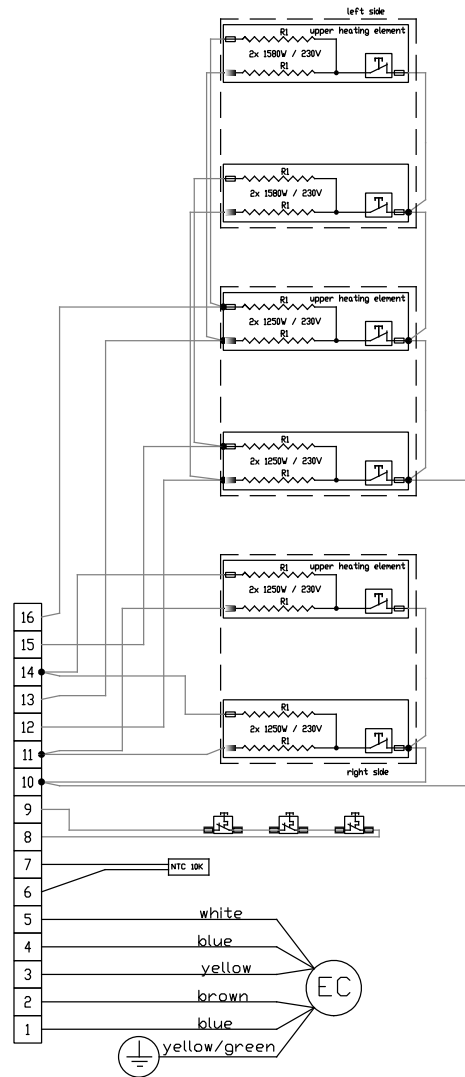

VSES2B250-E0EC

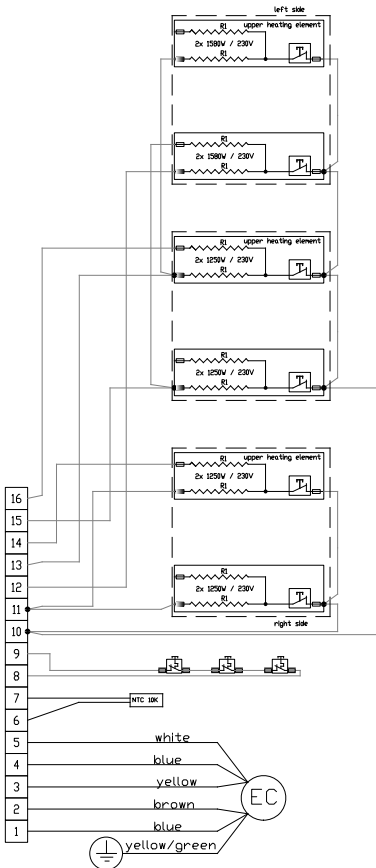

10. СХЕМЫ СОЕДИНЕНИЙ

VSES2B250-E2EC

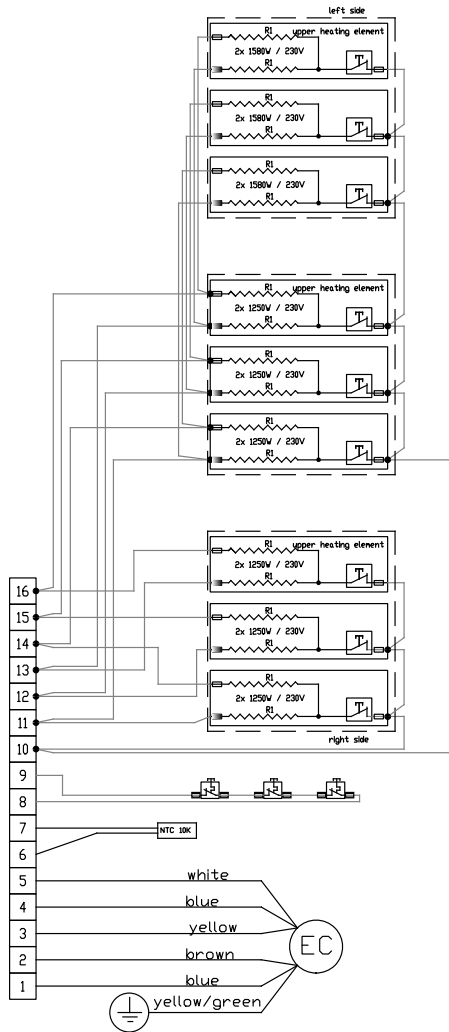

VSES2C150-E1EC

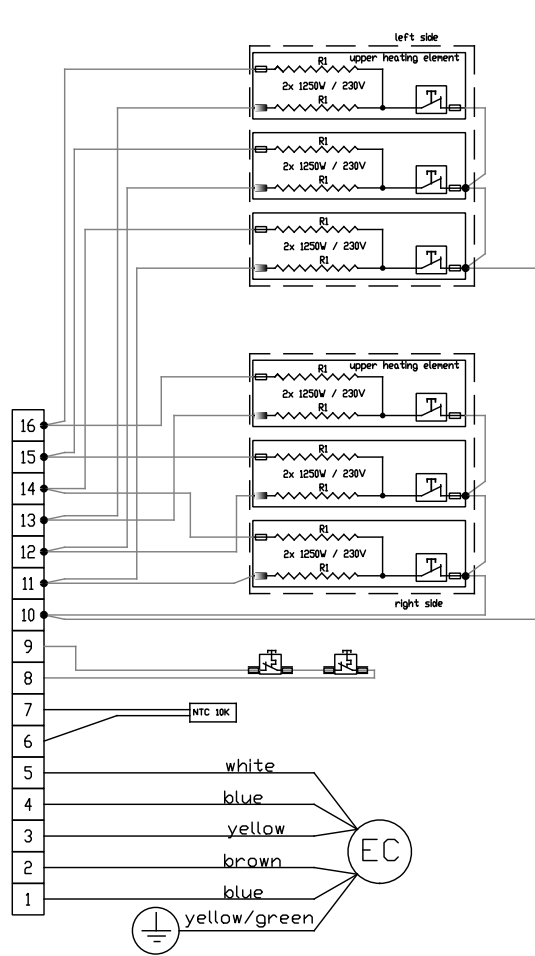

VSES2C100-E1EC

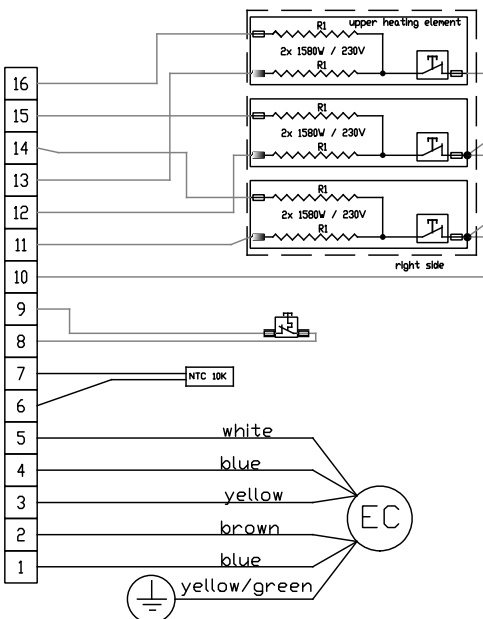

10. СХЕМЫ СОЕДИНЕНИЙ

VSES2C200-E1EC

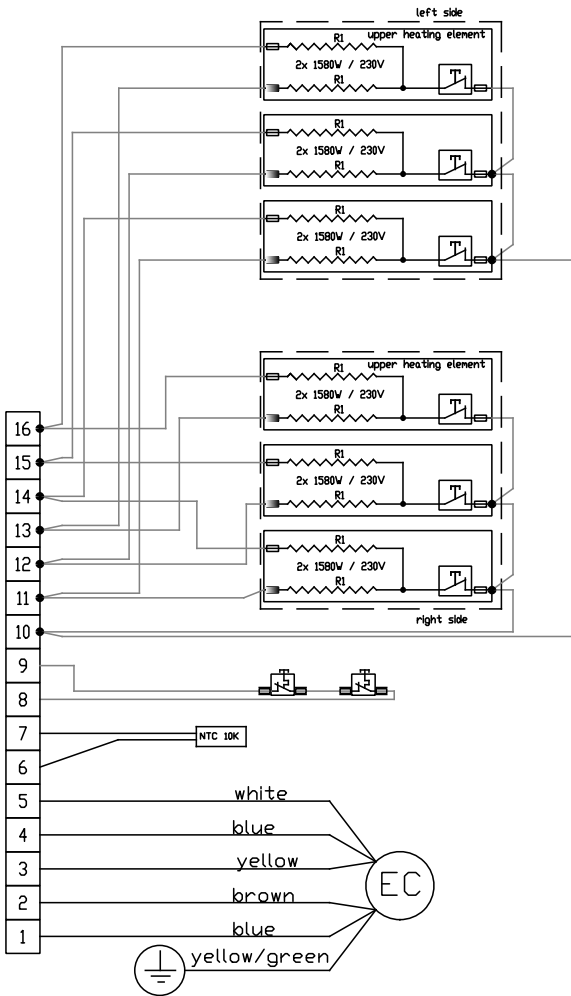

VSES2C250-E1EC

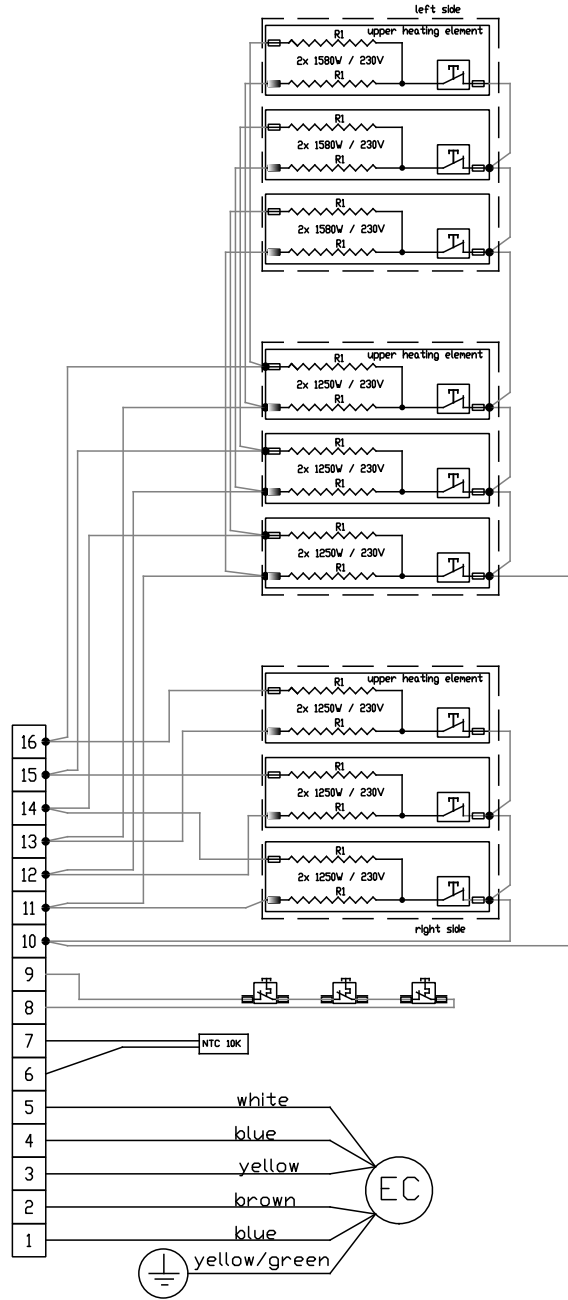

10. СХЕМЫ СОЕДИНЕНИЙ

VSES2Cxxx-V1,S0EC

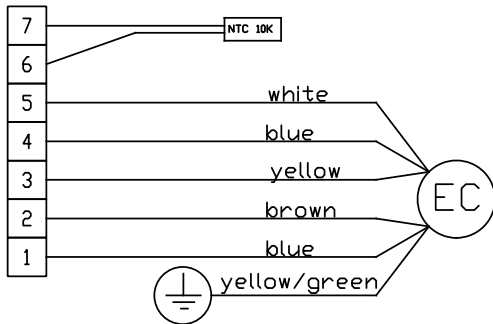

11. ЗАКЛЮЧЕНИЕ

После установки воздушной завесы, внимательно прочитайте **«Руководство для соответствующего регулятора»**. В случае появления каких-либо сомнений или вопросов, не стесняйтесь и обратитесь в наш отдел продаж или технической поддержки.

КОНТАКТ:

Адрес:

2VV, s.r.o.,
Fáblovka 568,
533 52 Pardubice (г. Пардубице),
Чешская Республика

Интернет:

<http://www.2vv.cz/>





PARTNER
IN VENTILATION
2VV.CZ

RU

ESSENSSE NEO

SUPERIOR v3

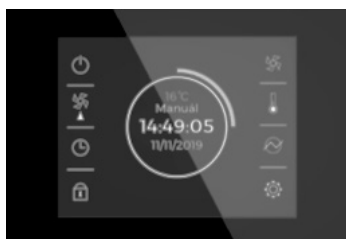

RU Инструкция по монтажу и эксплуатации



ПРОВЕРЬТЕ ПОСТАВКУ

ОБРАТИТЕ ВНИМАНИЕ

При получении изделия убедитесь в отсутствии повреждений. При обнаружении повреждений упаковки обратитесь к перевозчику. Если претензии не будут поданы своевременно, последующие претензии рассматриваться не будут.

- Проверьте соответствие типа, заказанного Вами изделия. В случае несоответствия, немедленно сообщить об этом поставщику.
- После того как изделие будет распаковано, проверьте состояние компонентов и принадлежностей. В случае возникновения каких-либо сомнений обратитесь к поставщику.
- Никогда не устанавливайте повреждённое изделие!
- Если вы не будете распаковывать изделие сразу же после поставки, его нужно хранить в сухом помещении при температуре от **+5°C до +40°C**.

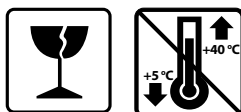

	<p>Все использованные упаковочные материалы являются экологически чистыми и их можно снова использовать или рециркулировать. Активно способствуйте защите окружающей среды и соблюдайте за правильной ликвидацией и повторным использованием упаковочных материалов.</p>	
--	--	--

1. МОНТАЖ

1.1 ПОДКЛЮЧЕНИЕ УСТРОЙСТВА УПРАВЛЕНИЯ

1.

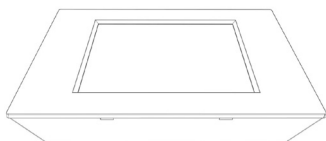

2.

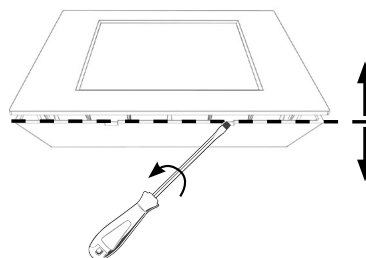

3.

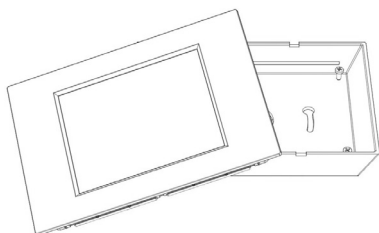

4.

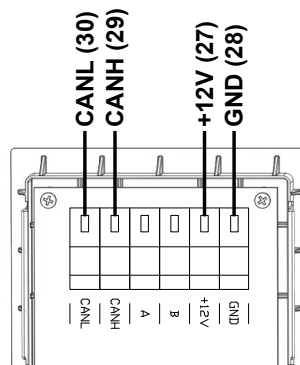

1. МОНТАЖ

1.2 ПОДКЛЮЧЕНИЕ ПРИНАДЛЕЖНОСТЕЙ

SUPERIOR MASTER

Модуль регулировки Master Superior

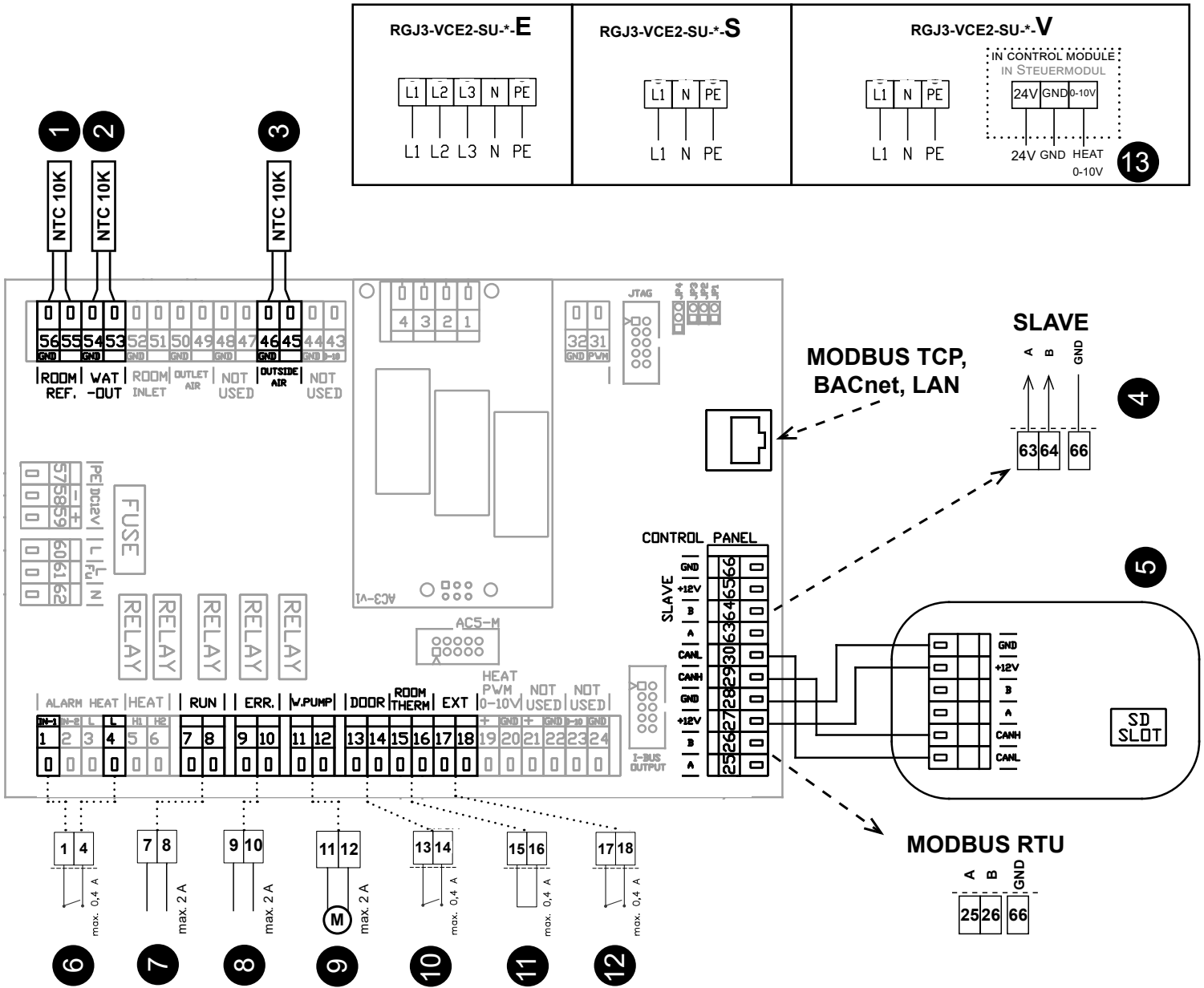

1	Датчик температуры в помещении
2	Датчик температуры возвратной воды
3	Датчик температуры наружного воздуха
4	Подключение устройства SLAVE
5	Панель управления
6	Защита электрического нагревателя/ защита от замерзания LPHW
7	Контакт RUN (реле контакт. NO/NC)
8	Контакт ERROR (реле контакт. NO/NC)
9	Водяной насос (реле контакт.)
10	Контакт DOOR (вход, NO/NC)
11	Пространственный термостат (вход, NO/NC)
12	Внешнее управление - (вход, ON/OFF)
13	Управление водяного вентиля (0-10 В)

1. МОНТАЖ

SUPERIOR SLAVE

Модуль регулировки Slave SUPERIOR

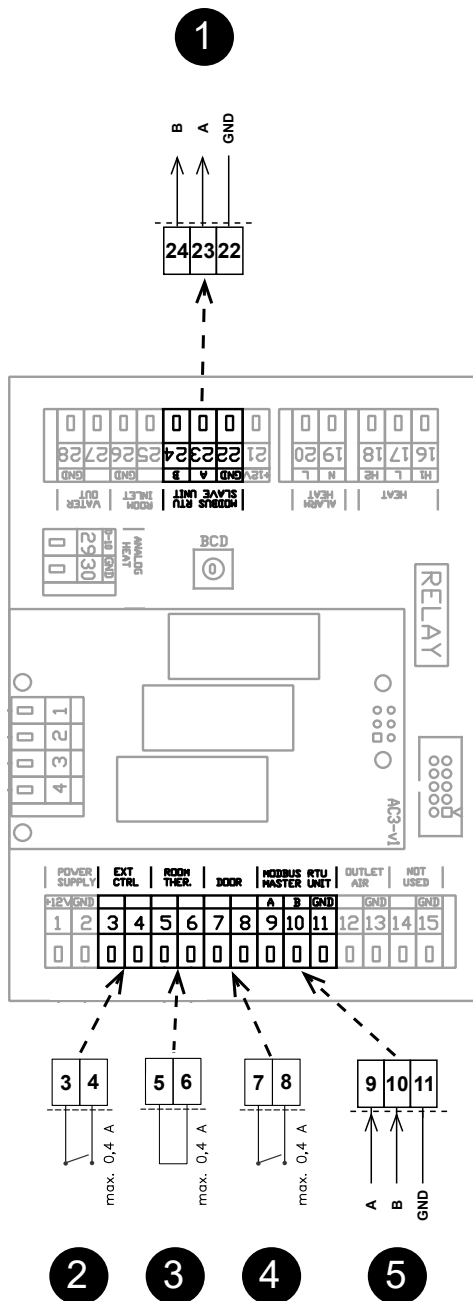
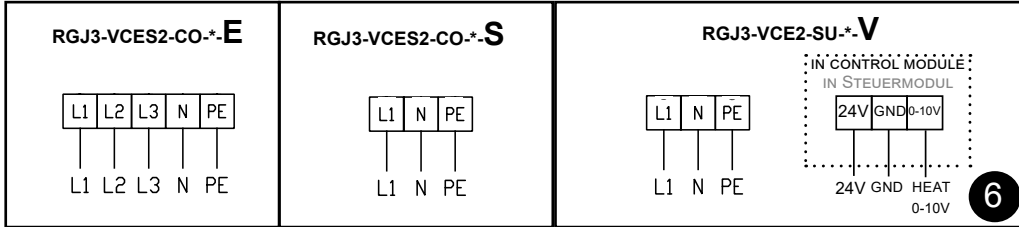

1	Подключение для устройства SLAVE
2	Внешнее управление - (вход, ON/OFF)
3	Термостат (вход, NO/NC)
4	Контакт DOOR (вход, NO/NC)
5	Управляющий сигнал от устройства MASTER
6	Управление водяного вентиля (0-10 В)

1. INSTALLATION

Положение датчиков в завесе

Датчик температуры выхлопа - уже установлен в продукте

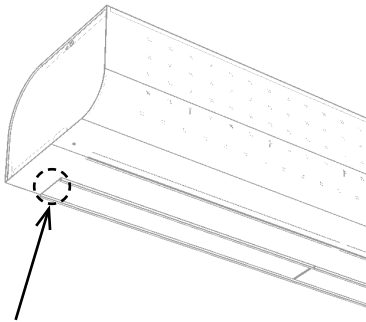

Датчик температуры на входе в завесу - уже установлен в продукте

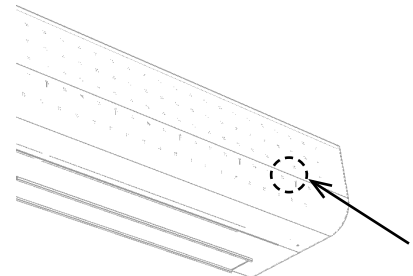

Датчик температуры обратной воды - датчик входит в комплект поставки

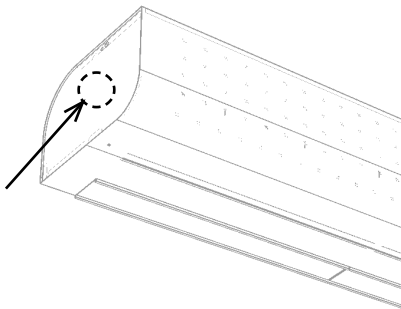

Комнатный датчик - дополнительно

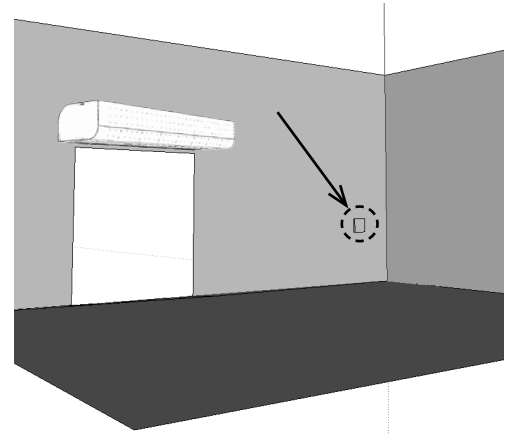
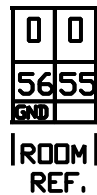

Датчик наружной температуры - датчик входит в комплект поставки



⚠ Датчик наружной температуры расположен на северной стороне здания, чтобы он не подвергался воздействию прямого солнечного света или другого нежелательного теплового излучения. Датчик рекомендуется устанавливать в защитном кожухе, где желательно создать небольшое отверстие для более точного измерения. Датчик может быть погружен в воду.

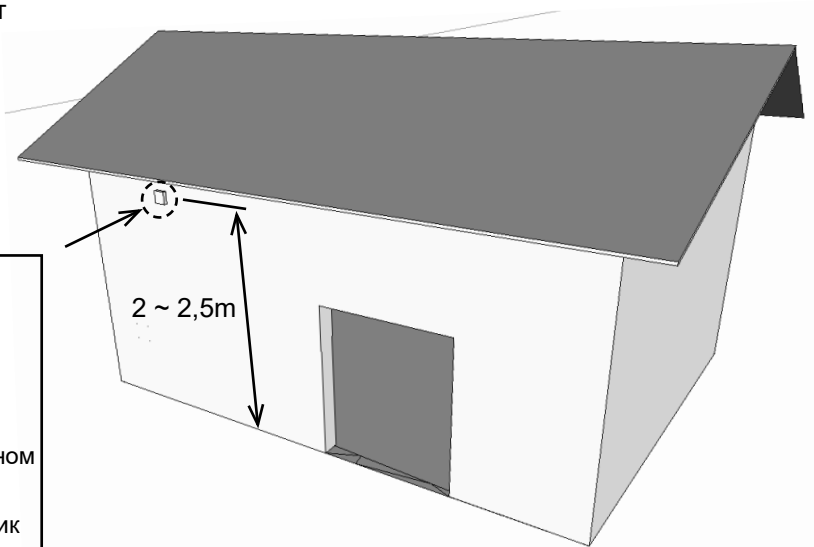

2. ВНЕШНИЕ ПРИНАДЛЕЖНОСТИ

2.1 ПРИСОЕДИНЕНИЕ ВНЕШНИХ ПРИНАДЛЕЖНОСТЕЙ



ОБРАТИТЕ ВНИМАНИЕ

- При подключении внешних принадлежностей воздушная завеса должна быть отсоединена от электрической сети.
- Все внешние компоненты управления должны быть подсоединены в соответствии с электрической схемой.
- Разъёмы должны присоединяться к электрической доске с соразмерной силой и всегда перпендикулярно к основанию.

2.1-1 Дверной контакт DS



ТЕХНИЧЕСКАЯ ИНФОРМАЦИЯ

- годится для всех регулировок SM
- изолированный переключающий контакт с максимальным напряжением 230 В, 6 А
- IP67, можно подсоединить как замыкающий или размыкающий контакт



ВНИМАНИЕ!

Не поставляется с изделием.

2.1-2 Дверной контакт ДК-1 / ДК-В3



ТЕХНИЧЕСКАЯ ИНФОРМАЦИЯ

- изолированный переключающий контакт с максимальным напряжением 12 В
- Кабель - Двухжильный кабель с сечением 0,5 мм². - Максимальная длина: 50 м



ВНИМАНИЕ!

Не поставляется с изделием.

2.1-3 Терморегулирующий вентиль – TV1/1



ТЕХНИЧЕСКАЯ ИНФОРМАЦИЯ

- Терморегулирующий вентиль для регулировки водяного теплообменника
- Годится для всех типов завес с водяным теплообменником
- Работает независимо от электроники управления



ВНИМАНИЕ!

Не поставляется с изделием.

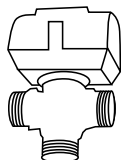

2.1-4 Зональный вентиль ZV3-24B



ТЕХНИЧЕСКАЯ ИНФОРМАЦИЯ

- Зональный вентиль для регулировки водяного теплообменника 0-10 В
- Кабель - Четырёхжильный кабель с сечением 0,5 мм². Питание 24 В/ 50/60 Гц (Внешний источник питания 24 В - не входит в комплект), управляющее напряжение 0-10 В



ВНИМАНИЕ!

Не поставляется с изделием.

2. ВНЕШНИЕ ПРИНАДЛЕЖНОСТИ

2.1-5 Пространственный термостат -TER-P

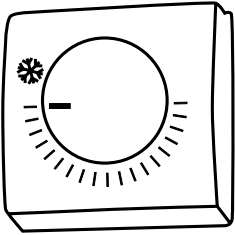

ТЕХНИЧЕСКАЯ ИНФОРМАЦИЯ

- Пространственный термостат для регулировки отопления
- Кабель - Двужильный кабель с сечением 1,5 мм², 230 В/ 50 Гц.



ВНИМАНИЕ!

Не поставляется с изделием.

3. ПЕРВЫЙ ЗАПУСК



ОБРАТИТЕ ВНИМАНИЕ

Перед пуском воздушной завесы проверить следующее:

- Не оставили ли Вы какой-либо инструмент или предметы внутри завесы и тем самым повредили её?
- Есть ли соответствующая поставка электроэнергии, а при необходимости и воды отопления?
- Правильно ли Вы закрыли воздушную завесу?
- Правильно ли был подсоединён модуль управления?
- Есть ли у завесы соответствующая защита в соответствии с действующими нормами?

4. УПРАВЛЕНИЕ

ЧИТАЙТЕ ВНИМАТЕЛЬНО!

Перед первым вводом в эксплуатацию убедитесь:

- что оборудование правильно закреплено на несущей конструкции
- что оборудование как следует закрыто
- что правильно выполнено подключение электропитания, включая заземление и защиту внешних пусковых устройств
- что все элементы электрических деталей подсоединены надлежащим образом
- что монтаж выполнен в полном соответствии с данным руководством
- что в блоке не остался инструмент или другой предмет, который мог бы его повредить.

ВНИМАНИЕ!

- Запрещается вмешиваться или изменять внутреннюю схему соединения. Нарушение этого запрета ведет к потере гарантии.
- Рекомендуем использовать поставляемые нами принадлежности. В случае сомнений относительно возможности использования неоригинальных принадлежностей свяжитесь со своим поставщиком.

ЗАПУСК

После включения главной подачи питания загорится дисплей управления и загрузятся сервисные данные. Устройство готово к запуску после полной загрузки сервисных данных.

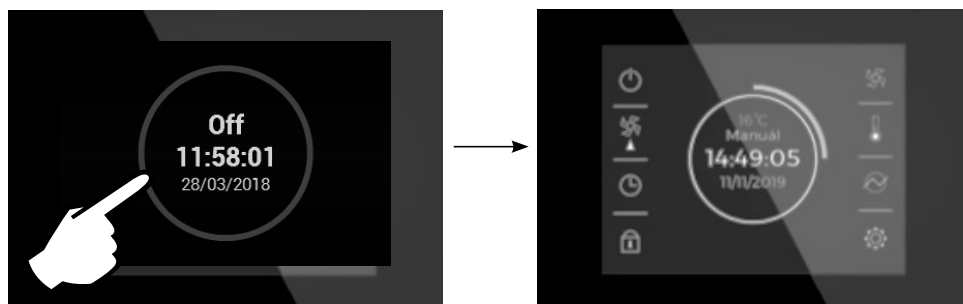

Пульт дистанционного управления имеет сенсорный экран – управление устройством осуществляется прикосновением к символам на экране.

Описание главного окна



Предупредительные иконки

Эти знаки информируют об ошибке, щелчком на значок предупредительной иконки отображается окно со следующими сообщениями об ошибках



Информационные иконки

Эти знаки только информируют о состоянии, это не ошибка



4. УПРАВЛЕНИЕ



Текущее состояние

Это окно отображает подробное состояние завесы и данные датчиков:

- установленный текущий поток воздуха (шаг или %), информационные иконки
- температуру воздуха на всасывании*, температуру в помещении и температуру вне здания* (* - в случае, если установлены и разрешены соответствующие датчики)
- установленную производительность обогревателя (если он является частью)

Если подключены завесы SLAVE, в нём отображается информация, получаемая с них. Доступ к ним возможен перемещением окна вверх.

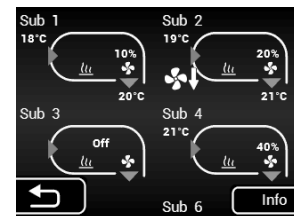
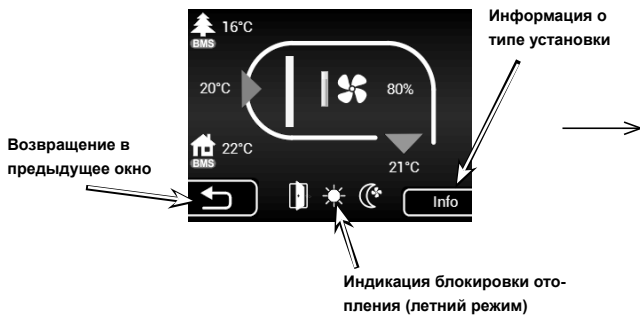

Ещё Вы найдёте в этом руководстве настройки в меню „SUBUNITS“



МЕНЮ Настройки

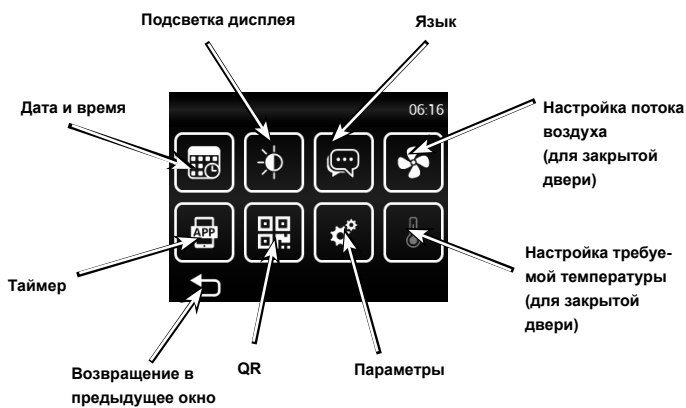

Установка требуемой температуры для закрытой двери

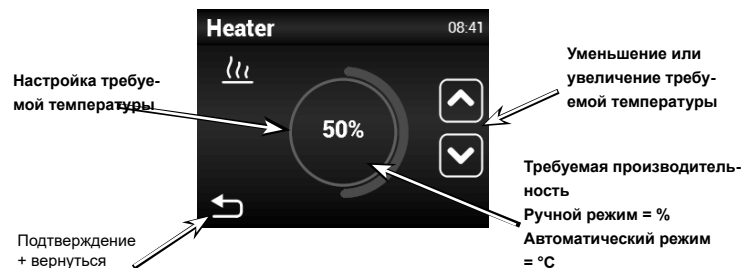

В случае блокировки отопления летним режимом (МЕНЮ - SUMMER HETAING), в окне отображается знак „Солнце“ без возможности выбрать производительность.



Настройка потока воздуха для закрытой двери



Установка даты и времени

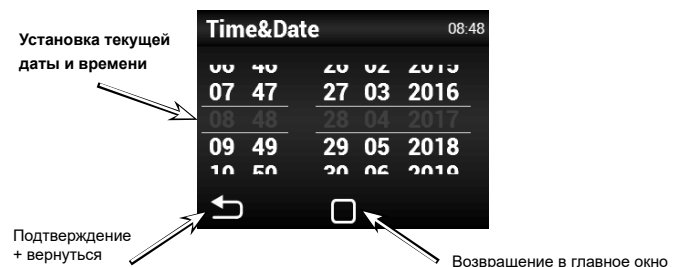

4. УПРАВЛЕНИЕ



Таймер

Если не установлено иное, то после истечения интервала времени устройство перейдёт в режим Standby

Режим на неделю

Прикосновением к конкретному дню, можно установить разные режимы времени

Клавиша для копирования суточного графика на другие дни

Выполнение копирования + возврат

Куда копировать

Режим на год

Прикосновением можно добавить новый режим времени

Только РУЧНОЕ

СБРОС

Требуемая производительность вентилятора в ручном режиме

Требуемая производительность отопления в ручном режиме



Язык

Можно выбирать из 5 основных языков интерфейса



Настройка подсветки



AirGENIO App



QR-код для загрузки приложения AirGENIO для интеллектуальных устройств

Сопряжение мобильного устройства с устройством с использованием QR-кода.

Сопряжение смарт-устройства:

IP-адрес и PIN-код устройства можно ввести вручную или с помощью QR-кода для быстрого сопряжения устройства.

1. Сопряжение с использованием QR-кода:

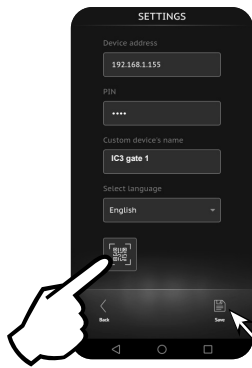

После сканирования QR-кода с контроллера нажмите «Сохранить» для сохранения устройства в приложении.



2. Ручное сопряжение:

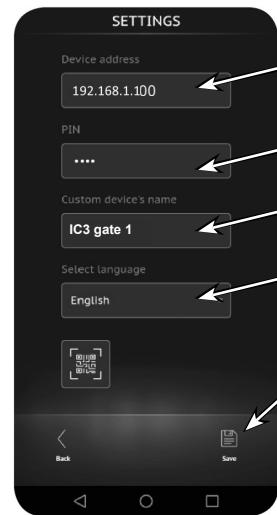
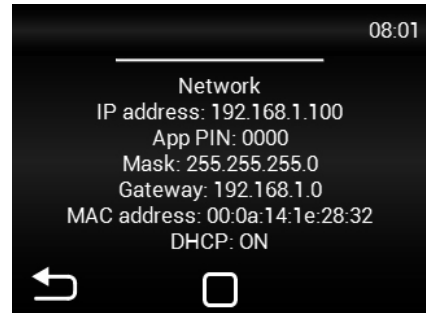
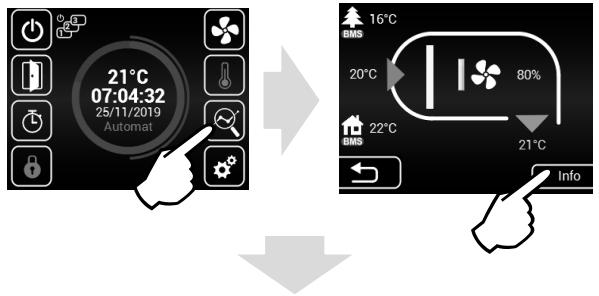

Введите IP-адрес с контроллера

Введите ПИН-код от контроллера

Название устройства

Выбрать язык

После ввода всей информации с контроллера нажмите «Сохранить» для сохранения устройства в приложении.

4. УПРАВЛЕНИЕ



Сервисное меню

К входу в сервисное МЕНЮ используйте код 1616

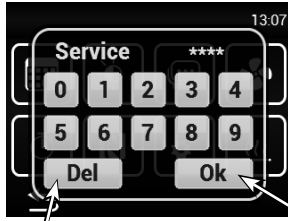

1616

Стирание/возврат

Вход в меню



МЕНЮ выберите после прокрутки страницы на среднюю позицию и щелчком на вход

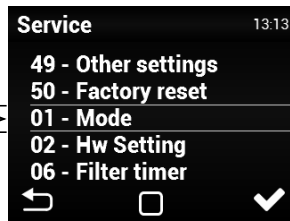

Вход в выбранное меню

МЕНЮ - MODE

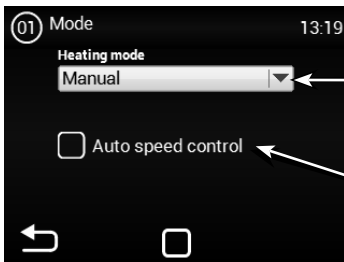

MANUAL - ручное управление

Активация/деактивация автоматического управления оборотами двигателя в зависимости от температур



Если Вы установите функцию AUTO или MANUAL, в сервисном МЕНЮ можно запретить/разрешить определённые позиции

МЕНЮ - HW SETTING



В этом МЕНЮ можно настроить подробное поведение отдельных вводов и выводов регуляторов.

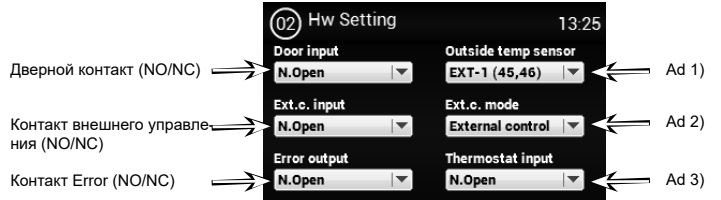

Ad 1) - Активация / настройка внешнего датчика температуры. Возможность выбора:
None - никакой датчик не подключён - неактивный
EXT-1 (45,46) - подключён датчик (он должен быть на клеммах 45 и 46)
BMS - датчик температуры активный и используется из системы высшего уровня

Ad 2) - Настройка поведения входа внешнего контакта. Возможность выбора:
None - неактивный
External control - Внешнее включение/выключение устройства
Night reduction - Активация/деактивация ночного глушения (настройка описана далее в этом руководстве)

Ad 3) - Термостат (NO/NC)

4. УПРАВЛЕНИЕ

МЕНЮ - FILTER TIMER



Это МЕНЮ позволяет устанавливать время (по мотор-часам) после которого появится рекомендация на замену фильтров или сброс таймера после замены фильтров

Установка требуемого времени, после которого появится сообщение в главном окне дисплея

1000 часов ~ 5000 часов

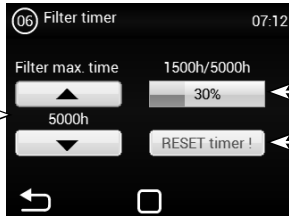

Текущее состояние таймера

Кнопка RESET (использовать после замены фильтров новыми)

Пример отображения состояния забитого фильтра в главном окне

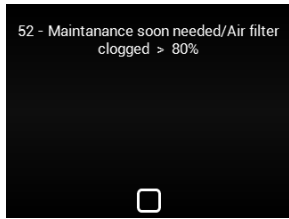

МЕНЮ - TEMPERATURE SENSOR

Доступно только в Автоматическом режиме. В этом меню можно выбрать датчик температуры, который будет использоваться для первичного управления температурой

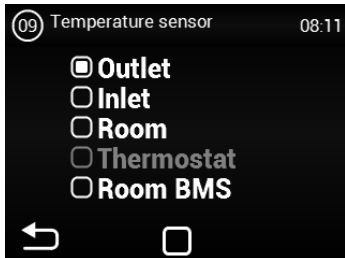

Возможность выбора:

- Outlet** - Датчик температуры на выхлопе из установки (за теплообменником)
- Inlet** - Датчик температуры на всасывании установки (перед теплообменником)
- Room** - Датчик температуры пространственный (например, в комнате)
- Thermostat** - Пространственный термостат (функция ON/OFF)
- Room BMS** - Датчик температуры пространственный из системы высшего уровня

МЕНЮ - OUTLET TEMP LIMITS



Это МЕНЮ позволяет устанавливать пределы на выхлопе из установки

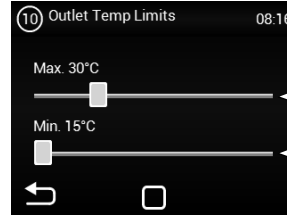

Предел максимальной температуры: 25°C - 45°C

Предел минимальной температуры: 15°C - 20°C



Если в MENU TEMPERATURE SENSOR установлена величина „OUTLET“, в этом МЕНЮ нельзя установить величины, так как пределы уже определены датчиком. Отобразится вот такое окно:

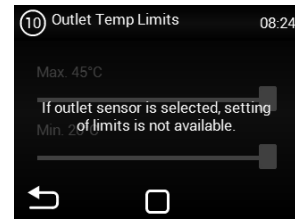

МЕНЮ - MODBUS RTU



Это МЕНЮ позволяет установить параметры связи для Modbus RTU

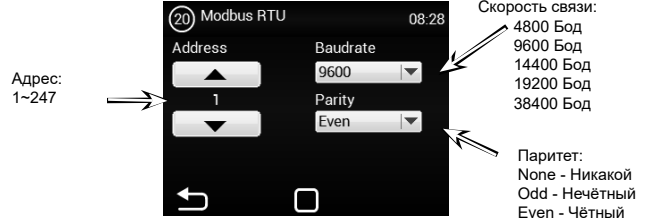

Скорость связи:
4800 Бод
9600 Бод
14400 Бод
19200 Бод
38400 Бод

Паритет:
None - Никакой
Odd - Нечётный
Even - Чётный

! Неправильная настройка может привести к невозможности связи с регулятором

МЕНЮ - NETWORK



Это МЕНЮ позволяет установить параметры связи для интерфейса сети

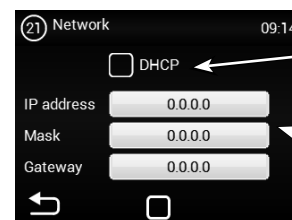

Запрет/разрешение DHCP

Ручное задание сетевой настройки регулятора:
адрес IP
Маска
Шлюз

! Неправильная настройка может привести к невозможности связи с регулятором

4. УПРАВЛЕНИЕ

МЕНЮ - USER LOCK

Это МЕНЮ позволяет установить ограничения управления регулятором с помощью панели на несколько уровней



Возможность выбора:

- None** - Ограничение не активно
- On/Off** - Только возможность Включить/Выключить и Вход в информационное меню доступны с главного окна
- On/Off, Temp, Flow** - Доступны без пароля Включить/Выключить, Информационное меню, Установка температуры, Настройка потока воздуха
- Full** - Доступно без пароля только Информационное меню
- User mode** - Специальный пользовательский режим см. рисунок ниже



МЕНЮ - SUMMER HEATING

Это МЕНЮ позволяет установить ограничения отопления в летние месяцы

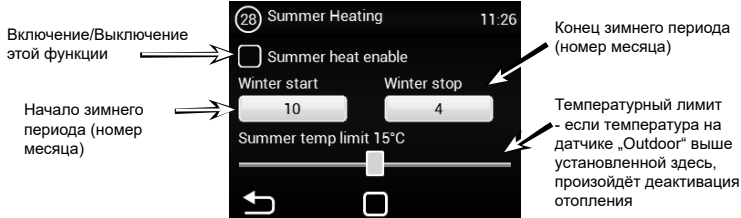

Если датчик внешней температуры не настроен, режим „summer heating“ работает только по выбранному времени, и установленная температура не годится

МЕНЮ - DOOR CONTACT

Это МЕНЮ позволяет настроить поведение регулятора в зависимости от дверного контакта

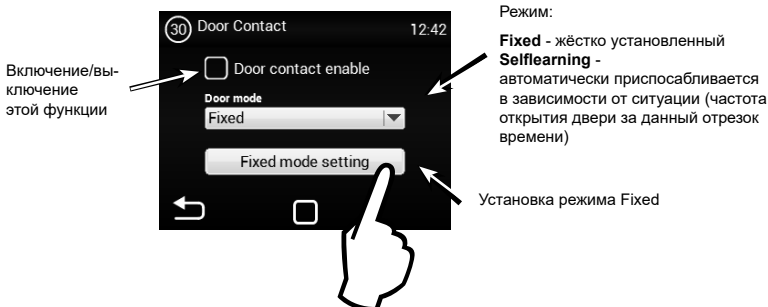

Производительность по воздуху при открытых дверях (20%-100%)

Настройка отопления при открытых дверях
Manual = 0%, 50%, 100%
Auto = 15°C-45°C

Функция пробега:

- Disable** - запрещена
- Time interval** - по времени
- Temperature** - до достижения температуры на термостате

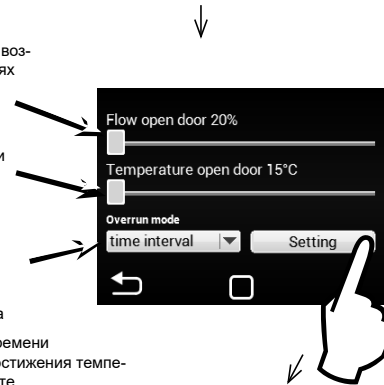

Детальная настройка функции пробега

Пробег по времени

Пробег по времени на минимальной скорости: 5 с – 300 с

Пробег по времени на максимальной скорости: 5 с – 300 с

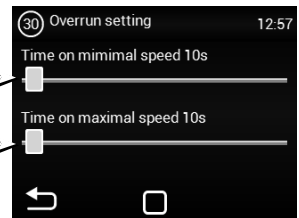

После отсчёта завеса переходит в режим с закрытыми дверями. Если в режиме для закрытой двери завеса выключена, то у завес с электрическим дополнительным нагревом выполняется доохлаждение электрического теплообменника. Повторное открывание двери прервёт пробег.

Пробег по температуре

Датчик температуры, на котором измерение будет проходить для достижения температуры ниже

- Возможность выбора:**
- Outlet** - Выхлоп из установки
 - Inlet** - Всаживание в установку
 - Room** - Пространственный датчик
 - Thermostat** - Термостат
 - Room BMS** - Датчик из системы BMS

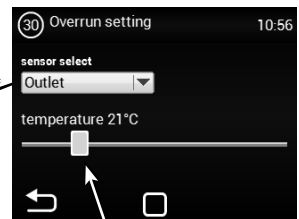

Требуемая температура для пробега по температуре
OUTLET: 15°C-45°C
INLET: 15°C-30°C
ROOM: 15°C-30°C
THERMOSTAT: N/A
ROOM BMS: 15°C-30°C

После достижения температуры завеса переходит в режим с закрытой дверью. Если в режиме для закрытой двери завеса выключена, то у завес с электрическим дополнительным нагревом выполняется доохлаждение электрического теплообменника. Повторное открывание двери прервёт пробег.

4. УПРАВЛЕНИЕ

МЕНЮ - WATER ANTIFREEZE

Это МЕНЮ доступно только на устройствах с водяным теплообменником

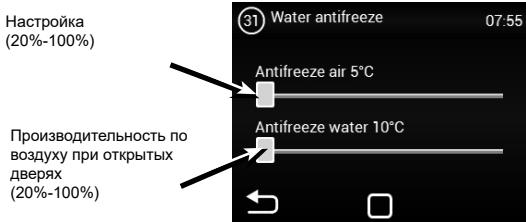

МЕНЮ - Adv. WATER SETTING

Это МЕНЮ доступно только для агрегатов с водяным теплообменником, оно допускает расширенную настройку регулирования водяного теплообменника.

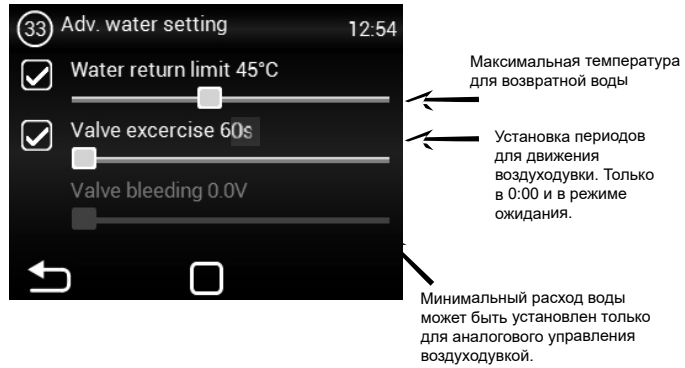

МЕНЮ - SUBUNITS

Это МЕНЮ позволяет настроить поведение других регуляторов, включённых как „SLAVE“

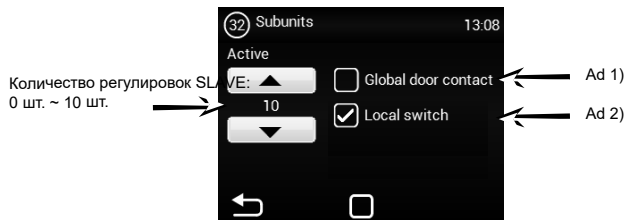

Ad 1) - Возможность использования одного дверного контакта как главного, состояние которого будет послано на регуляторы SLAVE. В этом случае отпадает необходимость включения дверного контакта в каждую регулировку, если такое требование есть.

- Функция не разрешена = дверной контакт с MASTER не будет послан на регулировку SLAVE
- Функция разрешена = дверной контакт с MASTER будет послан на регулировку SLAVE

Ad 2) - Возможность активировать в главном окне иконку, с помощью которой можно выключить/включить отдельные регуляторы SLAVE. Если эта функция не активна будут всегда одновременно включаться/выключаться все регуляторы SLAVE.

- Функция не разрешена = Осуществится глобальное включение/выключение регуляторов SLAVE
- Функция разрешена = С главного окна можно выбрать отдельные регуляторы SLAVE, которые можно включать/выключать

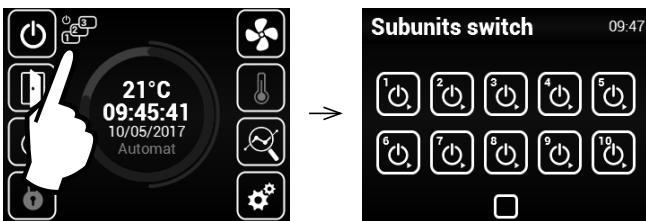

Параметр адреса SLAVE устройства:

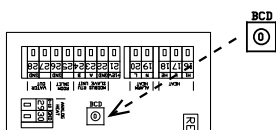

АДРЕС	SLAVE УСТРОЙСТВО	АДРЕС	SLAVE УСТРОЙСТВО
1	1	6	6
2	2	7	7
3	3	8	8
4	4	9	9
5	5	A	10

МЕНЮ - Adv. fan setting

МЕНЮ для настройки воздушодувок при закрытии и открытии дверей. Это позволяет расширенные настройки управления вентилятором.

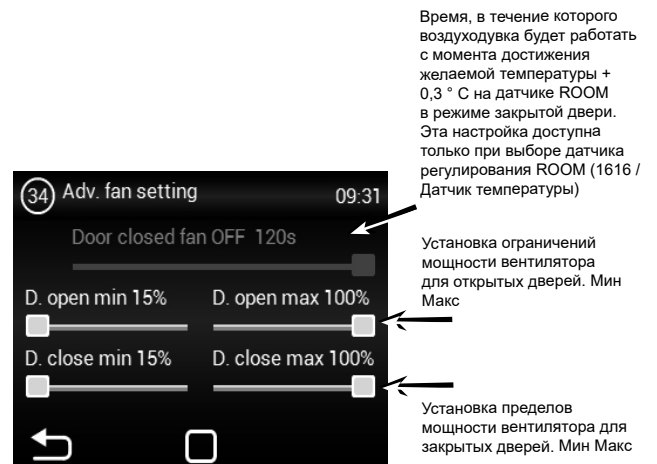

Установленные пределы мощности воздушодувки ограничивают степень управления воздушодувкой для открытых и закрытых дверей. Это ограничение применяется к ручному и автоматическому управлению мощностью вентилятора. Превышение пределов в любой настройке мощности вентилятора сигнализируется, когда элемент настройки становится красным с переполнением текста.

4. УПРАВЛЕНИЕ

МЕНЮ - OTHER SETTING

Это МЕНЮ позволяет настроить остальные параметры

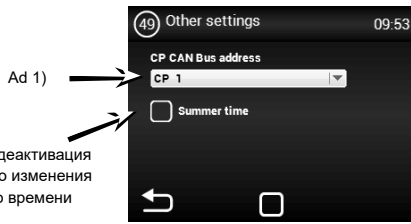

Активация или деактивация автоматического изменения летнего/зимнего времени

Ad 1) - Возможность установить адрес CAN панели управления так, чтобы можно было подключить к регулировке MASTER до 2 панелей управления
 Выбор: CP 1 = панель управления имеет адрес 1
 CP 2 = панель управления имеет адрес 2

Адрес устанавливается на каждом пульте управления и потом по настройке устанавливается адрес устройства управления

ВНИМАНИЕ!

Каждая панель должна иметь свой собственный адрес. В случае несоблюдения, это может привести к неправильному функционированию регулятора.

При включении большого количества панелей необходимо установить элементы окончания. Они находятся на главной электронике и в устройстве управления.

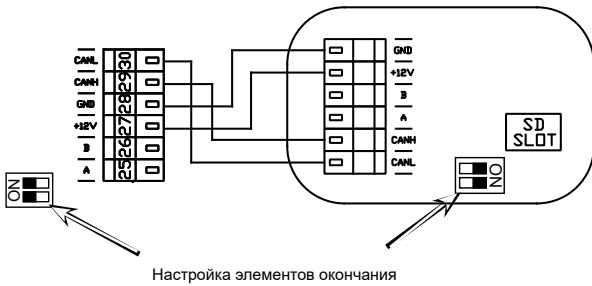

Пример включения устройств управления - Возможность 1:

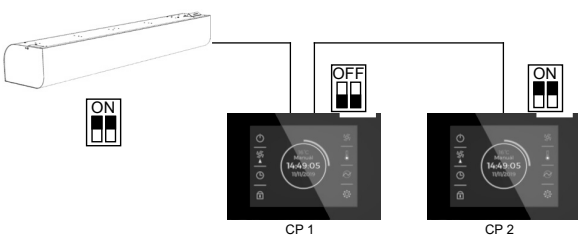

Электрическое включение - Возможность 1:

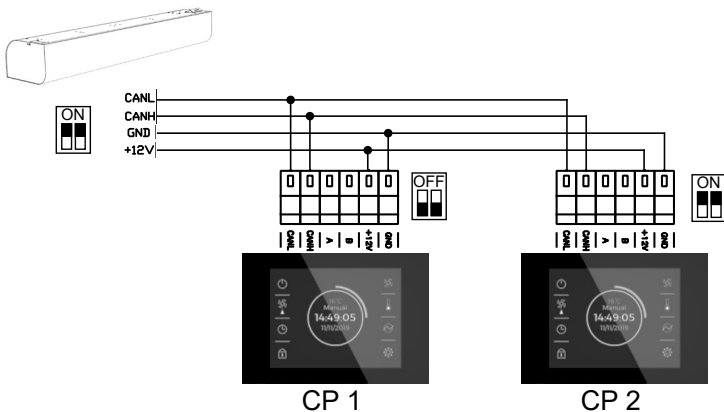

Электрическое включение - Возможность 2:

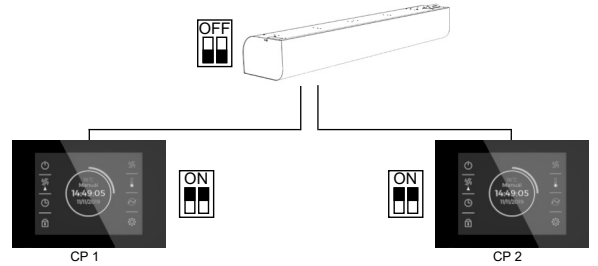

Электрическое включение - Возможность 2:

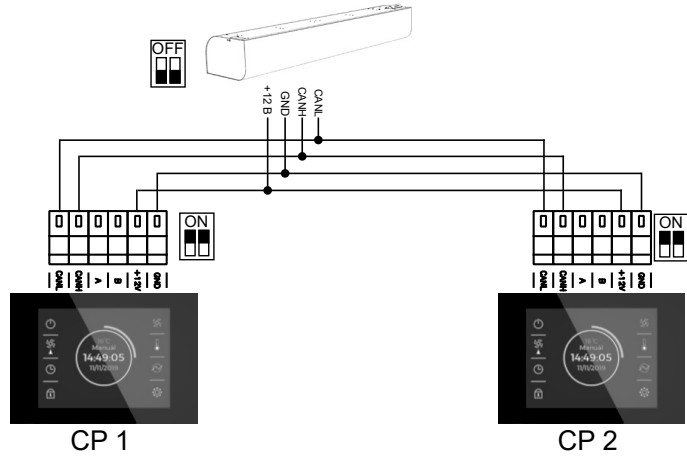

МЕНЮ - FACTORY RESET

Это МЕНЮ настройки регулятора в исходное состояние



Нажмем клавиши „FACTORY RESET“ выполнить установку значений в МЕНЮ 1616 на исходные значения

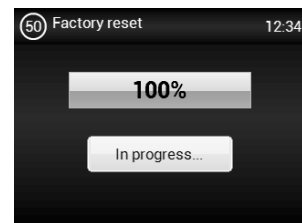

После окончания рекомендуется выключить и включить главное питание регулятора

5. УСТРАНЕНИЕ НЕИСПРАВНОСТЕЙ

5.1 УСТРАНЕНИЕ НЕИСПРАВНОСТЕЙ

Перед началом и во время технического обслуживания и ремонта воздушная завеса должна быть отключена от источника питания, который следует заблокировать, а сервисный выключатель установить в положение 0 (выключено). Не пытайтесь самостоятельно ремонтировать устройство, если вы не уверены или не знаете точную процедуру ремонта, обратитесь в специализированный сервисный центр.

Описание	Поведение устройства	Вероятная проблема	Решение
44 – Ошибка вентилятора	Устройство не работает	Перегрелся вентилятор или неисправен тепловой контакт приточного вентилятора	Узнать причину перегрева двигателя (дефектный подшипник, механическая неисправность, короткое замыкание ...) или заменить двигатель Проверить включение термоконтрактов от двигателей в регулировку.
45 - Требуемый уход и техобслуживание/ фильтр забит	Устройство работает	Фильтр или установленное время замены было достигнуто	Выполнить замену фильтра. После замены не забудьте выполнить RESET в МЕНЮ 1616 - FILTER TIMER
46 - Неисправность нагревателя	Устройство не работает	Неисправность на нагревателе	Проверьте нагреватель и состояние термостата безопасности. Обеспечено ли правильное охлаждение нагревателя? Проверить ход двигателей.
47 - Неисправность датчика наружной температуры (45,46)	Устройство не работает	Неисправность датчика температуры на клеммах 45,46	Проверить правильность включения датчика в электронную схему или проверить функциональность датчика измерением его сопротивления (величина сопротивления при +20°C около 10 кΩ)
48 - Неисправность датчика температуры выдуваемого воздуха (49,50)	Устройство не работает	Неисправность датчика температуры на клеммах 49,50	Проверить правильность включения датчика в электронную схему или проверить функциональность датчика измерением его сопротивления (величина сопротивления при +20°C около 10 кΩ)
49 - Неисправность датчика температуры всасываемого воздуха (51,52)	Устройство не работает	Неисправность датчика температуры на клеммах 51,52	Проверить правильность включения датчика в электронную схему или проверить функциональность датчика измерением его сопротивления (величина сопротивления при +20°C около 10 кΩ)
60 - Неисправность датчика температуры возвратной воды теплообменника (53,54)	Устройство не работает	Неисправность датчика температуры на клеммах 53,54	Проверить правильность включения датчика в электронную схему или проверить функциональность датчика измерением его сопротивления (величина сопротивления при +20°C около 10 кΩ)
61 - Неисправность пространственного датчика температуры (55,56)	Устройство не работает	Неисправность датчика температуры на клеммах 55,56	Проверить правильность включения датчика в электронную схему или проверить функциональность датчика измерением его сопротивления (величина сопротивления при +20°C около 10 кΩ)
62 - Неисправность датчика наружной температуры от BMS	Устройство работает ограничено	Неисправность датчика температуры в BMS	Проверить правильность установленных адресов в BMS, куда данный датчик посылает данные (на правильный регулятор). Проверить правильность работы датчика в BMS
63 - Неисправность датчика пространственной температуры от BMS	Устройство работает ограничено	Неисправность датчика температуры в BMS	Проверить правильность установленных адресов в BMS, куда этот датчик посылает данные (на правильный регулятор). Проверить правильность работы датчика в BMS
79 - Нагрев был уменьшен. Из-за малого воздушного потока.	Устройство работает	Только информационное состояние	Произошло изменение требования на меньшую подачу воздуха и автоматически произошло ограничение производительности нагревателя для предотвращения возможного перегрева.
65 – Ошибка связи	Установка не работает	Ошибка связи	Проверьте, если кабель связи правильно подключён и не повреждён. Соблюдайте схему включения и предотвратите явления, которые могли бы создавать помехи связи (кабельная проводка вблизи высокого напряжения, явления в месте установки, вызывающие помехи)
Устройство не работает	Устройство не работает	Прервана подача электроэнергии	Проверить, если не прервана подача электроэнергии
		Перегорел предохранитель	Проверить предохранитель, находящийся на модуле регулировки
Самопроизвольно выключается отопление	Устройство Работает, но не греет	Перегревается нагреватель	Электрический нагреватель перегревается из-за недостаточного потока воздуха. Проверить, если вентиляторы работают на полную мощность и, если не ограничена подача воздуха в устройство.

6. УХОД И ТЕХНИЧЕСКОЕ ОБСЛУЖИВАНИЕ

6.1 ПЕРИОДИЧЕСКАЯ ОЧИСТКА

ВНИМАНИЕ!

- Запрещается использовать для чистки сжатый воздух, химикаты, растворители или воду.
- Вычистить мягкой щёткой или пылесосом переднюю крышку впускной решетки и внутреннюю часть воздушной завесы
- См. Руководство по монтажу завесы ESSENSSE NEO

7. СЕРВИС

7.1 ЕСЛИ ВЫ НЕ МОЖЕТЕ УСТРАНИТЬ НЕИСПРАВНОСТЬ САМИ

Если вы не в состоянии решить проблему, обратитесь к поставщику или в эксклюзивное представительство фирмы 2V. Гарантийное и послегарантийное обслуживание осуществляет поставщик или какая-либо авторизованная сервисная организация, список которых имеется у поставщика.

Поставщику или центру по обслуживанию предоставьте нижеприведённую информацию:

- типовое обозначение воздушной завесы;
- используемые принадлежности;
- место монтажа;
- серийный номер;
- условия монтажа (и электрические);
- время работы;
- подробное описание неисправности.

7.2 ВЫВОД ИЗДЕЛИЯ ИЗ ЭКСПЛУАТАЦИИ — УТИЛИЗАЦИЯ

Перед ликвидацией изделия, сделайте его непригодным для использования. В изделие используются материалы, которые можно использовать повторно. Сдайте их в пункт приема. Разборку установки рекомендуется производить на специализированном предприятии, что позволит повторно использовать перерабатываемые материалы. Непригодные для повторного использования компоненты отправьте на официальный полигон для утилизации отходов.



Утилизация материалов должна осуществляться в соответствии с действующими предписаниями.

9. ЗАКЛЮЧЕНИЕ

9. ЗАКЛЮЧЕНИЕ

В случае возникновения каких-либо сомнений или вопросов, пожалуйста, обращайтесь в наш отдел продаж или отдел технической поддержки.

Производитель не несет ответственности за ущерб, полученный в результате неправильного монтажа и эксплуатации, противоречащим инструкциям руководства и общепринятым методам монтажа и эксплуатации устройств вентиляции.

КОНТАКТ

Адрес:

2VV, s.r.o.,
Fáblovka 568,
533 52 Pardubice, (г. Пардубице),
Чешская Республика

Интернет:

<http://www.2vv.cz/>

