



PARTNER
IN VENTILATION
2VV.CZ

ES

FINESSE

INSTALACIÓN

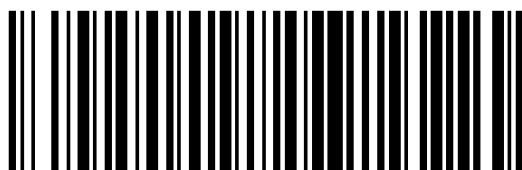
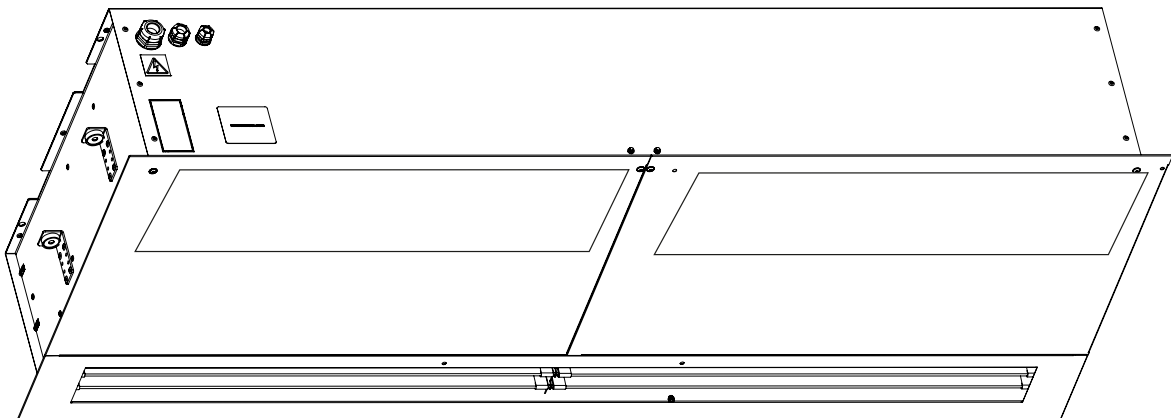





4-118-0255

EAC

CE

● ● 1. ANTES DE EMPEZAR

Significado de los símbolos en el manual:

Símbolo	Significado
 ¡ATENCIÓN!	Advertencia/precaución
 ¡TENGA EN CUENTA!	Instrucciones importantes
 NECESITARÁ ÑOTA	Consejos e información prácticos
 INFORMACIÓN TÉCNICA	Detalles técnicos
 ENLACE	Referencia a otras partes/secciones del manual



Antes de instalar lea con atención la sección «Uso seguro de las cortinas de aire», en donde encontrará todas las instrucciones para el uso apropiado y seguro del producto.

Este manual contiene instrucciones importantes para la instalación correcta del producto. Antes de instalar, lea con cuidado y siga todas las siguientes instrucciones. El fabricante se reserva el derecho de realizar cambios (incluyendo a la documentación técnica) sin previo aviso. Guarde el manual para uso futuro. Las instrucciones aquí contenidas son parte del producto

Declaración de conformidad

Detalles en el sitio web www.2vv.cz

● ● 2. DESEMBALAJE

2.1 CONTROLE EL ENVIO

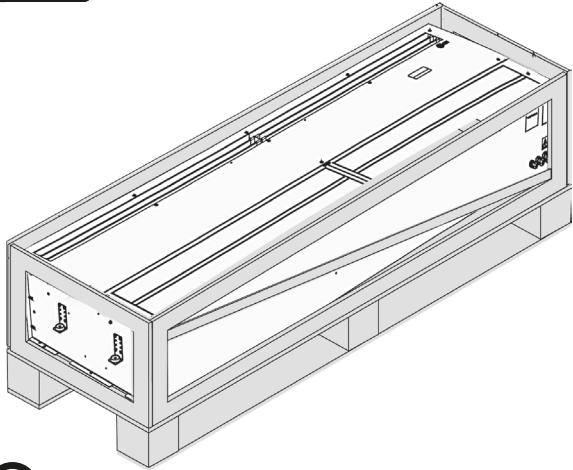

- Controle el producto embalado por daños inmediatamente luego de la entrega. Si el embalaje está dañado, contacte al transportista. Las reclamaciones que no se presenten a tiempo serán desatendidas.
- Verifique que sea el mismo producto que pidió. En caso de discrepancias, no desempaque el producto y notifique de inmediato al proveedor.
- Luego de desembalar, controle que la cortina y sus partes estén en orden. En caso de dudas, diríjase al proveedor.
- Nunca instale una cortina dañada
- En caso de no ser desembalado inmediatamente después de recibirlo, el producto debe ser guardado en un lugar seco y a resguardo, con una temperatura ambiente de **+5 °C a +40 °C**

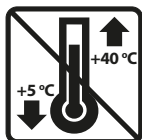

2.2 DESEMBALAR LA CORTINA



- ¡Precaución! Antes de retirar la cortina de la tabla, quite la cubierta.

1.

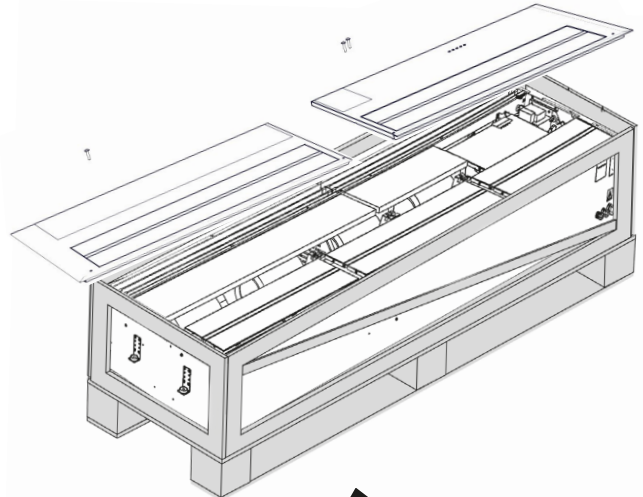

2.

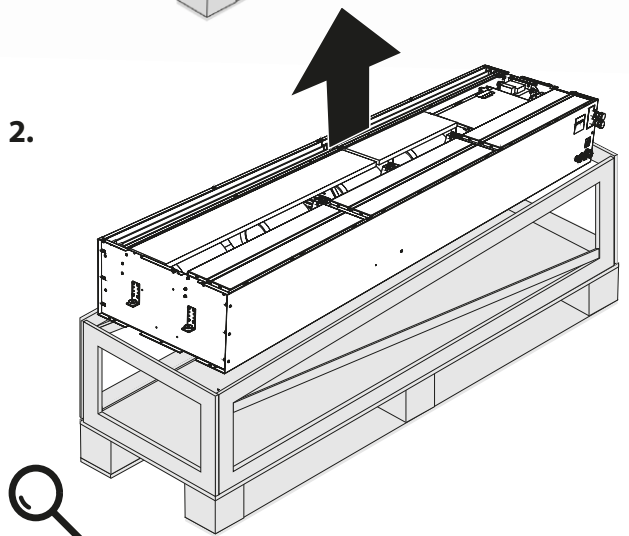

- Si el producto fue transportado a temperaturas menores a 0° C, luego de desembalarlo déjelo sin encender al menos 2 horas en condiciones operativas luego antes de encenderlo. Esto permitirá que la temperatura en el interior del equipo se estabilice.

	<p>Todos los materiales de embalaje son ecológicos y pueden ser reutilizados o reciclados. Contribuya activamente a proteger del medio ambiente y vea que los materiales de embalaje sean apropiadamente desechados o reutilizados.</p>	
--	---	--

● ● **3. PARTES PRINCIPALES**

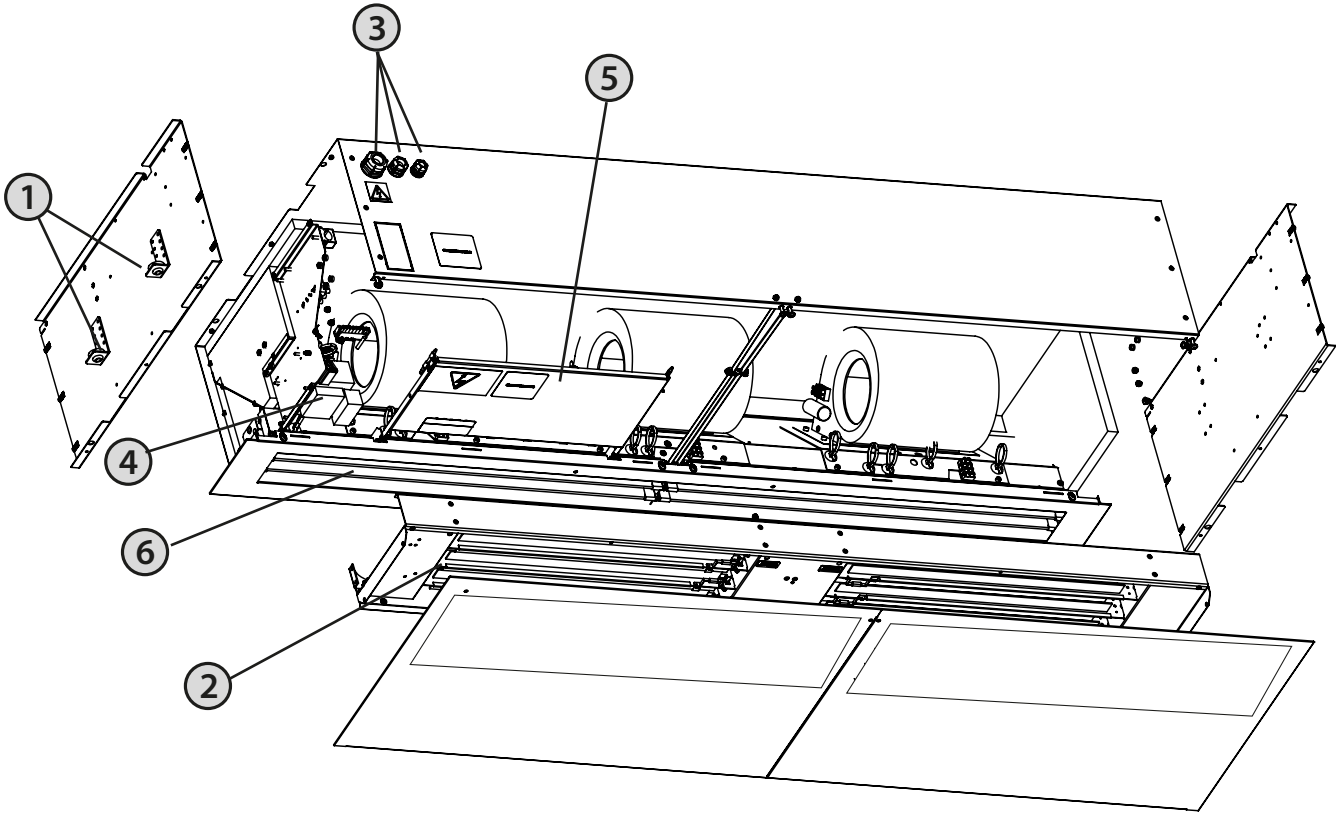

- ① Suspensiones
- ② Calentador eléctrico/de agua/ninguno
- ③ Entrada del cable de energía
- ④ Conectores del suministro de energía y ubicación de los fusibles
- ⑤ Cubierta de la cara de la toma
- ⑥ Rejilla de salida

● ● 4. DIMENSIONES

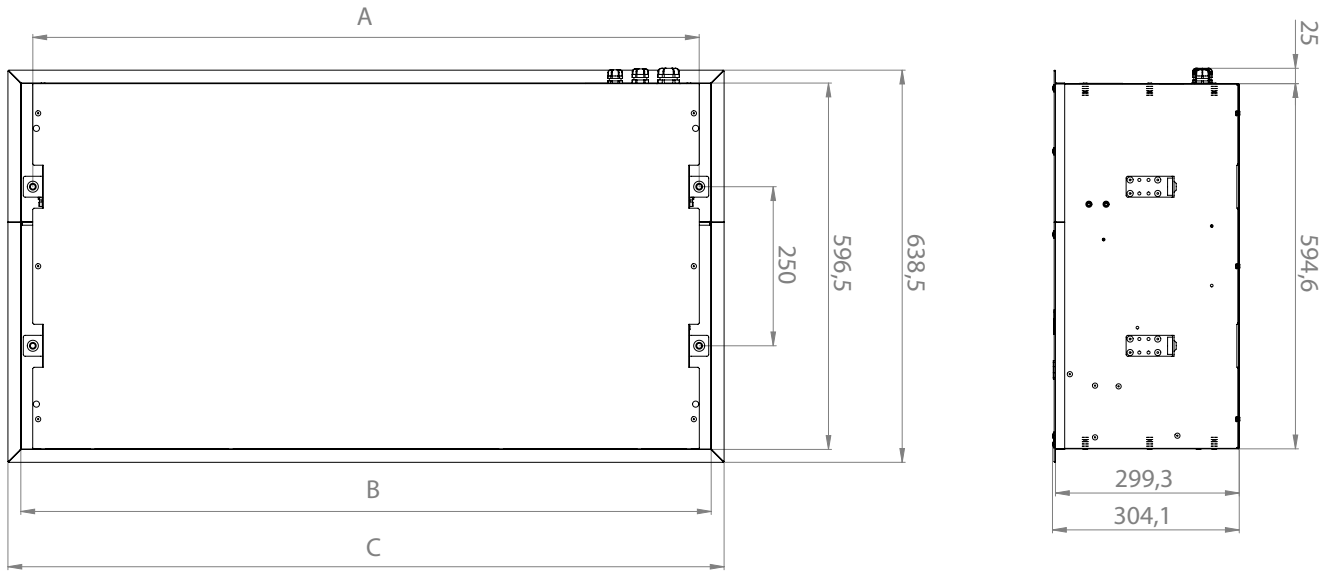

Tipo	Distancia de los orificios de instalación A [mm]	Longitud B [mm]	Longitud de la cubierta C (mm)
VCF-x-100-x-...	1085	1124,1	1166,1
VCF-x-150-x-...	1585	1624,1	1666,1
VCF-x-200-x-...	2085	2124,1	2166,1
VCF-x-250-x-...	2465	2504,1	2546,1

● ● 5. PARÁMETROS TÉCNICOS

Tipo	Altura max. de la puerta [m]	Salida de aire [m ³ /h]	Ruido* [dB(A)]	Escape del calentador [kW]	Suministro de energía del calentador [V/A]	Suministro de energía del ventilador [V/A]	Peso [kg]	
VCF-B-100-E-...AC	4	2250	57,9	9,1	400/15,5	230/2,2	39,5	
VCF-B-150-E-...AC		3230	60,2	14,7	400/25,2	230/3,3	54,5	
VCF-B-200-E-...AC		4360	61,2	19,1	400/31,3	230/4,4	71	
VCF-B-250-E-...AC		5300	62,8	24,5	400/41,1	230/5,4	85	
VCF-B-100-V-...AC		2140	57,5	24,77**	-	230/2,2	41	
VCF-B-150-V-...AC		3100	59,6	38,77**	-	230/3,3	56	
VCF-B-200-V-...AC		4280	61	52,61**	-	230/4,3	73	
VCF-B-250-V-...AC		5140	62,5	62,29**	-	230/5,4	87	
VCF-B-100-S-... AC		2270	58,3	-	-	230/2,2	37,5	
VCF-B-150-S-... AC		3280	60,2	-	-	230/3,4	51	
VCF-B-200-S-... AC		4400	61,5	-	-	230/4,2	66	
VCF-B-250-S-... AC		5460	62,7	-	-	230/5,4	80	
VCF-C-100-E-... AC		5	2960	61,2	9,6	400/17,9	230/4,0	44
VCF-C-150-E-... AC			4080	62,7	14,7	400/27,2	230/5,2	60
VCF-C-200-E-... AC	5180		64	19	400/34,3	230/6,8	75,5	
VCF-C-250-E-... AC	6020		65,8	23,6	400/42,8	230/7,9	90	
VCF-C-100-V-... AC	2800		61,2	29,13**	-	230/3,8	45,5	
VCF-C-150-V-... AC	3900		62,5	44,57**	-	230/5,2	61	
VCF-C-200-V-... AC	5070		63,7	56,99**	-	230/6,5	77	
VCF-C-250-V-... AC	5860		65,6	67,3**	-	230/7,6	91,5	
VCF-C-100-W-... AC	2530		61,6	13,47***	-	230/3,6	51,5	
VCF-C-150-W-... AC	3500		62,6	19,03***	-	230/4,8	70,5	
VCF-C-200-W-... AC	4670		63,7	25,71***	-	230/6,0	89	
VCF-C-250-W-... AC	5260		65,2	29,81***	-	230/7,1	106	
VCF-C-100-S-... AC	3020		61,9	-	-	230/3,9	42	
VCF-C-150-S-... AC	4160		63	-	-	230/5,2	56,5	
VCF-C-200-S-... AC	5270		64,2	-	-	230/6,7	71	
VCF-C-250-S-... AC	6100		65,7	-	-	230/7,9	84	

La distancia a la cual la velocidad promedio del flujo de aire baja a 3m/s. Para las condiciones óptimas y el máximo rendimiento del equipo.

* Presión acústica a 3 m del equipo.

** Con una gradiente de temperatura de agua de 90°/70° y una temperatura de aire succionado de +18°C

*** Con una gradiente de temperatura de agua de 40°/30° y una temperatura de aire succionado de +18°C

● ● 5. PARÁMETROS TÉCNICOS

Cortinas de aire con calentador eléctrico

Tipo	Flujo de aire [m ³ /h]	Potencia de calefacción [kW]	Temperatura del escape Δt [°C]
VCF-B-100-E-...AC	2250	9,1	12,1
VCF-B-150-E-...AC	3230	14,7	13,5
VCF-B-200-E-...AC	4360	19,1	13,1
VCF-B-250-E-...AC	5300	24,5	13,8
VCF-C-100-E-...AC	2960	9,6	9,7
VCF-C-150-E-...AC	4080	14,7	10,7
VCF-C-200-E-...AC	5180	19	10,9
VCF-C-250-E-...AC	6020	23,6	11,7

Cortinas de aire con bobina de agua para una gradiente de temperatura del agua de 90°/70° C y una temperatura de toma de aire de +18°C

Tipo	Flujo de aire [m ³ /h]	Potencia de calefacción [kW]	Temperatura del escape [°C]	Flujo de agua [l/s]	Pérdida de presión [kPa]
VCF-B-100-V-...AC	2140	24,77	52,7	0,29	12
VCF-B-150-V-...AC	3100	38,77	55,5	0,46	29,1
VCF-B-200-V-...AC	4280	52,61	54,9	0,62	24,1
VCF-B-250-V-...AC	5140	62,29	54,4	0,74	17,8
VCF-C-100-V-...AC	2800	29,13	49,2	0,35	14,5
VCF-C-150-V-...AC	3900	44,57	52,3	0,53	35,1
VCF-C-200-V-...AC	5070	56,99	51,7	0,68	27
VCF-C-250-V-...AC	5860	62,29	54,4	0,74	17,8

Cortinas de aire con bobina de agua para una gradiente de temperatura del agua de 80°/60° C y una temperatura de toma de aire de +18°C

Tipo	Flujo de aire [m ³ /h]	Potencia de calefacción [kW]	Temperatura del escape [°C]	Flujo de agua [l/s]	Pérdida de presión [kPa]
VCF-B-100-V-...AC	2140	20,28	46,4	0,24	8,8
VCF-B-150-V-...AC	3100	31,78	48,8	0,38	20,8
VCF-B-200-V-...AC	4280	43,15	48,3	0,51	17,7
VCF-B-250-V-...AC	5140	51,07	47,8	0,61	13,4
VCF-C-100-V-...AC	2800	23,88	43,6	0,28	10,9
VCF-C-150-V-...AC	3900	36,57	46,1	0,43	25,3
VCF-C-200-V-...AC	5070	46,72	45,6	0,55	19,8
VCF-C-250-V-...AC	5860	51,07	47,8	0,61	13,4

● ● 5. PARÁMETROS TÉCNICOS

Cortinas de aire con bobina de agua para una gradiente de temperatura del agua de 70°/50° C y una temperatura de toma de aire de +18°C

Tipo	Flujo de aire [m³/h]	Potencia de calefacción [kW]	Temperatura del escape [°C]	Flujo de agua [l/s]	Pérdida de presión [kPa]
VCF-B-100-V-...AC	2140	15,98	40,4	0,19	6,2
VCF-B-150-V-...AC	3100	25,07	42,3	0,3	14,2
VCF-B-200-V-...AC	4280	34,05	41,9	0,4	12,4
VCF-B-250-V-...AC	5140	40,28	41,5	0,48	9,7
VCF-C-100-V-...AC	2800	18,82	38,2	0,22	7,9
VCF-C-150-V-...AC	3900	28,87	40,2	0,34	17,2
VCF-C-200-V-...AC	5070	36,88	39,8	0,44	13,8
VCF-C-250-V-...AC	5860	40,28	41,5	0,48	9,7

Cortinas de aire con bobina de agua para una gradiente de temperatura del agua de 60°/40° C y una temperatura de toma de aire de +18°C

Tipo	Flujo de aire [m³/h]	Potencia de calefacción [kW]	Temperatura del escape [°C]	Flujo de agua [l/s]	Pérdida de presión [kPa]
VCF-B-100-V-...AC	2140	11,83	34,6	0,14	4,1
VCF-B-150-V-...AC	3100	18,59	36	0,22	8,8
VCF-B-200-V-...AC	4280	25,25	35,7	0,3	8,1
VCF-B-250-V-...AC	5140	29,85	35,4	0,35	6,6
VCF-C-100-V-...AC	2800	13,93	32,9	0,17	5,4
VCF-C-150-V-...AC	3900	21,41	34,5	0,25	10,8
VCF-C-200-V-...AC	5070	27,28	34,1	0,32	8,9
VCF-C-250-V-...AC	5860	29,85	35,4	0,35	6,6

Cortinas de aire con bobina de agua para una gradiente de temperatura del agua de 40°/30° C y una temperatura de toma de aire de +18°C

Tipo	Flujo de aire [m³/h]	Potencia de calefacción [kW]	Temperatura del escape [°C]	Flujo de agua [l/s]	Pérdida de presión [kPa]
VCF-C-100-W-...	2530	13,47	34	0,2	13,2
VCF-C-150-W-...	3500	19,03	34,3	0,4	14,1
VCF-C-200-W-...	4670	25,71	34,5	0,5	13,3
VCF-C-250-W-...	5260	29,81	35	0,6	16,3

Cortinas de aire con bobina de agua para una gradiente de temperatura del agua de 35°/25° C y una temperatura de toma de aire de +18°C

Tipo	Flujo de aire [m³/h]	Potencia de calefacción [kW]	Temperatura del escape [°C]	Flujo de agua [l/s]	Pérdida de presión [kPa]
VCF-C-100-W-...	2530	9,4	29,2	0,2	8,6
VCF-C-150-W-...	3500	13,3	29,4	0,3	8,2
VCF-C-200-W-...	4670	18	29,6	0,3	8,4
VCF-C-250-W-...	5260	21	30	0,4	9,4



La bobina de agua caliente hecha de una aleación de cobre y aluminio está diseñada para una temperatura máxima de agua de 100°C y una presión operativa máxima de 1,6 MPa.

●● 6. INSTALACIÓN

6.1 ELIJA EL LUGAR DE LA INSTALACIÓN

6.1-1 Dimensiones aplicadas

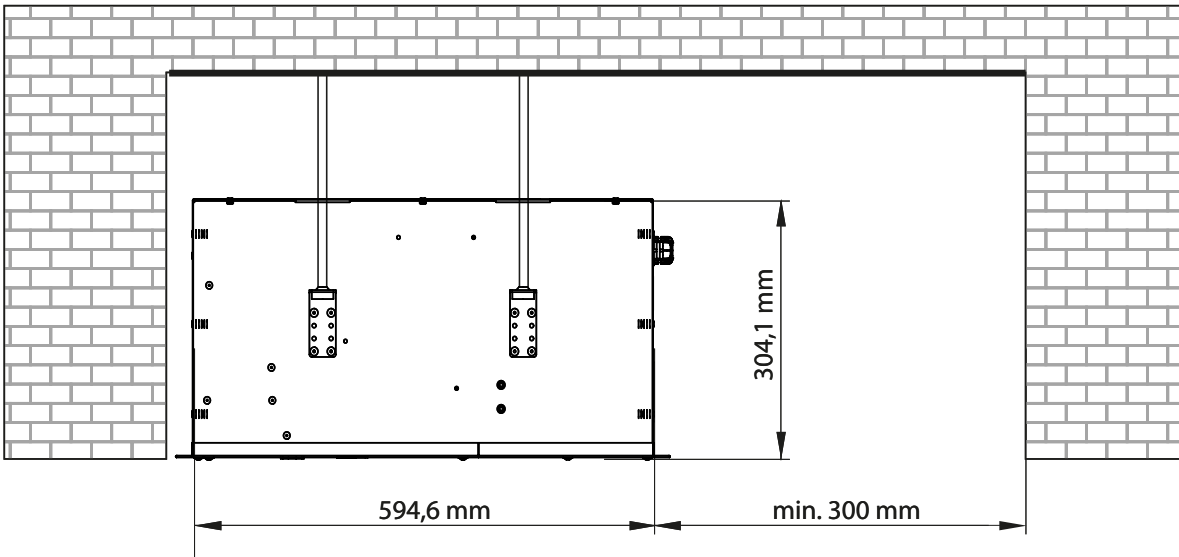

- La unidad se debe instalar únicamente en posición horizontal
- La unidad puede instalarse encima de una puerta. Se deben mantener las distancias con materiales inflamables para el uso seguro de la cortina de aire.
- La posición de instalación se puede seleccionar para acomodar la cubierta de servicio.
- Debe ser operada en un espacio interior cubierto con una temperatura de entre +5° y +40° C y una humedad relativa de hasta 80%.
- El equipo no está diseñado para transportar aire que contenga sustancias combustibles o explosivas, vapores químicos, vapores gruesos, hollín, grasa, venenos, gérmenes, etc.

6.1.-2 Distancia libre

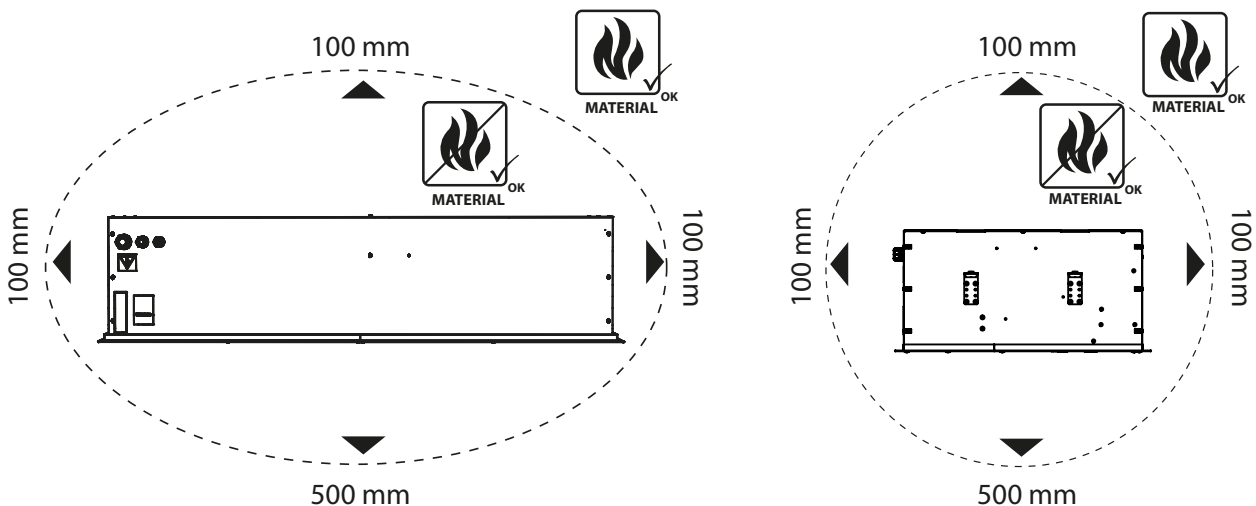

●● 6. INSTALACIÓN

6.1-3 Mida el lugar de la instalación

- Únicamente materiales no inflamables (que no se queman, arden o carbonizan) o resistentes al fuego (que no se queman pero solo arden como el cartón de yeso) pueden encontrarse en un radio de 100 mm de la cortina de aire pero no deben bloquear los orificios de toma o escape.
- Para cortinas de aire con calentador eléctrico, las distancias seguras con superficies estructurales y objetos inflamables son las siguientes.
- Objetos inflamables en dirección del flujo de aire principal: 500 mm.
- Materiales inflamables encima de la cortina de aire: 500 mm.
- Materiales inflamables en otras direcciones: 100 mm.

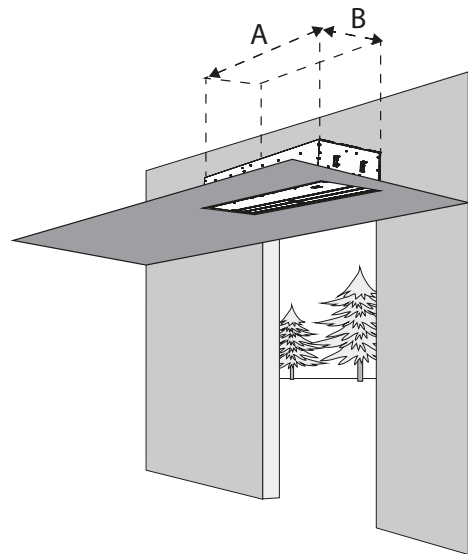
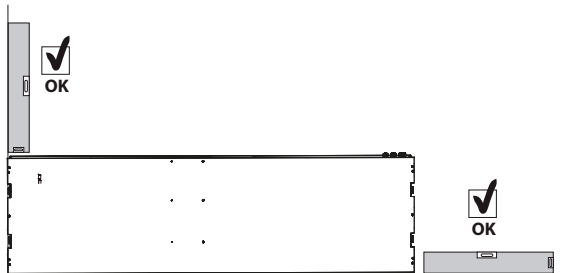

Tamaño recomendado del orificio para insertar la cortina:

Tipo	A [mm]	B [mm]
VCF-X-100-X...	1140	620
VCF-X-150-X...	1640	620
VCF-X-200-X...	2140	620
VCF-X-250-X...	2520	620

- La cortina se fija al cielorraso con 4 barras roscadas que no están incluidas con el producto.
- Se debe procurar el suministro de energía adecuado según el tipo de uso de la cortina de aire y en base a sus parámetros eléctricos.
- Al emplear cortinas de aire calentadas por agua, procure la conexión de las tuberías de flujo y retorno.
- Se deberán hacer orificios según las dimensiones mencionadas abajo.
- Haga cuatro orificios en el cielorraso según la tabla de dimensiones (ver «Dimensiones») para colgar los 4 puntos de anclaje de la cortina de aire.
- Atornille la cortina de aire directamente al cielorraso sin dejar espacio entre este y la carcasa, o use cuatro barras roscadas para alcanzar la distancia desde el cielorraso según la situación (ver «Condiciones de seguridad y el funcionamiento correcto de la cortina de aire»).



Para instalar en la pared, utilice el juego de soportes de pared. VCS4-KONZ-STE. El juego de soportes de pared se debe pedir por separado como un accesorio opcional

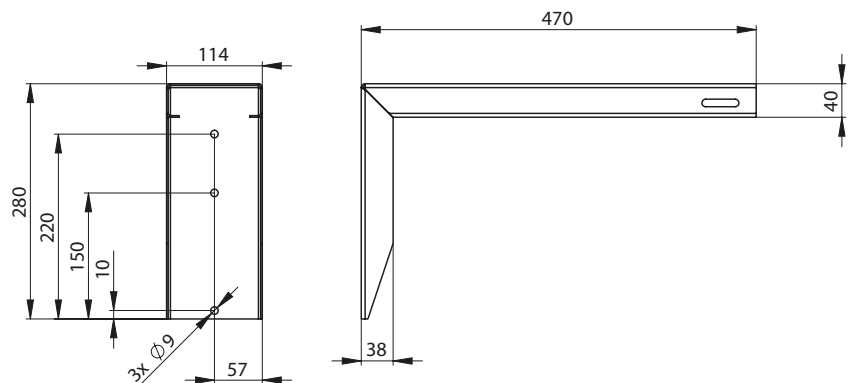

●● 6. INSTALACIÓN

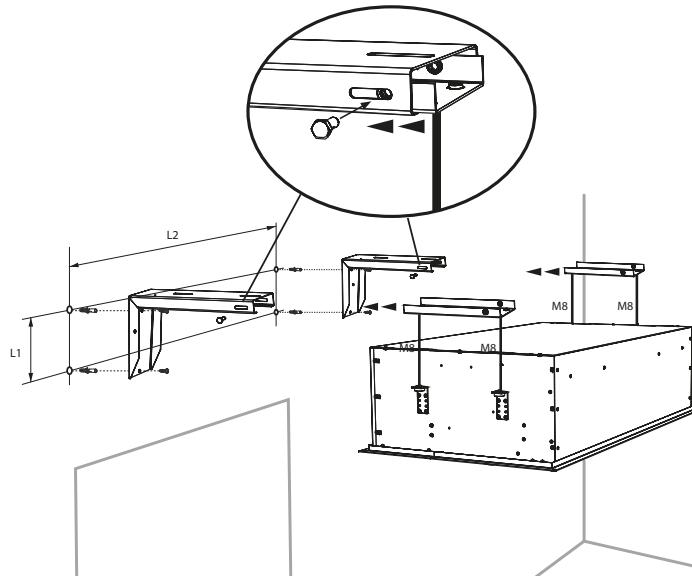

Para instalar en el cielorraso, utilice el juego de soporte de cielorraso VCS4-KONZ-STR. El juego de soportes de cielorraso se debe pedir por separado como un accesorio opcional

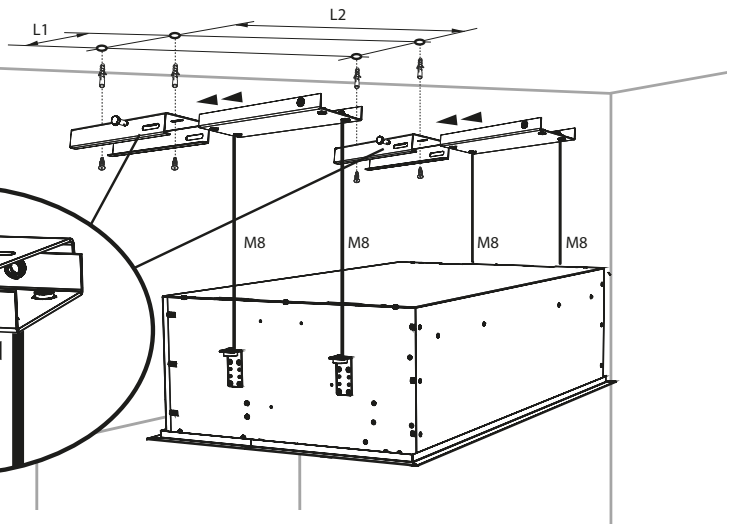
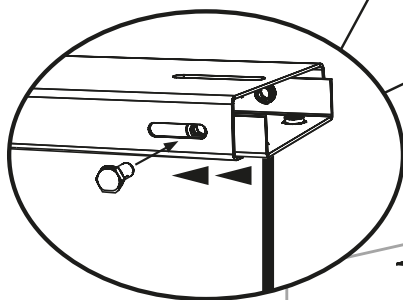
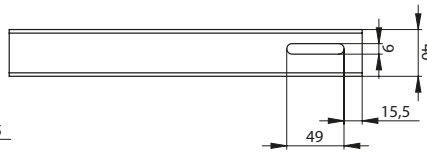
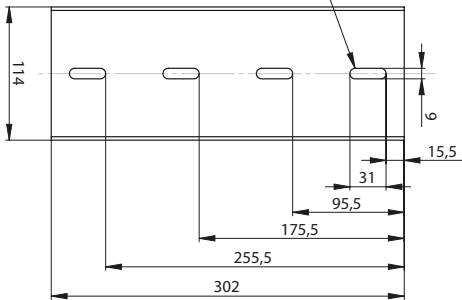

Tipo	L1 [mm]	L2 [mm]
VCF-X-100-X...	250	1085
VCF-X-150-X...	250	1585
VCF-X-200-X...	250	2085
VCF-X-250-X...	250	2465

6.1-4 Susienda la cortina de aire de las barras roscadas y asegúrese de que no se afloje.



- Teniendo en cuenta el peso de la unidad, se requerirá de un equipo de elevación adecuado (montacargas, etc.) o de dos personas más para sostenerla en tanto no esté completamente fijada.



- ¡La suspensión debe soportar el peso de la cortina de aire!

● ● 6. INSTALACIÓN

6.2 CONECTAR LAS MANGUERAS DE TOMA Y SALIDA DE AGUA

VCF-x-xxx-V(W)-...



- Manguera flexible con conexión G3/4"



- las pruebas de conexión y presión del calentador de agua deben ser realizadas por una persona calificada en fontanería y conforme a las normas vigentes.
- La temperatura máxima del agua es de 100° C y la presión máxima es 1,6 MPa. Se aconseja instalar una válvula de cierre en la toma y la salida del calentador para poder interrumpir el suministro de agua.

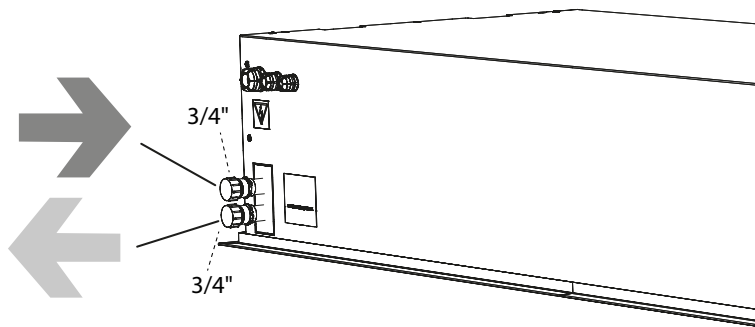

6.2-1 Regulación de la bobina de agua con válvula termostática TV1/1 (Cortinas de aire con bobina de agua y módulo de control BASIC: VCS-R2-BA-V-xx)

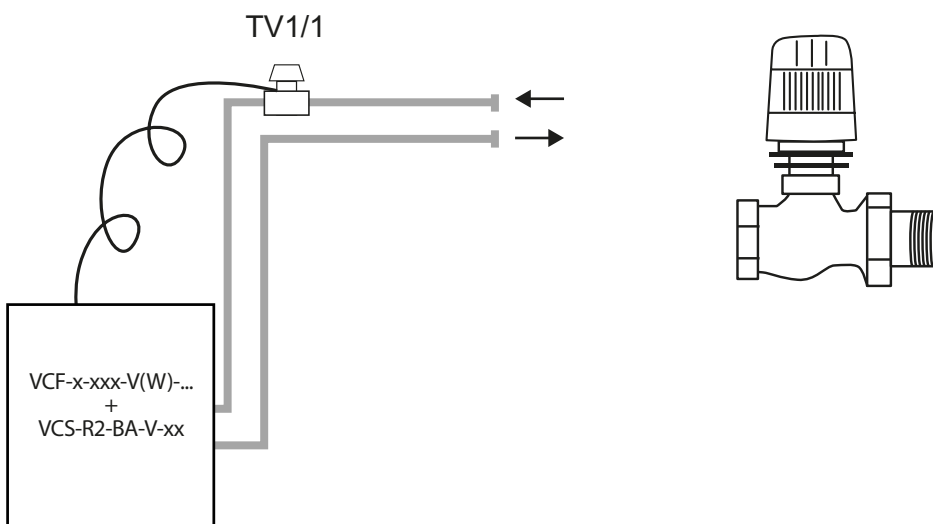

La válvula termostática TV1/1 es un accesorio obligatorio para el módulo de control VCS-R2-BA-V-xx



Para una descripción detallada del control de la bobina de agua por válvula termostática (TV1/1), incluyendo su conexión, refiérase al manual de instrucciones de la válvula.

● ● 6. INSTALACIÓN

6.2-2 Regulación de la bobina de agua con una válvula de zona ZV-3 o RT (Cortinas de aire con bobina de agua y módulo de control COMFORT: VCS-R4-CO-V-xx)



La válvula de zona ZV-3 es un accesorio obligatorio para el módulo de control VCS-R4-CO-V-xx

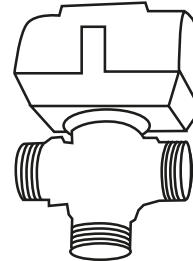
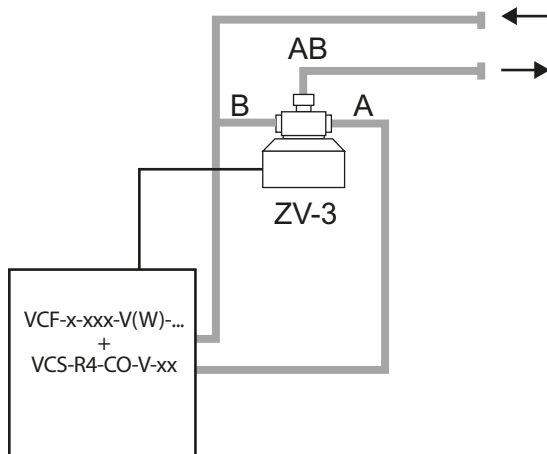

- Para una descripción detallada del control de la bobina de agua por válvula de zona (ZV-3), incluyendo su conexión, refiérase al manual de instrucciones de la válvula.



La válvula de zona RT es un accesorio obligatorio para el módulo de control VCS-R4-CO-V-xx

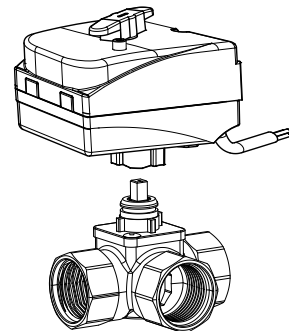
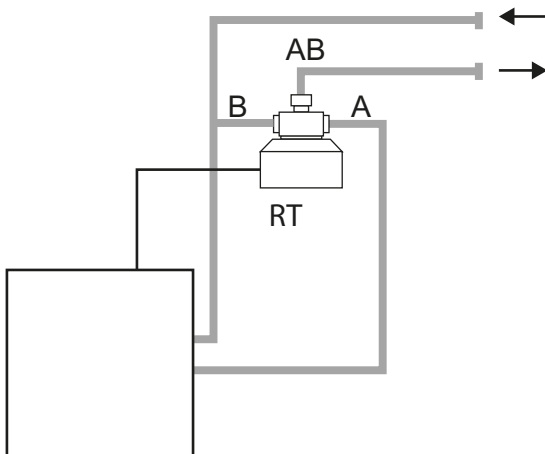

- Para una descripción detallada del control de la bobina de agua por válvula de zona (RT), incluyendo su conexión, refiérase al manual de instrucciones de la válvula.

● ● 6. INSTALACIÓN



6.2-3 Regulación de la bobina de agua con una válvula de zona ZV-3-24V (Cortinas de aire con bobina de agua y módulo de control SUPERIOR: VCS-R4-SU-V-xx)



La válvula de zona ZV-3-24V es un accesorio obligatorio para el módulo de control VCS-R4-SU-V-xx. Alimentación 24V/ 50/60 Hz, tensión de control 0-10V

VCF-x-xxx-V(W)-...
+
VCS-R4-SU-V-xx

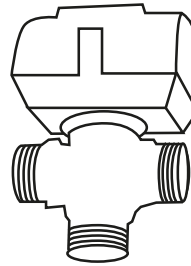
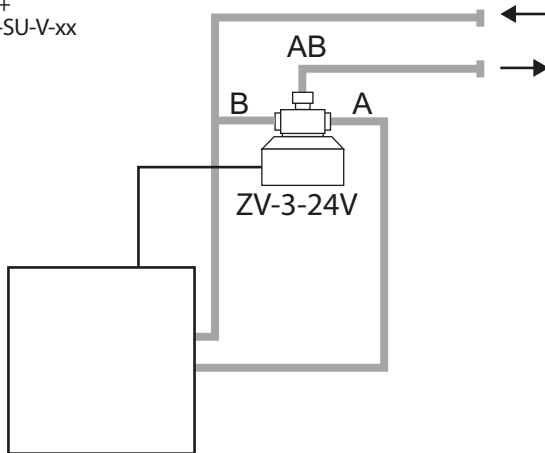

- Para una descripción detallada del control de la bobina de agua por válvula de zona (ZV-3-24V), incluyendo su conexión, refiérase al manual de instrucciones de la válvula.

● ● 6. INSTALACIÓN

6.4 INSTALACIÓN ELÉCTRICA



- La instalación eléctrica de la unidad debe estar basada en un diseño profesional realizado por un ingeniero eléctrico.
- La instalación debe ser realizada por un electricista calificado. Se deberán observar todas las regulaciones aplicables.
- Los diagramas de conexión en el producto tienen precedencia por sobre los impresos en el presente manual.
- Antes de la instalación, verifique que las marcas de las terminales correspondan con las del diagrama. En caso de duda, contacte al proveedor y no conecte la unidad.
- Nunca meta la mano en el interior de la unidad si el suministro de energía principal no está desconectado.
- Si el producto está conectado a un sistema de control diferente del orinal, los componentes de regulación y medición deberán ser conectados por la empresa proveedora de dicho sistema.
- El contratista eléctrico deberá determinar el tamaño mínimo del cable de alimentación de acuerdo a las normas aplicables en el lugar de la instalación, la ubicación del cable, las condiciones circundantes y los parámetros técnicos de la unidad.



- **Se deberá prestar especial atención a la capacidad de la red de distribución de cortinas con calentador eléctrico en lo que respecta al suministro de una corriente de fase adecuada para limitar fluctuaciones de tensión en la red.**

Dimensiones mínimas de cable:

Tipo	Dimensiones de cable
VCF-x-xxx-S...	3Cx1,5
VCF-x-xxx-V...	3Cx1,5
VCF-x-xxx-W...	3Cx1,5
VCF-x-100-E...	5Cx2,5
VCF-x-150-E...	5Cx4
VCF-x-200-E...	5Cx6
VCF-x-250-E...	5Cx10

Especificaciones de fusible:

VCF-x-xxx...		x	
		B	C
xxx	100	3,15A	5A
	150	4A	6,3A
	200	6,3A	8A
	250	8A	12A

●● 6. INSTALACIÓN

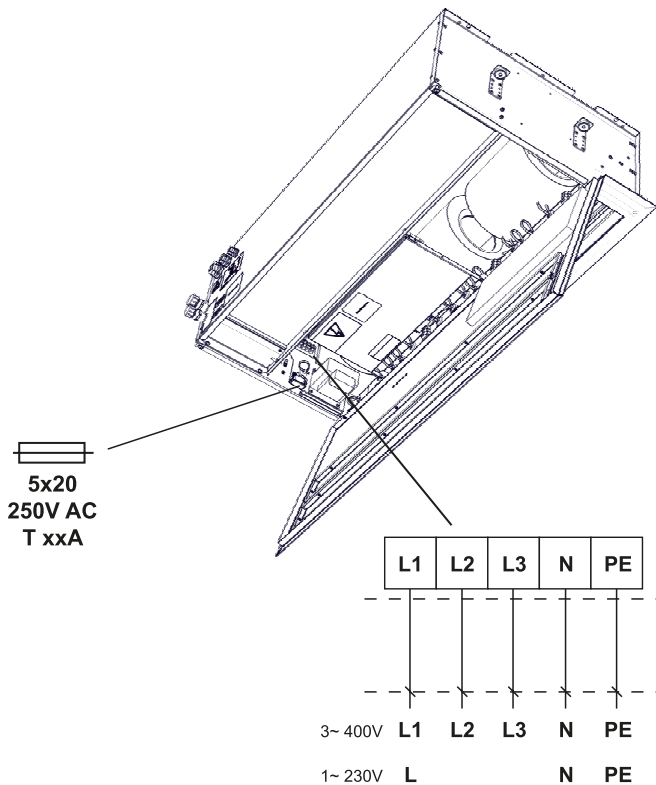

- Los parámetros eléctricos se encuentran en la placa del fabricante ubicada bajo la cubierta de servicio de la unidad.

Air curtain Type	
U = Voltage	I = Net current
f = Frequency	P = Output
n = Speed	m = Weight
ph = Phase	IP = IP rating
av = Air output	ver =
Serial number	

- La unidad debe estar protegida un disyuntor adecuado, de acuerdo a los parámetros eléctricos. Por motivos de seguridad, no se recomienda protección sobre-diseñada.
- La cortina de aire debe estar conectada con el sistema TN-S, el cable neutral debe estar siempre conectado.
- La red de suministro eléctrico debe contar con un interruptor de corte principal para desconectar todos los polos.
- La protección eléctrica de la unidad es IP 20.



Las cortinas de aire FINESSE cuentan con un fusible (con característica T - lento) que protege los paneles electrónicos y los ventiladores y se encuentra bajo la cubierta de servicio, al lado de los conectores de alimentación principales.

6.5 MÓDULOS DE CONTROL

Las cortinas de aire FINESSE se fabrican con una interfaz de conexión universal. Las cortinas de aire FINESSE pueden controlarse con alguno de los siguientes módulos de control: BASIC, COMFORT, SUPERIOR.

Estos son accesorios obligatorios que deben ser pedidos por separado. La unidad se conecta al módulo por «enchufes de conexión rápida».

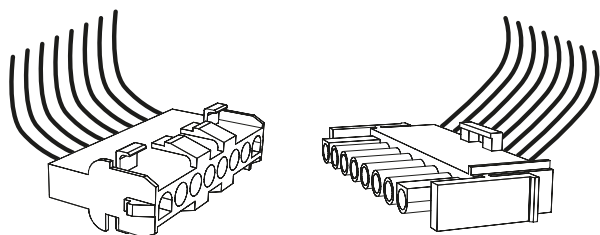

● ● 6. INSTALACIÓN

6.6 INSERTE EL MÓDULO DE CONTROL EN LA UNIDAD

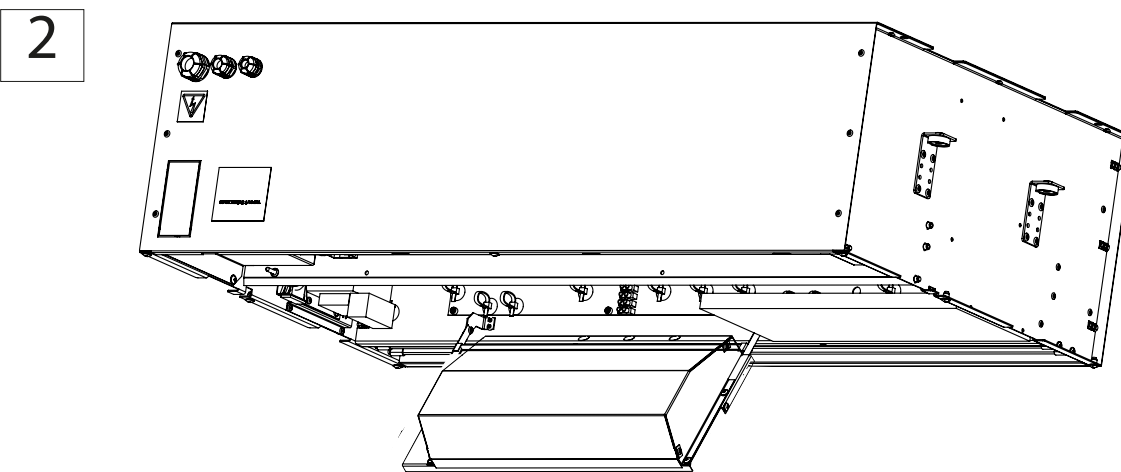
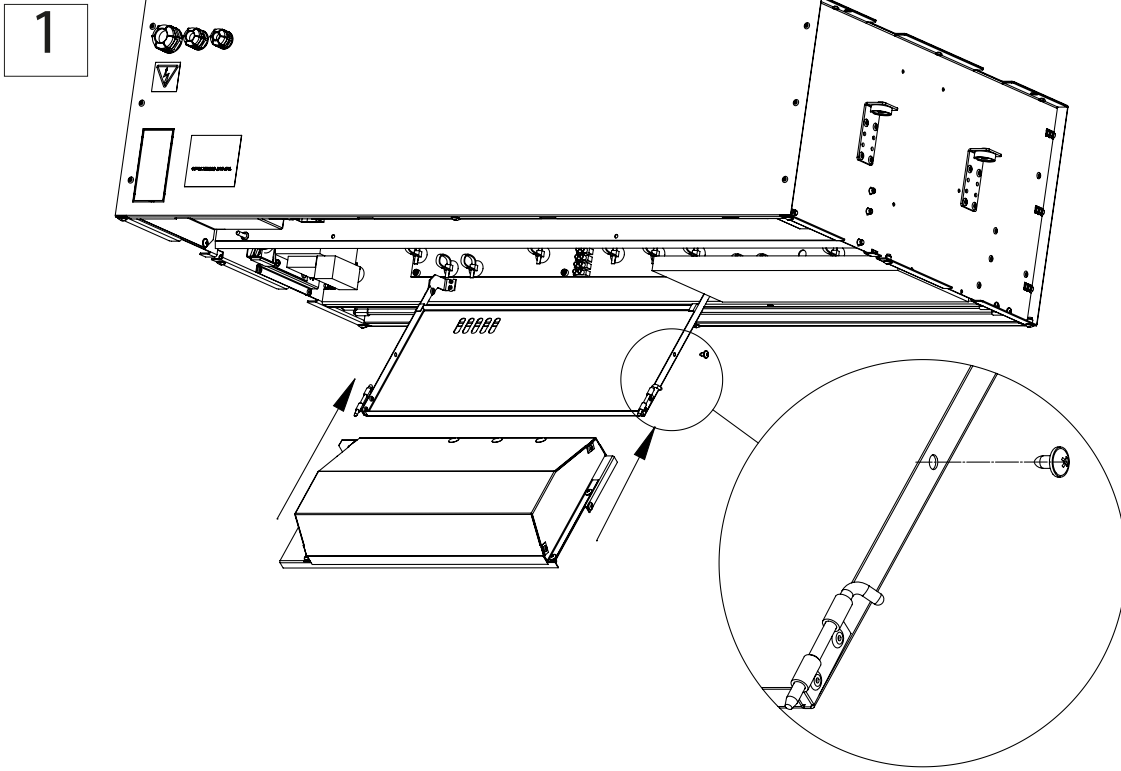

●● 6. INSTALACIÓN

Conexión del panel de control del regulador y accesorios

3

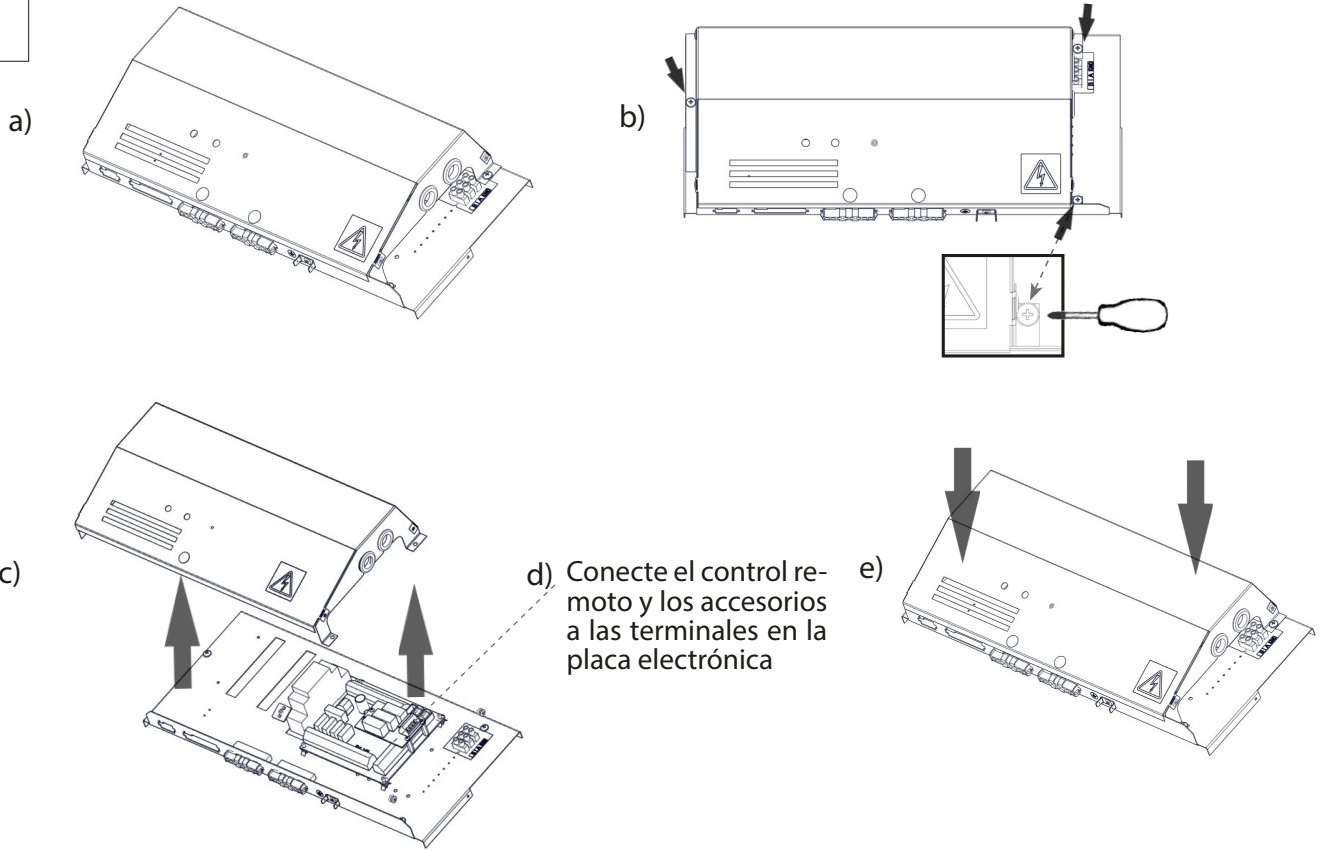

4

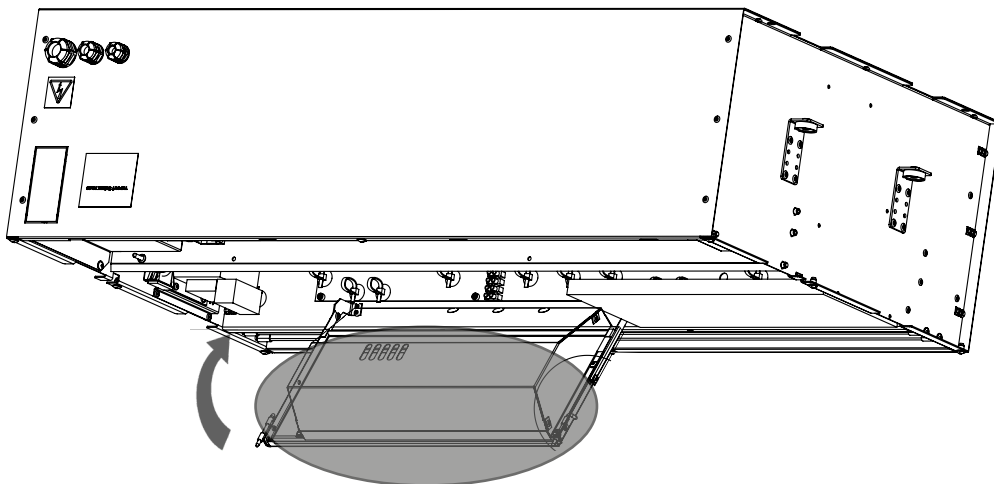

6. INSTALACIÓN

6.7 CARTEL EXIT



- Cartel EXIT indicando salida de emergencia

Para todas las cortinas VCS4x-



No incluido con el producto

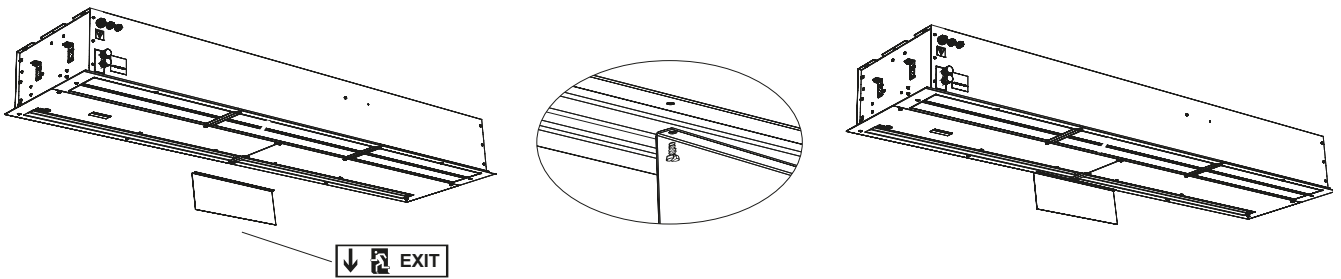

6.8 CUBRIR LA CORTINA DE AIRE

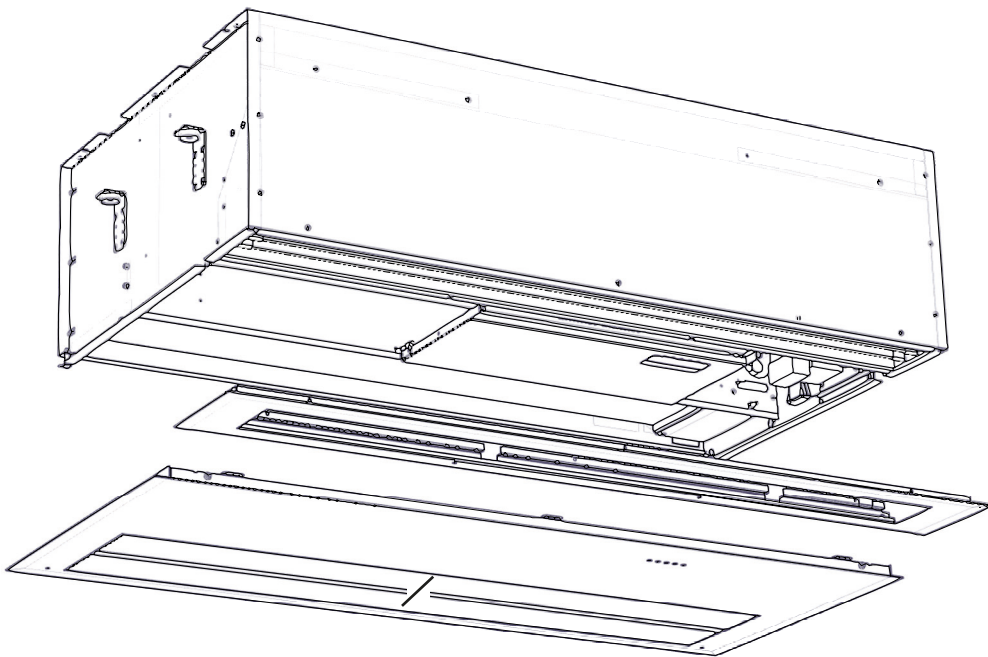

7. ARRANQUE INICIAL

⚠ ¡PRECAUCIÓN!

Antes de poner en marcha la unidad, controle lo siguiente:

- no quedaron el interior herramientas u otros objetos que podrían causar daños.
- El suministro de energía y agua están bien conectados.
- La unidad está bien cubierta.
- El panel de control está bien conectado.

Durante la puesta en servicio, controle el funcionamiento correcto de la unidad (ventiladores, calefacción). Controle las demás configuraciones y funciones según el manual de uso de cada regulador

7.1 DETERMINE LA DIRECCIÓN DEL FLUJO DE AIRE

Esto se realiza inclinando las pantallas de los ventiladores en la dirección deseada.

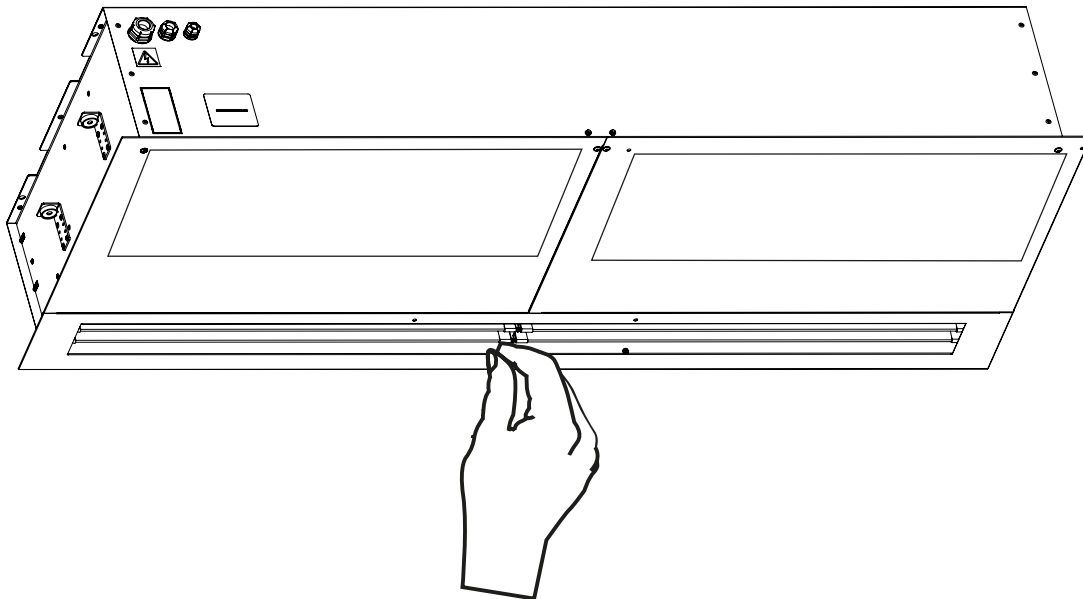

● ● 8. LIMPIEZA Y MANTENIMIENTO

8.1 LIMPIEZA



¡PRECAUCIÓN!

Antes de cualquier intervención en el interior de la unidad desconecte el suministro eléctrico principal. ¡Deje que la unidad se enfríe!

- Se prohíbe limpiar con aire comprimido, sustancias químicas, disolventes o agua.
- Limpie la cubierta de succión y el interior del equipo con un cepillo suave o aspiradora.
- Limpie la superficie de la unidad incluyendo las partes de succión.
- Limpie según las necesidades, pero se recomienda al menos una vez cada tres meses.
- Observe los principios de seguridad laboral y utilice equipo de protección

● ● 9. SERVICIO

9.1 SI NO PUEDE REPARAR UN DEFECTO

Si no es capaz de reparar un defecto, contacte al proveedor.
Para una pronta solución, proporcione la siguiente información:

- número de referencia del producto
- número de serie
- tiempo de funcionamiento
- accesorios utilizados
- lugar de instalación
- condiciones de instalación (incl. eléctricas)
- descripción detallada del problema y los pasos tomados para su solución

El servicio de garantía y pos-garantía es brindado por el proveedor o alguno de los servicios autorizados. Al solicitar un servicio, describa el defecto, la designación tipo de producto indicada en la etiqueta y el lugar de instalación.

9.2 PONER EL PRODUCTO FUERA DE SERVICIO – LIQUIDACIÓN

Inutilice el producto antes de desecharlo. Los productos viejos contienen materias primas que pueden ser reutilizadas. Llévelas a un centro de recolección de materias primas secundarias.

Se aconseja llevar el producto a un centro especializado para que se puedan usar los materiales reciclables. Lleve las partes inutilizables a un centro de recolección de residuos controlado.



Observe las normas vigentes relativas a la eliminación de residuos.

10. DIAGRAMA DE CABLEADO

Modelos sin calefacción - VCF-B-xxx-S...

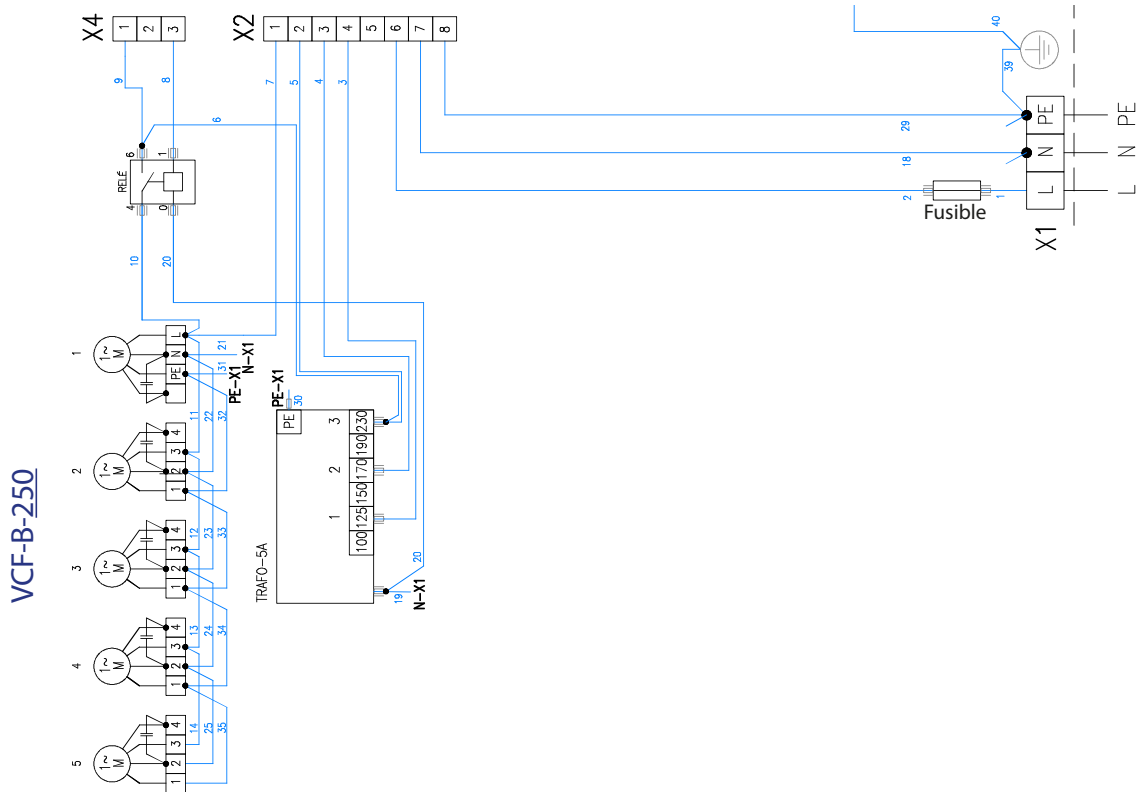
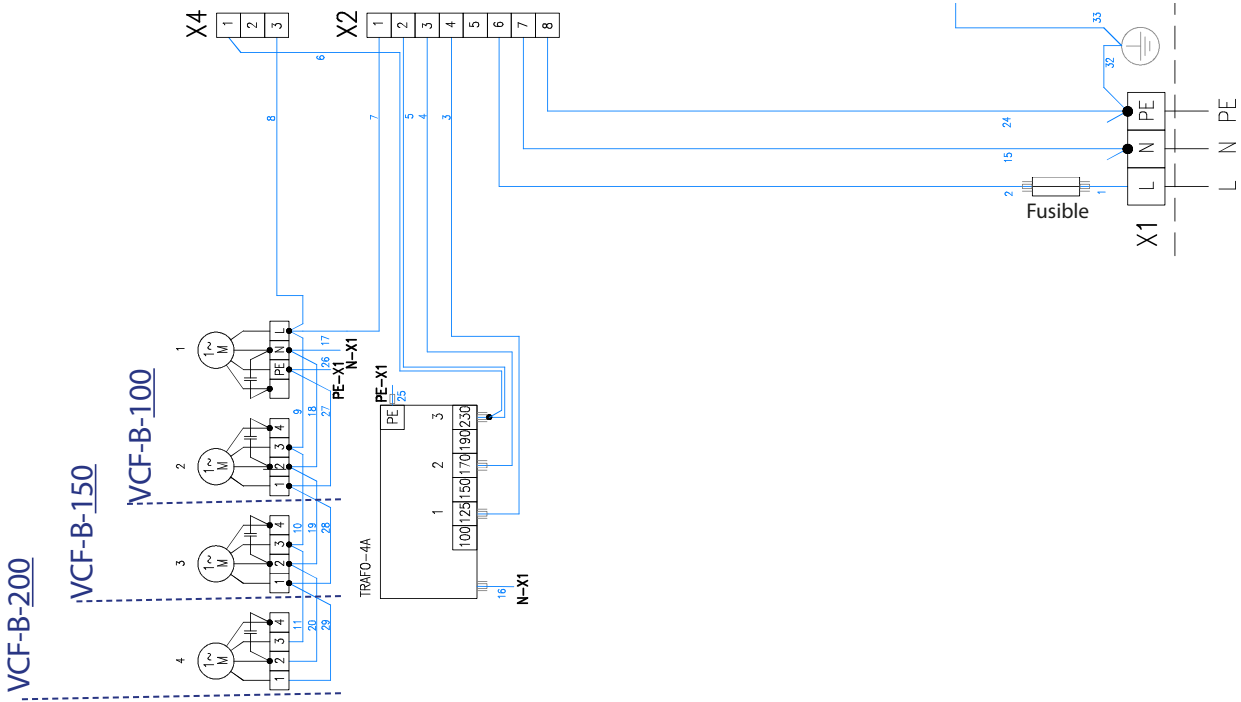

10. DIAGRAMA DE CABLEADO

Modelos con bobina de agua VCF-B-xxx-V(W)-...

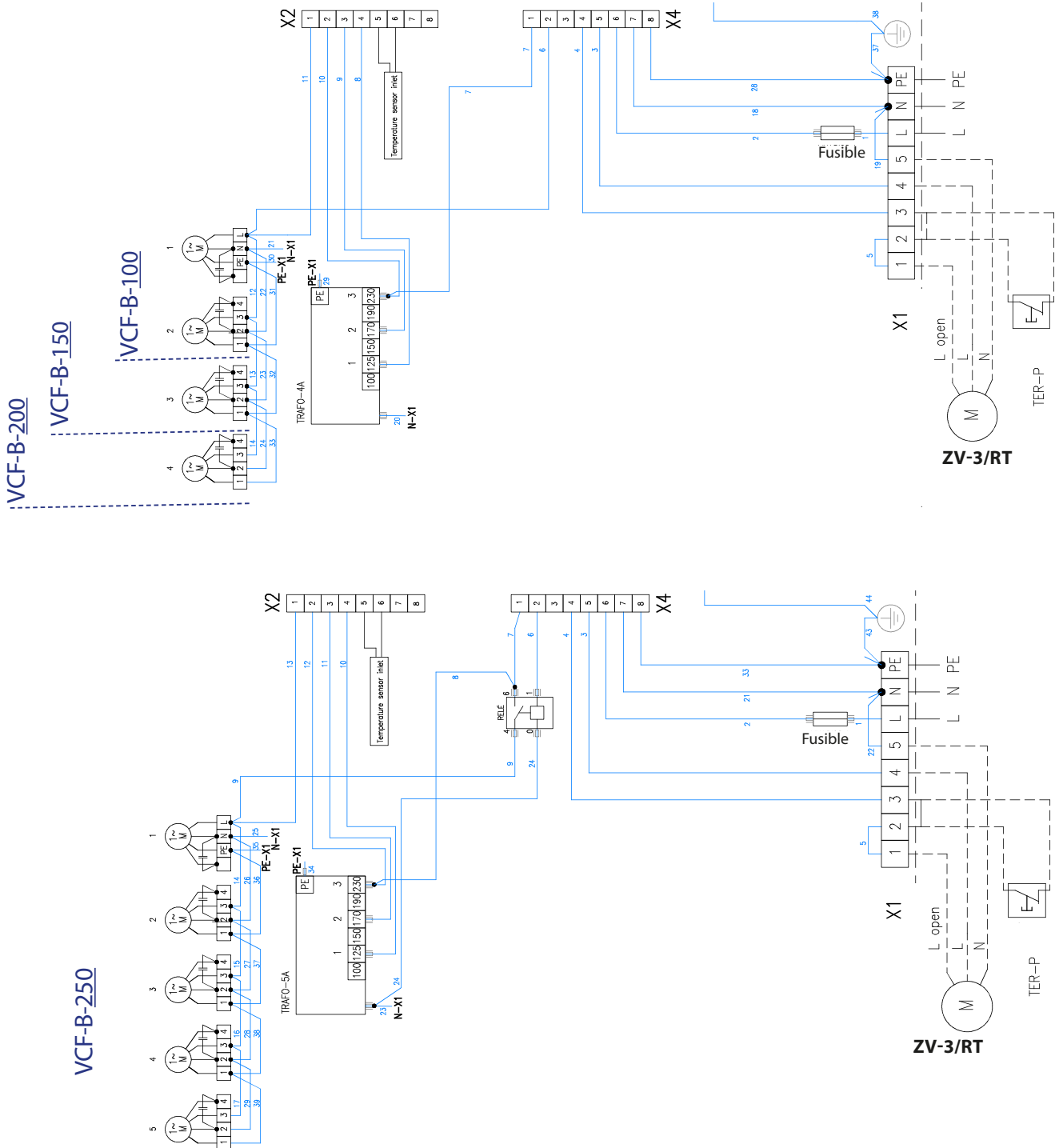

10. DIAGRAMA DE CABLEADO

Modelos con calentador eléctrico VCF-B-xxx-E...

VCF-B-100-E...

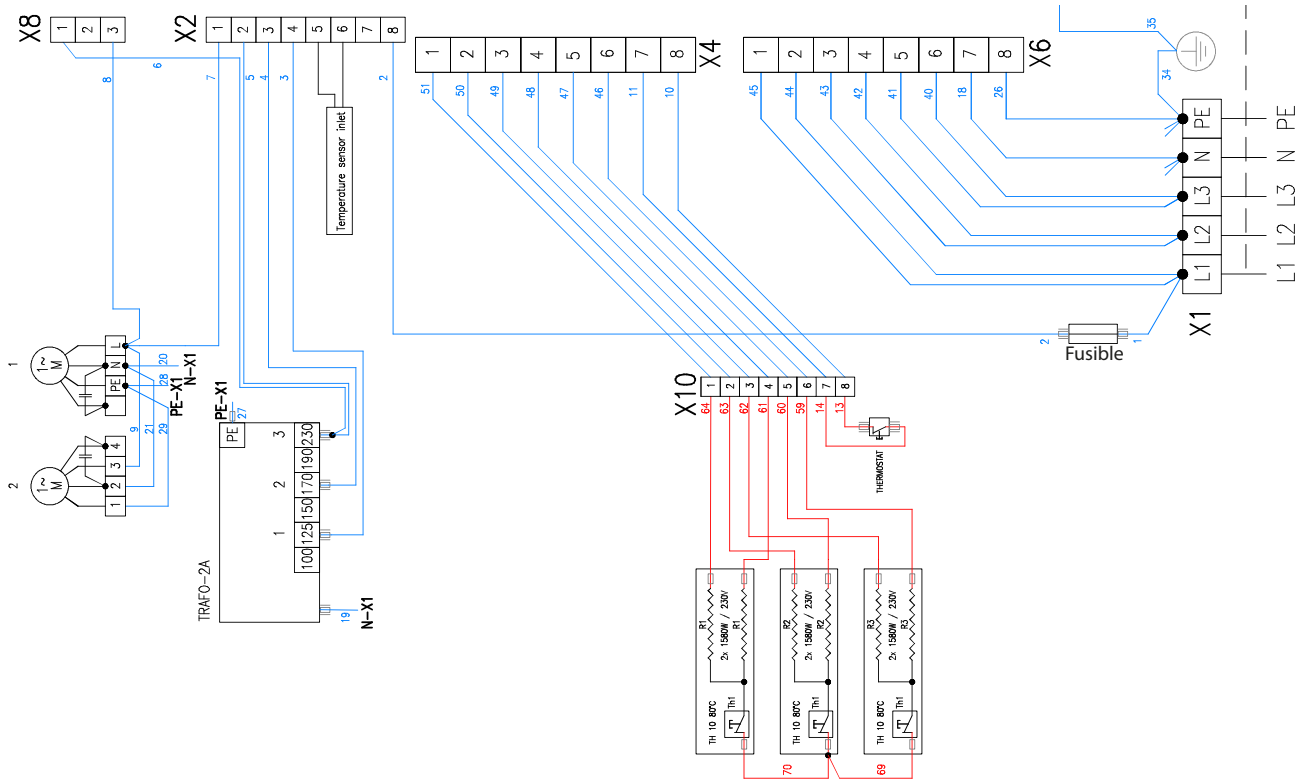

VCF-B-150-E...

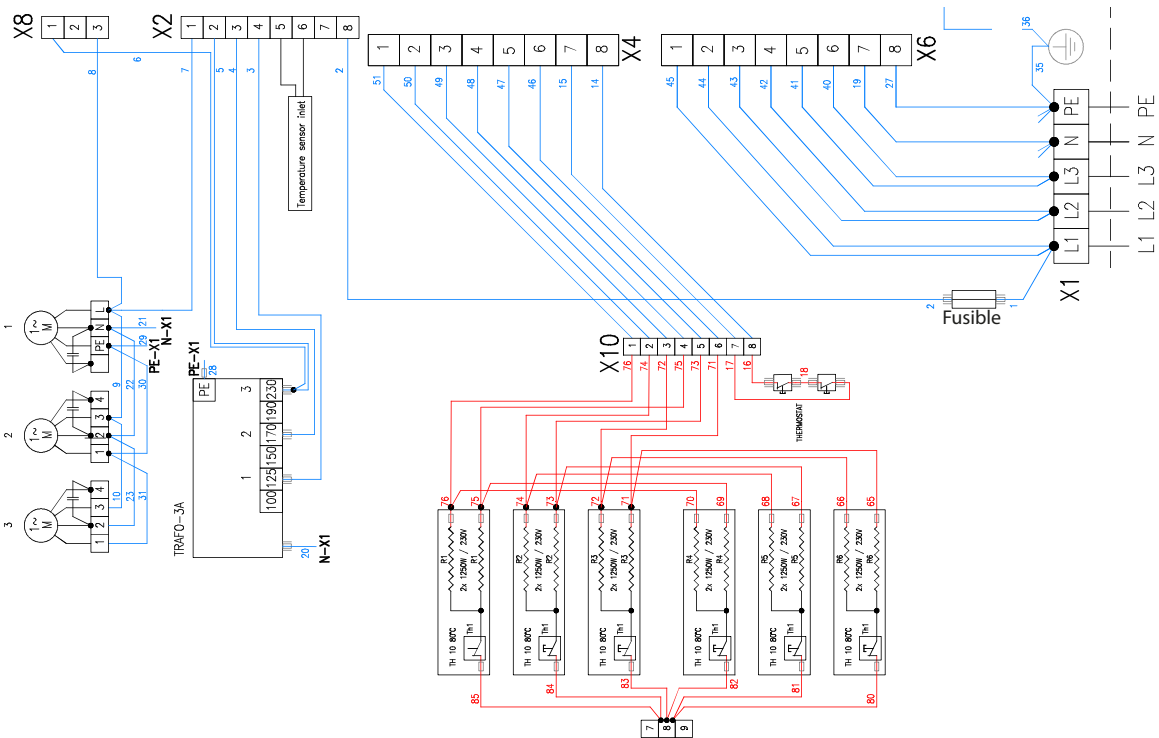

10. DIAGRAMA DE CABLEADO

VCF-B-200-E...

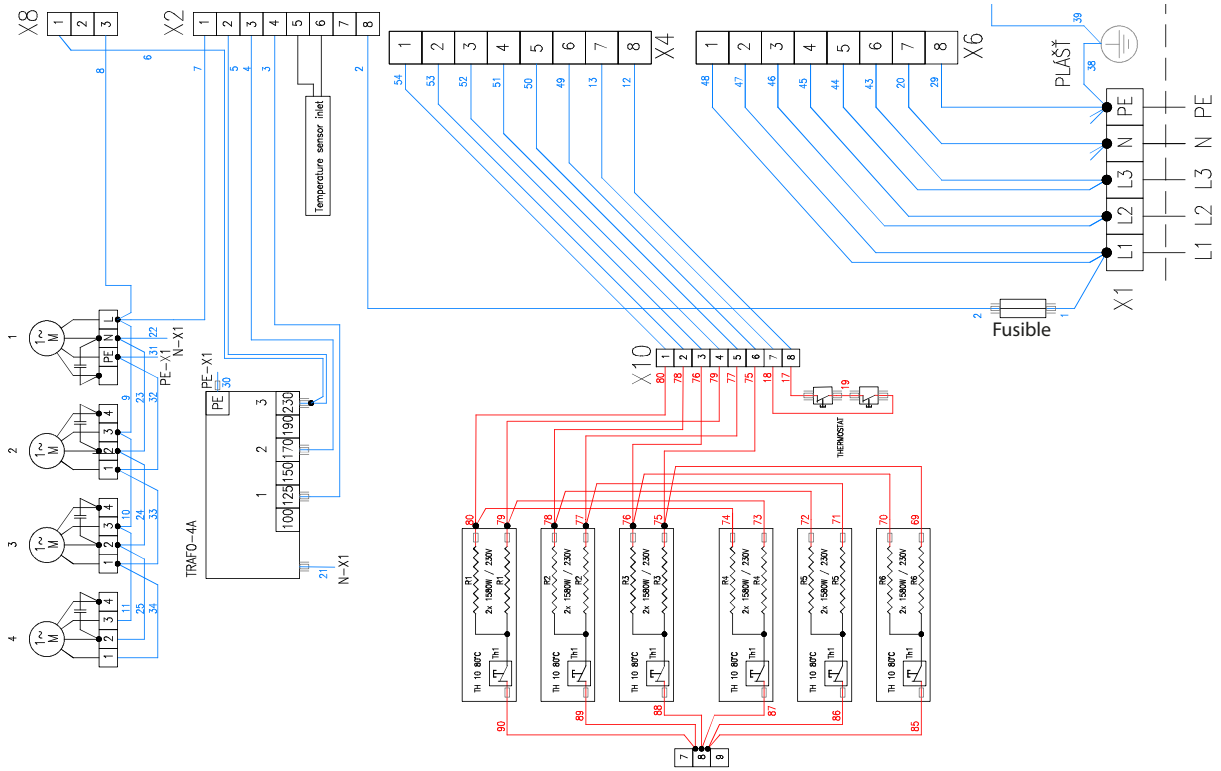

VCF-B-250-E...

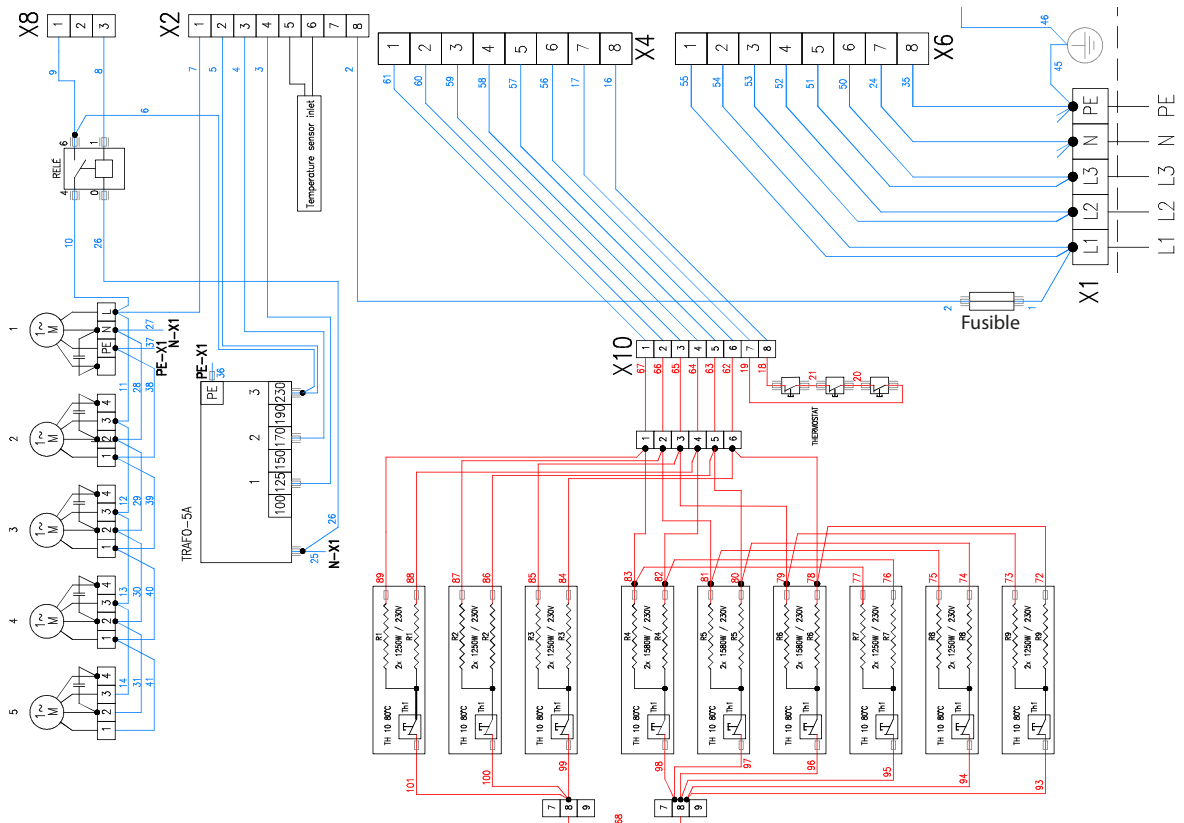

10. DIAGRAMA DE CABLEADO

Modelos sin calefacción - VCF-C-...-S-...
VCF-C-100-S-...

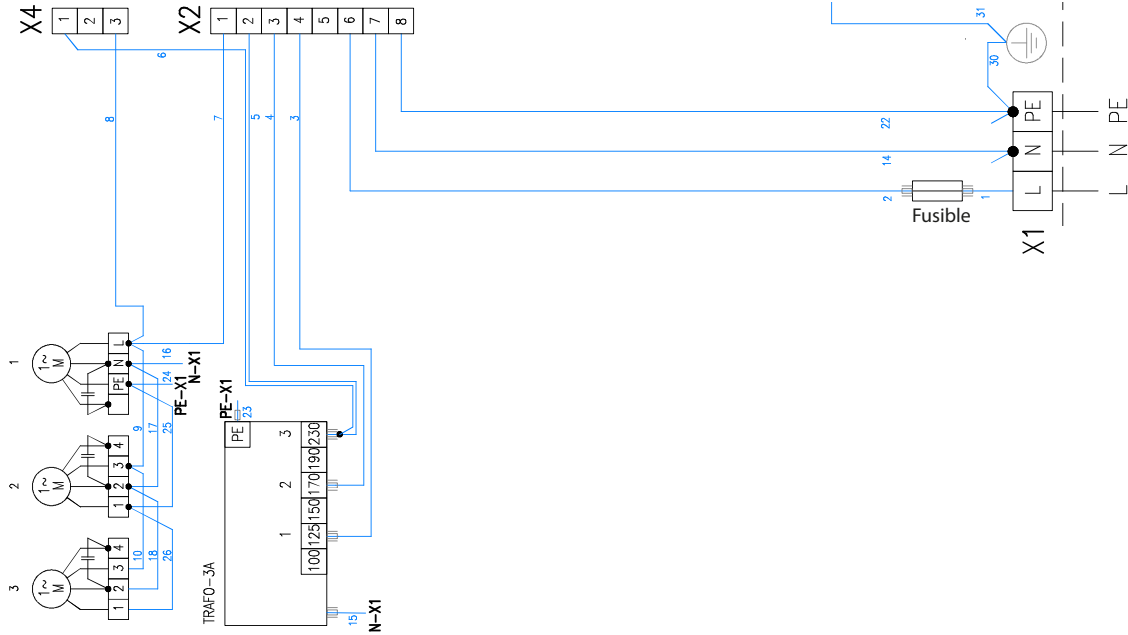

VCF-C-...-S-...

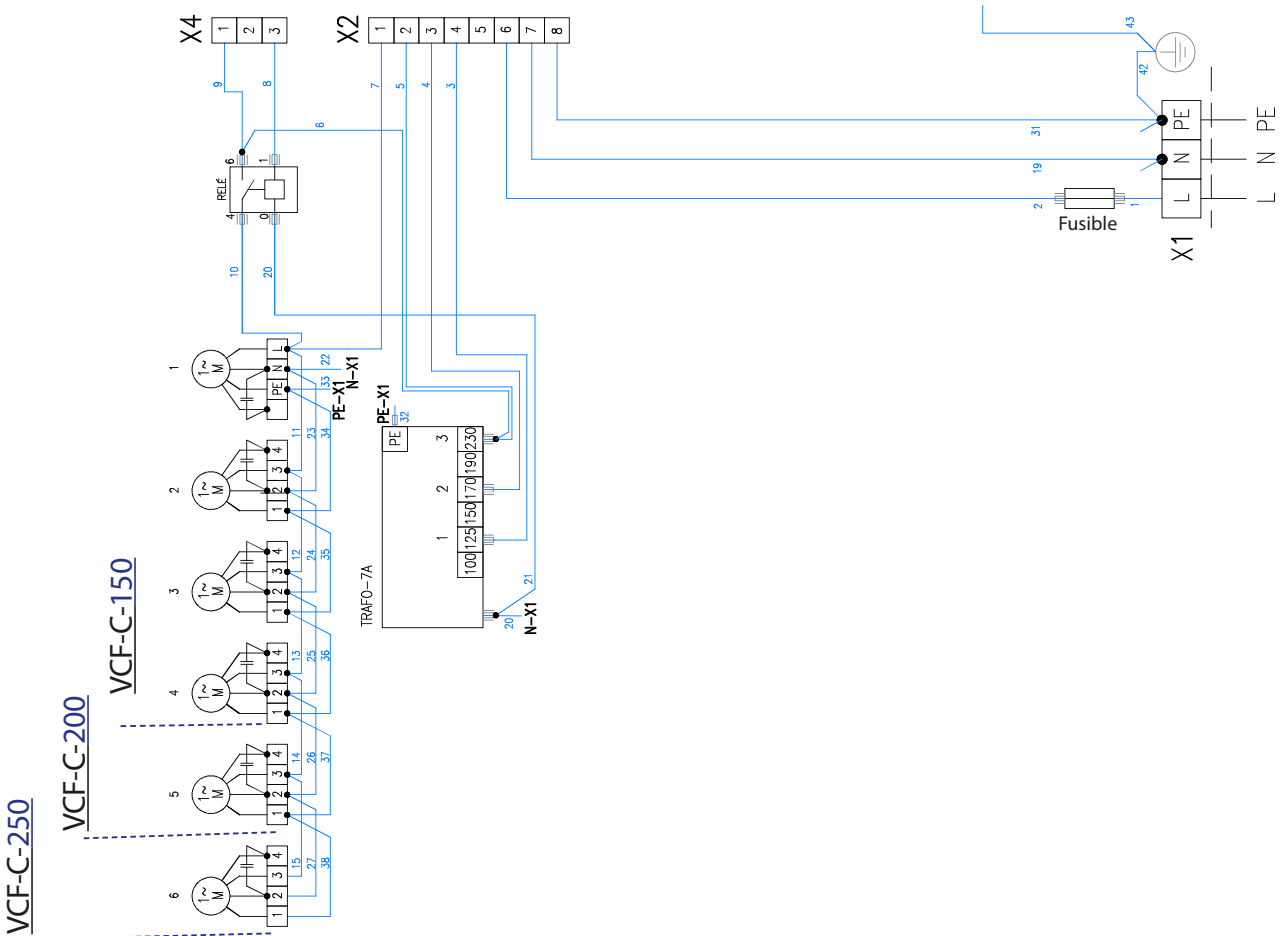

10. DIAGRAMA DE CABLEADO

Modelos con bobina de agua VCF-C-xxx-V(W)-...

VCF-C-100-V(W)-...

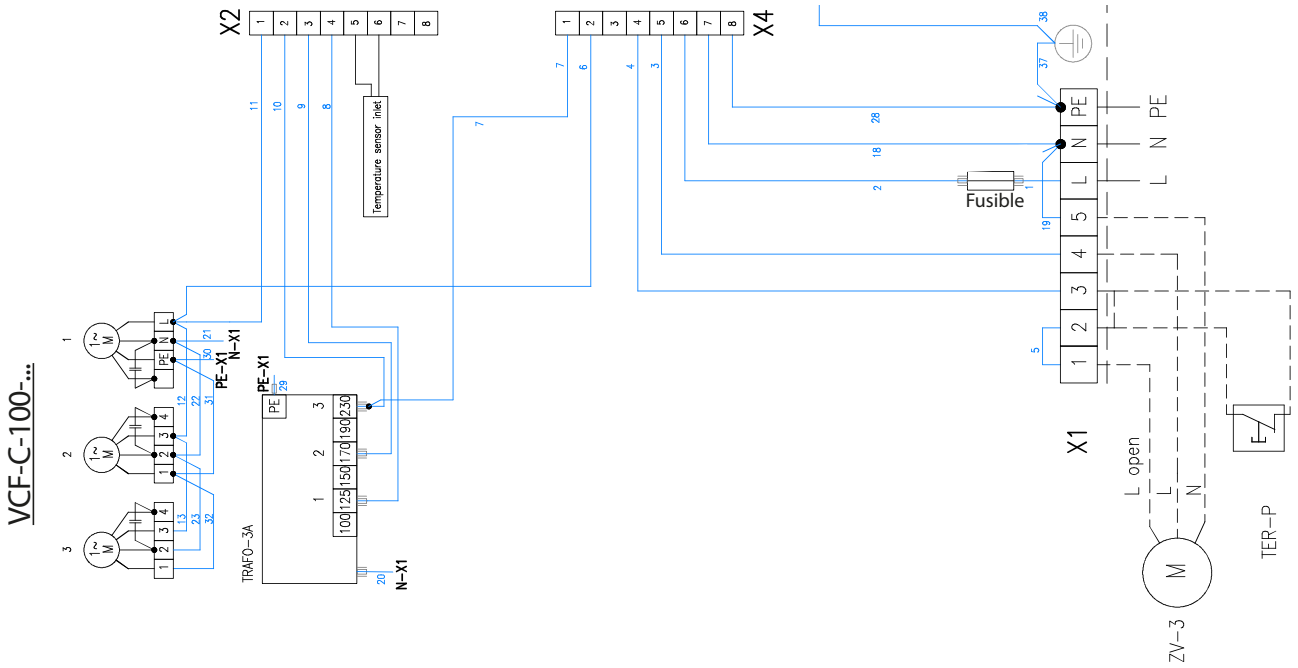

VCF-C-...-V(W)-...

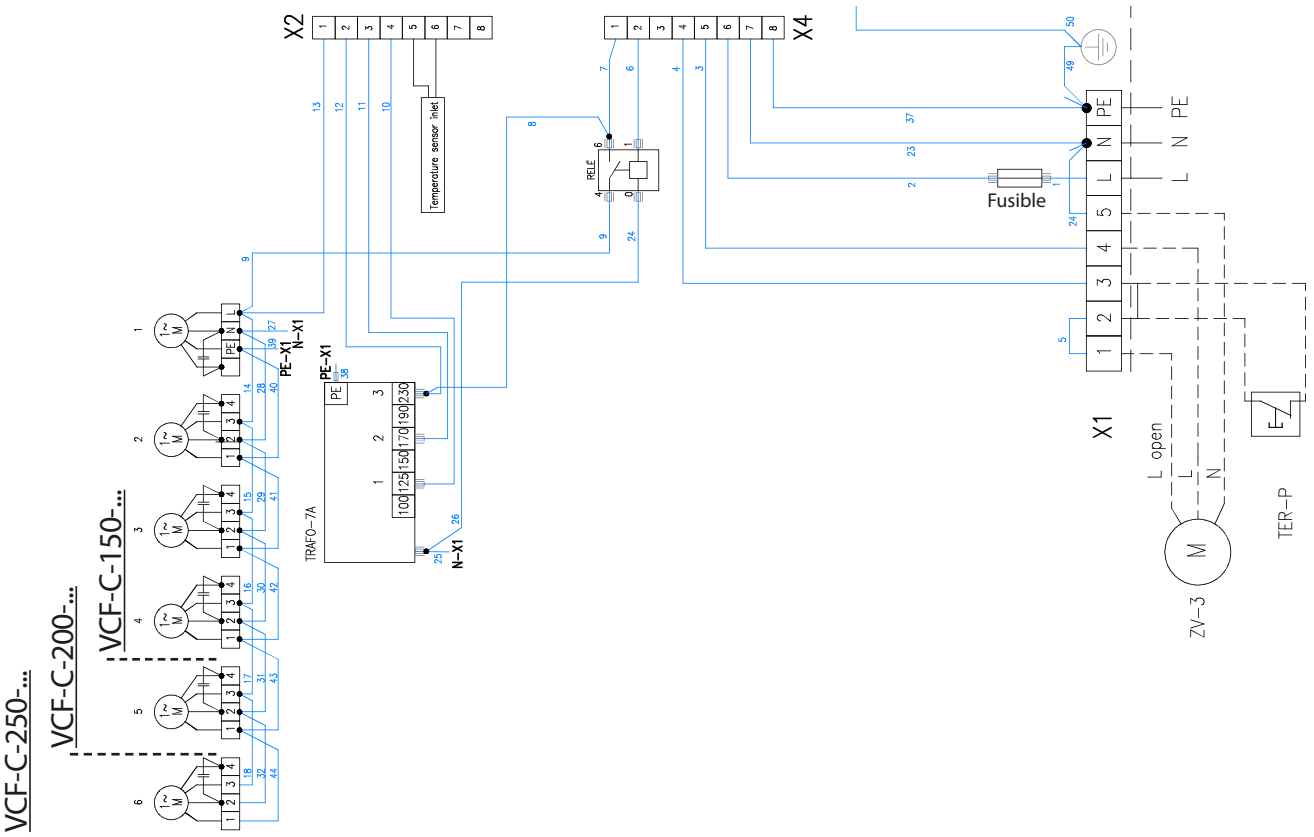

10. DIAGRAMA DE CABLEADO

Modelos con calentador eléctrico VCF-C-xxx-E...

VCF-C-100-E...

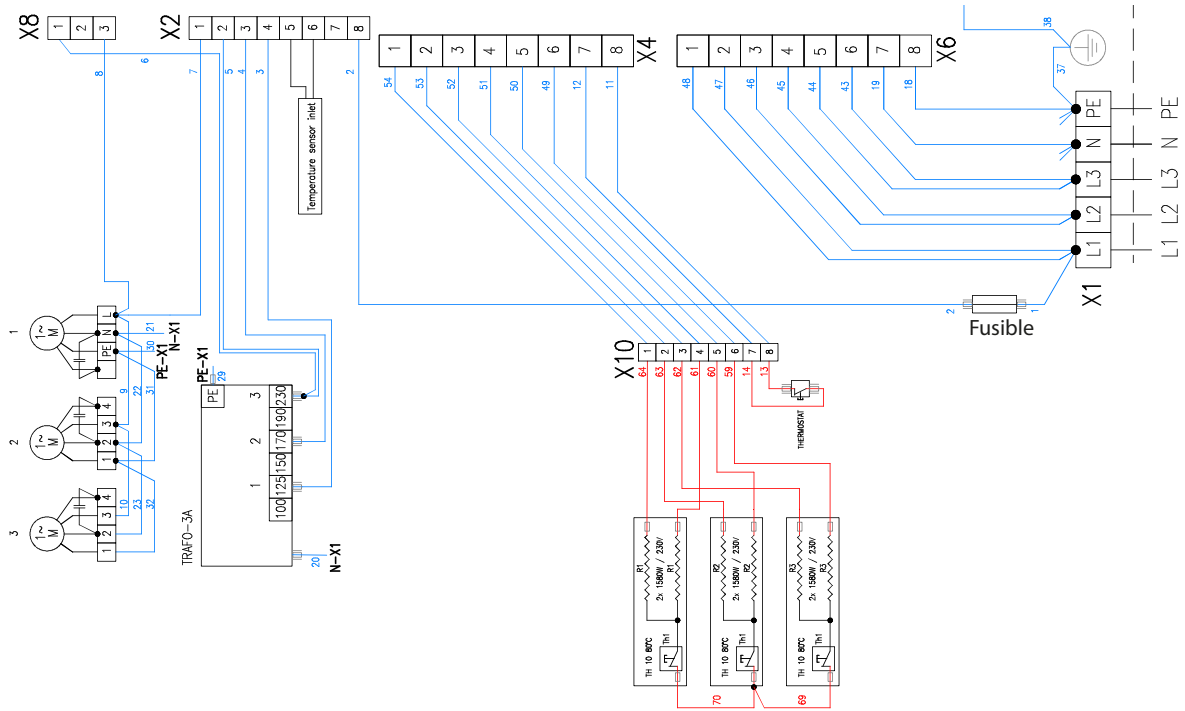

VCF-C-150-E...

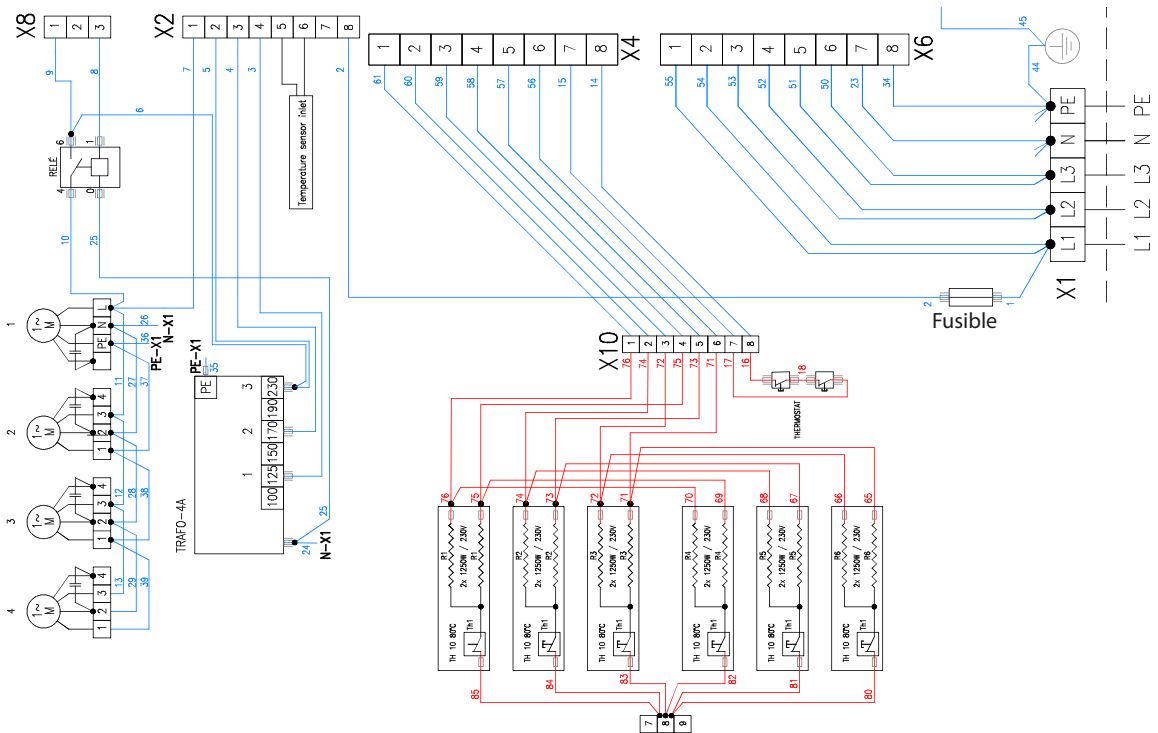

10. DIAGRAMA DE CABLEADO

VCF-C-200-E-...

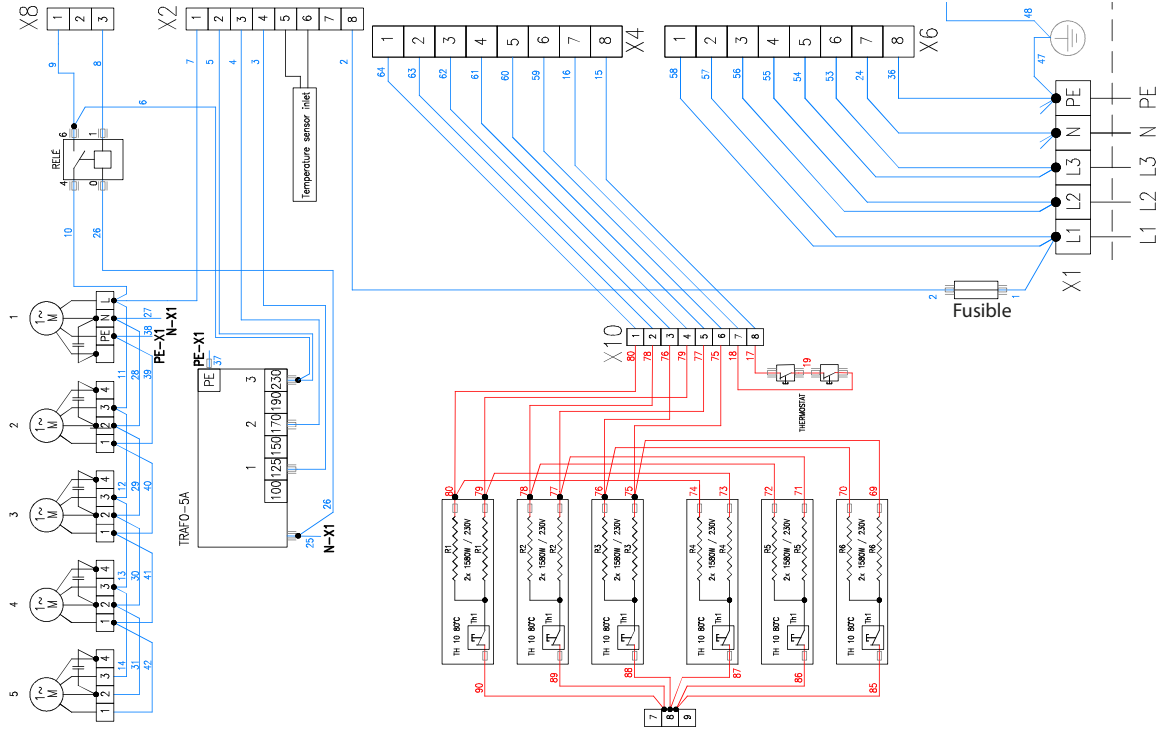

VCF-C-250-E-...

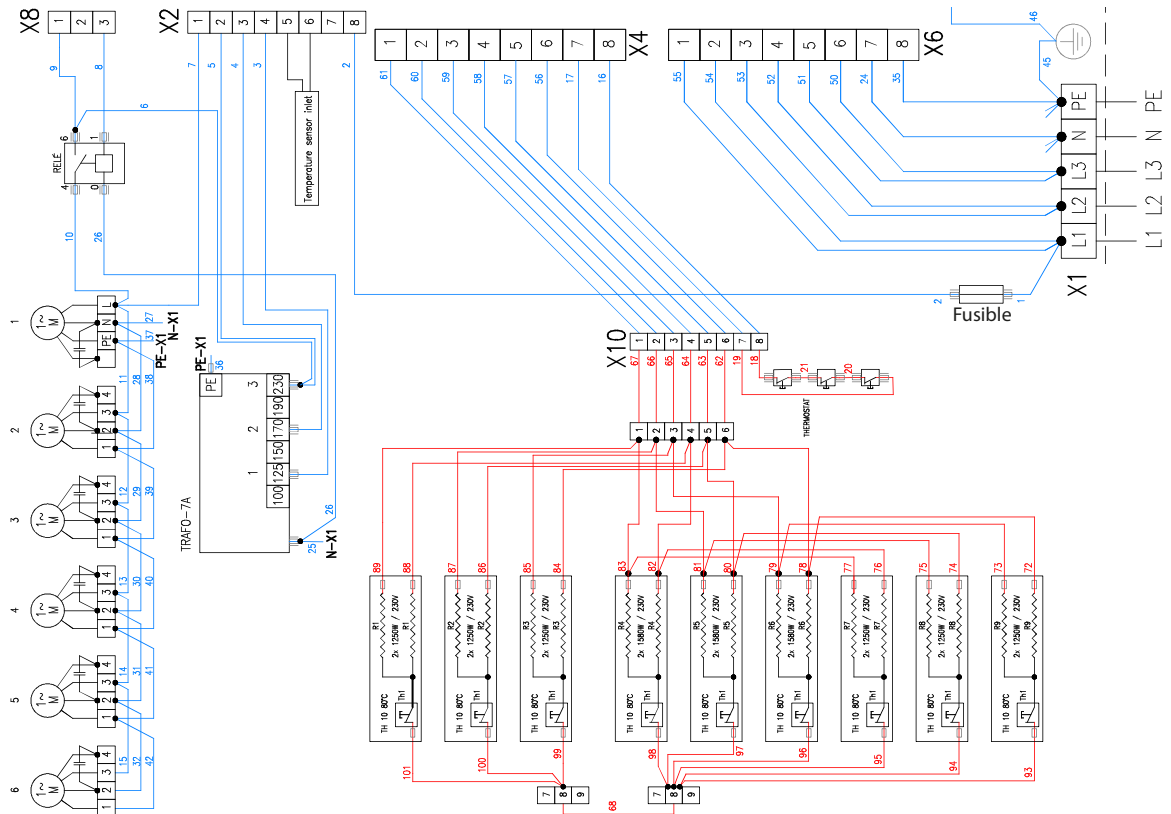

● ● 11. CONCLUSIÓN

Luego de instalar la cortina de aire, lea atentamente el **manual del regulador respectivo**. En caso de dudas, diríjase a nuestros departamentos técnico o comercial.

CONTACTO

Dirección:

2VV, s.r.o.,
Fáblovka 568,
533 52 Pardubice,
República Checa

Internet:

<http://www.2vv.cz/>

