



PARTNER
IN VENTILATION
2VV.CZ

FINESSE / STANDESSE

AirGenio

SUPERIOR REGULACE

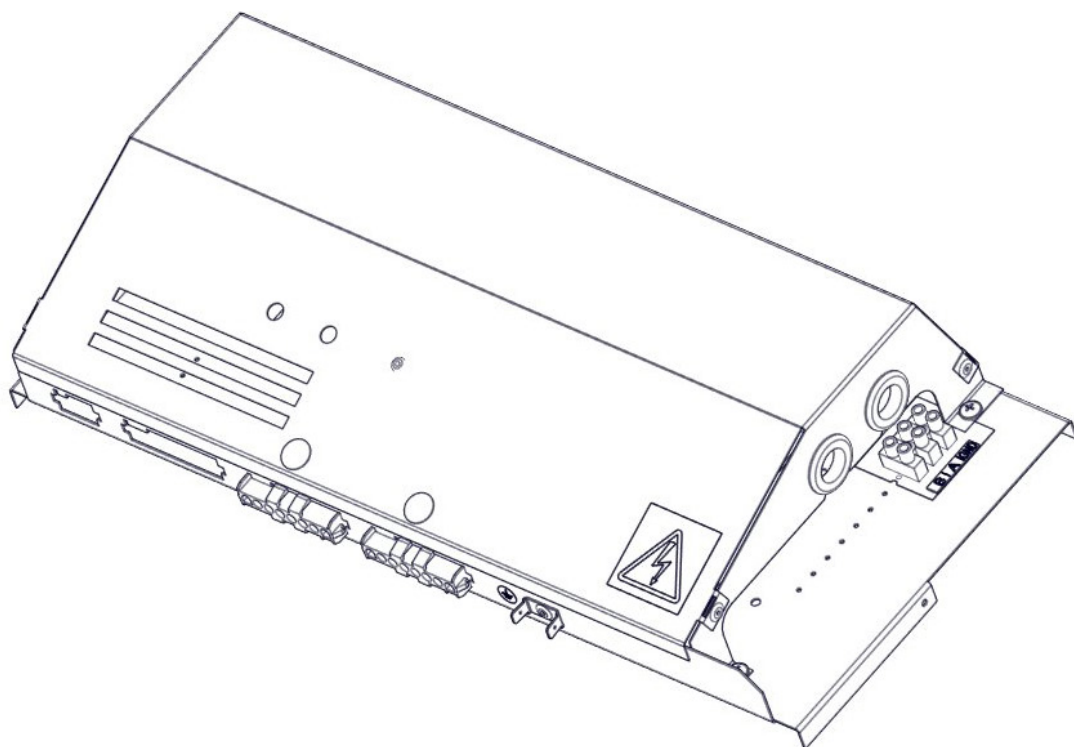

RU / УСТАНОВКА, ЭКСПЛУАТАЦИЯ И ТЕХНИЧЕСКОЕ ОБСЛУЖИВАНИЕ





ПРОВЕРЬТЕ ПОСТАВКУ



ОБРАТИТЕ ВНИМАНИЕ

После поставки сразу же проверить, если упакованное изделие не повреждено. В случае повреждения упаковки пригласите перевозчика. Если претензии не будут предъявлены вовремя, нельзя предъявить возможные претензии в будущем.

- Проверьте соответствие типа, заказанного Вами изделия. В случае несоответствия, немедленно сообщить об этом поставщику.
- После распаковки проверьте, если регулировка и остальные части в порядке. В случае сомнений обратитесь к поставщику.
- Никогда не устанавливайте повреждённое изделие!
- Если вы не будете распаковывать регулировку сразу же после поставки, её нужно хранить в сухом помещении при температуре **от +5°C до +40°C**.

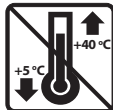

	<p>Все использованные упаковочные материалы являются экологическими и их можно снова использовать или рециркулировать. Активно способствуйте защите окружающей среды и соблюдайте за правильной ликвидацией и повторным использованием упаковочных материалов.</p>	
--	--	--



ОБРАТИТЕ ВНИМАНИЕ

- Если изделие перевозилось при температуре ниже 0°C, после распаковки его необходимо оставить в рабочих условиях минимально на 2 часа без включения.

1. МОНТАЖ

1.1 МОДУЛЬ УПРАВЛЕНИЯ

Воздушные завесы FINESSE производятся с универсальным интерфейсом подключения. Вспомогательное оборудование, необходимые для модулей управления, заказываются отдельно. Воздушные завесы подключаются к блоку управления „Быстроразъемными соединениями“.

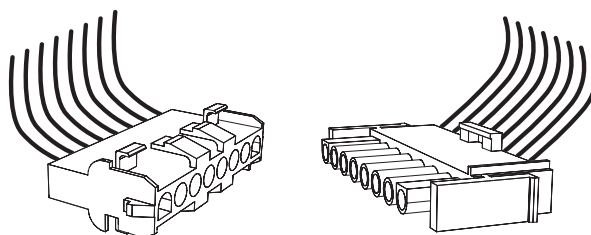

СОДЕРЖИМОЕ УПАКОВКИ

SUPERIOR MASTER

1x



1x



1x



VCS-R4-SU-***E/S**-MA - 2x

VCS-R4-SU-***V**-MA - 3x



SUPERIOR SLAVE

1x



1x



VCS-R4-SU-***V**-SL - 1x



1. МОНТАЖ

ВСТАВЬТЕ МОДУЛЬ УПРАВЛЕНИЯ В ВЕНТИЛЯЦИОННО-НАГРЕВАТЕЛЬНЫЙ БЛОК ВОЗДУШНОЙ ЗАВЕСЫ

1

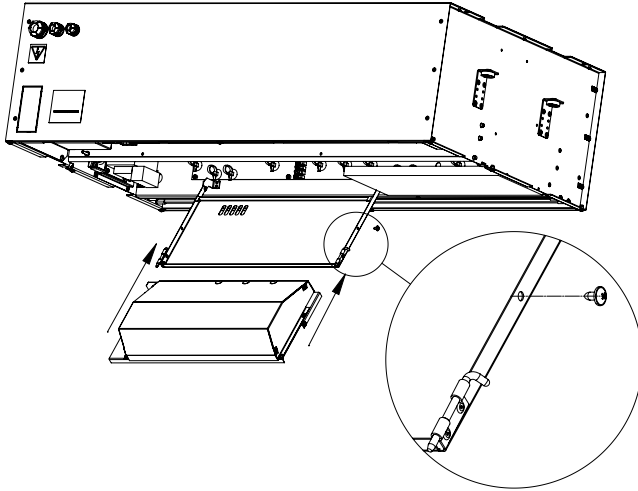

2

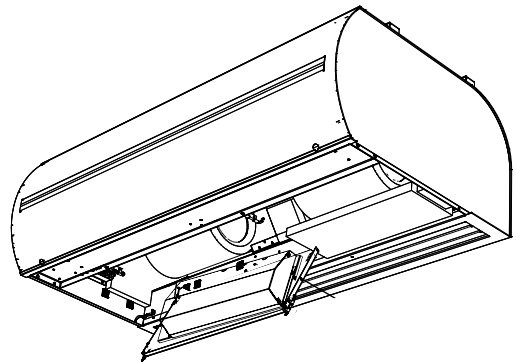
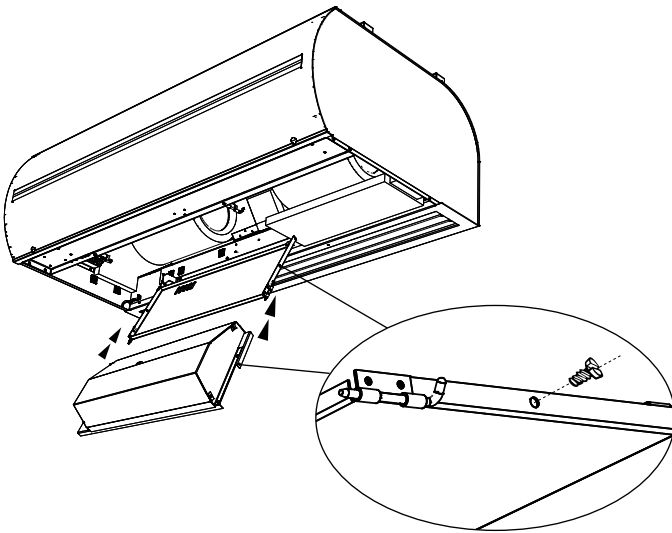
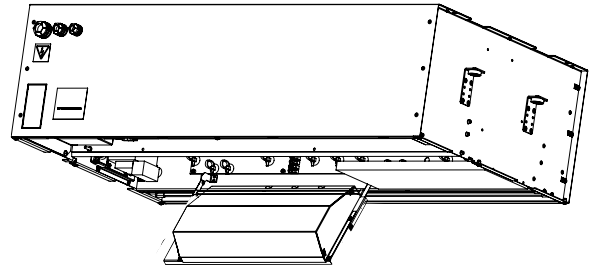

1. МОНТАЖ

Подключение к панели управления и вспомогательному оборудованию

3

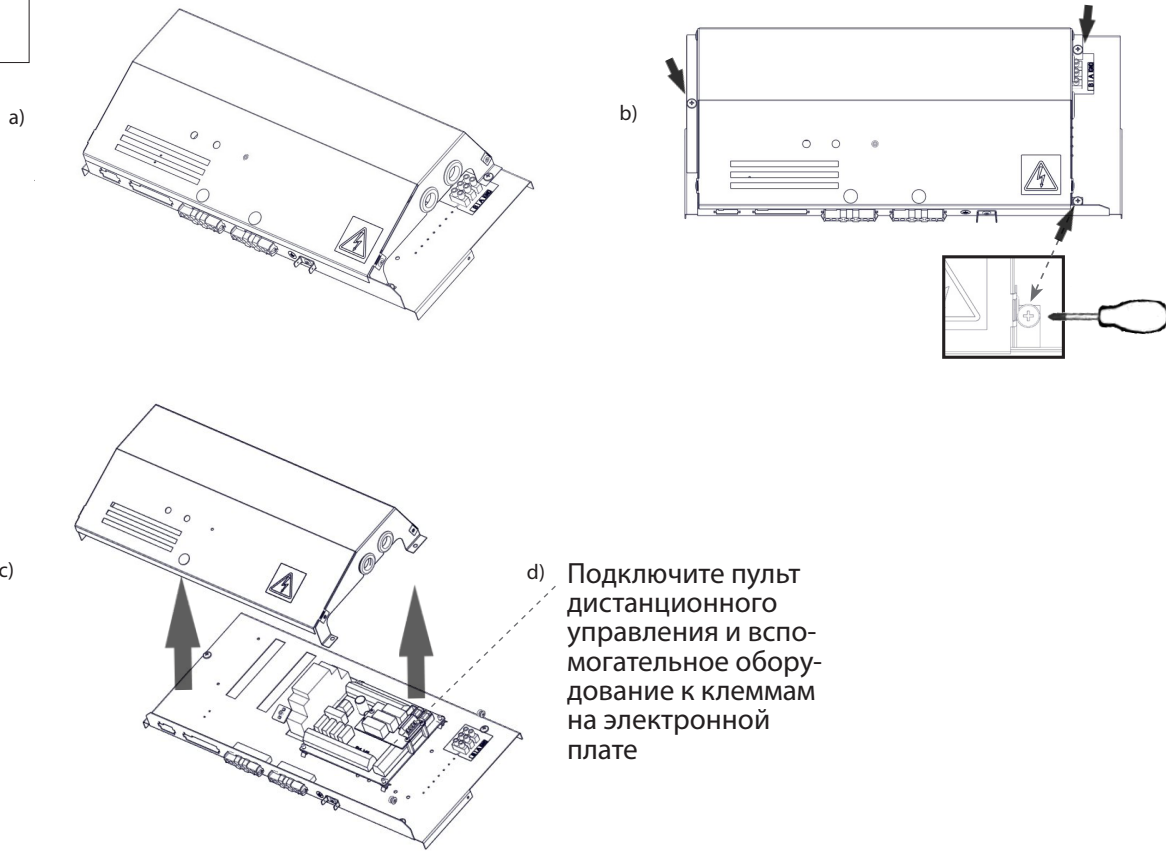

1.2 ПОДКЛЮЧЕНИЕ УСТРОЙСТВА УПРАВЛЕНИЯ

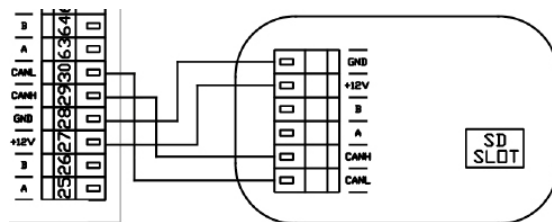
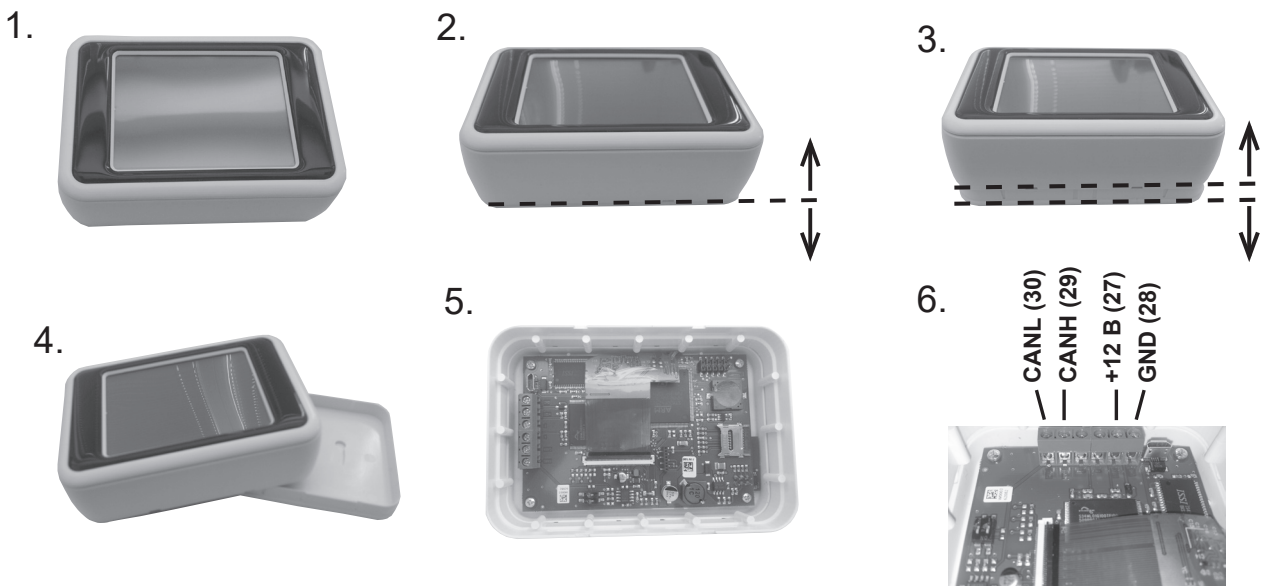

1. МОНТАЖ

1.3 ПОДКЛЮЧЕНИЕ ПРИНАДЛЕЖНОСТЕЙ

SUPERIOR MASTER

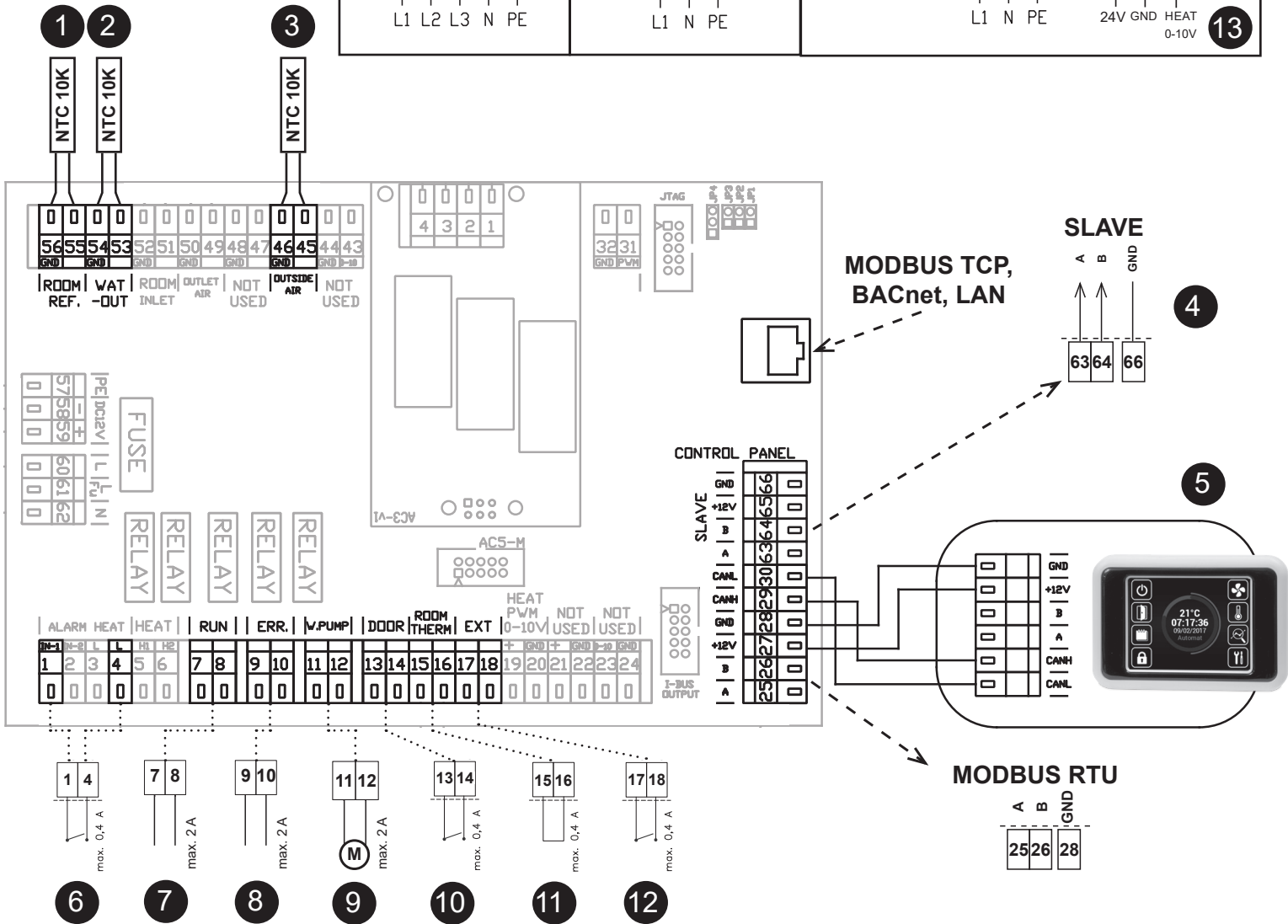
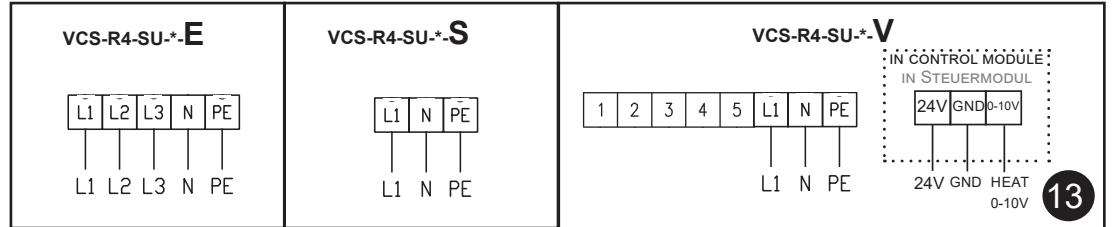

1	Датчик температуры в помещении
2	Датчик температуры возвратной воды
3	Датчик температуры наружного воздуха
4	Подключение для устройства SLAVE
5	Панель управления
6	Защита электрического нагревателя/ защита от замерзания LPHW
7	Контакт RUN (реле контакт. NO/NC)
8	Контакт ERROR (реле контакт. NO/NC)
9	Водяной насос (реле контакт.)
10	Контакт DOOR (вход, NO/NC)
11	Пространственный термостат (вход, NO/NC)
12	Внешнее управление - (вход, ON/OFF)
13	Управление водяного вентиля (0-10 В)

1. МОНТАЖ

SUPERIOR SLAVE

Модуль регулировки Slave SUPERIOR

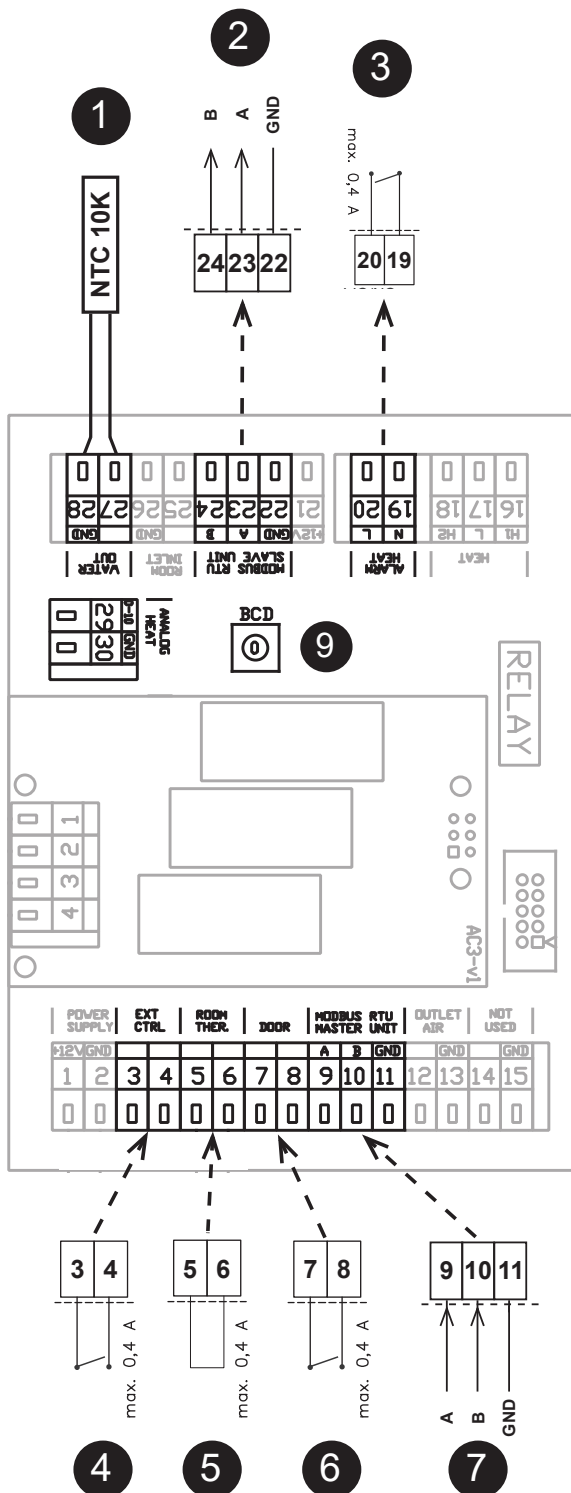
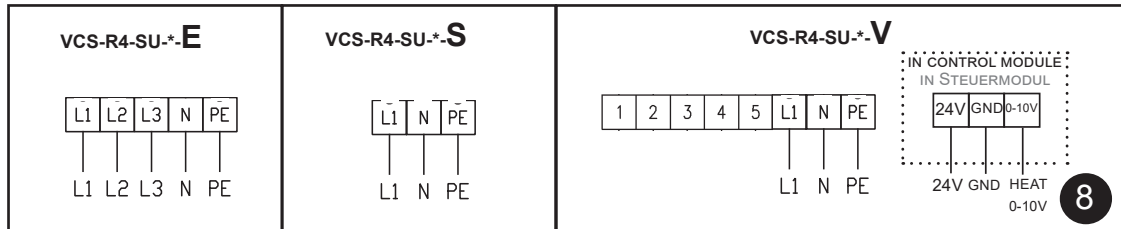

1	LPHW ut-сенсор (инклюдерт и рычаг)
2	Сигнал до SLAVE-Енhet
3	Морозный термостат (NC)
4	Экстерн контроль - PA / AV
5	Romtermostat (Иннганг)
6	DØR-контакт (иннганг)
7	Сигнал от МАСТЕР-Энхетен
8	Ванвентилконтролл (0-10В)

9	SLAVE	BCD	SLAVE	BCD
		0		0
	1	1	6	6
	2	2	7	7
	3	3	8	8
	4	4	9	9
	5	5	10	A

ЭЛЕКТРИЧЕСКИЕ ЧЕРТЕЖИ

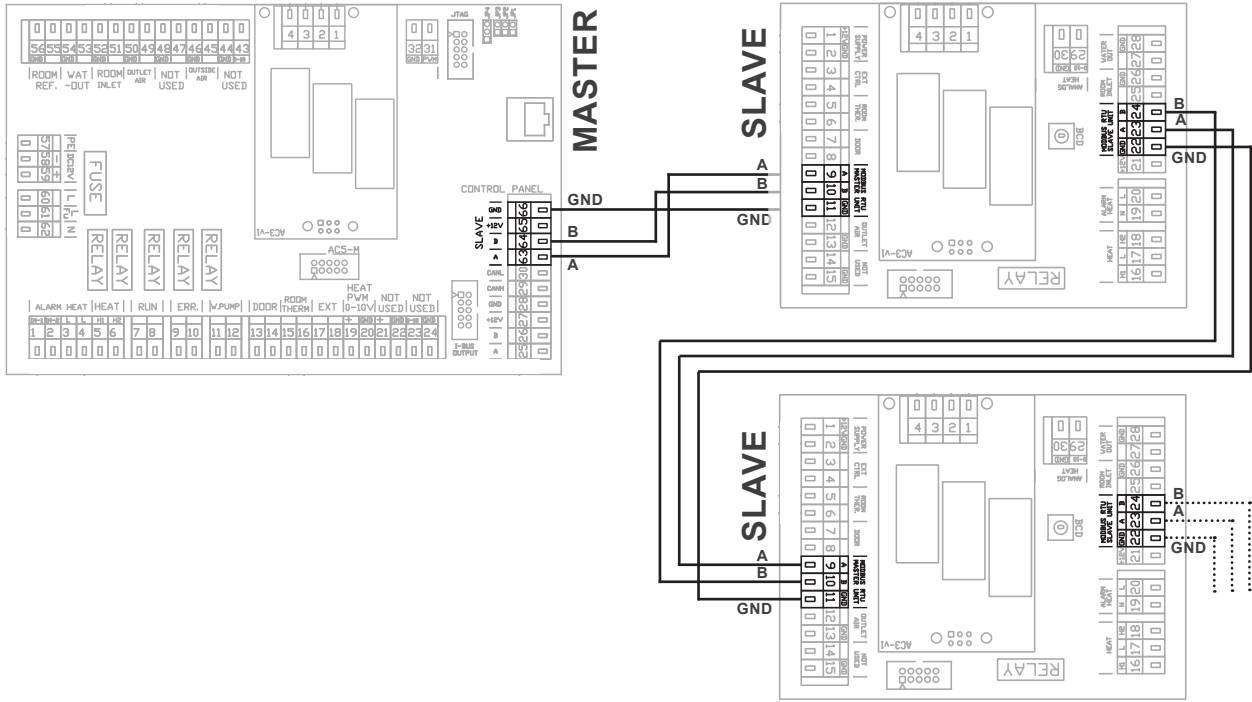
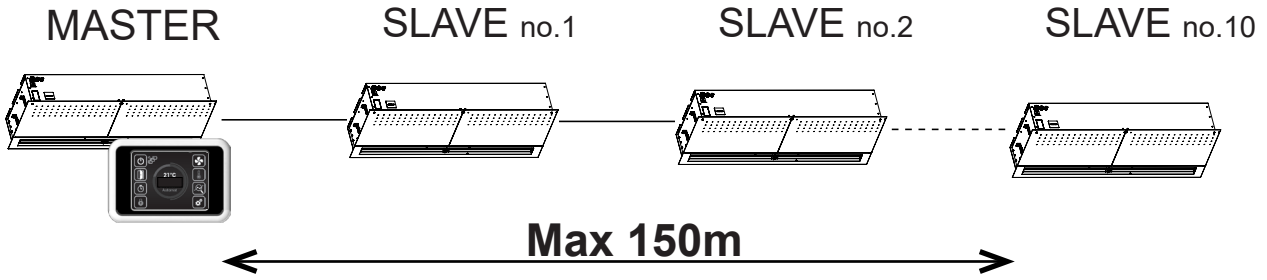

Общая длина всех соединенных воздушных завес не должна превышать 150 м!

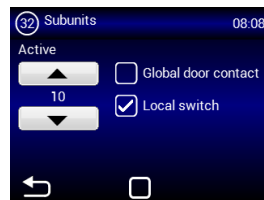
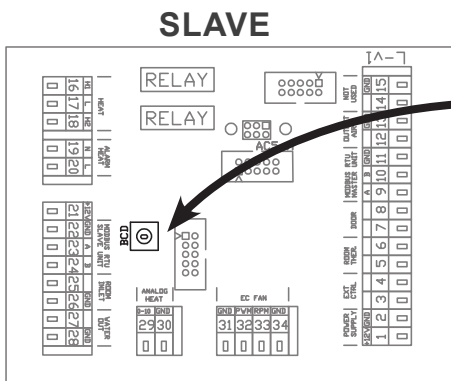

SLA-VE	BCD	SLA-VE	BCD
NO.1	1	NO. 6	6
NO.2	2	NO. 7	7
NO. 3	3	NO. 8	8
NO. 4	4	NO. 9	9
NO. 5	5	NO. 10	A

2. ВНЕШНИЕ ПРИНАДЛЕЖНОСТИ

2.1 ПРИСОЕДИНЕНИЕ ВНЕШНИХ ПРИНАДЛЕЖНОСТЕЙ



ОБРАТИТЕ ВНИМАНИЕ

- При подключении внешних принадлежностей воздушная завеса должна быть отсоединена от электрической сети.
- Все внешние компоненты управления должны быть подсоединены в соответствии с электрической схемой.
- Разъёмы должны присоединяться к электрической доске с соразмерной силой и всегда перпендикулярно к основанию.

2.1-1 Дверной контакт DS



ТЕХНИЧЕСКАЯ ИНФОРМАЦИЯ

- годится для всех регулировок SM
- изолированный переключающий контакт с максимальным напряжением 230 В, 6 А
- IP67, можно подсоединить как замыкающий или размыкающий контакт



ВНИМАНИЕ!

Не поставляется с изделием.

2.1-2 Дверной контакт ДК-1 / ДК-В3



ТЕХНИЧЕСКАЯ ИНФОРМАЦИЯ

- изолированный переключающий контакт с максимальным напряжением 12 В
- Кабель - Двухжильный кабель с сечением 0,5 мм². - Максимальная длина: 50 м



ВНИМАНИЕ!

Не поставляется с изделием.

2.1-3 Терморегулирующий вентиль – TV1/1



ТЕХНИЧЕСКАЯ ИНФОРМАЦИЯ

- Терморегулирующий вентиль для регулировки водяного теплообменника
- Годится для всех типов завес с водяным теплообменником
- Работает независимо от электроники управления



ВНИМАНИЕ!

Не поставляется с изделием.

2.1-4 Зональный вентиль ZV



ТЕХНИЧЕСКАЯ ИНФОРМАЦИЯ

- Зональный вентиль для регулировки водяного теплообменника 0-10 В
- Кабель - Четырёхжильный кабель с сечением 0,5 мм². Питание 24 В/ 50/60 Гц , управляющее напряжение 0-10 В

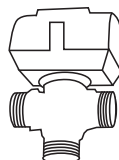

ВНИМАНИЕ!

Не поставляется с изделием.

2. ВНЕШНИЕ ПРИНАДЛЕЖНОСТИ

2.1-5 Пространственный термостат -TER-P

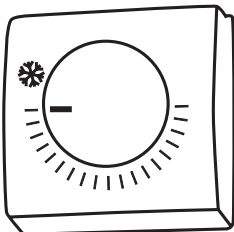

ТЕХНИЧЕСКАЯ ИНФОРМАЦИЯ

- Пространственный термостат для регулировки отопления
- Кабель - Двужильный кабель с сечением 1,5 мм², 230 В/ 50 Гц.

ВНИМАНИЕ!

Не поставляется с изделием.

3. ПЕРВЫЙ ЗАПУСК



ОБРАТИТЕ ВНИМАНИЕ

Перед пуском воздушной завесы проверить следующее:

- Не оставили ли Вы какой-либо инструмент или предметы внутри завесы и тем самым повредили её?
- Есть ли соответствующая поставка электроэнергии, а при необходимости и воды отопления?
- Правильно ли Вы закрыли воздушную завесу?
- Правильно ли был подсоединён модуль управления?
- Есть ли у завесы соответствующая защита в соответствии с действующими нормами?

ВНИМАНИЕ!

- Запрещается вмешиваться или изменять внутреннюю схему соединения. Нарушение этого запрета ведет к потере гарантии.
- Рекомендуем использовать поставляемые нами принадлежности. В случае сомнений относительно возможности использования неоригинальных принадлежностей свяжитесь со своим поставщиком.

4. ПАНЕЛЬ УПРАВЛЕНИЯ

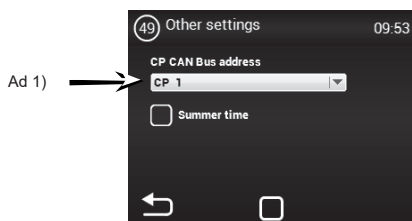

Ad 1) →

Ad 1) - Возможность установить адрес CAN панели управления так, чтобы можно было подключить

- к регулировке MASTER до 2 панелей управления
- Выбор: CP 1 = панель управления имеет адрес 1
- CP 2 = панель управления имеет адрес 2



Адрес устанавливается на каждом пульте управления и потом по настройке устанавливается адрес устройства управления



Каждая панель должна иметь свой собственный адрес. В случае несоблюдения, это может привести к неправильному функционированию регулятора.

При включении большого количества панелей необходимо установить элементы окончания. Они находятся на главной электронике и в устройстве управления.

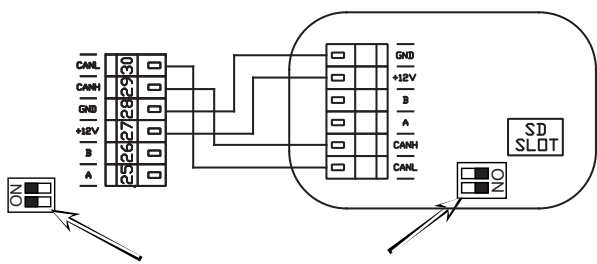

Настройка элементов окончания

Пример включения устройств управления - Возможность 1:

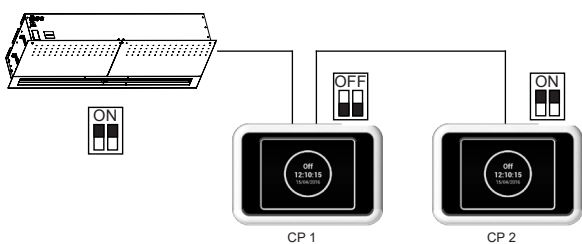

Электрическое включение - Возможность 1:

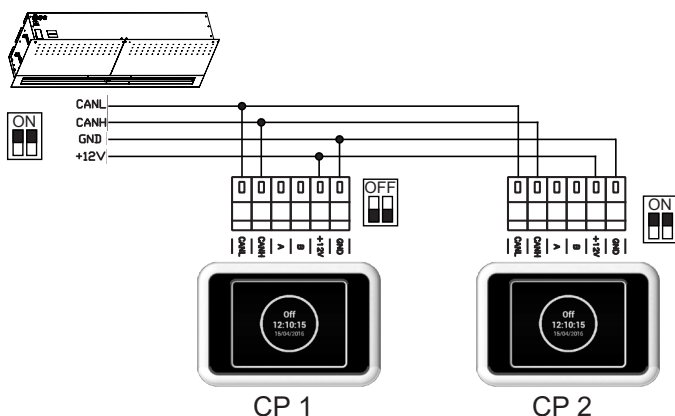

Электрическое включение - Возможность 2:

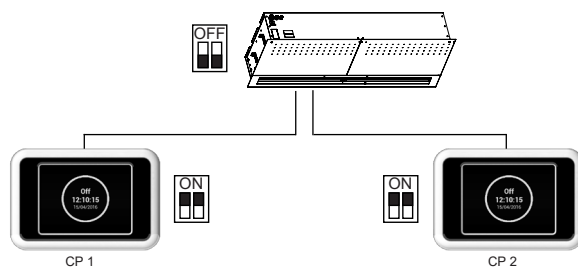

Электрическое включение - Возможность 2:

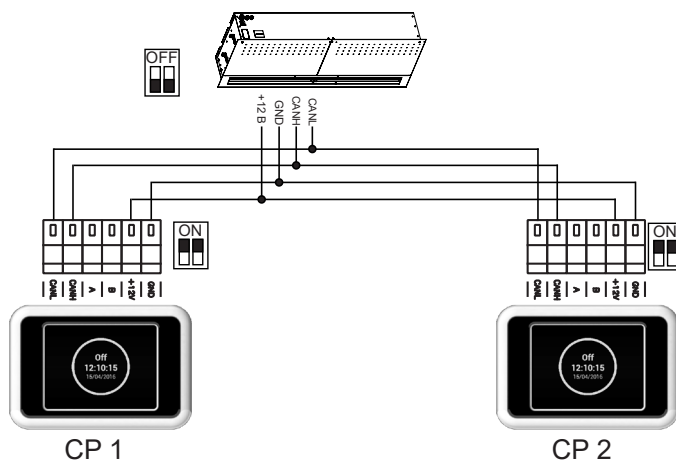

5. СОСТОЯНИЯ ОТКАЗА

5.1 СОСТОЯНИЯ ОТКАЗА

В случае каких-либо действий на воздушной завесе должна быть отключена главная подача электропитания. Если же вы не уверены в правильности действий, никогда не делайте никакие ремонтные работы, обратитесь в специализированный сервис!

Описание	Поведение устройства	Вероятная проблема	Решение
44 – Ошибка вентилятора	Устройство не работает	Перегрелся вентилятор или неисправен тепловой контакт приточного вентилятора	Узнать причину перегрева двигателя (дефектный подшипник, механическая неисправность, короткое замыкание ...) или заменить двигатель Проверить включение термоконтрактов от двигателей в регулировку.
45 - Требуемый уход и техобслуживание/ фильтр забит	Устройство работает	Фильтр или установленное время замены было достигнуто	Выполнить замену фильтра. После замены не забудьте выполнить RESET в МЕНЮ 1616 - FILTER TIMER
46 - Неисправность нагревателя	Устройство не работает	Неисправность на нагревателе	Проверьте нагреватель и состояние термостата безопасности. Обеспечено ли правильное охлаждение нагревателя? Проверить ход двигателей.
47 - Неисправность датчика наружной температуры (45,46)	Устройство не работает	Неисправность датчика температуры на клеммах 45,46	Проверить правильность включения датчика в электронную схему или проверить функциональность датчика измерением его сопротивления (величина сопротивления при +20°C около 10 кΩ)
48 - Неисправность датчика температуры выдуваемого воздуха (49,50)	Устройство не работает	Неисправность датчика температуры на клеммах 49,50	Проверить правильность включения датчика в электронную схему или проверить функциональность датчика измерением его сопротивления (величина сопротивления при +20°C около 10 кΩ)
49 - Неисправность датчика температуры всасываемого воздуха (51,52)	Устройство не работает	Неисправность датчика температуры на клеммах 51,52	Проверить правильность включения датчика в электронную схему или проверить функциональность датчика измерением его сопротивления (величина сопротивления при +20°C около 10 кΩ)
60 - Неисправность датчика температуры возвратной воды теплообменника (53,54)	Устройство не работает	Неисправность датчика температуры на клеммах 53,54	Проверить правильность включения датчика в электронную схему или проверить функциональность датчика измерением его сопротивления (величина сопротивления при +20°C около 10 кΩ)
61 - Неисправность пространственного датчика температуры (55,56)	Устройство не работает	Неисправность датчика температуры на клеммах 55,56	Проверить правильность включения датчика в электронную схему или проверить функциональность датчика измерением его сопротивления (величина сопротивления при +20°C около 10 кΩ)
62 - Неисправность датчика наружной температуры от BMS	Устройство работает ограничено	Неисправность датчика температуры в BMS	Проверить правильность установленных адресов в BMS, куда данный датчик посылает данные (на правильный регулятор). Проверить правильность работы датчика в BMS
63 - Неисправность датчика пространственной температуры от BMS	Устройство работает ограничено	Неисправность датчика температуры в BMS	Проверить правильность установленных адресов в BMS, куда этот датчик посылает данные (на правильный регулятор). Проверить правильность работы датчика в BMS
79 - Нагрев был уменьшен. Из-за малого воздушного потока.	Устройство работает	Только информационное состояние	Произошло изменение требования на меньшую подачу воздуха и автоматически произошло ограничение производительности нагревателя для предотвращения возможного перегрева.
65 – Ошибка связи	Установка не работает	Ошибка связи	Проверьте, если кабель связи правильно подключён и не повреждён. Соблюдайте схему включения и предотвратите явления, которые могли бы создавать помехи связи (кабельная проводка вблизи высокого напряжения, явления в месте установки, вызывающие помехи)
Устройство не работает	Устройство не работает	Прервана подача электроэнергии	Проверить, если не прервана подача электроэнергии
		Перегорел предохранитель	Проверить предохранитель, находящийся на модуле регулировки
Самопроизвольно выключается отопление	Устройство Работает, но не греет	Перегревается нагреватель	Электрический нагреватель перегревается из-за недостаточного потока воздуха. Проверить, если вентиляторы работают на полную мощность и, если не ограничена подача воздуха в устройство.

6. УХОД И ТЕХНИЧЕСКОЕ ОБСЛУЖИВАНИЕ

6.1 ЧИСТКА



ВНИМАНИЕ!

- Запрещается использовать для чистки сжатый воздух, химикаты, растворители или воду.
- Вычистить мягкой щёткой или пылесосом всасывающую крышку и внутреннюю часть воздушной завесы
- См. Руководство по монтажу завесы ESSENSSE NEO

7. СЕРВИС

7.1 ЕСЛИ ВЫ НЕ МОЖЕТЕ УСТРАНИТЬ НЕИСПРАВНОСТЬ САМИ

Если вы не в состоянии решить проблему, обратитесь к поставщику или в эксклюзивное представительство фирмы 2VV. Гарантийное и послегарантийное обслуживание осуществляет поставщик или какая-либо авторизованная сервисная организация, список которых имеется у поставщика.

Поставщику или центру по обслуживанию предоставьте нижеприведённую информацию:

- **типовое обозначение воздушной завесы;**
- **используемые принадлежности;**
- **место монтажа;**
- **серийный номер;**
- **условия монтажа (и электрические);**
- **время работы;**
- **подробное описание неисправности.**

7.2 ВЫВОД ИЗДЕЛИЯ ИЗ СТРОЯ - ЛИКВИДАЦИЯ

Перед ликвидацией изделия, сделайте его непригодным для использования. И старые изделия содержат сырьё, которое можно снова использовать. Сдавайте их в пункт приёма утильсырья. Лучше сдать изделие на ликвидацию в место, специализированное для этого. Так можно будет и далее использовать пригодные для переработки материалы. Непригодные части изделия поместить на организованную свалку.



При утилизации материалов необходимо соблюдать соответствующие национальные предписания по утилизации отходов.

8. ЭЛЕКТРИЧЕСКИЕ СХЕМЫ

VCS-R4-SU-E-SL-AC

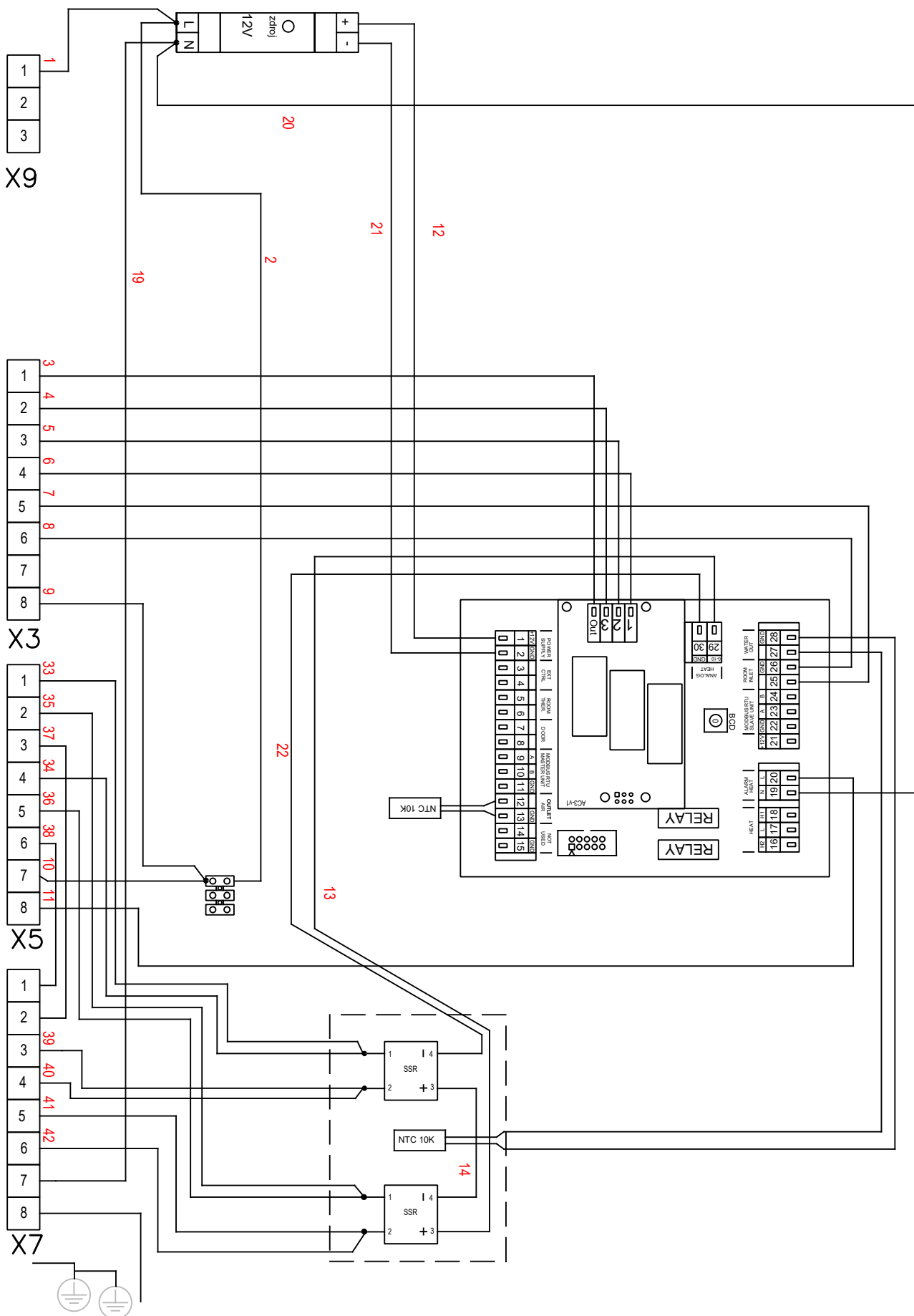

8. ЭЛЕКТРИЧЕСКИЕ СХЕМЫ

VCS-R4-SU-V-MA-AC

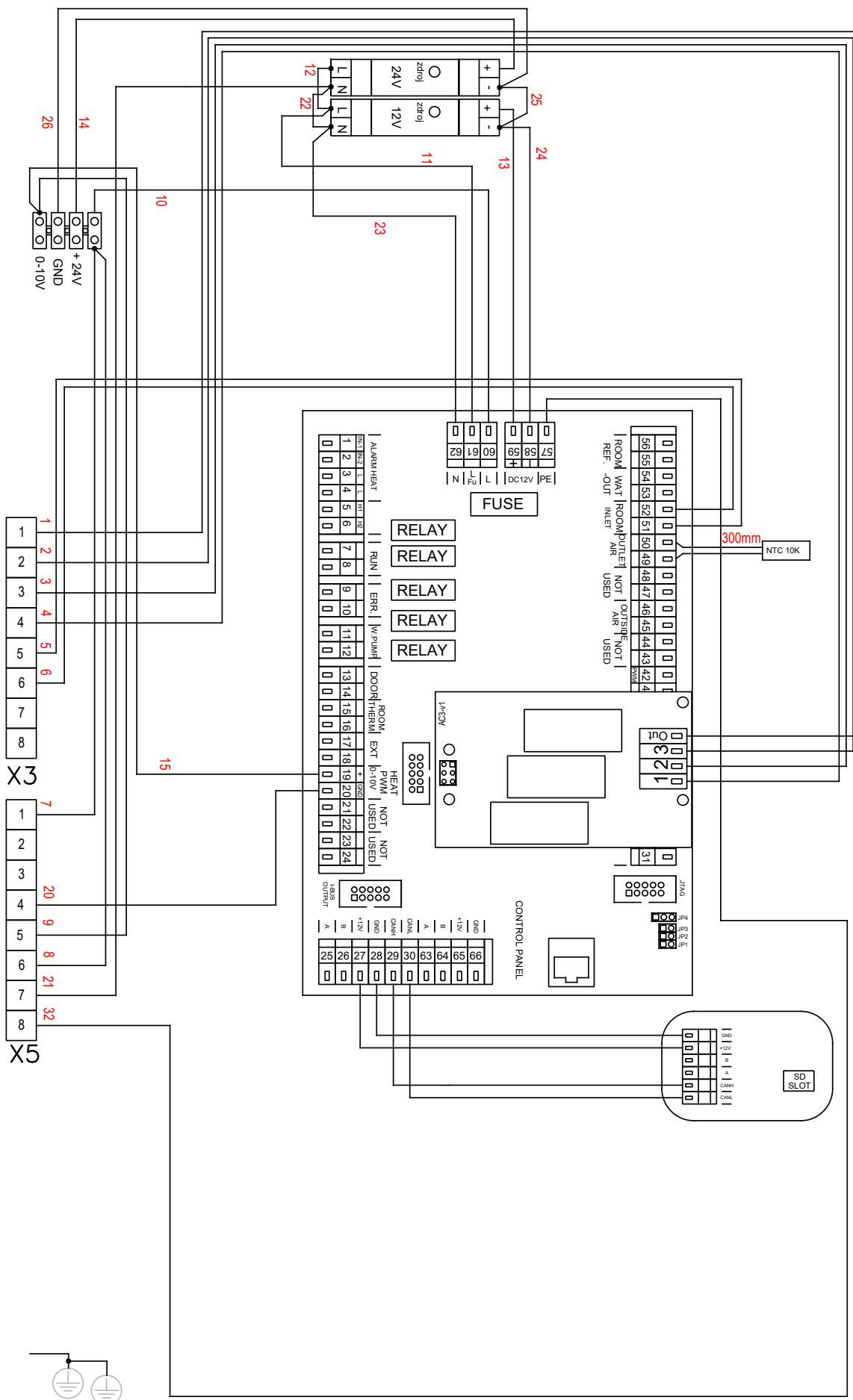

8. ЭЛЕКТРИЧЕСКИЕ СХЕМЫ

VCS-R4-SU-S-MA-AC

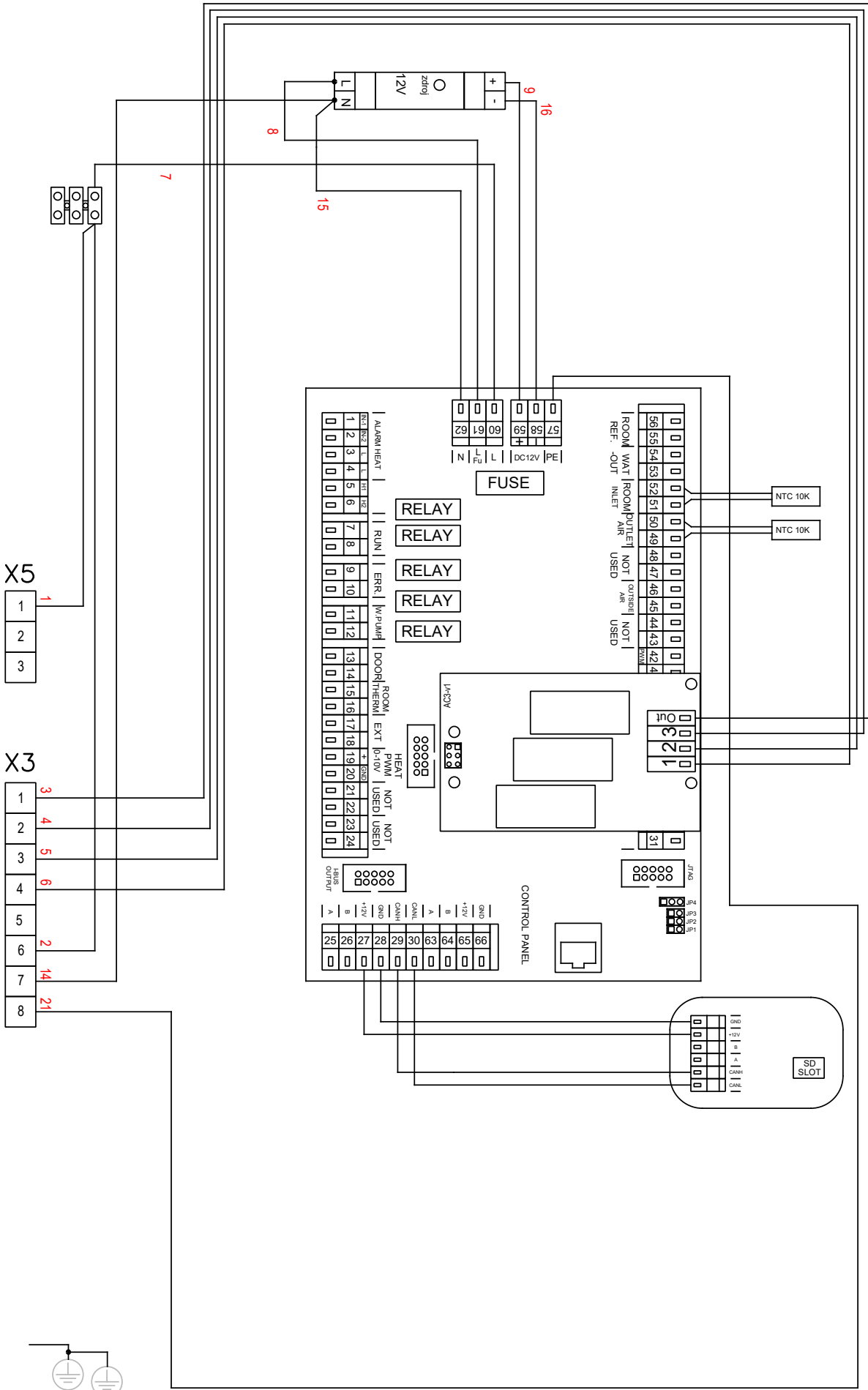

8. ЭЛЕКТРИЧЕСКИЕ СХЕМЫ

VCS-R4-SU-S-SL-AC

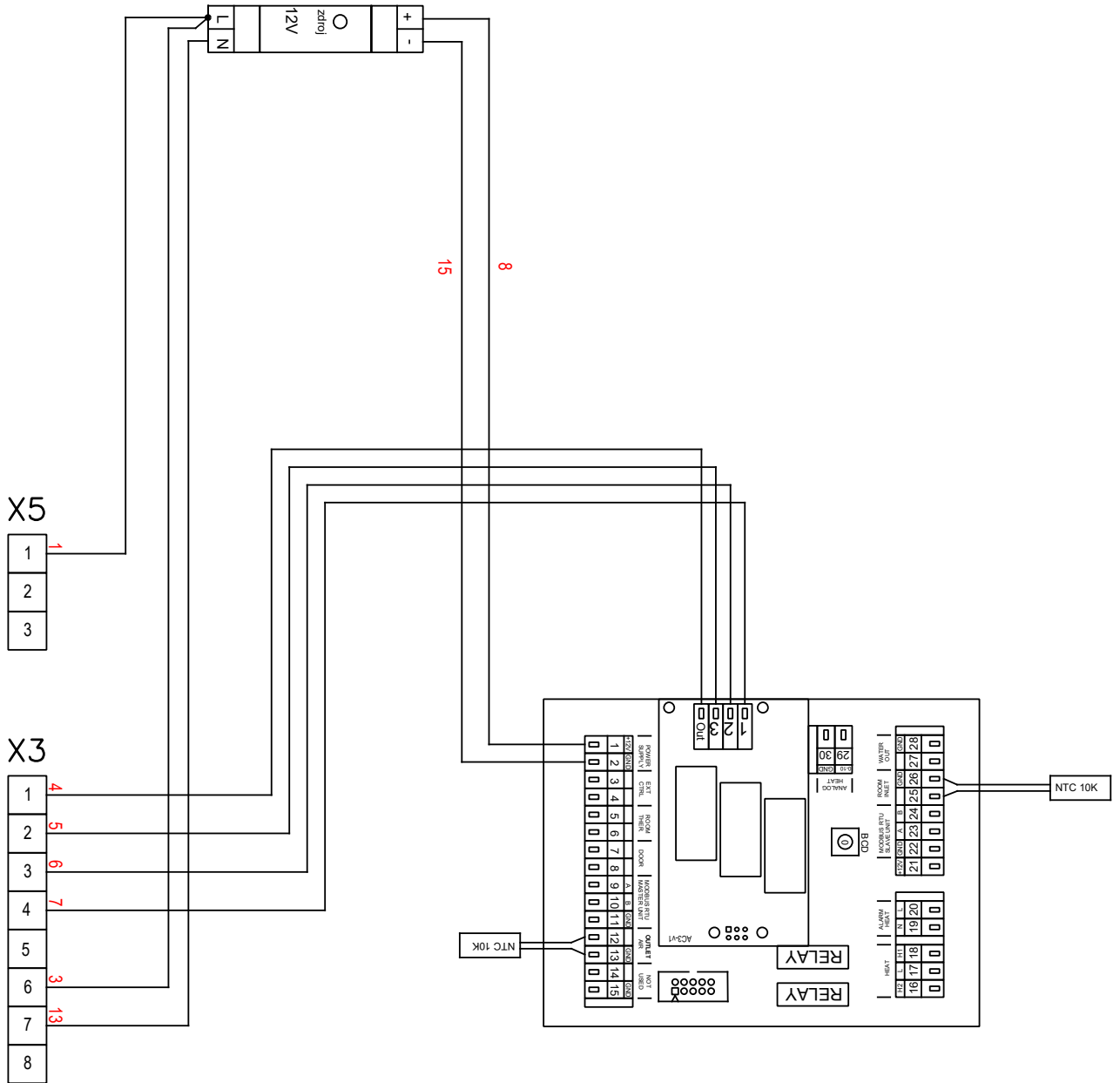

9. В ЗАКЛЮЧЕНИЕ

9. В ЗАКЛЮЧЕНИЕ

В случае возникновения каких-либо сомнений или вопросов, пожалуйста, обращайтесь в наш отдел продаж или отдел технической поддержки.

КОНТАКТ

Адрес:

2VV, s.r.o.,
Fáblovka 568,
533 52 Pardubice (г. Пардубице),
Чешская Республика

Internet :

<http://www.2vv.cz/>

