



PARTNER  
IN VENTILATION  
2VV.CZ

DE

# FINESSE EC

## INSTALLATION

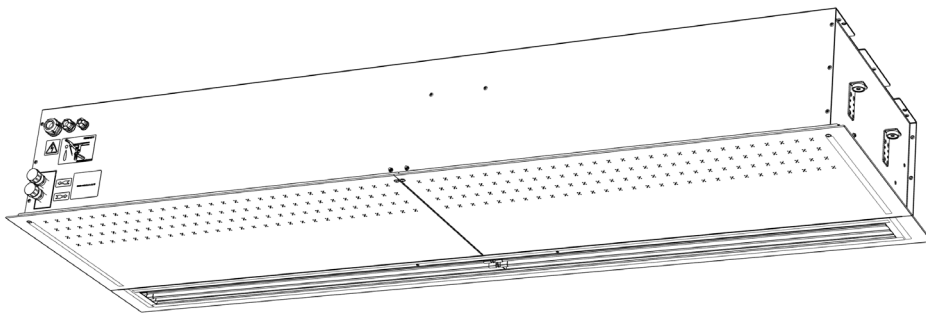

CE EAC

# 1. BEVOR SIE BEGINNEN

Bedeutung der Symbole in dem Handbuch:

SYMBOL		BEDEUTUNG
	<b>ACHTUNG!</b>	Warnung/Vorsicht
	<b>NICHT ÜBERSEHEN!</b>	Wichtige Anweisungen
	<b>SIE BENÖTIGEN HINWEIS</b>	Praktische Tipps und Informationen
	<b>TECHNISCHE INFORMATIONEN</b>	Detailliertere technische Informationen
	<b>LINK</b>	Siehe andere Teile/Abschnitte des Handbuchs



Lesen Sie vor der Installation sorgfältig den Abschnitt „Sichere Verwendung der Luftvorhänge“ durch. Er beinhaltet alle Anweisungen zur sicheren und richtigen Verwendung des Produkts,

Dieses Handbuch beinhaltet wichtige Anweisungen, um die richtige Installation des Luftvorhangs sicherzustellen. Lesen

Sie vor der Installation alle folgenden Anweisungen sorgfältig durch und befolgen Sie diese dann! Der Hersteller behält sich das Recht zur Veränderung vor, einschließlich der technischen Dokumentation, ohne vorherige Mitteilung. Bewahren Sie dieses Benutzerhandbuch zur weiteren Verwendung auf. Die in diesem Handbuch stehenden Anweisungen sind Teil des Produkts.

## Entsprechenserklärung

Sie finden die Details auf der Webseite [www.2vv.cz](http://www.2vv.cz)

## 2. AUSPACKEN

### 2.1 ÜBERPRÜFEN DER LIEFERUNG

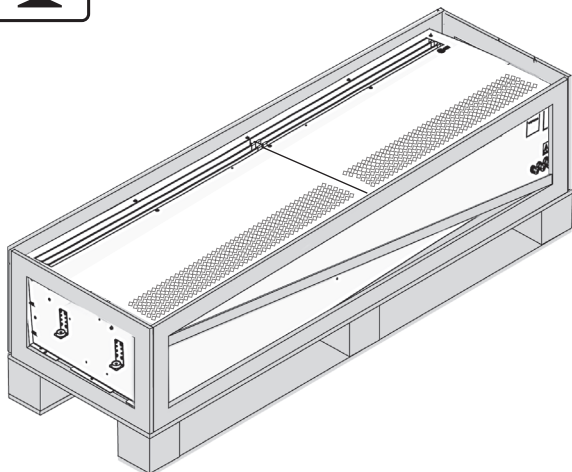

- Überprüfen Sie sofort nach der Lieferung, ob das verpackte Produkt beschädigt ist. Wenn die Verpackung beschädigt ist, kontaktieren Sie den Lieferservice. Wenn die Reklamation nicht rechtzeitig eingereicht wird, kann ihre Reklamation später nicht gültig sein.
- Überprüfen Sie, ob es das gleiche Produkt ist, welches Sie bestellt haben. Wenn es Unstimmigkeiten gibt, entpacken sie den Vorhang nicht und teilen Sie sofort dem Lieferanten den Mangel mit.
- Überprüfen Sie nach dem Entpacken, ob der Vorhang und andere Teile in Ordnung sind. Bei Zweifeln kontaktieren Sie den Lieferanten.
- Bauen Sie niemals einen beschädigten Luftvorhang ein!
- Wenn Sie den Vorhang nicht sofort nach der Lieferung entpacken, lagern Sie ihn in einem trockenen Innenraum mit Umgebungstemperaturen zwischen **+5 °C und +40 °C**

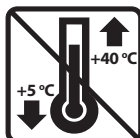

### 2.2 ENTPACKEN DES LUFTVORHANGS



- Vorsicht! Nehmen Sie die Abdeckung ab, bevor Sie den Vorhang aus dem Karton nehmen.

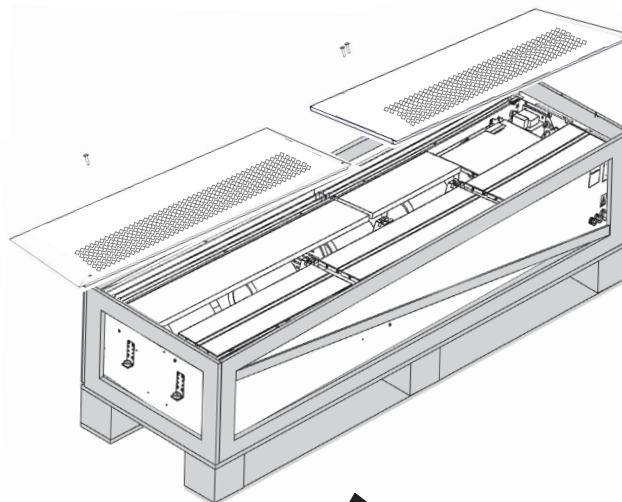

2.

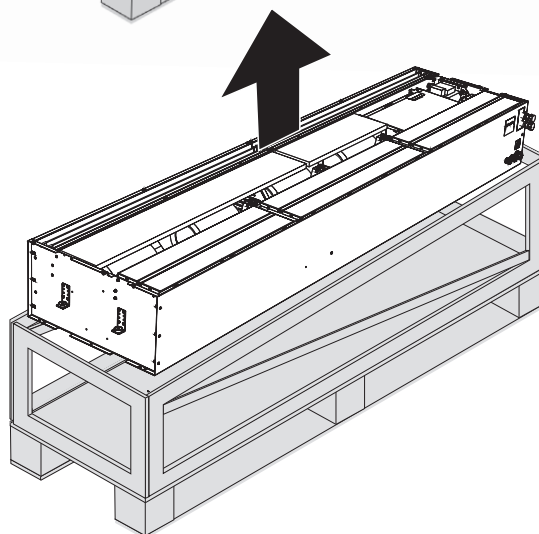

- Wenn der Vorhang bei Temperaturen unter 0 °C transportiert wurde, wird es notwendig sein, diesen mindestens 2 Stunden lang unter normalen Betriebsbedingungen nach dem Entpacken liegen zu lassen, bevor Sie ihn einschalten. Dies ermöglicht, dass die Innentemperatur des Luftvorhangs sich stabilisiert.

	<p>Alle verwendeten Verpackungsmaterialien sind umweltfreundlich und können wiederverwendet oder recycelt werden. Nehmen Sie aktiv am Umweltschutzteil und achten Sie darauf, dass Verpackungsmaterialien richtig entsorgt oder wieder verwertet werden.</p>	
--	--	--

### 3. HAUPTTEILE

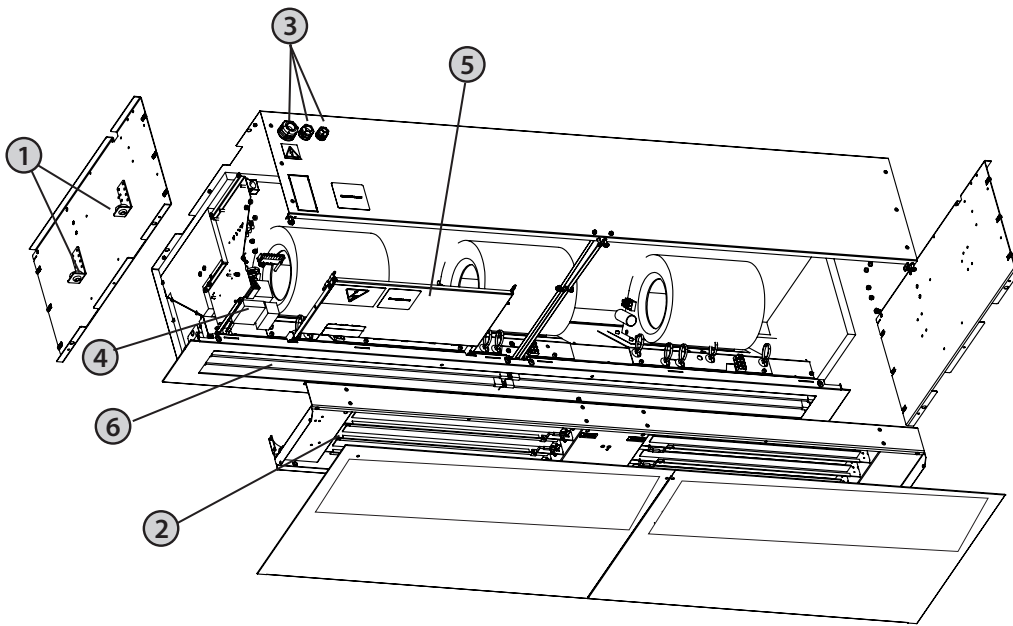

- ① Aufhängungshalterungen
- ② Elektroheizung/Wasser/ohne
- ③ Stecker Stromversorgungskabel
- ④ Stromversorgungsanschlüsse und Position der Sicherungen
- ⑤ Buchse für Steuerungsmodul
- ⑥ Auslassgitter

### 4. ABMESSUNGEN

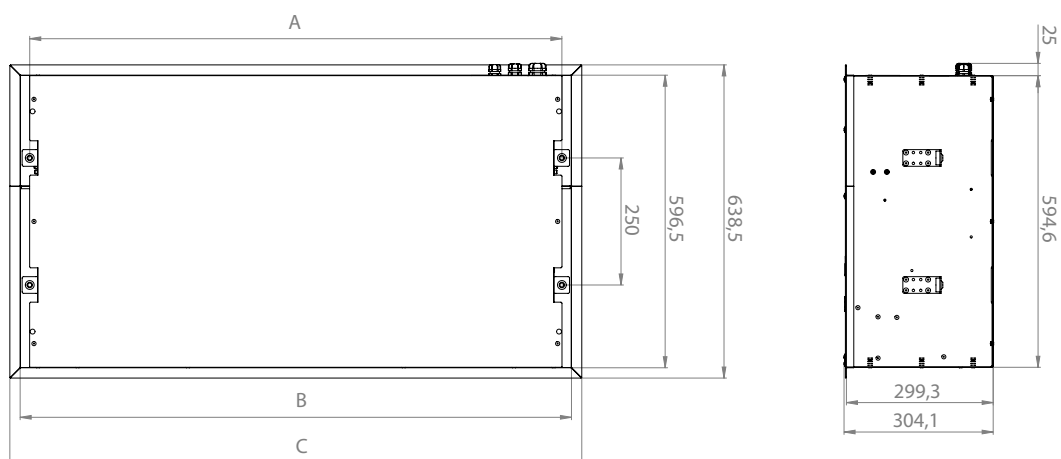

Typ	Abstand der Installation Löcher A [mm]	Länge B [mm]	Länge der Abdeckung C (mm)
VCFI4x-100-x-...	1085	1124,1	1166,1
VCFI4x-150-x-...	1585	1624,1	1666,1
VCFI4x-200-x-...	2085	2124,1	2166,1
VCFI4x-250-x-...	2465	2504,1	2546,1

## 5. TECHNISCHE PARAMETER

Type	Total power input [kW]	Total voltage/ current [V/A]	Frequency [Hz]	Weight [kg] <sup>*4</sup>
VCFI4B100-S0EC	0,36	230/2,4	50/60	30
VCFI4B150-S0EC	0,54	230/3,5	50/60	41
VCFI4B200-S0EC	0,71	230/4,4	50/60	54
VCFI4B250-S0EC	0,85	230/5,4	50/60	63
VCFI4B100-E1EC	9,77	400/16	50/60	34
VCFI4B150-E1EC	15,54	400/25,2	50/60	45
VCFI4B200-E1EC	19,71	400/31,9	50/60	61
VCFI4B250-E1EC	25,35	400/40,8	50/60	73
VCFI4B100-V2EC	0,35	230/2,4	50/60	34
VCFI4B150-V2EC	0,52	230/3,3	50/60	45
VCFI4B200-V2EC	0,73	230/4,3	50/60	61
VCFI4B250-V2EC	0,84	230/5,3	50/60	74
VCFI4C100-S0EC	0,55	230/3,5	50/60	33
VCFI4C150-S0EC	0,72	230/4,4	50/60	43
VCFI4C200-S0EC	0,90	230/5,3	50/60	58
VCFI4C250-S0EC	1,20	230/7,3	50/60	67
VCFI4C100-E1EC	9,96	400/17	50/60	36
VCFI4C150-E1EC	15,72	400/26	50/60	48
VCFI4C200-E1EC	19,90	400/32	50/60	65
VCFI4C250-E1EC	25,7	400/42	50/60	77
VCFI4C100-V2EC	0,53	230/3,5	50/60	36
VCFI4C150-V2EC	0,71	230/4,2	50/60	48
VCFI4C200-V2EC	0,90	230/5,4	50/60	65
VCFI4C250-V2EC	1,20	230/7,3	50/60	78
VCFI4C100-V6EC	0,53	230/3,4	50/60	41
VCFI4C150-V6EC	0,71	230/4,4	50/60	58
VCFI4C200-V6EC	0,85	230/5,3	50/60	77
VCFI4C250-V6EC	1,18	230/7,3	50/60	95

\*1 Luftvolumenstrom gemäß ISO27327-1

\*2 Schalldruckwerte in 3 m Entfernung für maximale Geschwindigkeit. Richtungsfaktor: Q=2.

\*3 Schallleistungsmessungen (LWA) gemäß ISO 27327-2.

\*4 Gewicht ohne Bedienelemente.

## 6. INSTALLATION

### 6.1 WÄHLEN SIE DEN INSTALLATIONSSTANDORT UND INSTALLIEREN SIE DEN LUFTVORHANG

#### 6.1-1 Aufbauabmessungen

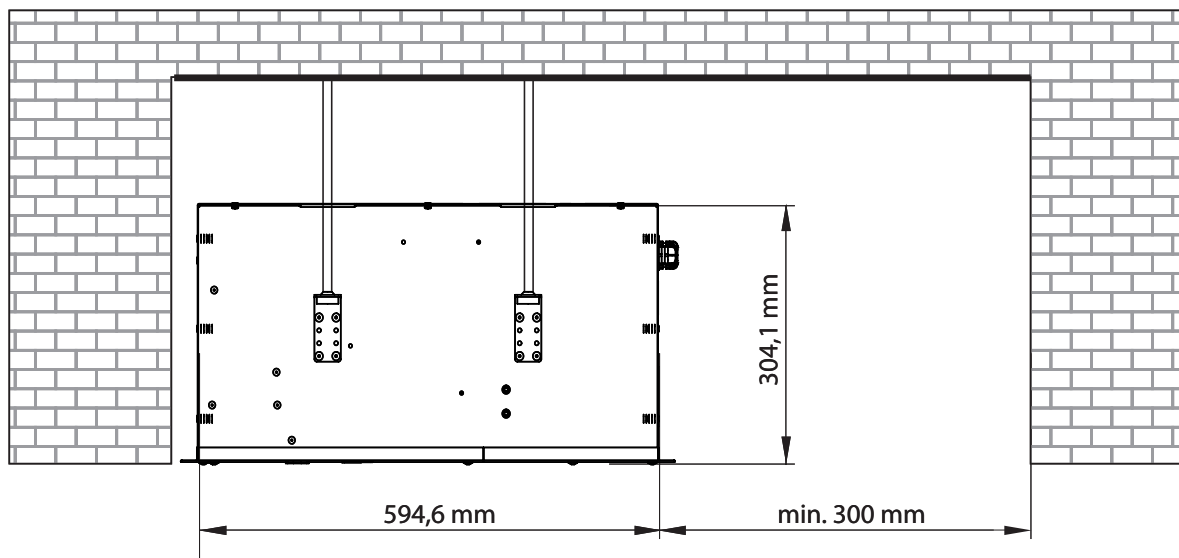

- Der Luftvorhang darf nur in horizontaler Position installiert werden!
- Der Vorhang kann über der Türöffnung installiert werden. Alle Trennabstände für in Flammenbare Materialien und die sichere Verwendung des Luftvorhangs müssen eingehalten werden.
- Die installierte Position des Luftvorhangs kann gewählt werden, um die Servicehaube unterzubringen.
- Er muss an einem trockenen, abgedeckten Innenraum mit einer Umgebungstemperatur zwischen +5° C und +40° C und einer relativen Luftfeuchte von bis zu 80% betrieben werden.
- Der Luftvorhang ist nicht für eine Luftbewegung gedacht, die brennbare oder explosive Mischungen, chemische Dämpfe, Grobstaub, Ruß, Schmierfett, Gifte, Infektionskeime, etc. enthält.

#### 6.1.-2 Sicherheitsabstand

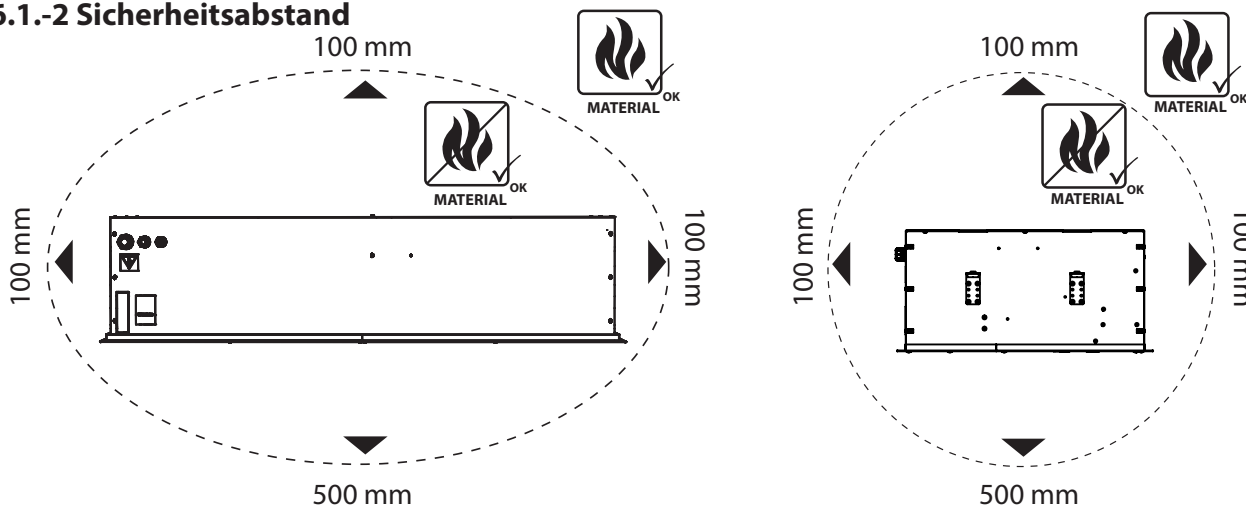

## 6. INSTALLATION

### 6.1-3 Messung des Installationsstandorts

- Nur nicht brennbare Materialien (diese, die nicht brennen, glühen oder schwelen) oder feuerfeste Materialien (diese, die nicht brennen, aber hauptsächlich glühen z.B. Gips) können innerhalb von 100 mm in jeder Richtung des Luftvorhangs aufbewahrt werden. Dennoch sollten diese Materialien nicht die Einlass- oder Auslassöffnungen blockieren.
- Für Luftvorhänge mit einer Elektroheizung, sind die Sicherheitsabstände von Strukturflächen von Gebäuden und entflammaren Gegenständen wie folgt:
- Der Sicherheitsabstand für entflammare Materialien in Richtung des Hauptluftflusses (d.h. hinter dem Auslass) beträgt 500 mm.
- Der Sicherheitsabstand für entflammare Materialien über dem Luftvorhang beträgt 500 mm.
- Der Sicherheitsabstand für entflammare Materialien in anderen Richtungen beträgt 100 mm.

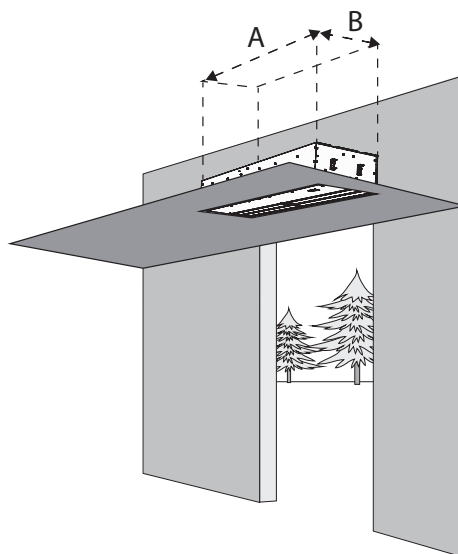
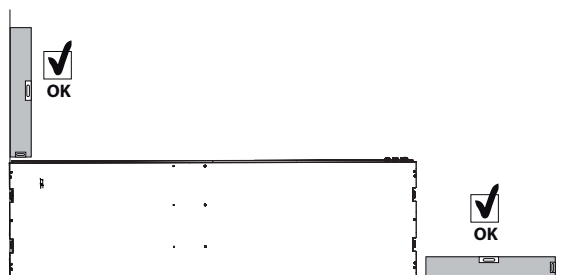

Empfohlene Größe der Deckenöffnung zum Einsetzen des Vorhangs:

Typ	A [mm]	B [mm]
VCFI4x-100-...EC	1140	620
VCFI4x-150-...EC	1640	620
VCFI4x-200-...EC	2140	620
VCFI4x-250-...EC	2520	620

- Der Luftvorhang wird mit Gewindestangen, die nicht in der Lieferung enthalten sind, an der Decke befestigt.
- Es ist notwendig, die Richtigkeit bei der Lieferung vor Ort sicherzustellen, gemäß dem genauen Nutzungstyp des Luftvorhangs und basieren auf den elektrischen Parametern.
- Bei der Verwendung des wasserbeheizten Luftvorhangs, stellen Sie bitte die Verbindung der Vor- und Rückläufe sicher.
- Es ist notwendig zu schneiden oder ansonsten ein Loch zu machen gemäß den hierunter erwähnten Abmessungen.
- Bohren Sie vier Löcher in die Deckenkonstruktion gemäß dem Abmessungsplan (siehe „Abmessungen“) zum Aufhängen des Luftvorhangs an den 4 Ankerpunkten.
- Schrauben Sie den Luftvorhang direkt an die Decke ohne Abstand zwischen dem Gehäuse und der Decke oder verwenden Sie vier Gewindestangen, um den erforderlichen Abstand von der Decke zu erreichen, gemäß der Situation am Standort (siehe „Bedingungen für Sicherheit und richtige Funktion des Luftvorhangs“).



Zur Wandinstallation verwenden Sie „Wandhalterungssatz“: VCS4-KONZ-STE. „Wandhalterungs-SATZ“ muss separat als optionales Zubehör bestellt werden.

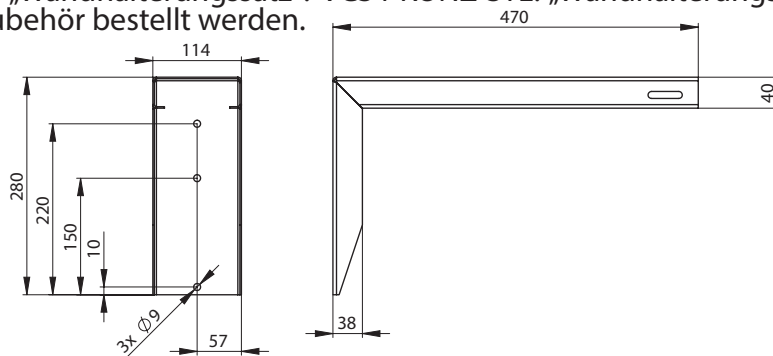

## 6. INSTALLATION

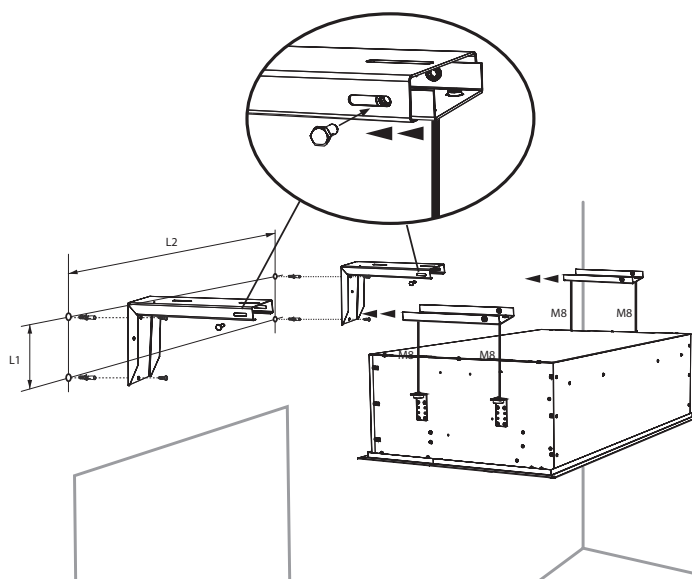

Zur Deckeninstallation verwenden Sie „Deckenhalterungs-SATZ“: VCS4-KONZ-STR. „Deckenhalterungs-SATZ“ muss separat als optionales Zubehör bestellt werden.

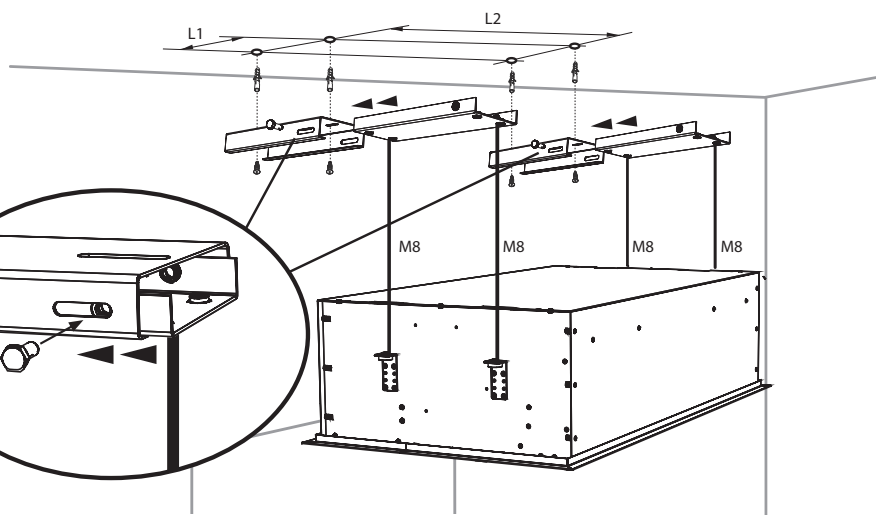
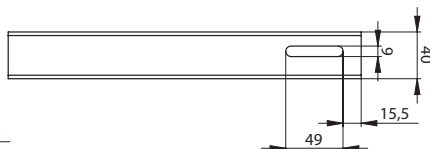
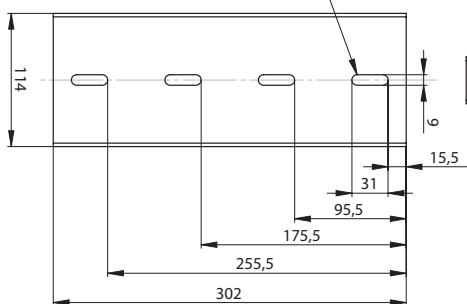

Typ	L1 [mm]	L2 [mm]
VCFI4x-100-...EC	250	1085
VCFI4x-150-...EC	250	1585
VCFI4x-200-...EC	250	2085
VCFI4x-250-...EC	250	2465

### 6.1-4 Schieben Sie den Luftvorhang auf die Gewindestangen und stellen Sie sicher, dass die Aufhängung sich nicht löst



- Unter Berücksichtigung des Luftvorhanggewichts, ist es notwendig entweder ein geeignetes Hebezeug (Gabelstapler etc.) oder zwei zusätzliche Einzelpersonen als Stütze zu verwenden, so lange es nicht sicher befestigt ist.



- Die Aufhängung muss das Gewicht der Luftvorhangs tragen!

## 6. INSTALLATION

### 6.2 VERBINDUNG DER WASSEREINLASS- UND AUSLASSSCHLÄUCHE

VCFI4x-x-xxx-V(W)-...



- Ein flexibler Schlauch mit einer G3/4" Verbindung



- Die Verbindungs- und Druckprüfung des Erhitzers muss von einer Person mit einem professionellen Klempnerwissen durchgeführt werden, die die aktuellsten Normen und Vorschriften des angegebenen Landes beachten muss.
- Die maximale Wassertemperatur beträgt +100° C. Der maximale Druck beträgt 1,6 MPa. Wir empfehlen die Installation eines Absperrventils am Einlass und Auslass der Heizung, um zu ermöglichen, dass die Wasserversorgung abgeschaltet wird.

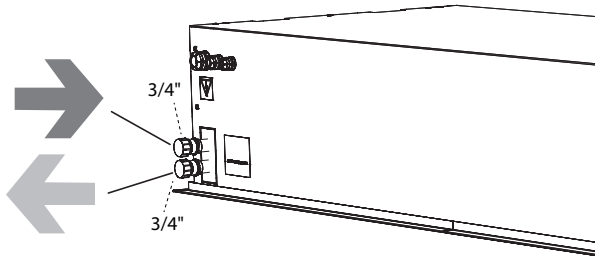

#### 6.2-1 Die Regulierung des Wärmetauschers mit einem Zonenventil ZV-3-24V (Luftvorhänge mit Wärmetauscher und SUPERIOR Steuermodul)



Das Zonenventil ZV-3-24V ist ein erforderliches Zubehör für das Steuermodul Stromversorgung 24 V/ 50/60 Hz, Steuerspannung 0-10V

VCFI4B-x-xxx-V(W)-...

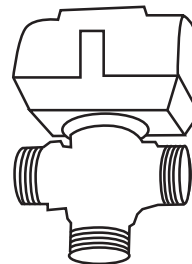
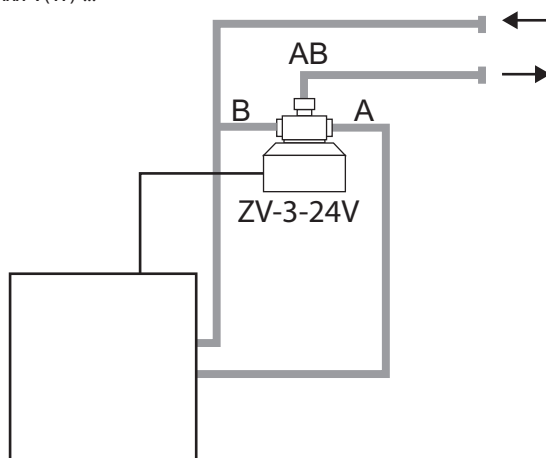

- Eine detaillierte Beschreibung der Wärmetauscherregulierung durch das Zonenventil (ZV-3-24V), einschließlich der Verbindung, siehe Bedienungsanleitung für das Zonenventil ZV-3-24V.

## 6. INSTALLATION

### 6.3 ELEKTROINSTALLATION



- Die elektrische Verbindung des Luftvorhangs muss auf einer professionellen Entwicklung durch einen qualifizierten Elektrosystemingenieur basieren.
- Die Installation muss von einem professionell geschulten Elektriker durchgeführt werden. Alle anwendbaren nationalen Vorschriften und Richtlinien müssen beachtet werden.
- Die elektrischen Schaltpläne am Produkt haben Vorrang gegenüber denjenigen, die in diesem Handbuch dargestellt werden!
- Überprüfen Sie vor der Installation, ob die Terminalmarkierungen den Markierungen auf den Elektroanschlussplänen entsprechen. Bei Zweifeln kontaktieren Sie Ihren Lieferanten und verbinden Sie den Luftvorhang nicht unter irgendwelchen Umständen.
- Greifen Sie nie in den Luftvorhang sofern die Hauptstromversorgung abgeschaltet wurde !
- Wenn das Produkt mit irgendeinem anderen Steuersystem als die Originalen verbunden ist, müssen die Regulierungs- und Messkomponenten durch das Unternehmen verbunden werden, welches das System geliefert hat.
- Die Elektroinstallationsfirma definiert die Mindestgröße der Kabelzuführung gemäß den Normen, die am Installationsort gelten, dem Standort für die Installation des Kabels, die Umweltbedingungen und den technischen Parametern des Vorhangs.



**Es sollte besonders auf die Kapazität des Verteilernetzwerks des Luftvorhangs mit Elektroheizung in Bezug auf die Versorgung des geeigneten Phasenstromwerts für die Begrenzung der Stromschwankungen und dem Flimmern im Netzwerk geachtet werden.**

Sicherungsspezifikation:

VCF14-x-xxx...		x
		B
xxx	100	3,15A
	150	4A
	200	6,3A
	250	8A



**Jeder Vorhang muss zusätzlich durch den entsprechenden Erdleiter geerdet sein (gleicher Querschnitt des Versorgungskabels oder größer)**

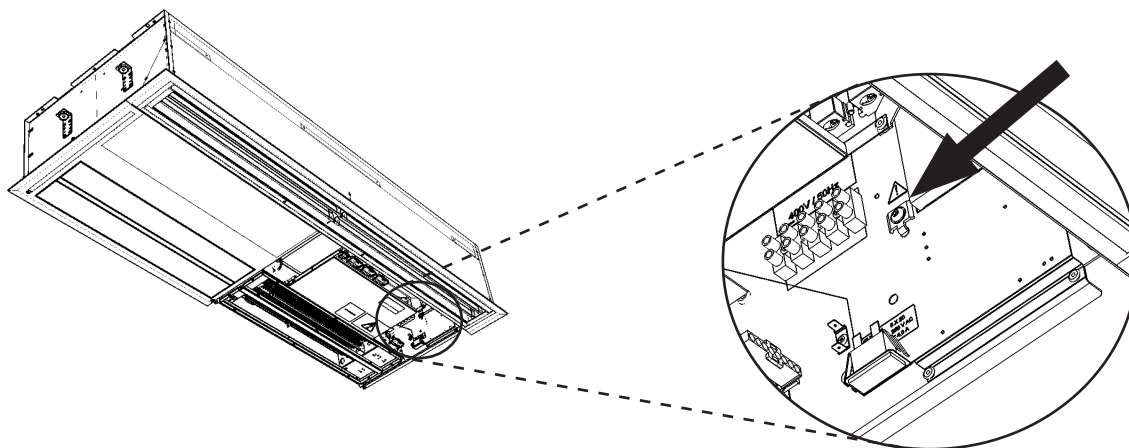

## 6. INSTALLATION

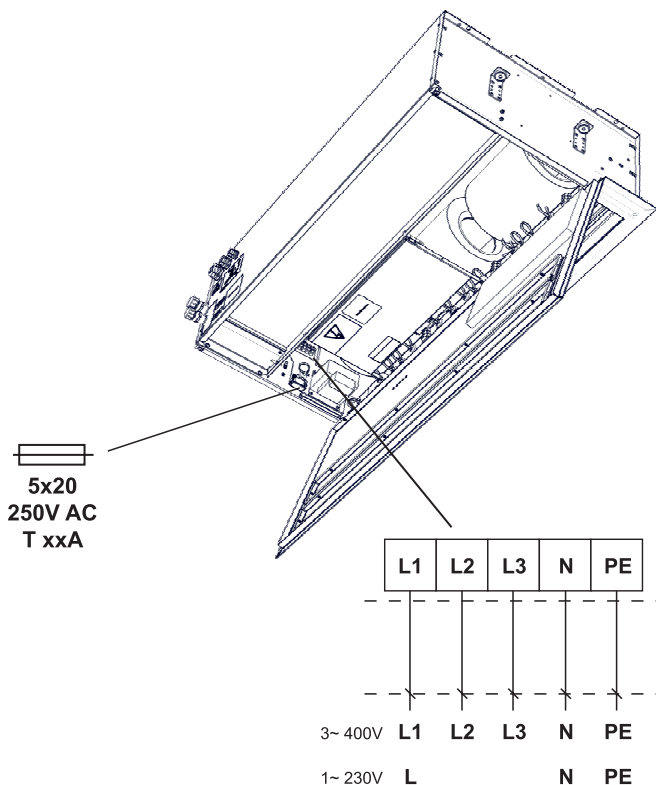

- Die elektrischen Parameter werden auf dem Herstelleretikett angezeigt, welches sich unter der Serviceabdeckung des Luftvorhangs befindet.

Air curtain Type	
U = Voltage	I = Net current
f = Frequency	P = Output
n = Speed	m = Weight
ph = Phase	IP = IP rating
av = Air output	ver =
Serial number	

- Der Luftvorhang muss von einem geeigneten Leistungsschalter geschützt werden, gemäß den elektrischen Parametern. Aus Sicherheitsgründen wird ein überdimensionierter Schutz nicht empfohlen.
- Der Luftvorhang muss mit dem TN-S-System verbunden werden, was bedeutet, dass der Neutraleiter immer verbunden sein muss.
- Ein Haupttrennschalter muss im elektrischen Versorgungsnetzwerk platziert werden, indem alle Pole des Netzwerks getrennt werden.
- Das Elektrikgehäuse des Luftvorhangs ist IP 20.



FINESSE Luftvorhänge sind mit einer Sicherung ausgestattet (mit T-Eigenschaft – träge). Die Schmelzsicherung schützt den Schaltschrank und die Lüfter. Sie befindet sich unter der Serviceabdeckung neben den Hauptstromversorgungsverbindern.

### 6.4 STEUERMODULE

Die Luftvorhänge FINESSE werden mit einer universellen Verbindungsschnittstelle produziert. Der Luftvorhang ist mit dem Steuermodul durch „Schnellverbindungsbuchsen“ verbunden

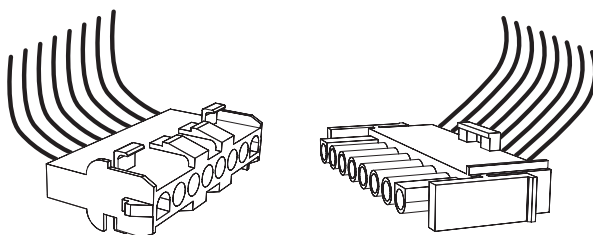

## 6. INSTALLATION

### Verbindung des Regulierungsbedienfelds und Zubehörs

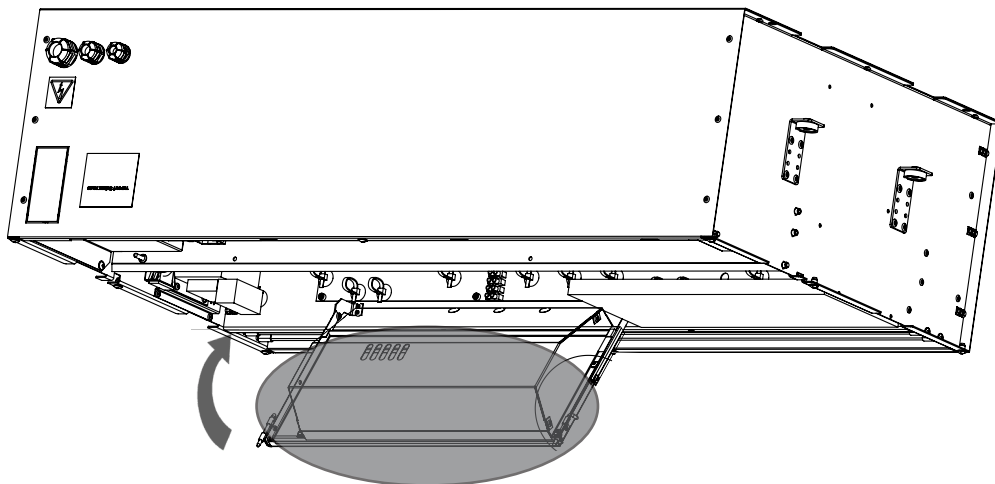
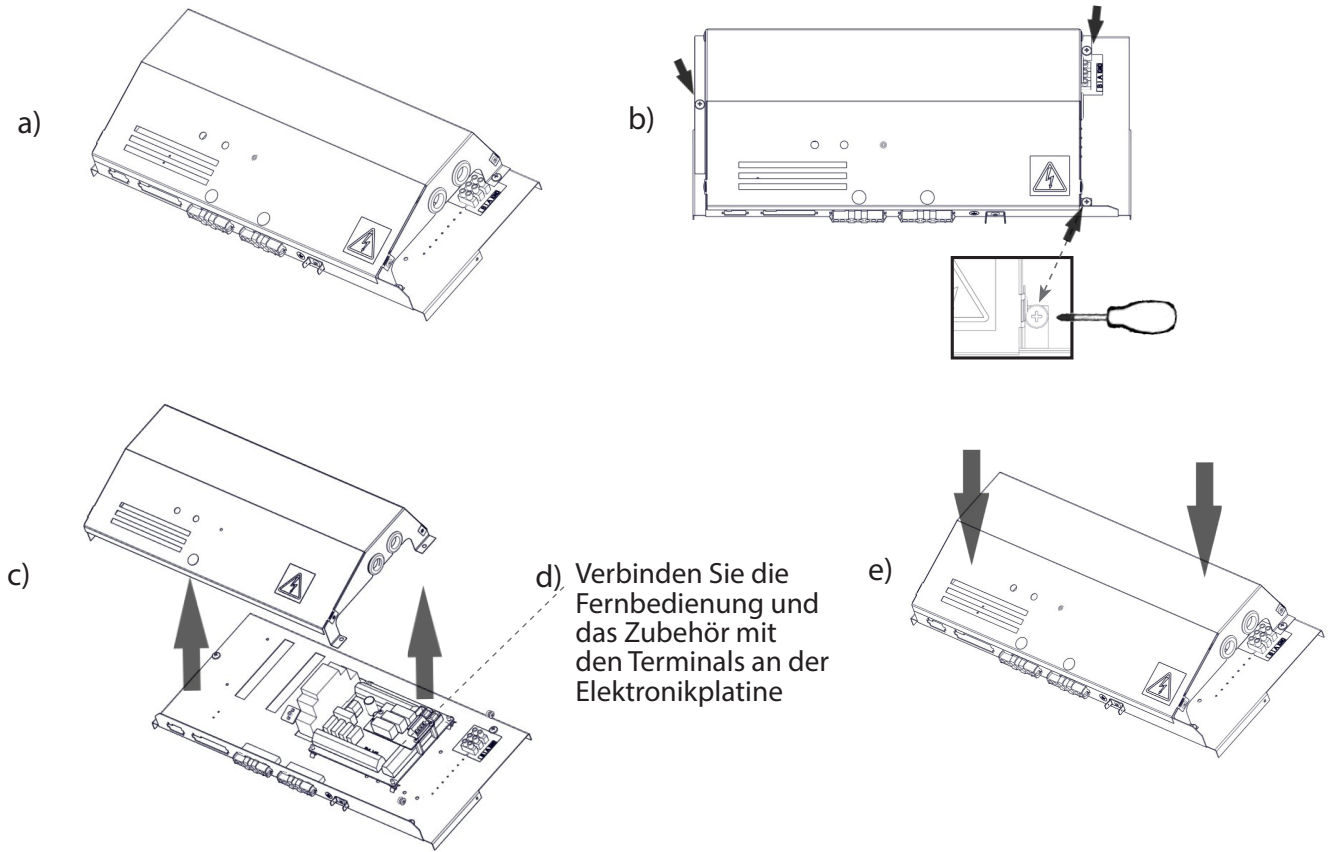

# 6. INSTALLATION



## SCHALTPLAN

Der empfohlene Querschnitt der Hauptstromversorgungskabel ist in der Bedienungsanleitung angegeben. Alle im technischen Katalog enthaltenen Schaltpläne sind nur Richtwerte. Beachten Sie bei der Montage des Produkts sorgfältig die Angaben auf dem Typenschild sowie die direkt am Produkt angebrachten oder dem Produkt beiliegenden Anleitungen und Abbildungen.

### AirGENIO BASIC

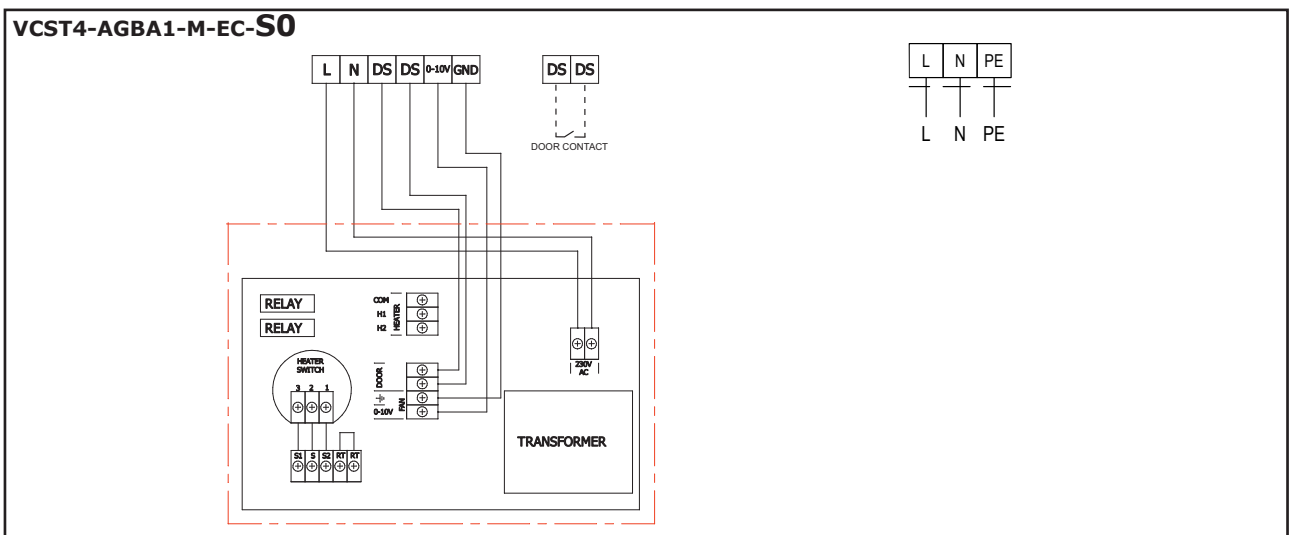
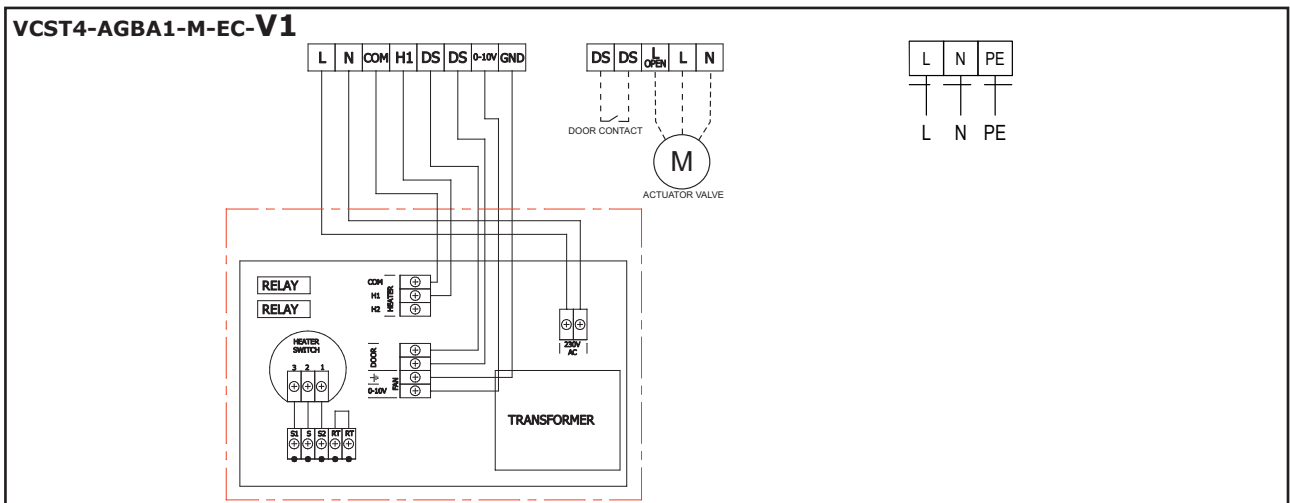
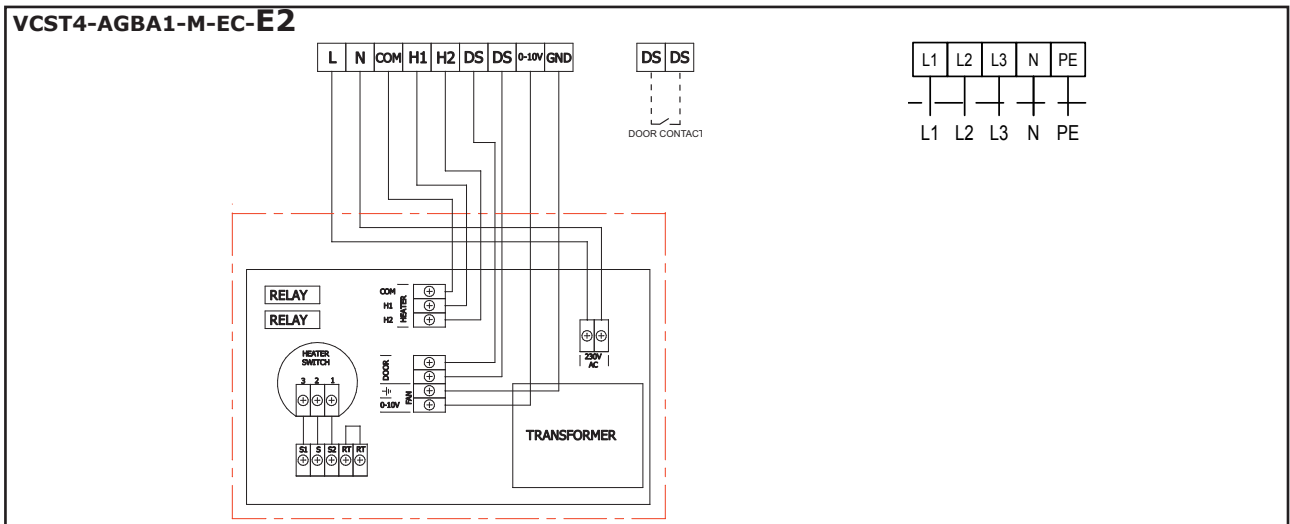

# 6. INSTALLATION



SCHALTPLAN

**AirGENIO SUPERIOR MASTER**

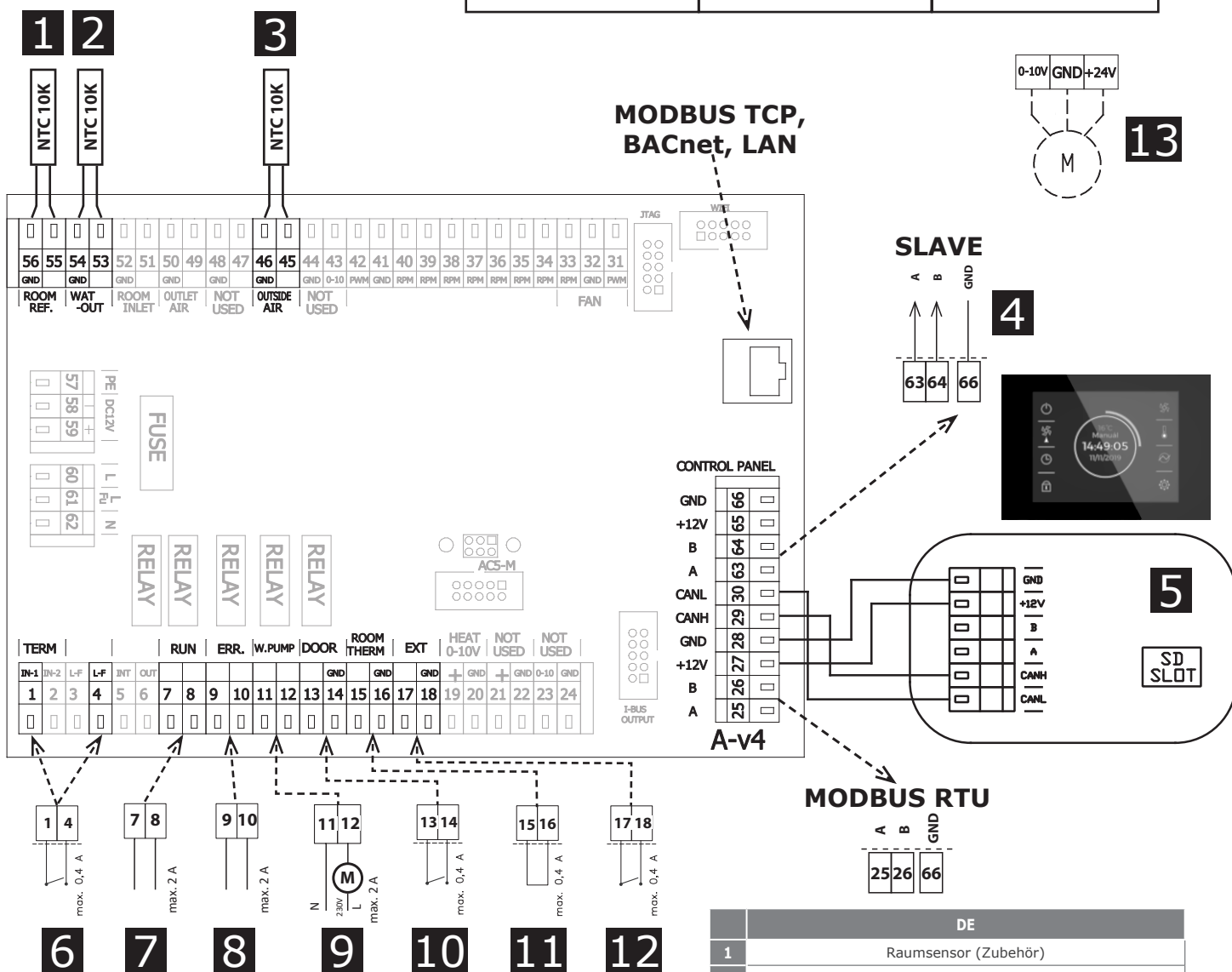
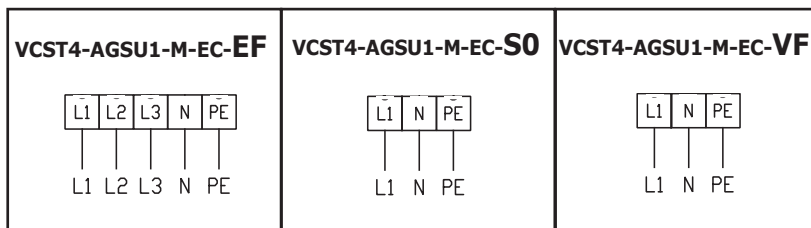

DE	
1	Raumsensor (Zubehör)
2	Wasserrücklaufsensor (im Lieferumfang enthalten)
3	Außenluftsensor (im Lieferumfang enthalten)
4	Signal an SLAVE-Einheit
5	Steuertafel
6	Frostschutzhysterostat (NC)
7	RUN-Kontakt (Relaiskontakt, NO/NC)
8	ERROR-Kontakt (Relaiskontakt, NO/NC)
9	Wasserpumpe (Relaiskontakt)
10	TÜR-Kontakt (Eingang, Schließer/Öffner)
11	Raumthermostat (Eingang, NO/NC)
12	Externe Steuerung (Eingang, NO/NC)
13	Wasserventilsteuerung (0-10V, 24V)*

\* Available for VCST4-AGSU1-M-EC-VF only

# 6. INSTALLATION



SCHALTPLAN

**AirGENIO SUPERIOR SLAVE**

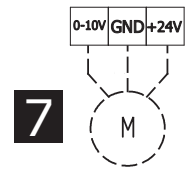
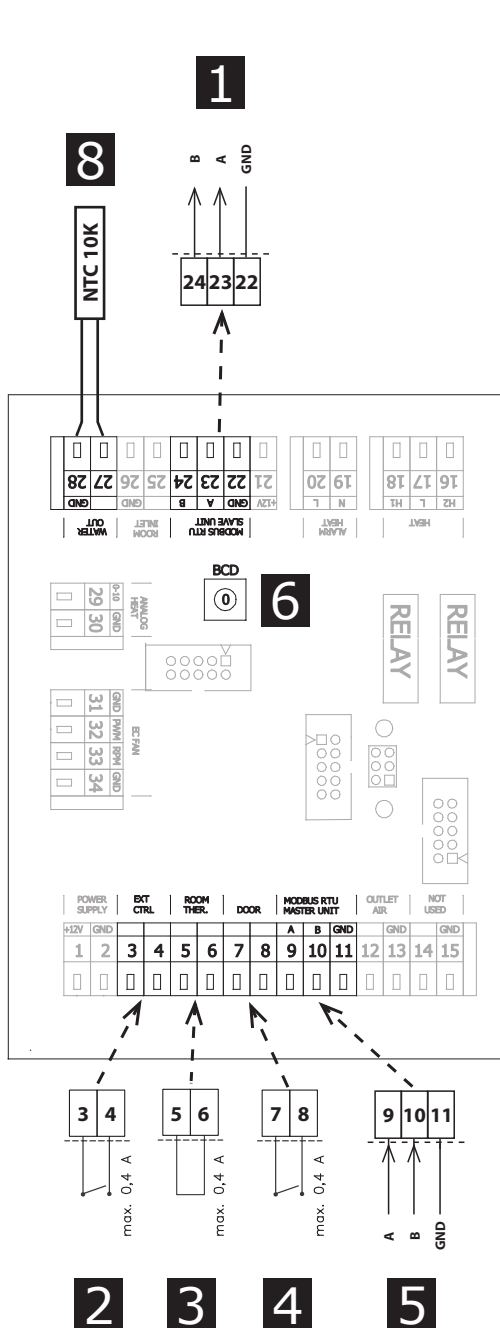
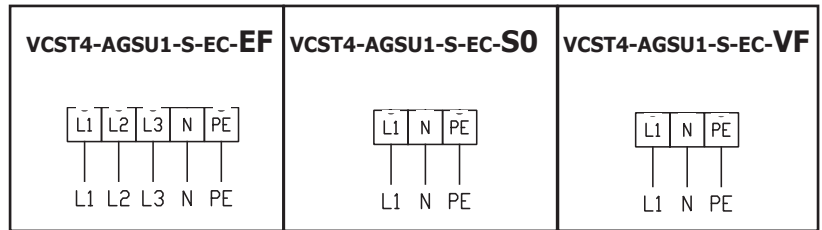

DE	
1	Signal an SLAVE-Einheit
2	Externe Steuerung - EIN/AUS
3	Raumthermostat (Eingang)
4	TÜR-Kontakt (Eingang)
5	Signal vom MASTER-Gerät
6	Adresse des Slave-Luftschiebers
7	Wasserventilsteuerung (0-10V, 24V)*
8	Wasserrücklaufsensor (im Lieferumfang enthalten)

\* Available for VCST4-AGSU1-S-EC-VF only

SLAVE	BCD
1	1
2	2
3	3
4	4
5	5
6	6
7	7
8	8
9	9
10	A

# 6. INSTALLATION



SCHALTPLAN  
AirGENIO COMFORT  
MASTER

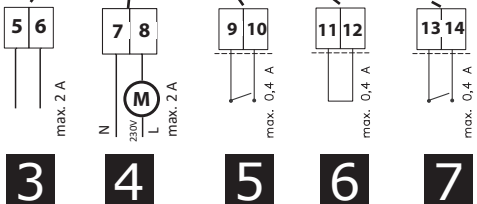
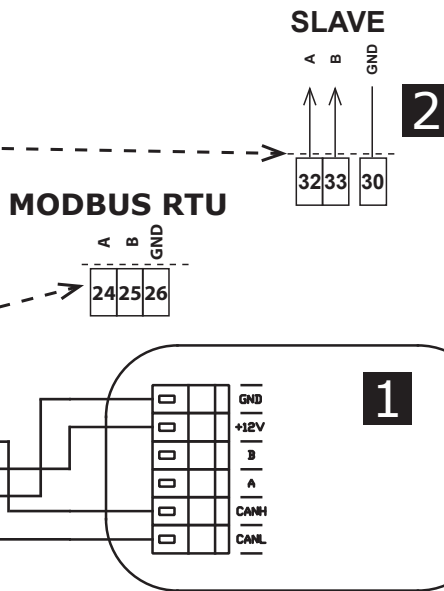
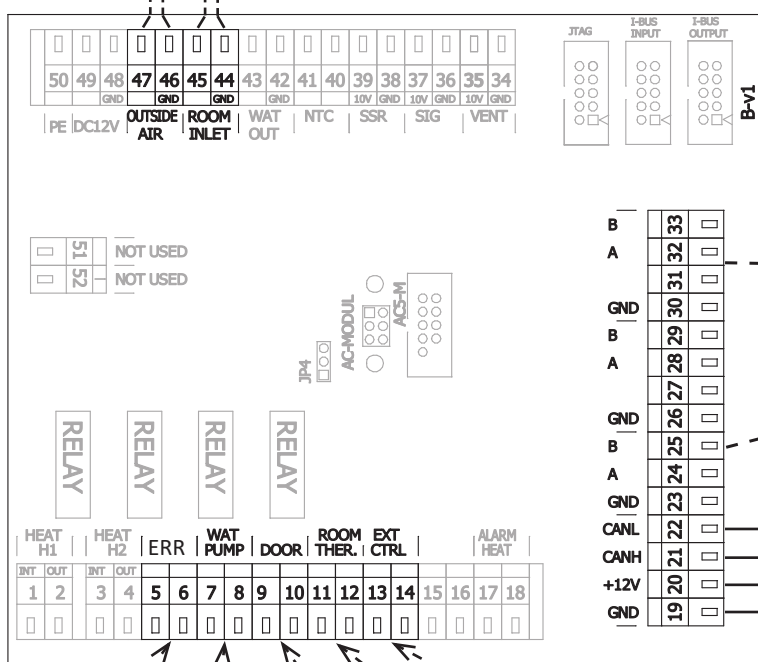
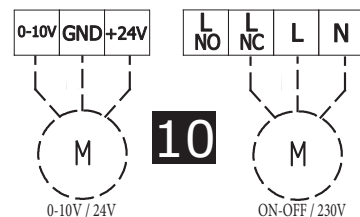
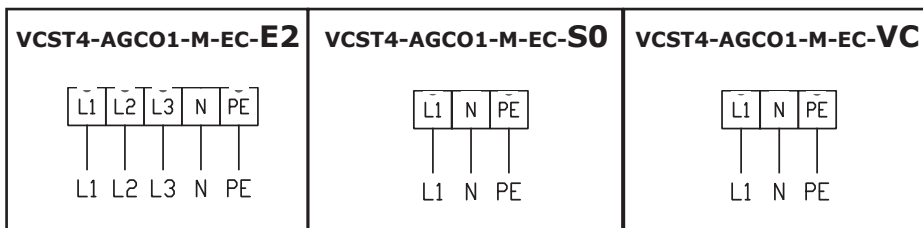

DE	
1	Signal an SLAVE-Einheit
2	Externe Steuerung - EIN/AUS
3	Raumthermostat (Eingang)
4	TÜR-Kontakt (Eingang)
5	Signal vom MASTER-Gerät
6	Adresse des Slave-Luftschiebers
7	Wasserventilsteuerung (0-10V, 24V)*
8	Wasserrücklaufsensor (im Lieferumfang enthalten)
9	Room temp. sensor (include delivery)
10	Water valve control connection (option 1 = ON-OFF, option 2 = 0-10V)*

\* Nur für VCST4-AGCO1-M-EC-VC verfügbar

# 6. INSTALLATION



SCHALTPLAN  
AirGENIO COMFORT  
SLAVE

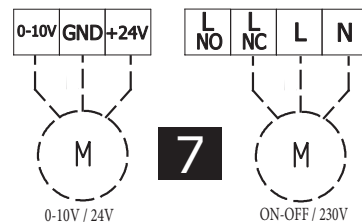
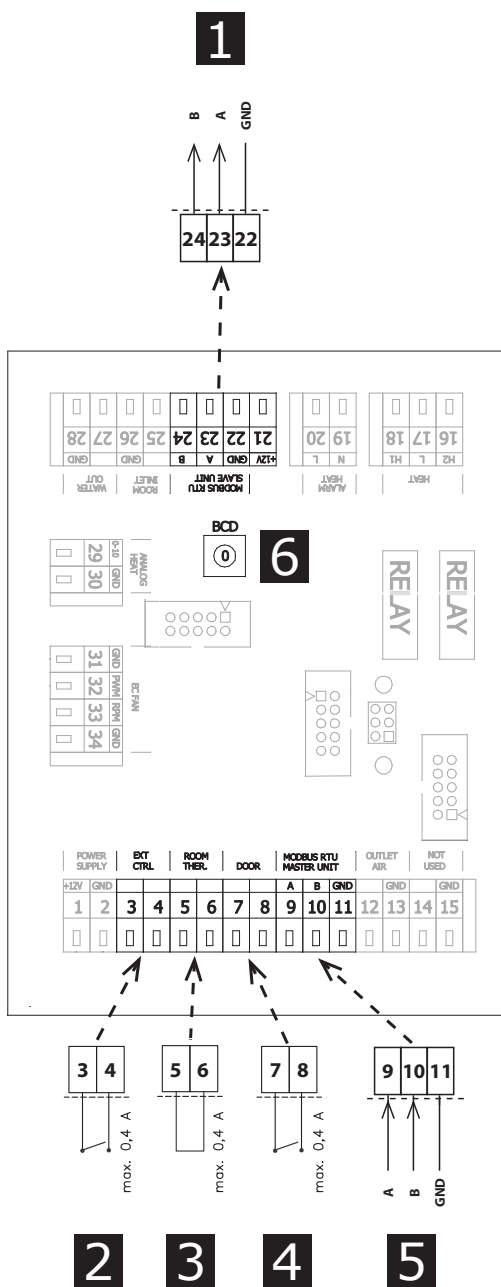
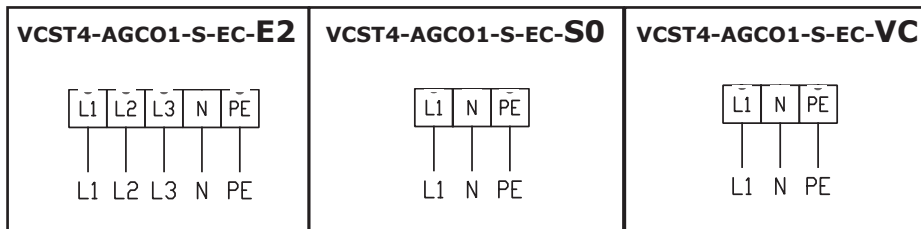

DE	
1	Signal an SLAVE-Einheit
2	Externe Steuerung - EIN/AUS
3	Raumthermostat (Eingang)
4	TÜR-Kontakt (Eingang)
5	Signal vom MASTER-Gerät
6	Adresse des Slave-Luftschiebers
7	Wasserventilsteuerung (0-10V, 24V)*

\* Available for VCST4-AGCO1-S-EC-VC only

6	
SLAVE	BCD
1	1
2	2
3	3
4	4
5	5
6	6
7	7
8	8
9	9
10	A

# 6. INSTALLATION



SCHALTPLAN  
Chaining

## AirGENIO SUPERIOR

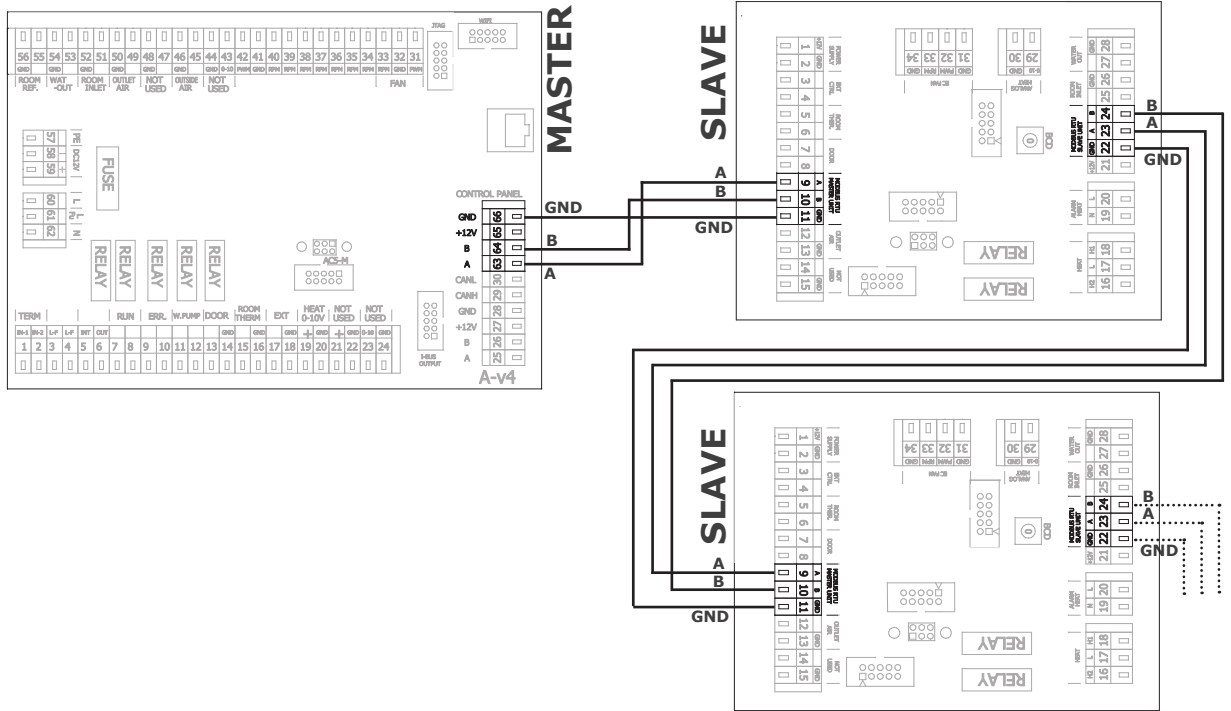

## AirGENIO COMFORT

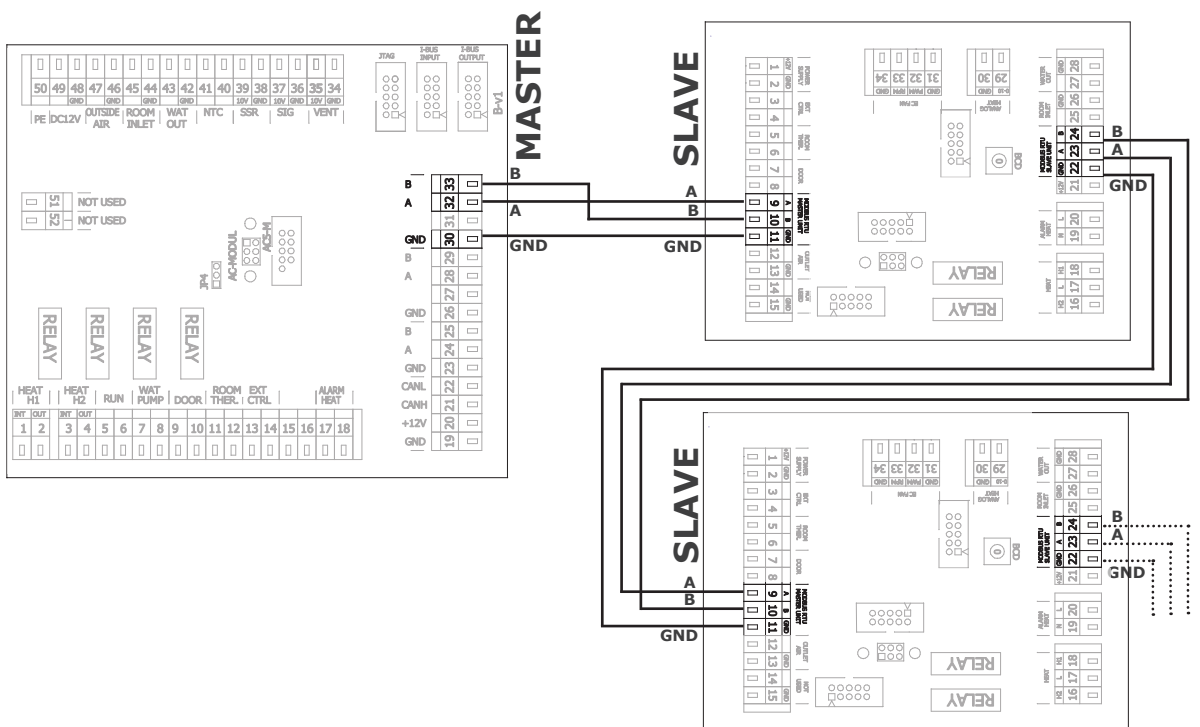

## 6. INSTALLATION

### 6.5 AUSGANGSZEICHEN



- Ausgangszeichenmarkierung des Notausgangs

**Für alle Typen der VCS4-x- Luftvorhänge!**



**Nicht in der Lieferung enthalten.**

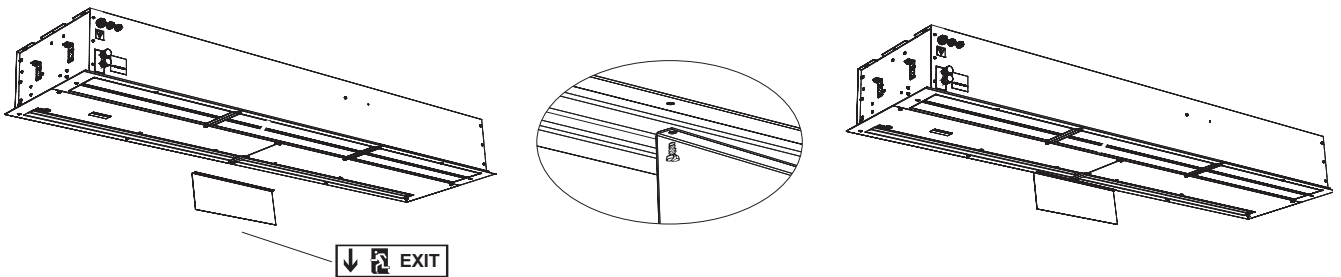

### 6.6 ABDECKUNG DES LUFTVORHANGS

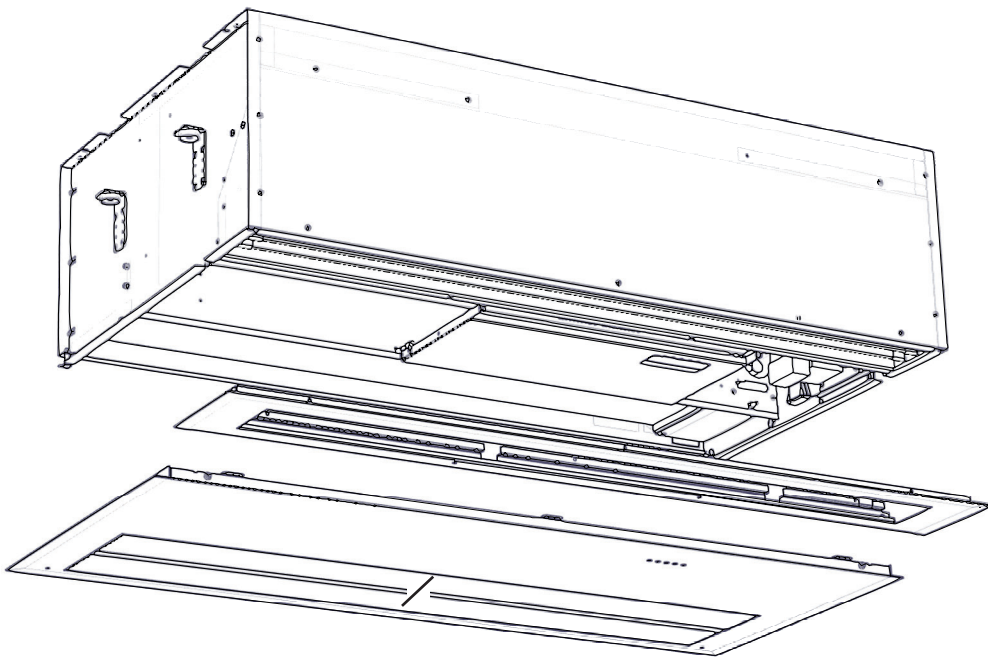

## 7. ERSTINBETRIEBNAHME



VORSICHT!

Bevor Sie den Vorhang in Betrieb nehmen, überprüfen Sie folgendes:

- Keine Werkzeuge oder andere Gegenstände, die die Einheit beschädigen könnten, drinnen gelassen wurden.
- Der Strom und die Heizungswasserversorgung gut angeschlossen sind.
- Die Einheit richtig abgedeckt ist.
- Das Bedienfeld richtig verbunden ist

Überprüfen Sie während der Inbetriebnahme die richtige Funktion der Einheit (Lüfter, Heizung). Überprüfen Sie die möglichen Einstellungen und Funktionen gemäß dem Benutzerhandbuch jedes Reglers.

### 7.1 LUFTFLUSSRICHTUNG EINSTELLEN

Diese wird durch das Kippen des Lüftungsschlitzes des Luftvorhangs in die gewünschte Richtung eingestellt.

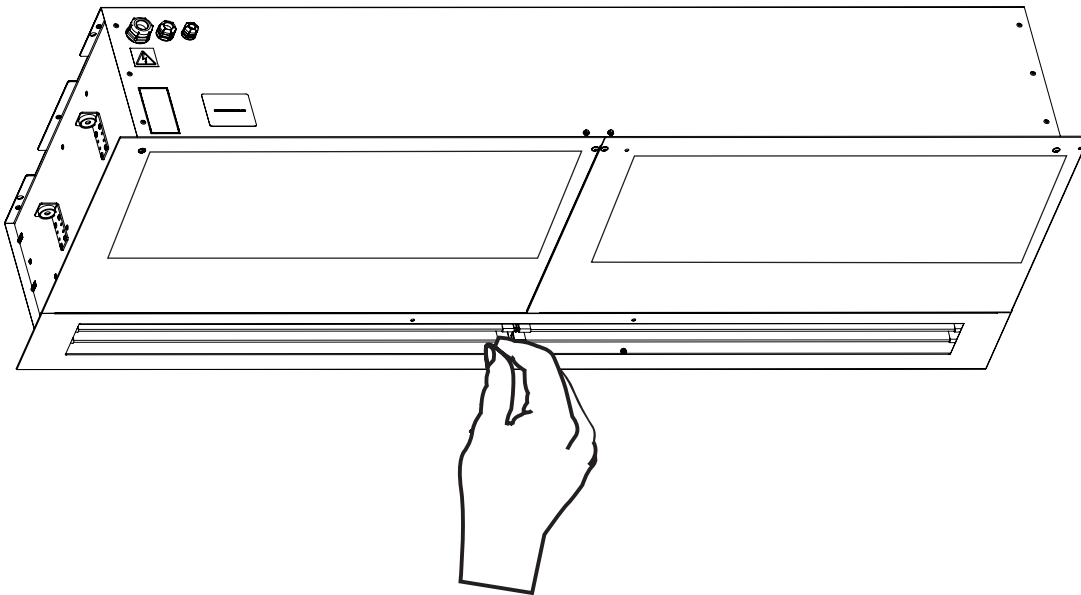

## 7. FILTER INSTALLATION

1.)

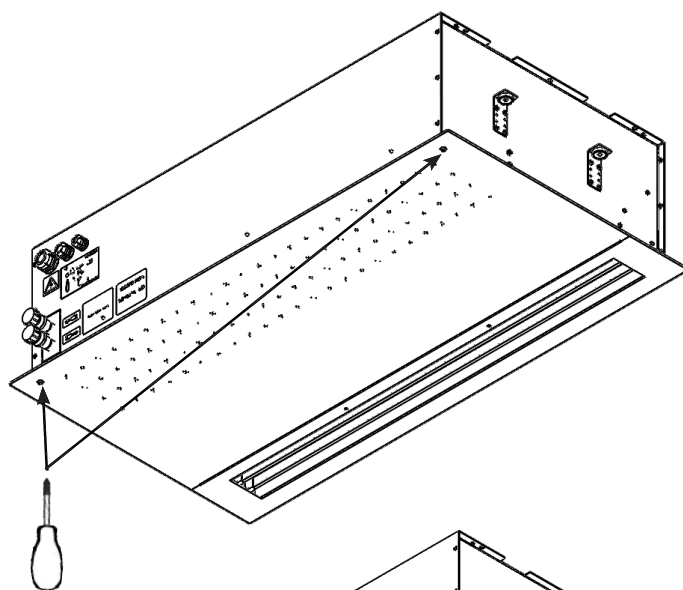

2.)

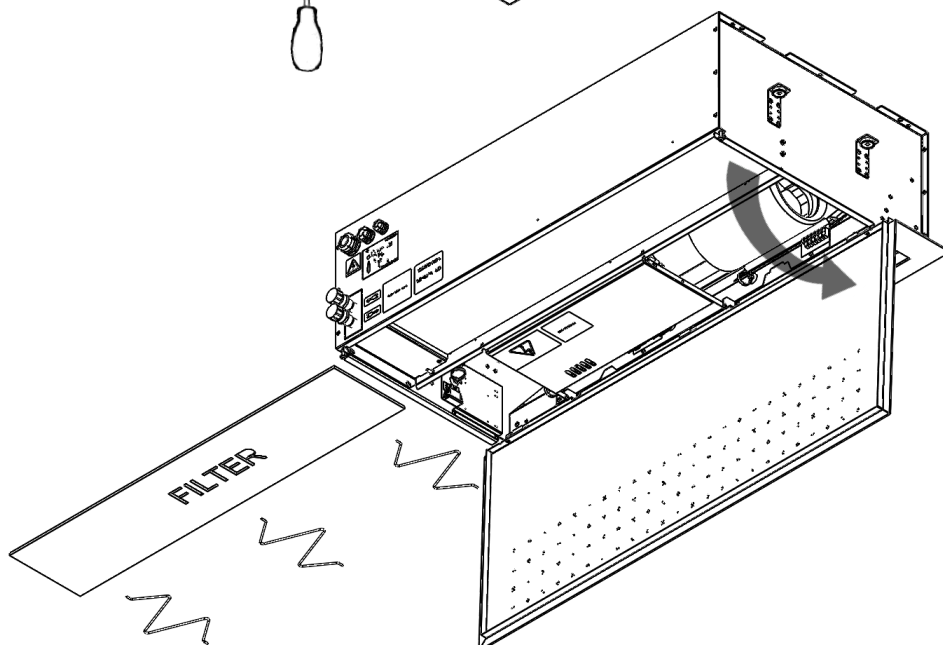

3.)

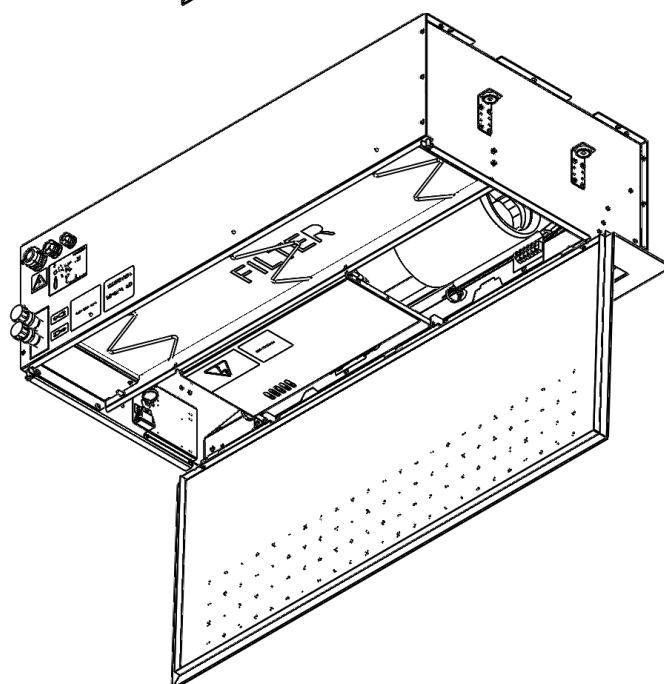

## 8. REINIGUNG UND WARTUNG

### 8.1 REINIGUNG:



#### ACHTUNG!

Vor jedem Eingriff in das innere des air-Vorhangs müssen ausgeschaltet werden, die Haupt-Stromversorgung. Die Luft-öffnung notwendig ist, lassen Sie es abkühlen!

- Zur Reinigung ist es verboten, Druckluft aggressive Chemikalien, Lösungsmittel oder Wasser.
- Reinigen Sie mit einem feuchten Tuch, einer weichen Bürste oder einem Staubsauger.
- Reinigen Sie die Oberfläche des air-Vorhangs, darunter ein air-intake Teil.
- Die Reinigung sollte nach den Bedürfnissen, es ist empfohlen mindestens einmal alle 3 Monate.
- Kümmern sich um die Arbeitssicherheit und die Schutzausrüstung tragen.

## 9. SERVICE

### 9.1 WENN SIE DEN MANGEL NICHT SELBST BEHEBEN KÖNNEN

Wenn Sie das Problem nicht selbst lösen können, kontaktieren Sie den Lieferanten. Zur schnellen Entfernung der Mängel, stellen Sie die folgenden Informationen bereit:

- Produktreferenznummer
- Seriennummer
- Laufzeit
- verwendetes Zubehör
- Installationsstandort
- Installationsbedingung (einschließlich elektrisch)
- detaillierte Beschreibung des Problems und die Schritte, die Sie für diese Entfernung unternommen haben

Die Garantieleistung und Leistung nach der Garantie werden vom Hersteller, Lieferant oder einer autorisierten Serviceorganisation durchgeführt. Bei der Bestellung eines Serviceeingriffs ist es notwendig, den Mangel, die Produktartbezeichnung auf dem Typenschild und den Installationsstandort zu beschreiben.

### 9.2 DAS PRODUKT AUSSER BETRIEB SETZEN - ENTSORGUNG

Machen Sie das Produkt vor der Entsorgung unbrauchbar. Auch alte Produkte beinhalten Rohstoffe, die wiederverwendet werden können. Bringen Sie sie zu einer Sammelstelle für Sekundärrohstoffe.

Das Produkt kann gut an dem Ort entsorgt werden, der darauf spezialisiert ist und daher wird es möglich sein, Materialien zu recyceln. Bewahren Sie unbrauchbare Teile des Produkt an einer kontrollierten Mülldeponie auf.



Bei der Entsorgung von Materialien ist es notwendig, die entsprechenden nationalen Vorschriften der Abfallentsorgung zu beachten.

# 10. ELEKTRISCHES SCHALTBILD

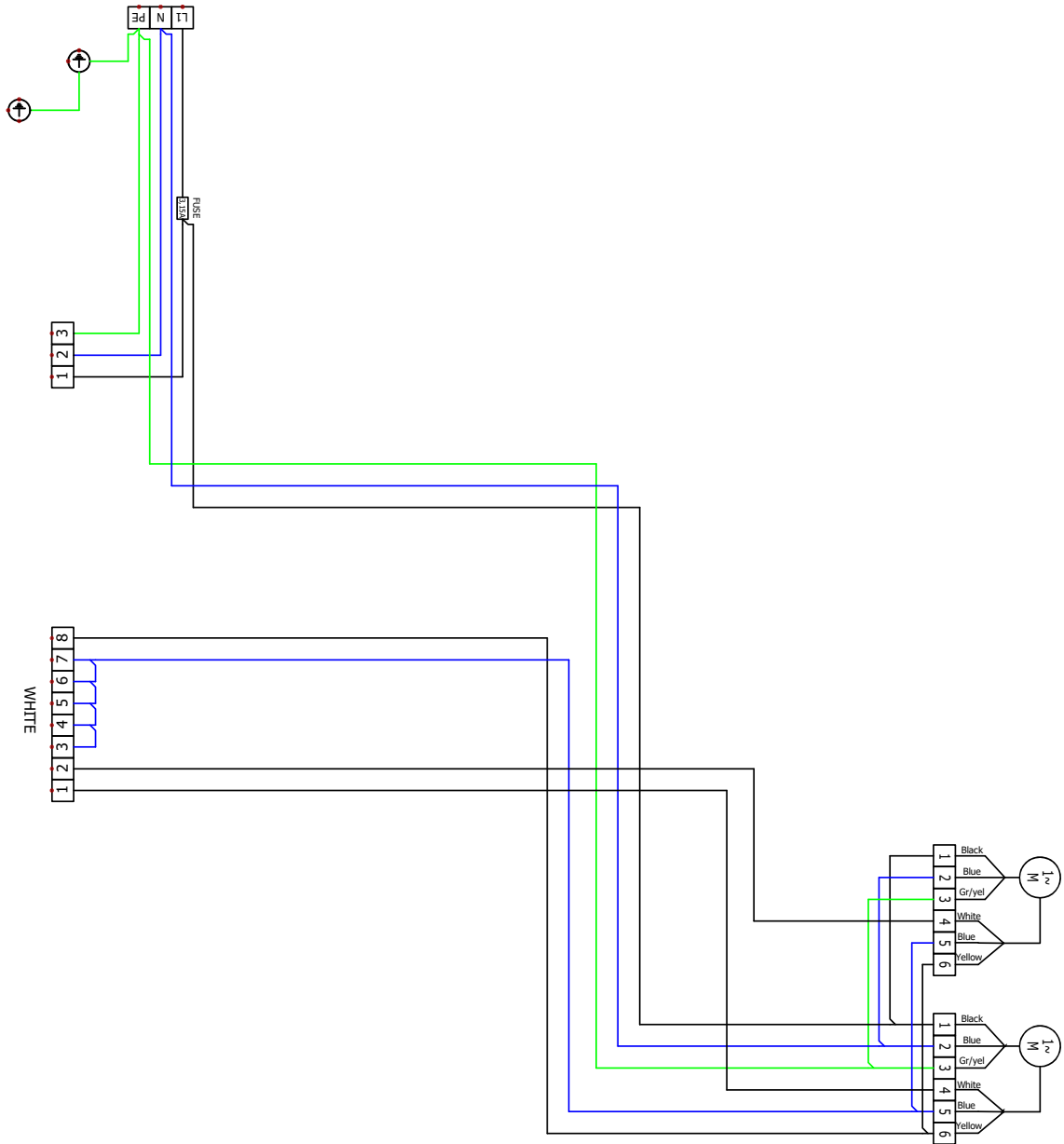

VCFI4-B-100-S-EC

# 10. ELEKTRISCHES SCHALTBILD

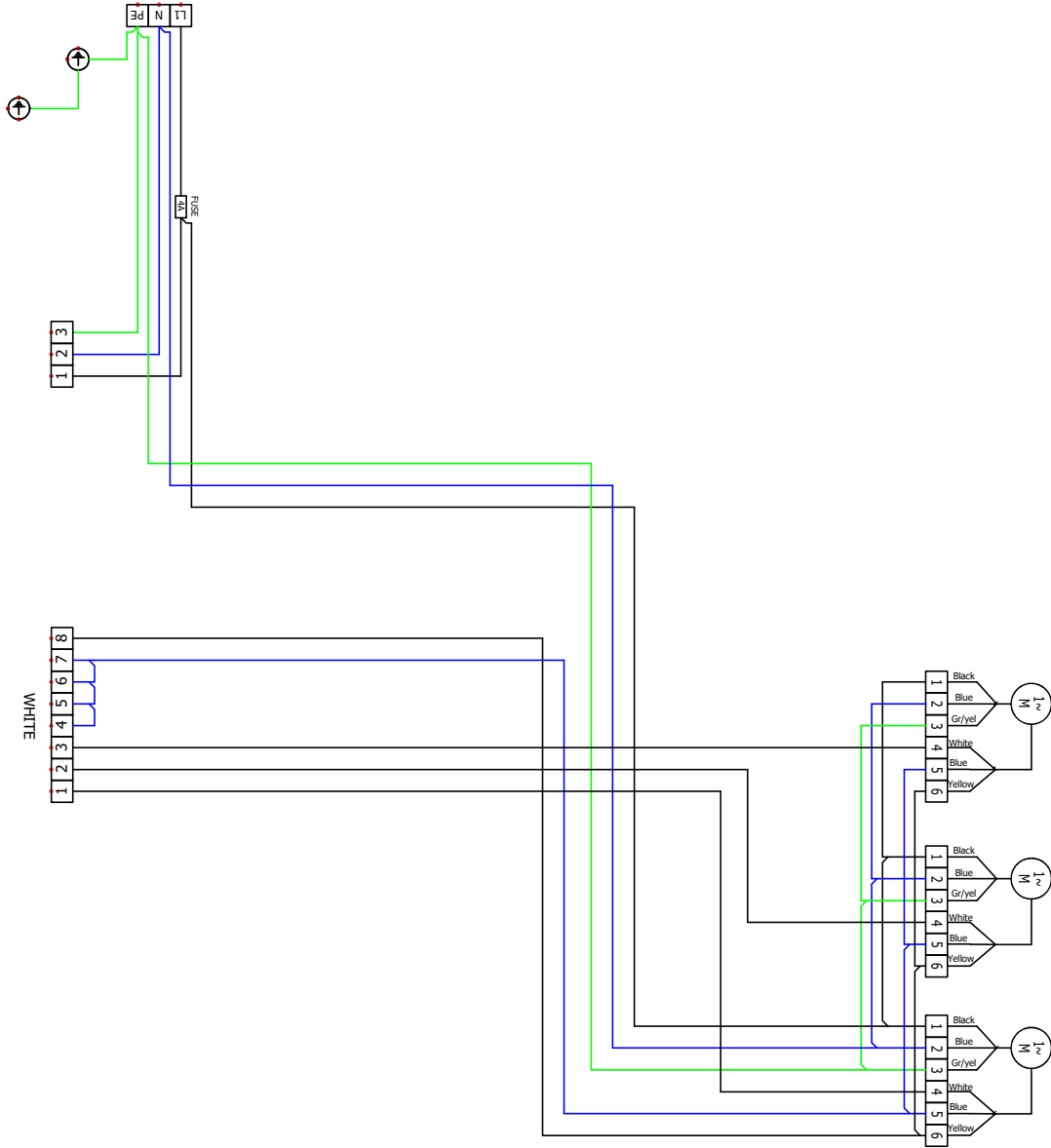

VCFI4-B-150-S-EC

# 10. ELEKTRISCHES SCHALTBILD

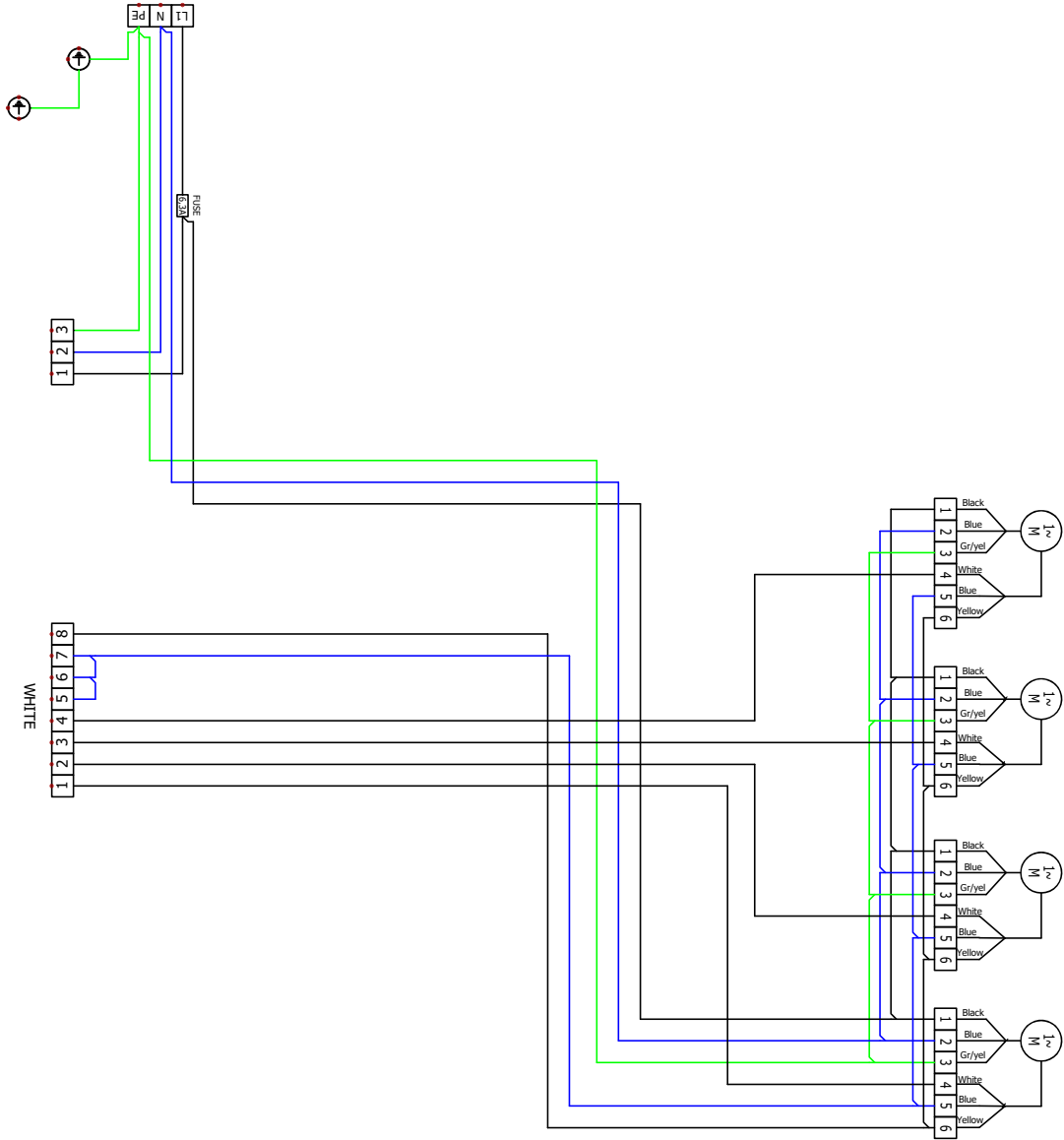

VCFI4-B-200-S-EC

# 10. ELEKTRISCHES SCHALTBILD

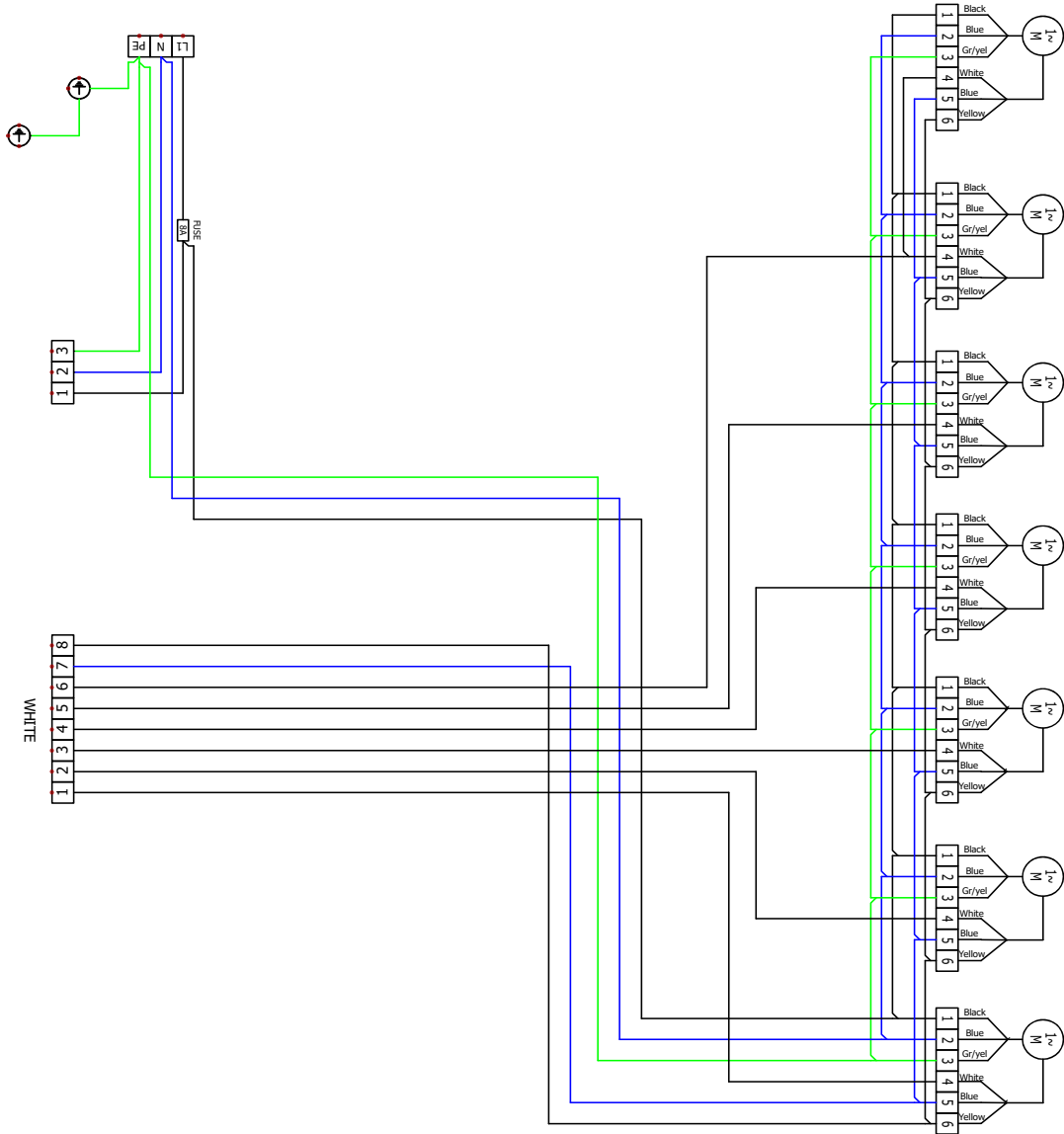

VCFI4-C-250-S-EC

# 10. ELEKTRISCHES SCHALTBILD

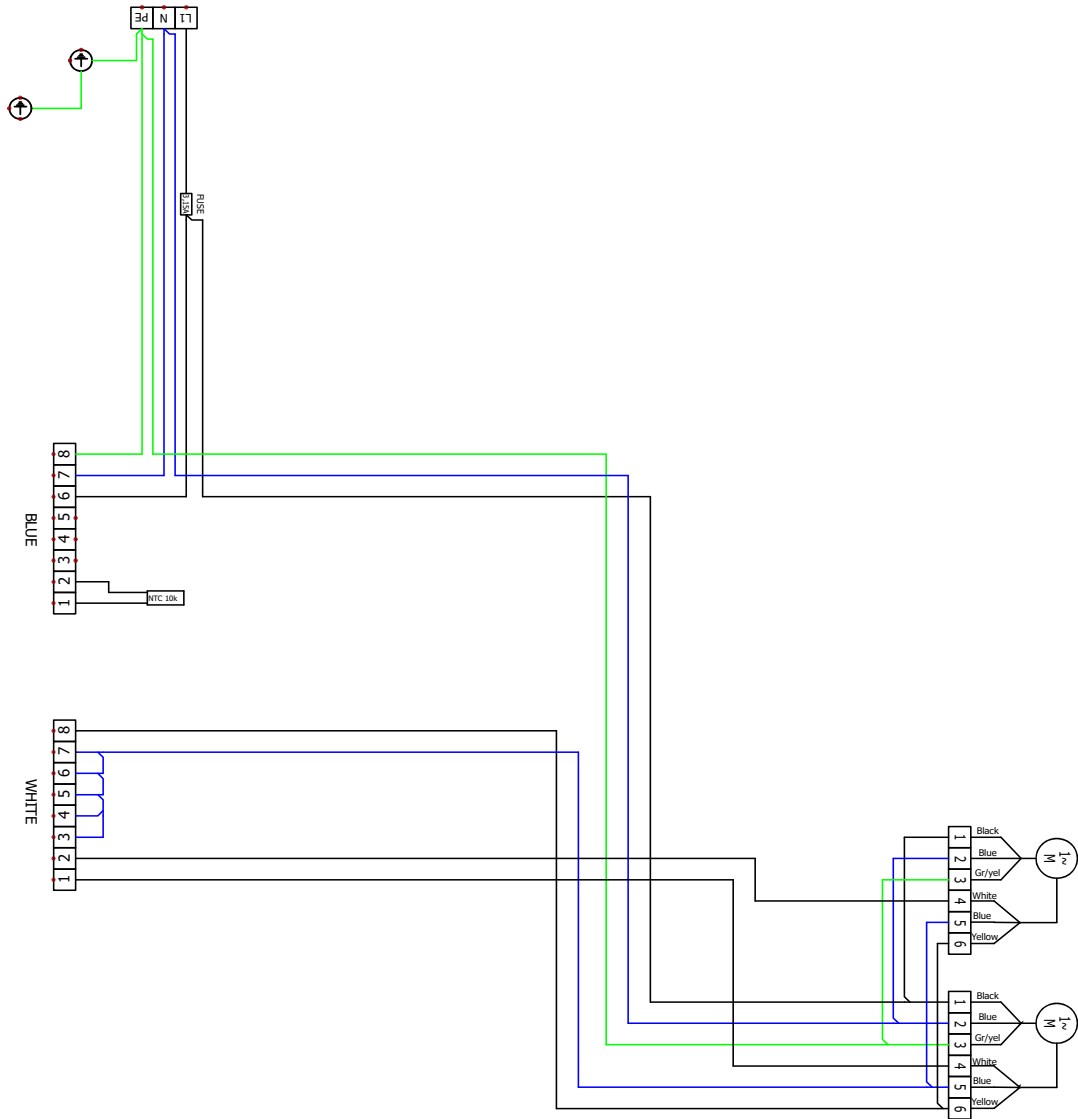

VCFI4-B-100-V-EC

# 10. ELEKTRISCHES SCHALTBILD

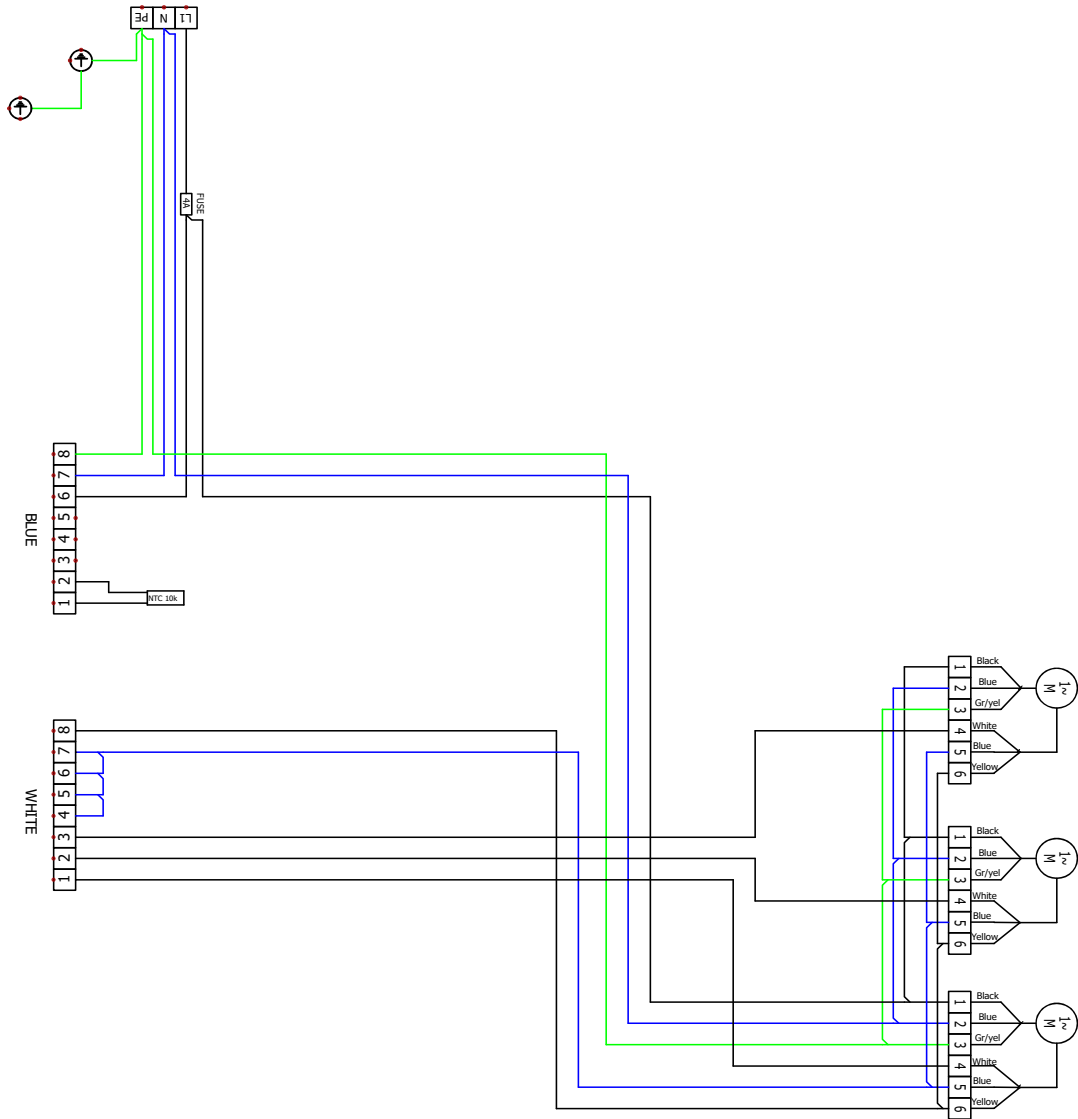

VCFI4-B-150-V-EC

# 10. ELEKTRISCHES SCHALTBILD

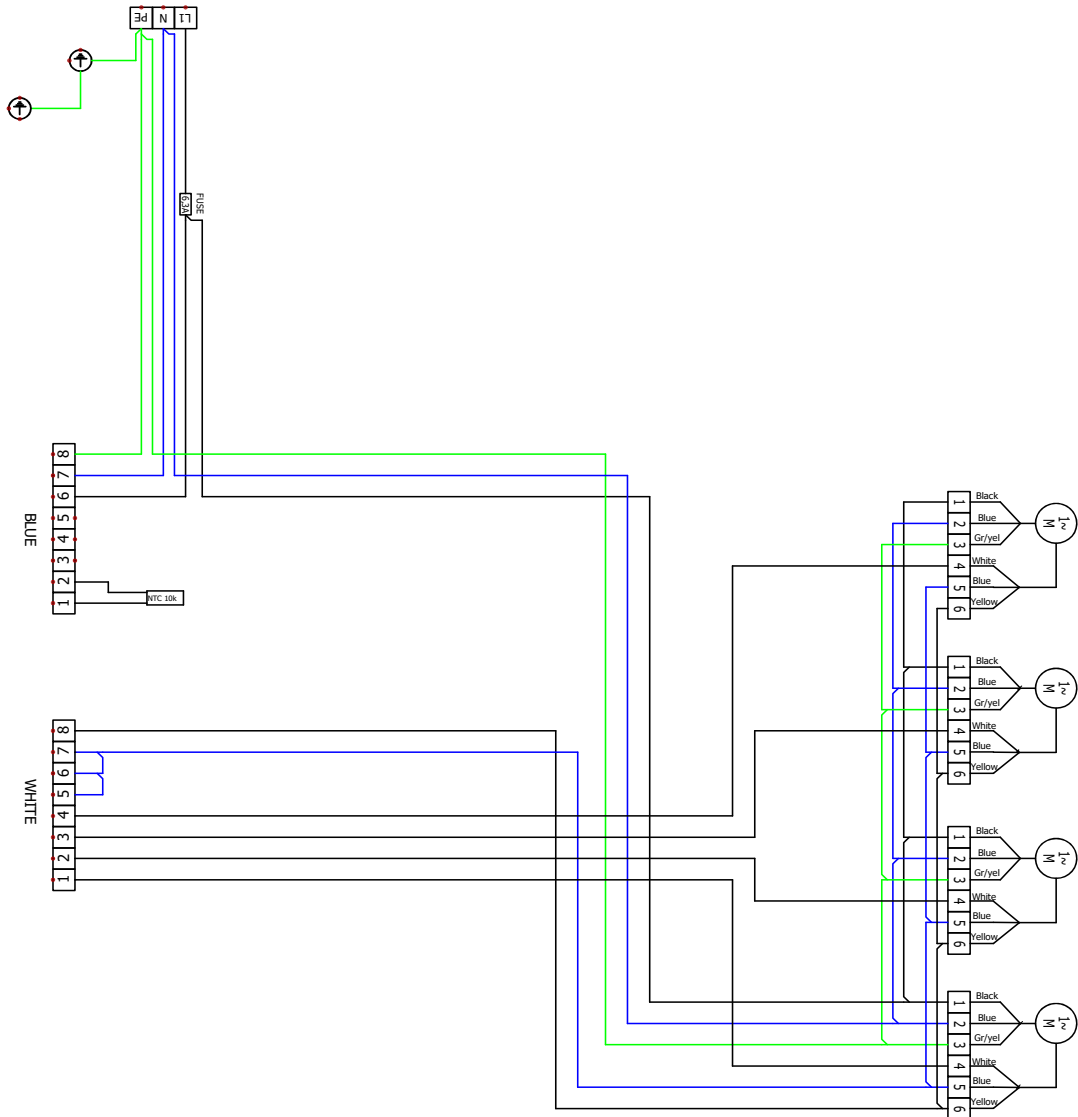

VCFI4-B-200-V-EC

# 10. ELEKTRISCHES SCHALTBILD

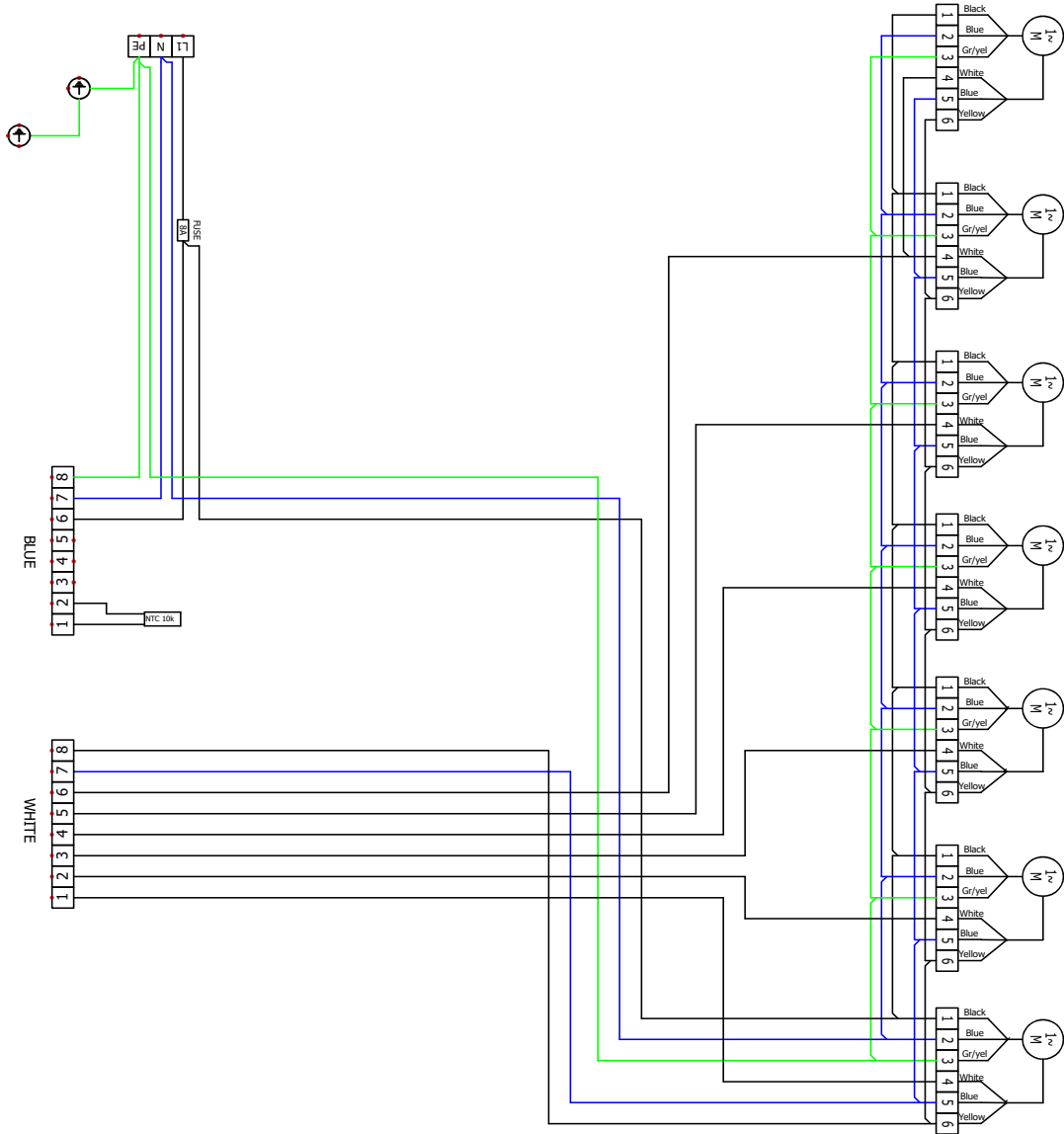

VCFI4-C-250-V-EC

# 10. ELEKTRISCHES SCHALTBILD

VCFI4-B-100-E-EC

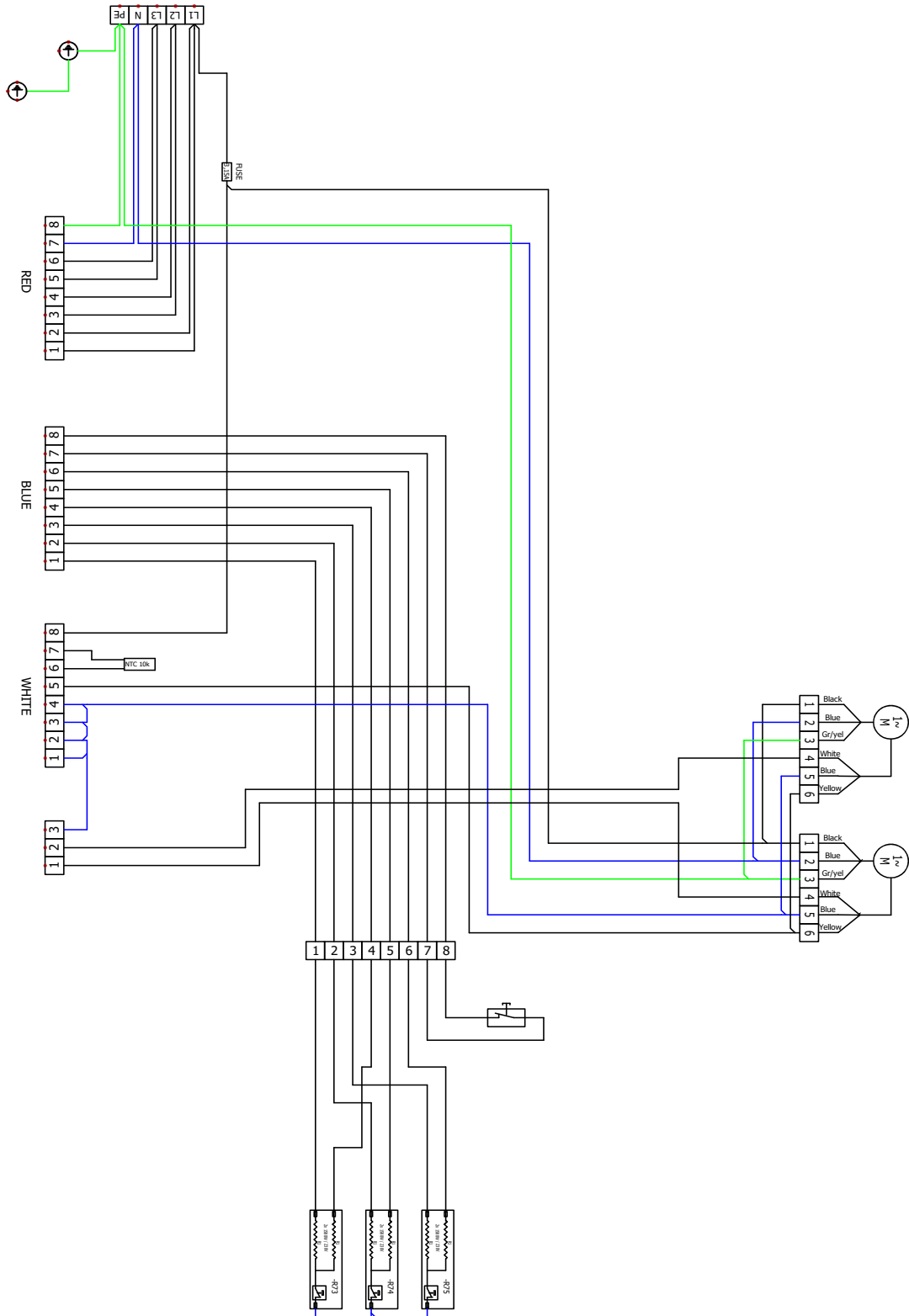

# 10. ELEKTRISCHES SCHALTBILD

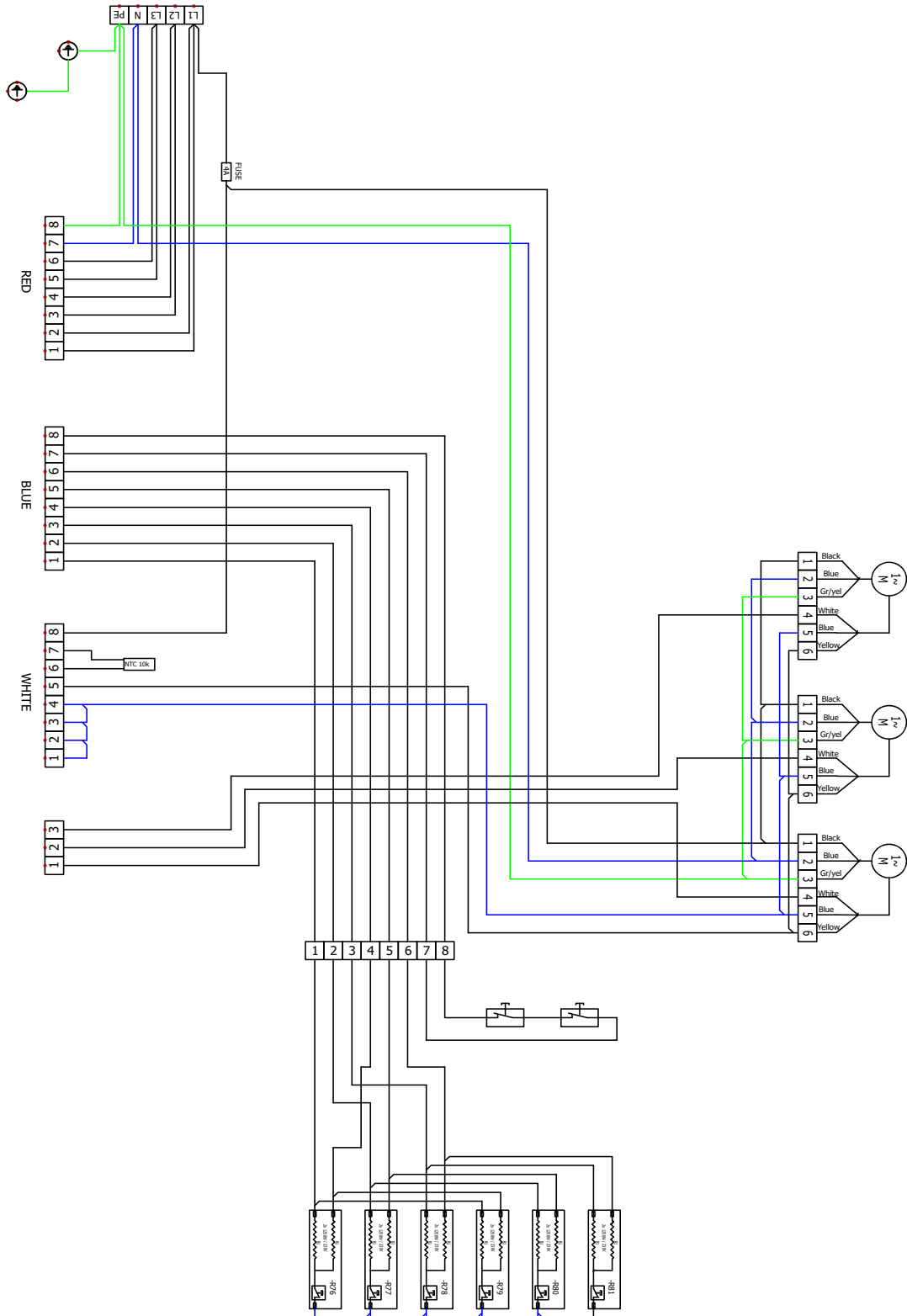

VCFI4-B-150-E-EC

# 10. ELEKTRISCHES SCHALTBILD

VCFI4-B-200-E-EC

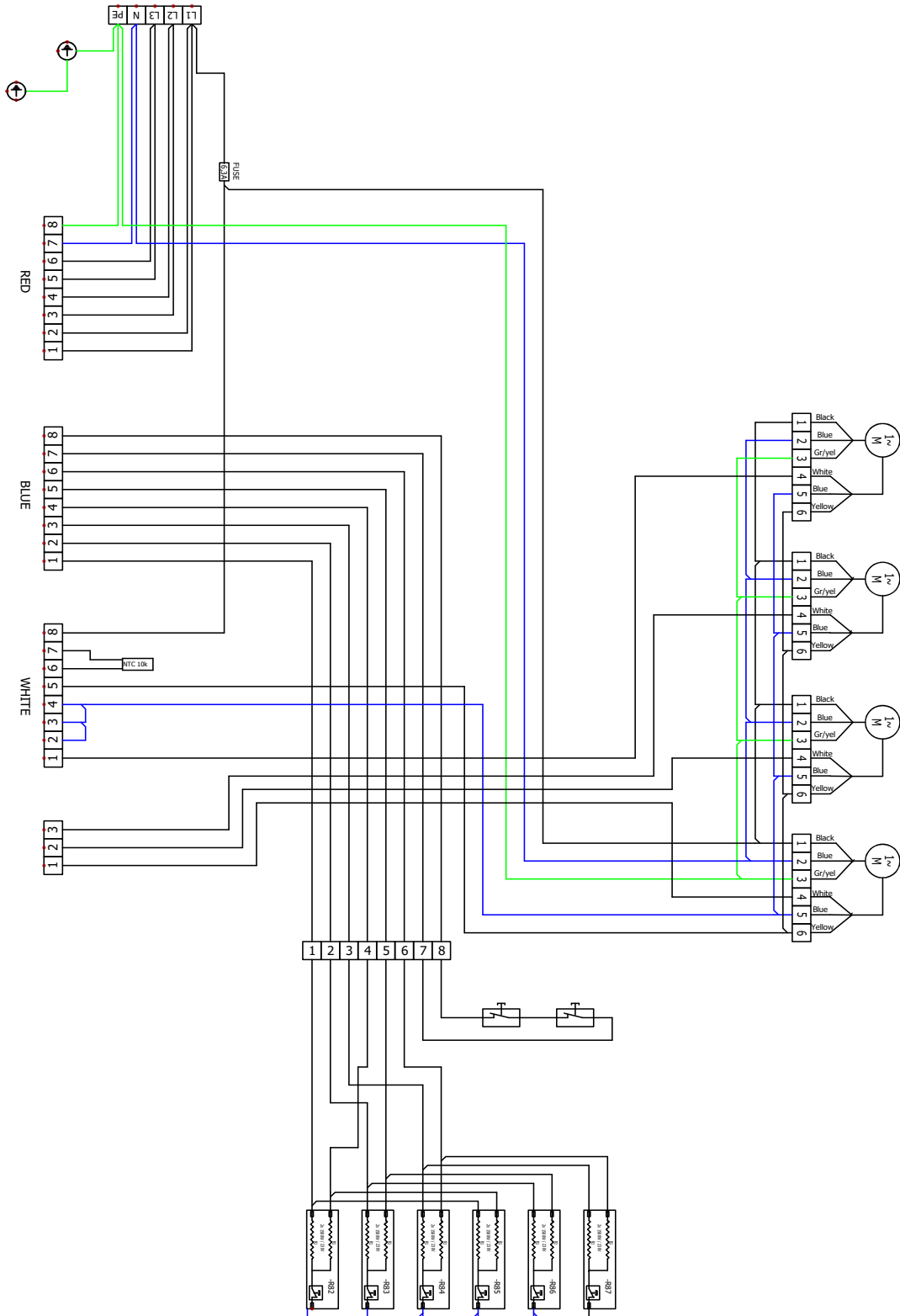



## 11. FAZIT

Lesen Sie nach der Installation des Luftvorhangs sorgfältig das **Handbuch für den entsprechenden Regler**. Bei Zweifeln oder Fragen zweifeln Sie nicht unsere Verkaufsabteilung oder den technischen Support zu kontaktieren.

### **KONTAKT**

**Adresse:**

2VV, s.r.o.,  
Fáblovka 568,  
533 52 Pardubice,  
Česká republika

**Internet:**

<http://www.2vv.cz/>

