



PARTNER  
IN VENTILATION  
2VV.CZ

NL

# FINESSE EC

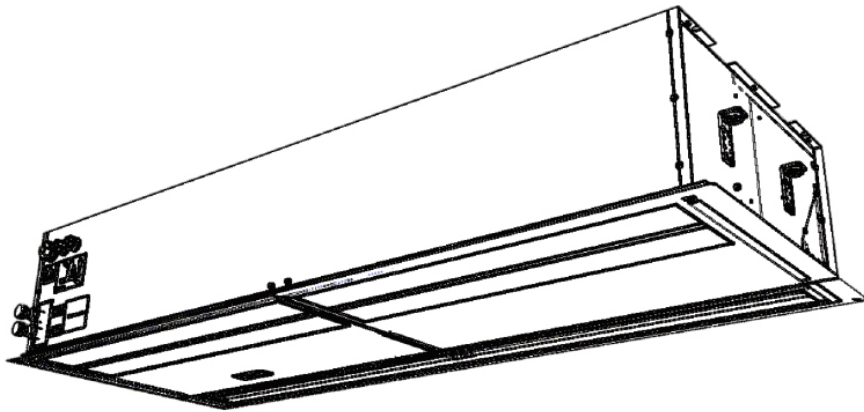

INSTALLATIE



CE EAC

# 1. VOORDAT U BEGINT

Betekenis van symbolen in de handleiding:

SYMBOOL		BETEKENIS
	<b>OPGELET!</b>	Waarschuwing/Voorzichtig
	<b>NIET OVERSLAAN!</b>	Belangrijke instructies
	<b>U HEBT NODIG OPMERKING</b>	Praktische tips en informatie
	<b>TECHNISCHE INFORMATIE</b>	Meer uitgebreide technische informatie
	<b>KOPPELING</b>	Raadpleeg andere delen/secties van de handleiding



Voorafgaand aan installatie, lees grondig de sectie "Veilig gebruik van luchtgordijnen". Het bevat alle instructies over het veilige en correcte gebruik van het product.

Deze handleiding bevat belangrijke instructies om de correcte installatie van het luchtgordijn te garanderen. Voorafgaand aan Installatie, lees alle volgende instructies grondig door en lees deze na! De fabrikant behoudt het recht voor om wijzigingen te maken, waaronder aan technische documentatie zonder voorafgaande kennisgeving. Sla deze gebruikershandleiding op voor toekomstig gebruik. De instructies van deze handleiding zijn onderdeel van het product.

## Conformiteitsverklaring

U vindt meer gegevens op de website [www.2vv.cz](http://www.2vv.cz)

## 2. UITPAKKEN

### 2.1 CONTROLEER DE VERZENDING

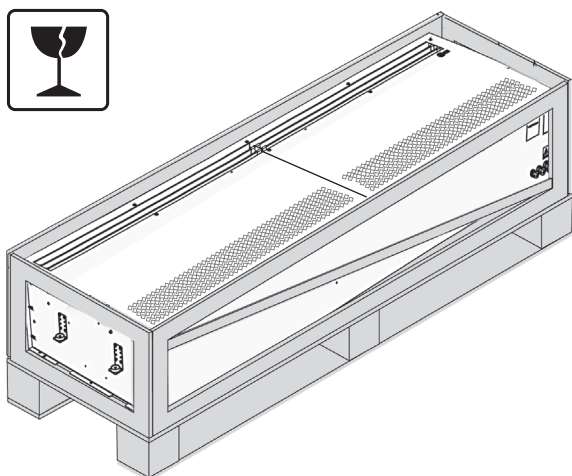

- Controleer de verzending direct na levering om te zien of het verpakte product is beschadigd. Als de verpakking is beschadigd, neem dan direct contact op met de leverancier. Als de klacht niet op tijd wordt ingediend, is uw claim later mogelijk niet geldig.
- Controleer of het product overeen komt met de bestelling. Als er afwijkingen zijn, dient het gordijn niet uitgepakt te worden en moet het defect direct aan de leverancier worden gemeld.
- Na het uitpakken, controleer de volledigheid van het gordijn en de bestelde onderdelen. Als u twijfelt, kunt u contact opnemen met de leverancier.
- Installeer nooit een beschadigd luchtgordijn!
- Als u het gordijn niet direct na levering uitpakt, moet deze worden opgeslagen in een droge omgeving binnen met een omgevingstemperatuur tussen **+5 °C en +40 °C**

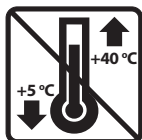

### 2.2 PAK HET LUCHTGORDIJN UIT



- Voorzichtig! Verwijder de afdekking voordat u het gordijn van het paneel verwijdert.

1.

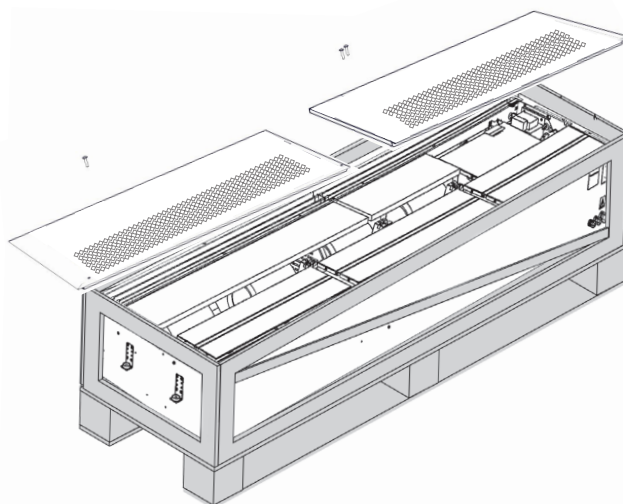

2.

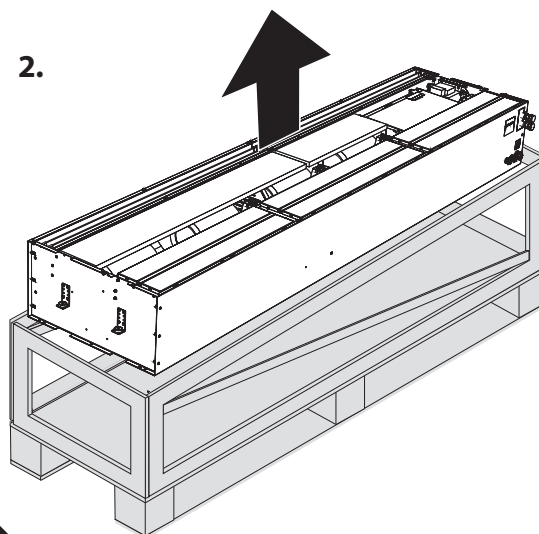

- Als het gordijn is getransporteerd bij temperaturen onder 0° C, is het noodzakelijk om het gordijn na uitpakken minimaal 2 uur te laten staan onder normale bedrijfsomstandigheden, zonder dat het gordijn wordt ingeschakeld. Zo kan de interieurtemperatuur van het luchtgordijn stabiliseren.



Alle gebruikte verpakkingsmaterialen zijn milieuvriendelijk en kunnen opnieuw gebruikt of gerecycled worden. Neem actief deel aan de bescherming van het milieu en zorg ervoor dat de verpakkingsmaterialen correct verwijderd worden of via een recyclingsbedrijf worden verwerkt.



### 3. HOOFDONDERDELEN

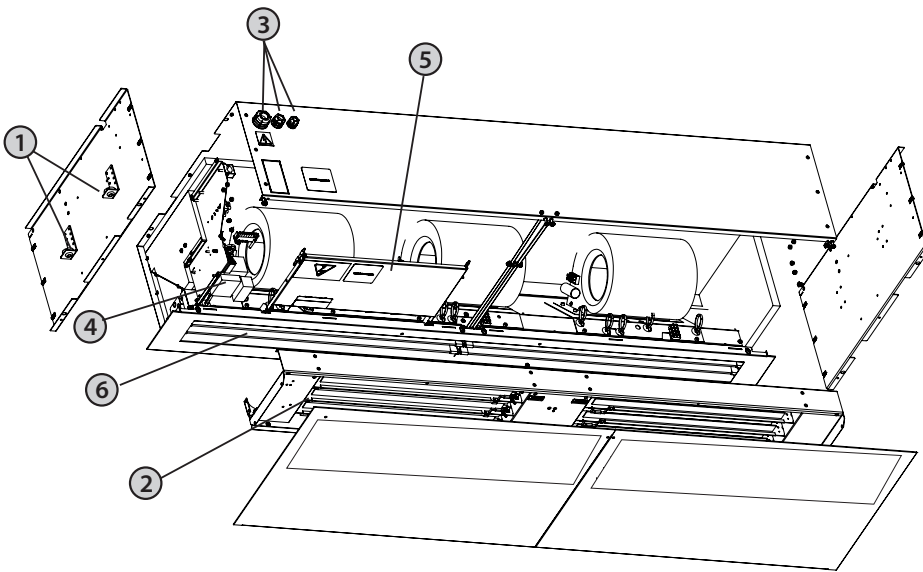

- ① Veringshouders
- ② Elektrische verwarming/water/zonder
- ③ Voedingskabelstekker
- ④ Voedingsconnectoren en zekeringslocatie
- ⑤ Stopcontact voor besturingsmodule
- ⑥ Uitblaasrooster

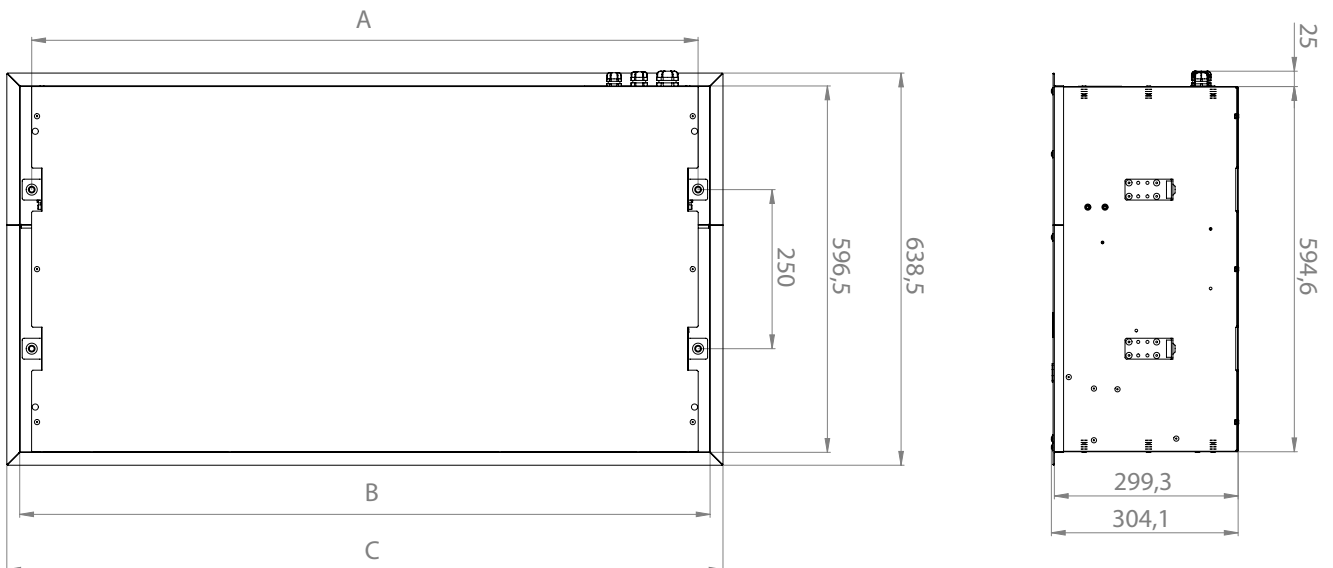

Type	Installatie-afstand gaten A [mm]	Lengte B [mm]	Lengte van afdekking C (mm)
VCFI4B-100-...EC	1085	1124,1	1166,1
VCFI4B-150-...EC	1585	1624,1	1666,1
VCFI4B-200-...EC	2085	2124,1	2166,1
VCFI4B-250-...EC	2465	2504,1	2546,1

## 5. TECHNISCHE PARAMETERS

Type	Totaal opgenomen vermogen [kW]	Totale spanning/stroom [V/A]	Frequentie [Hz]	Gewicht [kg]**4
VCFI4B100-S0EC	0,36	230/2,4	50/60	30
VCFI4B150-S0EC	0,54	230/3,5	50/60	41
VCFI4B200-S0EC	0,71	230/4,4	50/60	54
VCFI4B250-S0EC	0,85	230/5,4	50/60	63
VCFI4B100-E1EC	9,77	400/16	50/60	34
VCFI4B150-E1EC	15,54	400/25,2	50/60	45
VCFI4B200-E1EC	19,71	400/31,9	50/60	61
VCFI4B250-E1EC	25,35	400/40,8	50/60	73
VCFI4B100-V2EC	0,35	230/2,4	50/60	34
VCFI4B150-V2EC	0,52	230/3,3	50/60	45
VCFI4B200-V2EC	0,73	230/4,3	50/60	61
VCFI4B250-V2EC	0,84	230/5,3	50/60	74
VCFI4C100-S0EC	0,55	230/3,5	50/60	33
VCFI4C150-S0EC	0,72	230/4,4	50/60	43
VCFI4C200-S0EC	0,90	230/5,3	50/60	58
VCFI4C250-S0EC	1,20	230/7,3	50/60	67
VCFI4C100-E1EC	9,96	400/17	50/60	36
VCFI4C150-E1EC	15,72	400/26	50/60	48
VCFI4C200-E1EC	19,90	400/32	50/60	65
VCFI4C250-E1EC	25,7	400/42	50/60	77
VCFI4C100-V2EC	0,53	230/3,5	50/60	36
VCFI4C150-V2EC	0,71	230/4,2	50/60	48
VCFI4C200-V2EC	0,90	230/5,4	50/60	65
VCFI4C250-V2EC	1,20	230/7,3	50/60	78
VCFI4C100-V6EC	0,53	230/3,4	50/60	41
VCFI4C150-V6EC	0,71	230/4,4	50/60	58
VCFI4C200-V6EC	0,85	230/5,3	50/60	77
VCFI4C250-V6EC	1,18	230/7,3	50/60	95

\*Bij maximale luchtstroom en maximaal verwarmingsvermogen

\*2 Inlaatluchttemperatuur +18 °C, watertemperatuurgradiënt van 90/70 °C en hoogste ventilatorsnelheid.

\*3 Inlaatluchttemperatuur +18°C, watertemperatuurgradiënt van 40/30°C en hoogste ventilatorsnelheid.

\*4 Gewicht zonder bedieningselementen.

## 6. INSTALLATIE

### 6.1 SELECTEER DE INSTALLATIELOCATIE EN INSTALLEER HET LUCHTGORDIJN

#### 6.1-1 Opbouwafmetingen

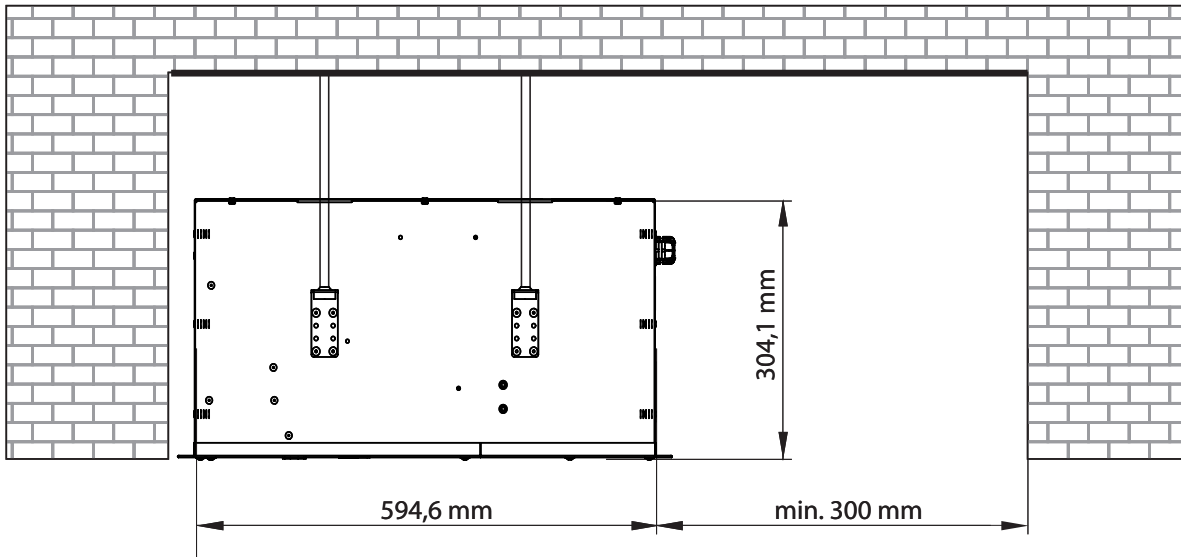

- Het luchtgordijn mag alleen in een horizontale positie worden geïnstalleerd!
- Het gordijn kan boven de deuropening worden geïnstalleerd. Alle scheidingsafstanden voor ontvlambare materialen en veilig gebruik van het luchtgordijn moeten worden aangehouden.
- De installatiepositie van het luchtgordijn kan zo geselecteerd worden dat er ruimte blijft voor de onderhoudskap.
- Het gordijn moet gebruikt worden in droge, afgedekte ruimtes binnen bij een omgevingstemperatuur tussen +5° C en +40° C en relatieve vochtigheid tot 80%
- Het luchtgordijn is niet bedoeld voor verplaatsende lucht die ontvlambare of explosieve mengsels, chemische dampen, grof stof, roet, vet, vergif, infecterende bacteriën, etc. bevat.

#### 6.1.-2 Ruimteafstand

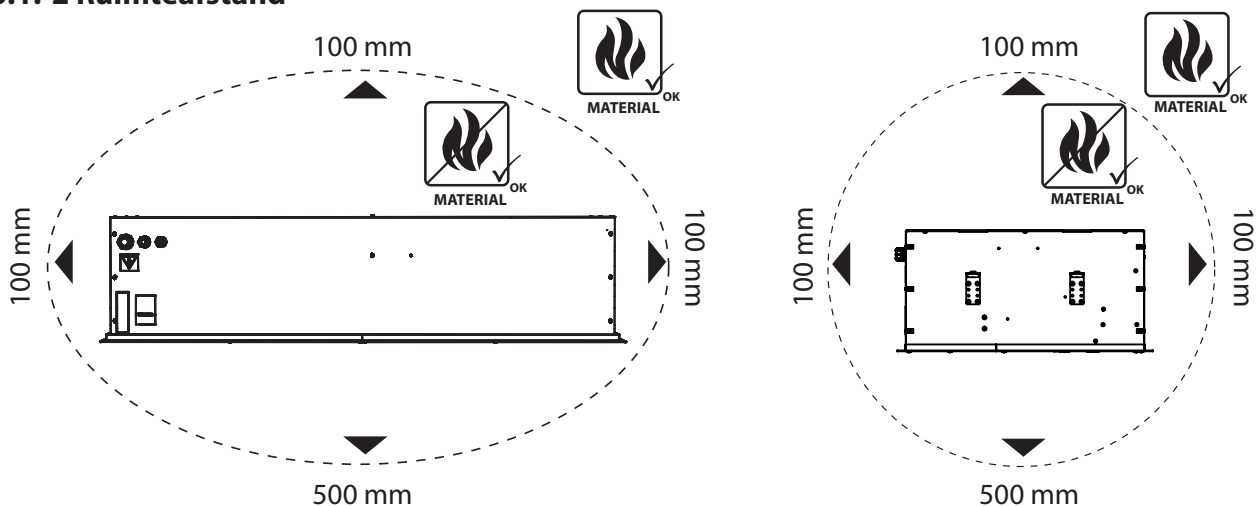

## 6. INSTALLATIE

### 6.1-3 Meet de installatielocatie

- Alleen niet-ontvlambare materialen (materialen die niet branden, smeulen of carboniseren) of brandbestendige materialen (materialen die niet branden, maar hoofdzakelijk smeulen, bijv. gipsplaten) mogen zich in welke richting dan ook binnen 100 mm van het luchtgordijn bevinden. Echter, deze materialen mogen de inlaat- of uitlaatopeningen niet blokkeren.
- Voor luchtgordijnen met een elektrische verwarming, zijn de veilige afstanden van structurele oppervlakken van gebouwen en ontvlambare objecten als volgt:
- De veilige afstand voor ontvlambare materialen in de richting van de hoofdluchtstroom (d.w.z. achter de uitlaat) is 500 mm.
- De veilige afstand voor ontvlambare materialen boven het luchtgordijn is 500 mm.
- De veilige afstand voor ontvlambare materialen in andere richtingen is 100 mm.

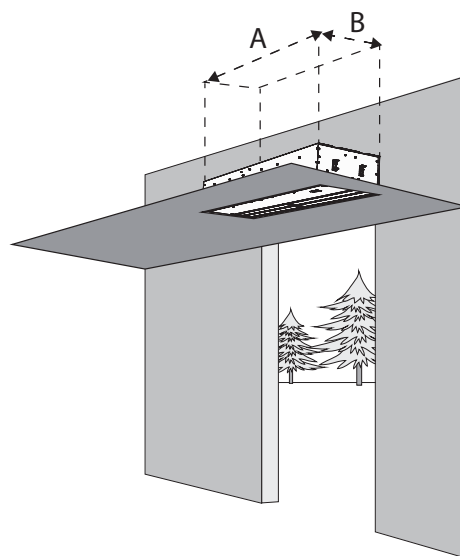
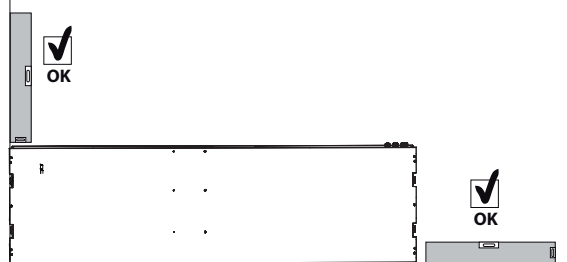

Aanbevolen formaat van plafondopening voor het inbrengen van het gordijn:

Type	A [mm]	B [mm]
VCFI4x-100-...EC	1140	620
VCFI4x-150-...EC	1640	620
VCFI4x-200-...EC	2140	620
VCFI4x-250-...EC	2520	620

- Luchtgordijn is met 4 draadstangen, die niet zijn meegeleverd, bevestigd aan het plafond.
- Het is noodzakelijk om de correcte toevoer op locatie overeenkomstig het exacte gebruik van het luchtgordijn en gebaseerd op zijn elektrische parameters te garanderen.
- Bij het gebruik van een waterverwarmd luchtgordijn, zorg voor een correcte verbinding van de stroom- en retourleidingen.
- Het is noodzakelijk om een snede of gat te maken overeenkomstig de hieronder genoemde afmetingen.
- Boor vier gaten in de plafondconstructie overeenkomstig het afmetingsschema (zie "Afmetingen") om het luchtgordijn aan 4 ankerpunten op het hangen.
- Schroef het luchtgordijn direct aan het plafond vast zonder enige ruimte tussen de behuizing en het plafond, of gebruik drie draadstangen om de vereiste afstand tot het plafond te bereiken, overeenkomstig de situatie op de locatie (zie "Voorwaarden voor veiligheid en correcte werking van het luchtgordijn").



Voor wandinstallatie, gebruik "Beugelset voor wandmontage": VCS4-KONZ-STE. "Beugelset voor wandmontage" moet apart worden besteld als een optionele accessoire.

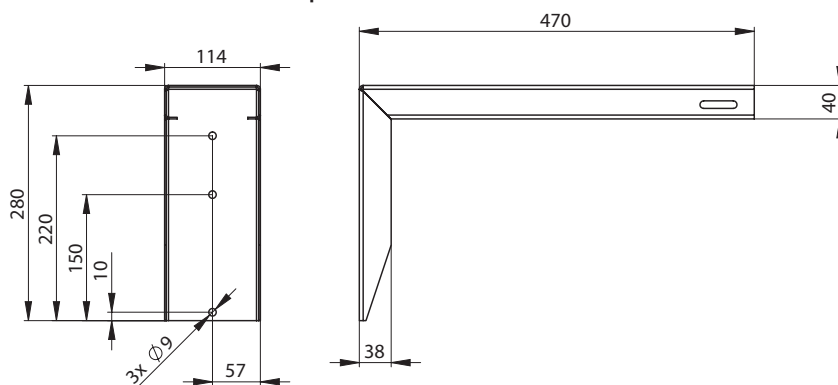

## 6. INSTALLATIE

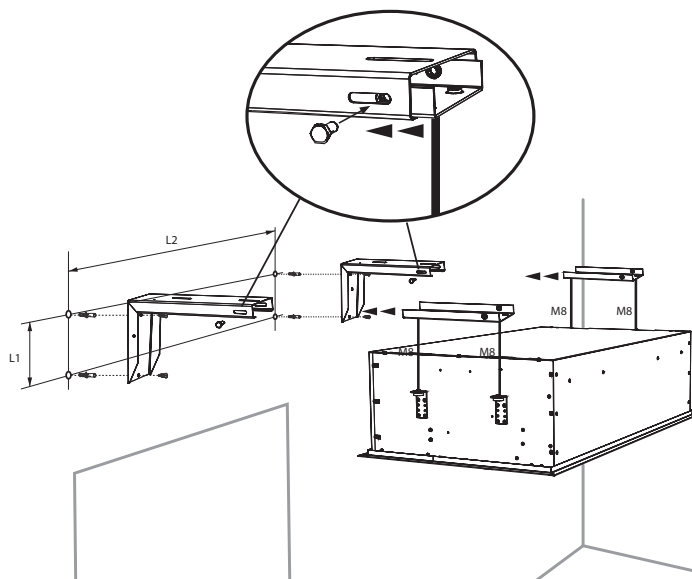

 Voor plafondinstallatie gebruik "Plafondhouderset": VCS4-KONZ-STR. "Plafondhouderset" moet apart worden besteld als optionele accessoire.

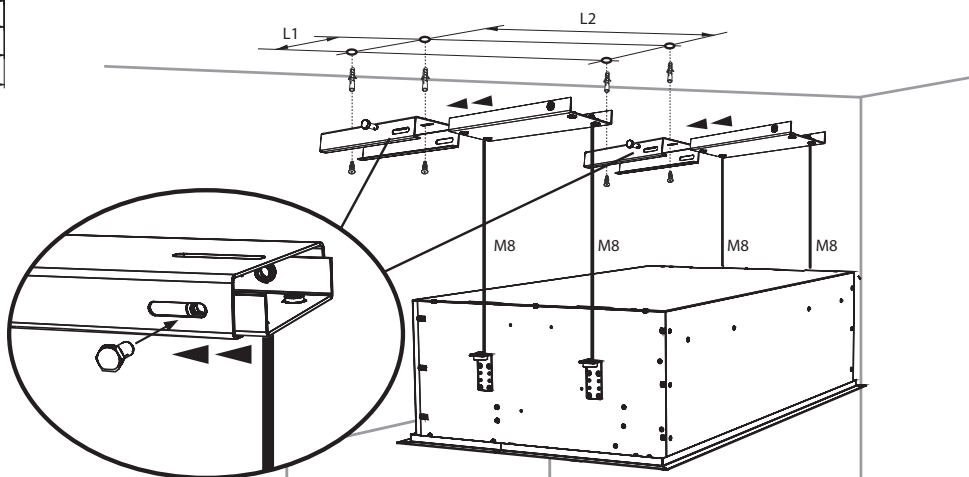
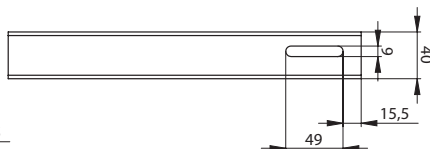
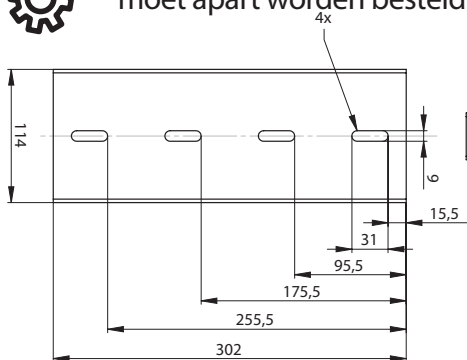

Type	L1 [mm]	L2 [mm]
VCFI4x-100-...EC	250	1085
VCFI4x-150-...EC	250	1585
VCFI4x-200-...EC	250	2085
VCFI4x-250-...EC	250	2465

### 6.1-4 Hang het luchtgordijn aan de draadstangen op en zorg ervoor dat de ophanging niet loskomt



- Rekening houdend met het gewicht van het luchtgordijn, is het noodzakelijk om een geschikt hefapparaat (vorkheftruck, etc.) of om twee personen ter ondersteuning te gebruiken, zo lang het luchtgordijn nog niet correct is bevestigd.



- De ophanging moet het gewicht van het luchtgordijn kunnen dragen!

## 6. INSTALLATIE

### 6.2 SLUIT DE SLANGEN VOOR DE WATERINLAAT EN -UITLAAT AAN

VCFI4B...-V



- Flexibele slangen met een aansluiting van G3/4"



- De aansluiting en de druktest van de verwarming moet door een persoon met professionele loodgieterskennis worden uitgevoerd, die de huidige normen en regelgeving van het desbetreffende land in acht neemt.
- De maximale watertemperatuur is +100° C. De maximale druk is 1.6 MPa. Wij raden de installatie van een stopklep op de inlaat en uitlaat van de verwarming aan, zodat de watertoevoer kan worden afgesloten.

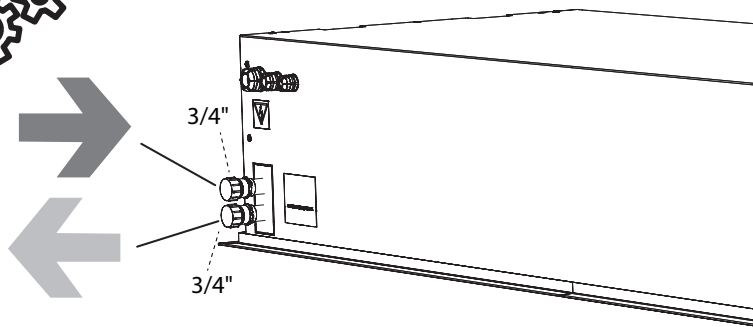

#### 6.2-1 Regelen van de waterspoel met een zoneklep ZV-3-24V (luchtgordijnen met waterspoel en SUPERIOR-besturingsmodule)



Zoneklep ZV-3-24V is een vereiste accessoire voor besturingsmodule  
Voeding 24 V/ 50/60 Hz, regelspanning 0-10V

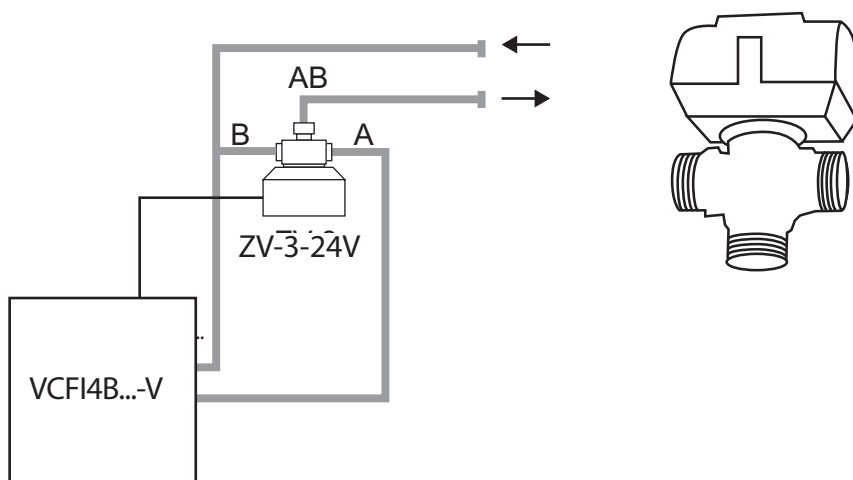

Gedetailleerde beschrijving van waterspoelregeling door zoneklep (ZV-3-24V), waaronder zijn aansluiting, raadpleeg de instructiehandleiding voor de zoneklep ZV-3-24V.

## 6. INSTALLATIE

### 6.3 ELEKTRISCHE INSTALLATIE



- De elektrische aansluiting van het luchtgordijn moet gebaseerd zijn op een professioneel design door een gekwalificeerd elektrische technicus.
- Installatie moet worden uitgevoerd door een professionele medewerker die beschikt over een elektrische opleiding. Alle toepasselijke nationale regels en richtlijnen moeten in acht worden genomen.
- De elektrische schema's op het product hebben voorrang op de schema's in deze handleiding!
- Voorafgaand aan installatie, controleer of de terminalmarkeringen overeenkomen met de markeringen op het elektrische aansluitschema. Neem bij twijfel contact op met uw leverancier en sluit het luchtgordijn in geen geval aan.
- Steek de handen nooit in het luchtgordijn, tenzij de elektrische hoofdvoeding is uitgeschakeld!
- Als het product is aangesloten op een ander elektrisch regelsysteem dan het originele systeem, moeten de regel- en meetcomponenten worden aangesloten door het bedrijf dat het systeem heeft geleverd.
- De elektrische uitvoerder definieert het minimale formaat van de voedingskabel overeenkomstig de normen die van toepassing zijn op de installatielocatie, de locatie voor het installeren van de kabel, de omgevingsomstandigheden en de technische parameters van het gordijn.



- **Speciale aandacht moet gegeven worden aan de capaciteit van het distributienetwerk van het luchtgordijn met elektrische verwarming wat betreft de voeding van de geschikte fasenstroomwaarden, ter beperking van spanningschommelingen en schommelingen in het netwerk.**

Zekeringsspecificatie:

VCFI4B-...		X
		B
xxx	100	3,15A
	150	4A
	200	6,3A
	250	8A



**Elk gordijn moet bovendien worden geaard door de bijbehorende aardgeleider (dezelfde doorsnede van de voedingskabel of groter)**

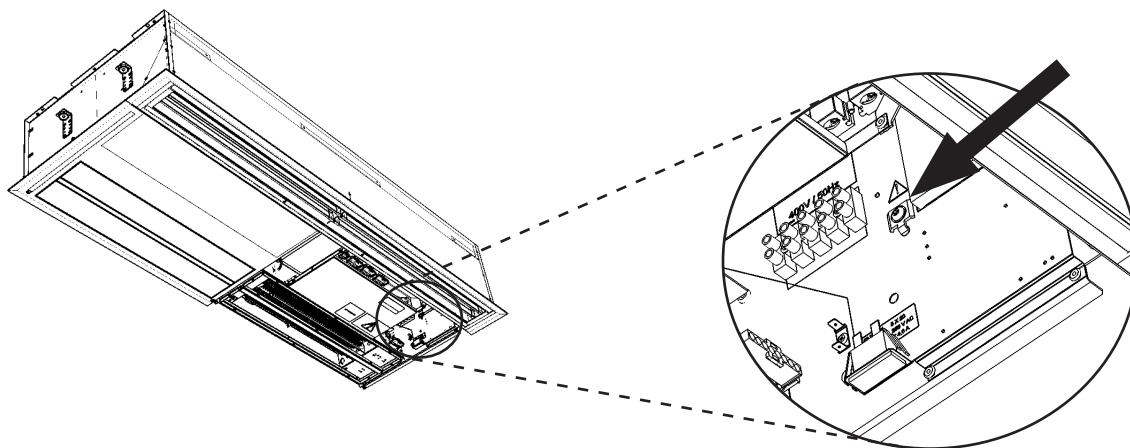

## 6. INSTALLATIE

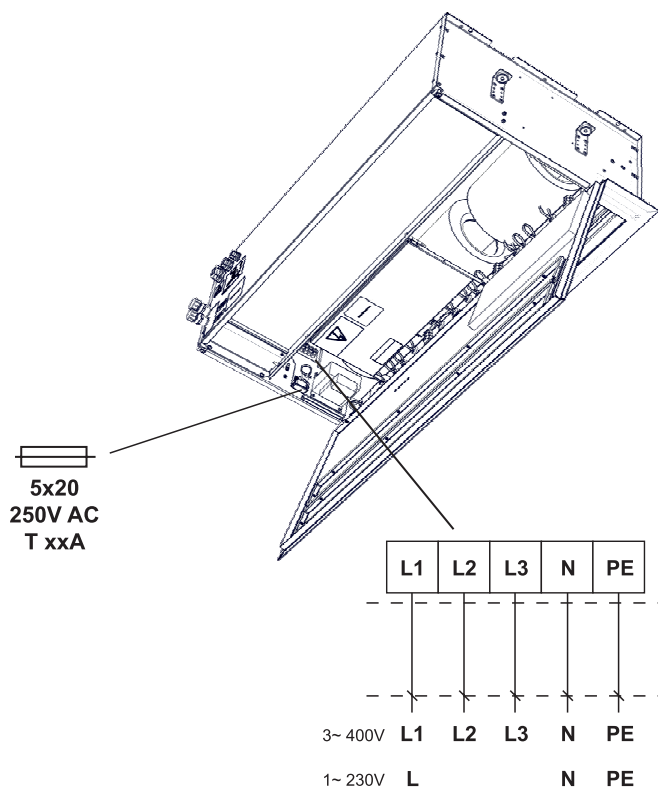

- De elektrische parameters worden weergegeven op het label van de fabrikant, die zich onder de onderhoudskap van het luchtgordijn be-

Air curtain Type	
U = Voltage	I = Net current
f = Frequency	P = Output
n = Speed	m = Weight
ph = Phase	IP = IP rating
av = Air output	ver =
Serial number	

- Het luchtgordijn moet beschermd worden door een geschikte circuitonderbreker, overeenkomstig zijn elektrische parameters. Voor veiligheidsredenen is overmatig ontworpen bescherming niet aanbevolen.
- Het luchtgordijn moet aangesloten worden met gebruik van het TN-S-systeem, dat betekent dat de neutrale geleider altijd moet worden aangesloten.
- Een hoofduitschakelaar moet in het elektrische voedingsnetwerk worden geplaatst, waarbij alle polen van het netwerk worden ontkoppeld.
- De elektrische omsluiting van het luchtgordijn is IP 20.



FINESSE-luchtgordijnen zijn uitgerust met een zekering (met T-karakteristieken - vertragend). Deze veiligheidszekering beschermt de elektronische panelen en ventilatoren. Het bevindt zich onder de onderhoudskap naast de connectoren van de hoofdvoeding.

### 6.4 BESTURINGSMODULES

Luchtgordijnen FINESSE zijn geproduceerd met universele verbindingssinterface. Besturingsmodules zijn vereiste accessoires en moet apart worden besteld. Het luchtgordijn is verbonden met een besturingsmodule door "Snelkoppelingsmoffen"

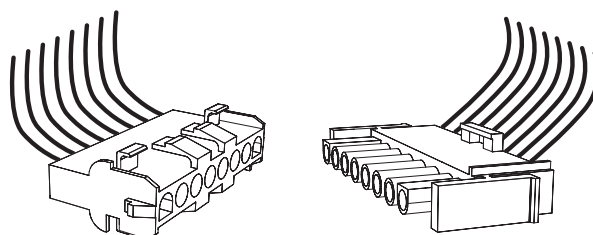

## 6. INSTALLATIE

Verbinding met het regelpaneel en accessoires

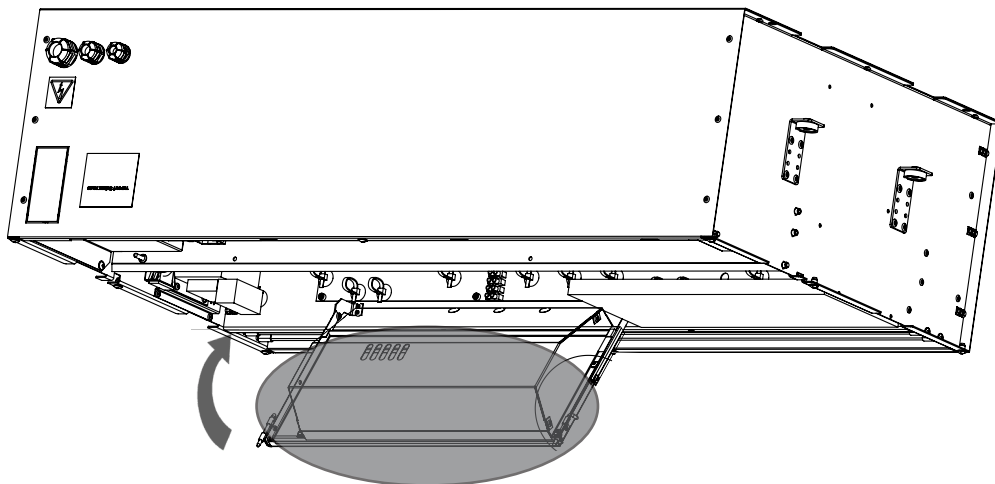
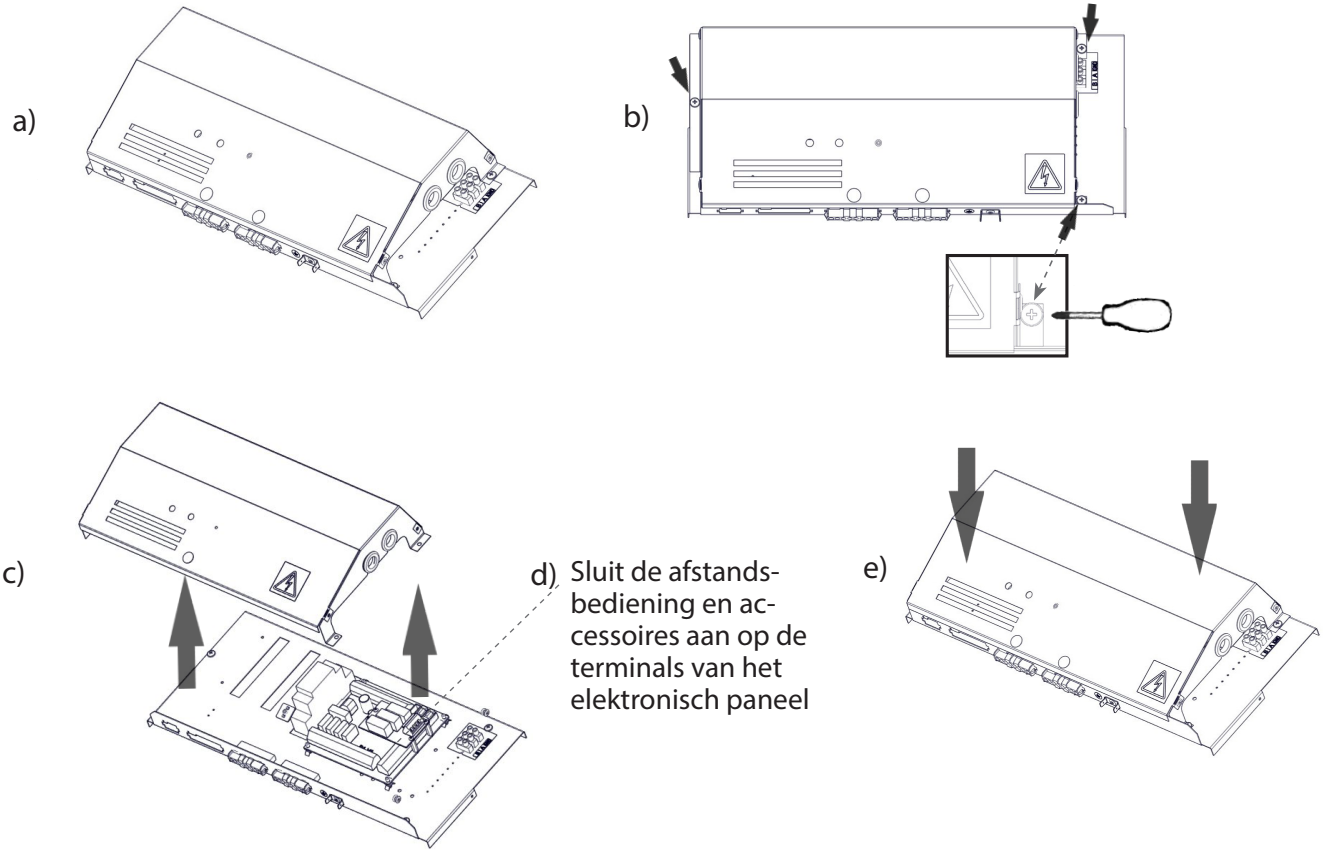

# 6. INSTALLATIE



## WIRING DIAGRAMS

De aanbevolen doorsnede van de hoofdvoedingskabels staat vermeld in de gebruiksaanwijzing.

Alle bedradingschema's in de technische catalogus zijn slechts indicatief. Neem bij de assemblage van het product de nominale waarden op het typeplaatje en de aanwijzingen en schema's die rechtstreeks op het product zijn aangebracht of bij het product zijn gevoegd, zorgvuldig in acht.

### AirGENIO BASIC

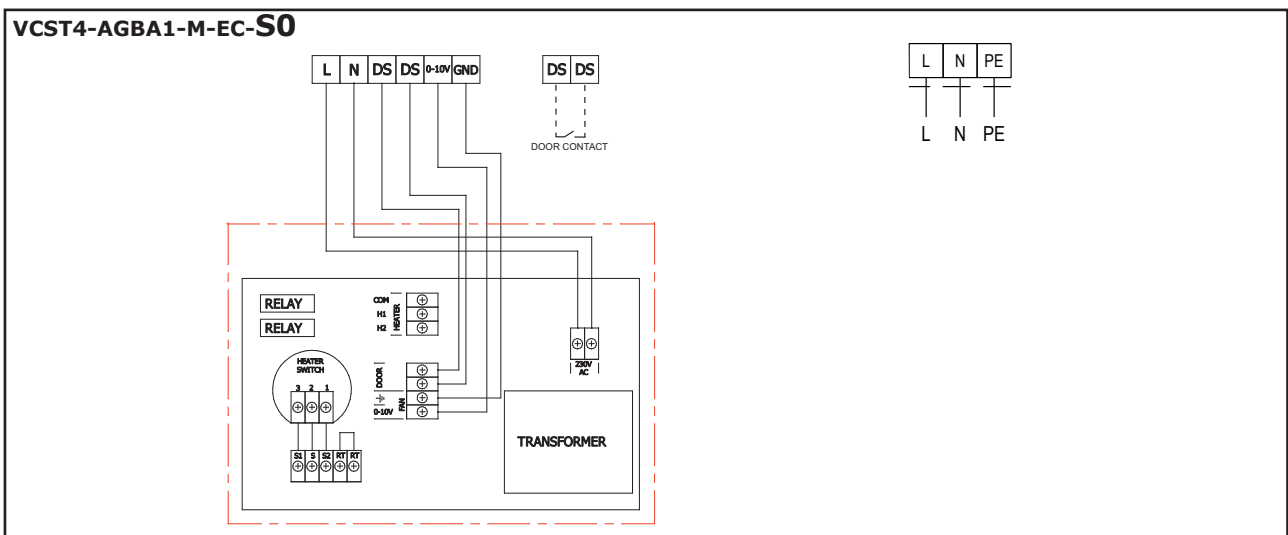
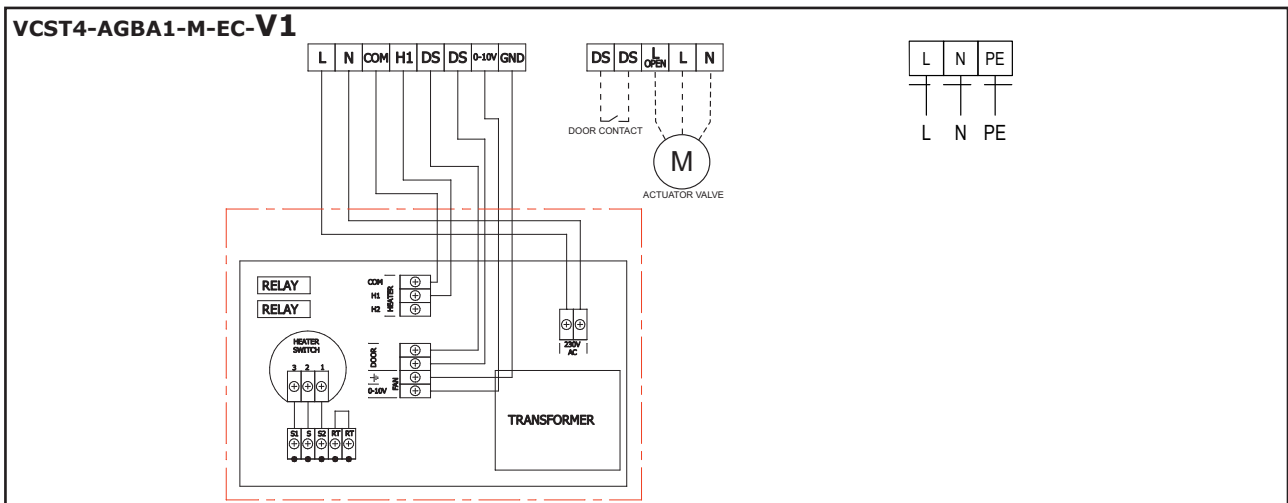
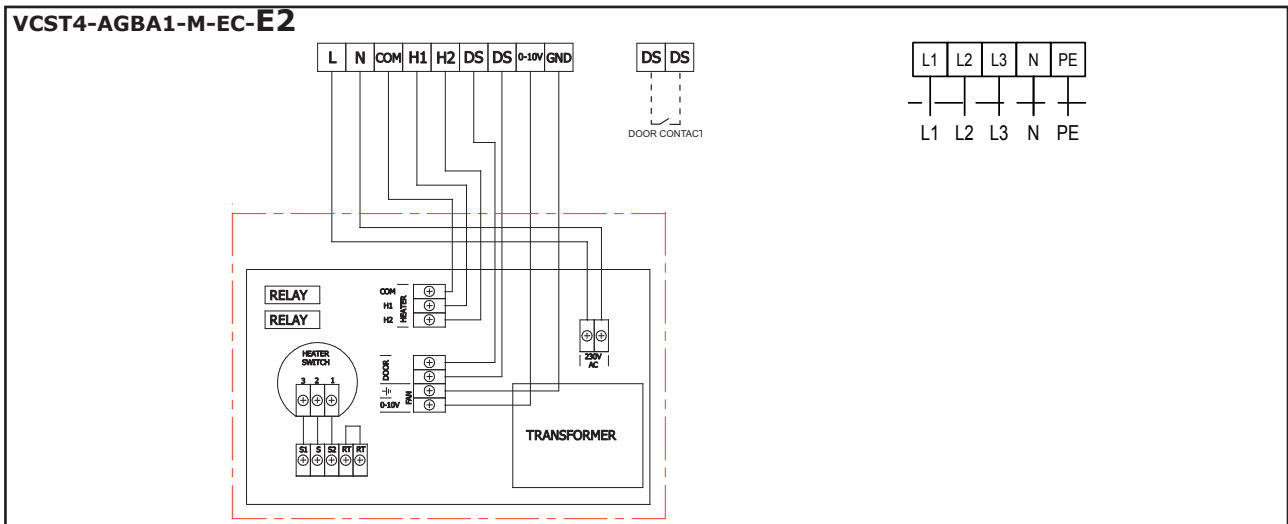

# 6. INSTALLATIE



## WIRING DIAGRAMS

### AirGENIO SUPERIOR MASTER

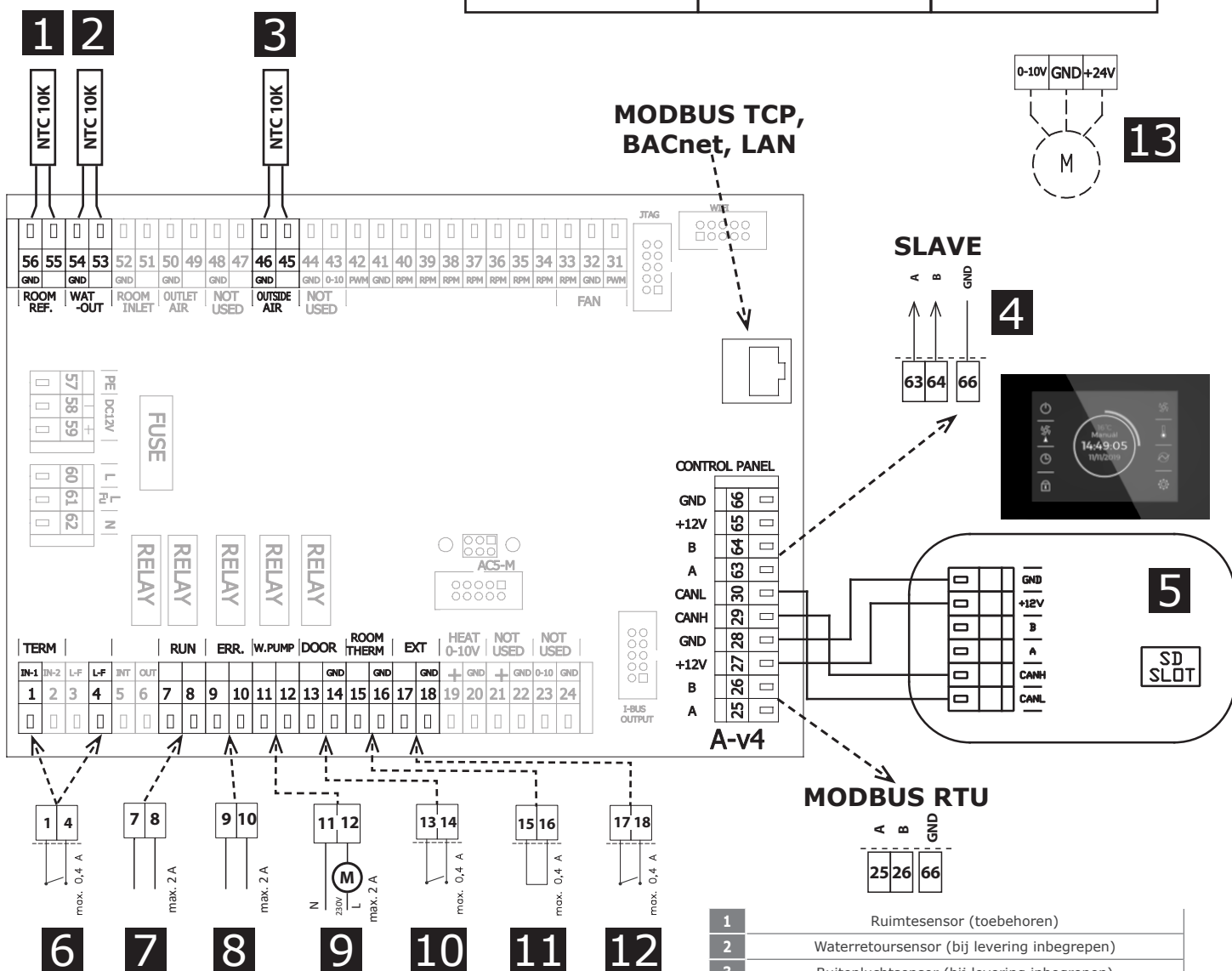
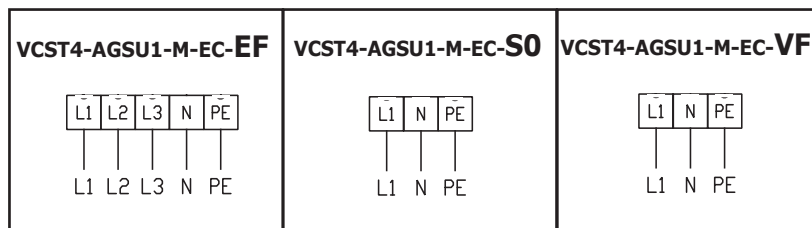

1	Ruimtesensor (toebehoren)
2	Waterretoursensor (bij levering inbegrepen)
3	Buitenluchtsensor (bij levering inbegrepen)
4	Signaal naar SLAVE-unit
5	Bedieningspaneel
6	Antiviesthermostaat (NC)
7	RUN contact (relaiscontact, NO/NC)
8	FOUT contact (relaiscontact, NO/NC)
9	Waterpomp (relaiscontact)
10	DEUR contact (ingang, NO/NC)
11	Kamerthermostaat (ingang, NO/NC)
12	Externe regeling (ingang, NO/NC)
13	Waterklepregeling (0-10V, 24V)*

\* Available for VCST4-AGSU1-M-EC-VF only

# 6. INSTALLATIE



## WIRING DIAGRAMS

### AirGENIO SUPERIOR SLAVE

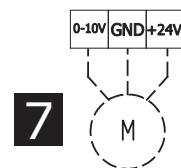
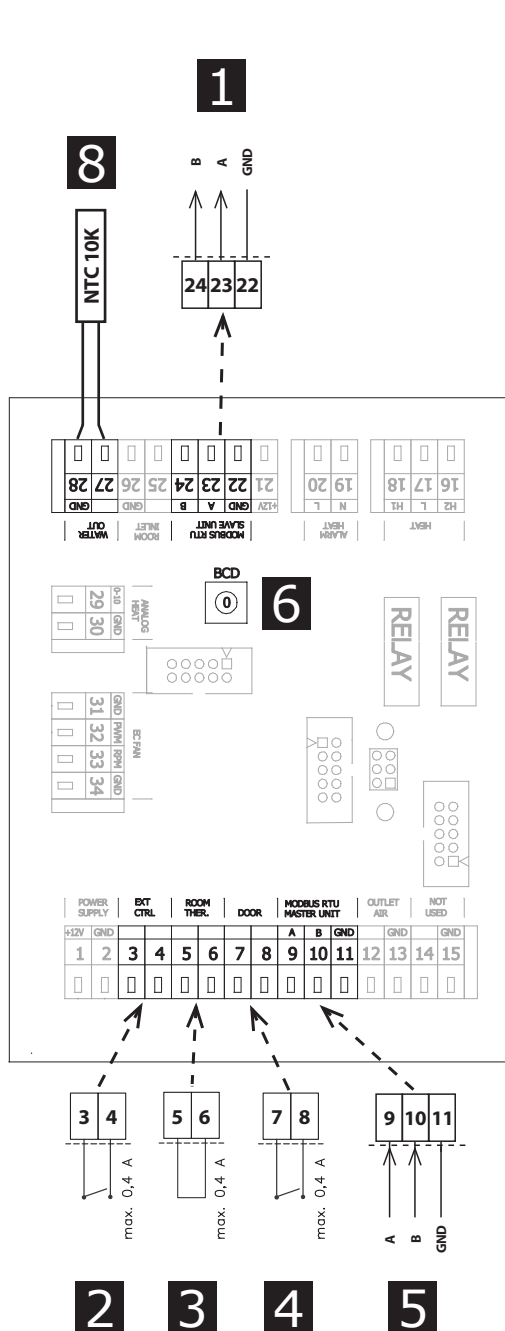
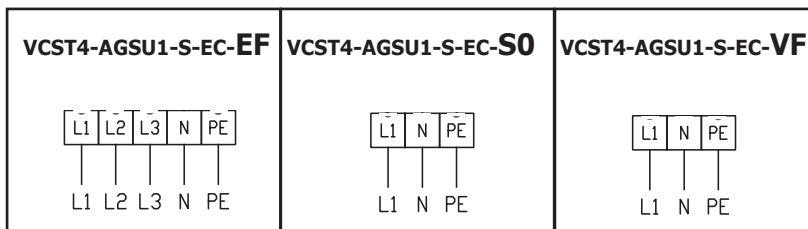

1	Signaal naar SLAVE-unit
2	Externe regeling - AAN/UIT
3	Kamerthermostaat (ingang)
4	Deurcontact (ingang)
5	Signaal van MASTER-toestel
6	Adres van het slave-luchtgordijn
7	Waterklepregeling (0-10V, 24V)*
8	Waterretoursensor (bij levering inbegrepen)

\* Available for VCST4-AGSU1-S-EC-VF only

SLAVE	BCD
1	1
2	2
3	3
4	4
5	5
6	6
7	7
8	8
9	9
10	A

# 6. INSTALLATIE



## WIRING DIAGRAMS AirGENIO COMFORT MASTER

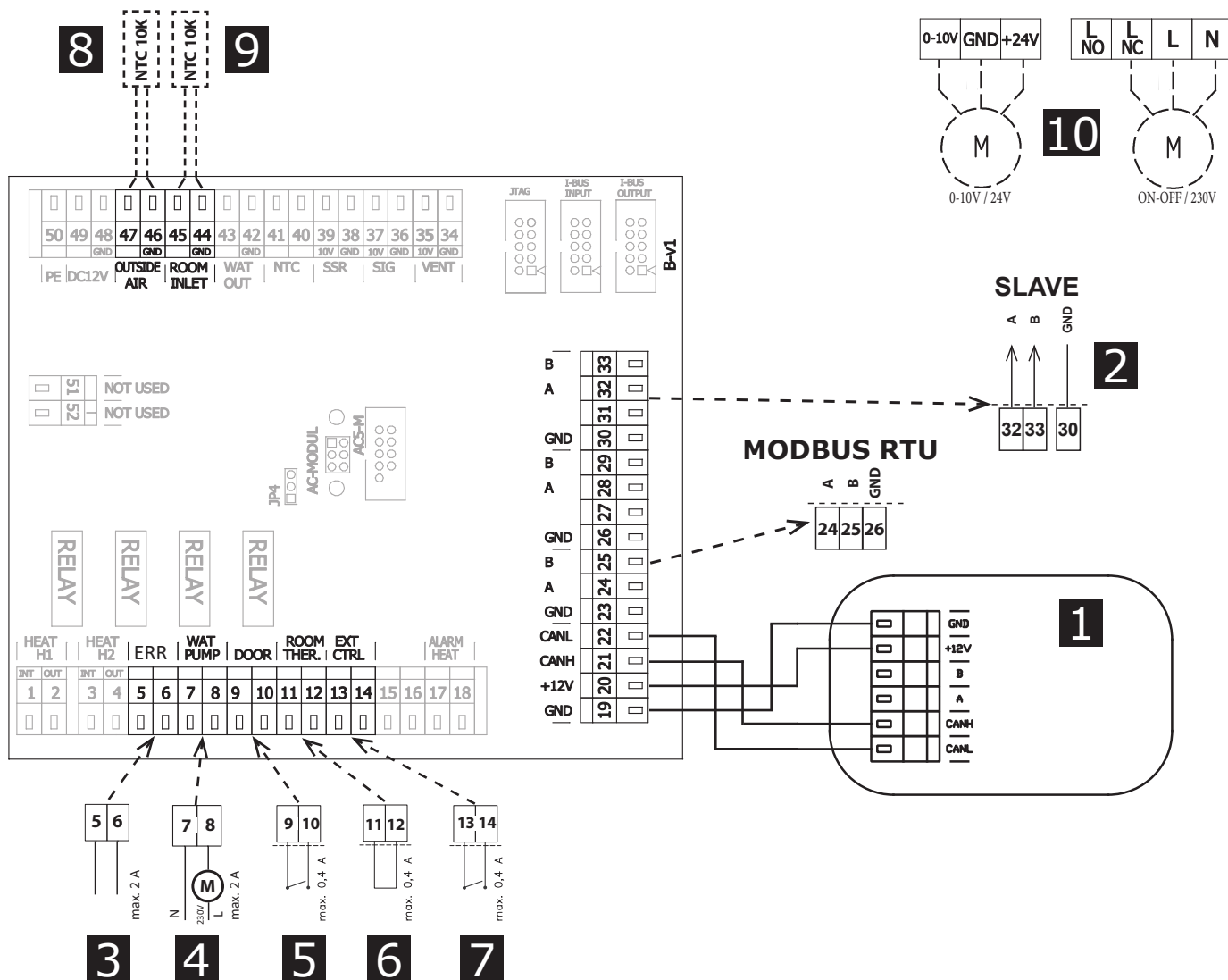
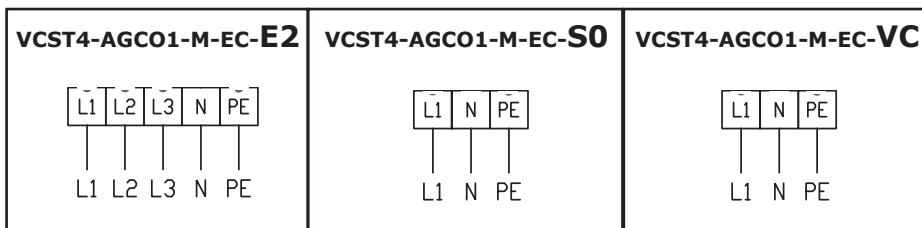

<b>1</b>	Bedieningspaneel
<b>2</b>	Signaal naar SLAVE-unit
<b>3</b>	ERROR-contact (relaiscontact, NO/NC)
<b>4</b>	Waterpomp (relaiscontact)*
<b>5</b>	DEURcontact (ingang, NO/NC)
<b>6</b>	Thermosat kamer (ingang, NO/NC)
<b>7</b>	Externe regeling (ingang, NO/NC)
<b>8</b>	Buitemp. sensor (bij levering inbegrepen)
<b>9</b>	Ruimtetemp. sensor (bij levering inbegrepen)
<b>10</b>	Aansluiting waterklepregeling (optie 1 = AAN-UIT, optie 2 = 0-10V)*

\* Alleen beschikbaar voor VCST4-AGCO1-M-EC-VC

# 6. INSTALLATIE



## WIRING DIAGRAMS AirGENIO COMFORT SLAVE

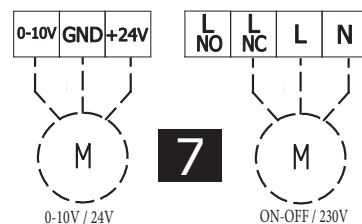
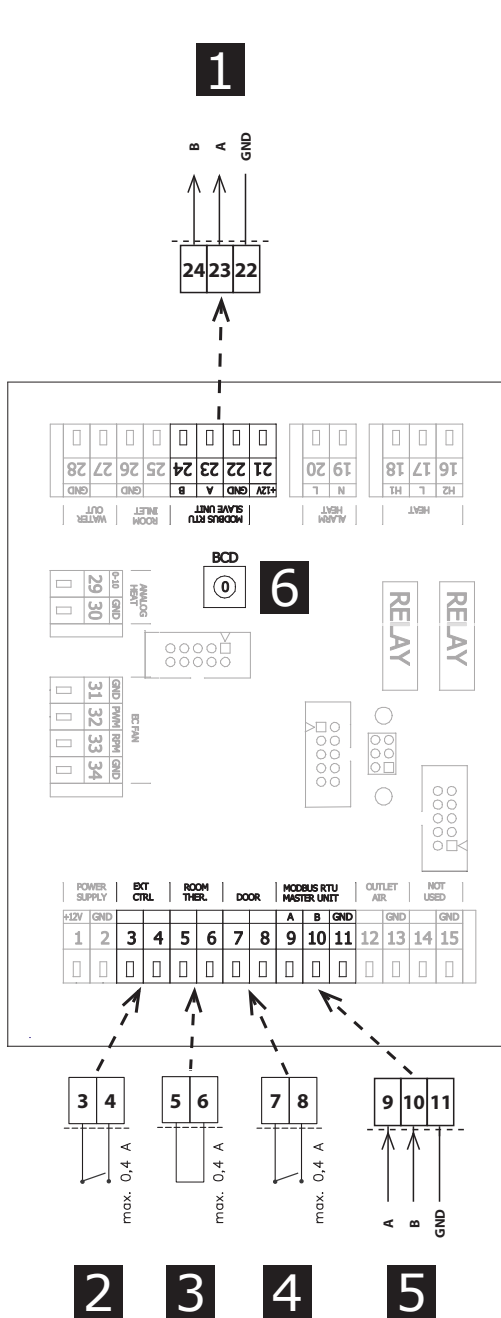
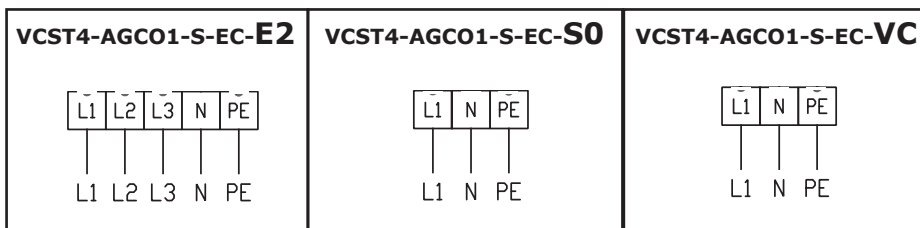

1	Signaal naar SLAVE-unit
2	Externe regeling - AAN/UIT
3	Kamerthermostaat (ingang)
4	Deurcontact (ingang)
5	Signaal van MASTER-toestel
6	Adres van het slave-luchtgordijn
7	Aansluiting waterklepregeling (optie 1 = AAN-UIT, optie 2 = 0-10V)*

\* Available for VCST4-AGCO1-S-EC-VC only

SLAVE	BCD
1	1
2	2
3	3
4	4
5	5
6	6
7	7
8	8
9	9
10	A

# 6. INSTALLATIE



**WIRING DIAGRAMS**  
Chaining

## AirGENIO SUPERIOR

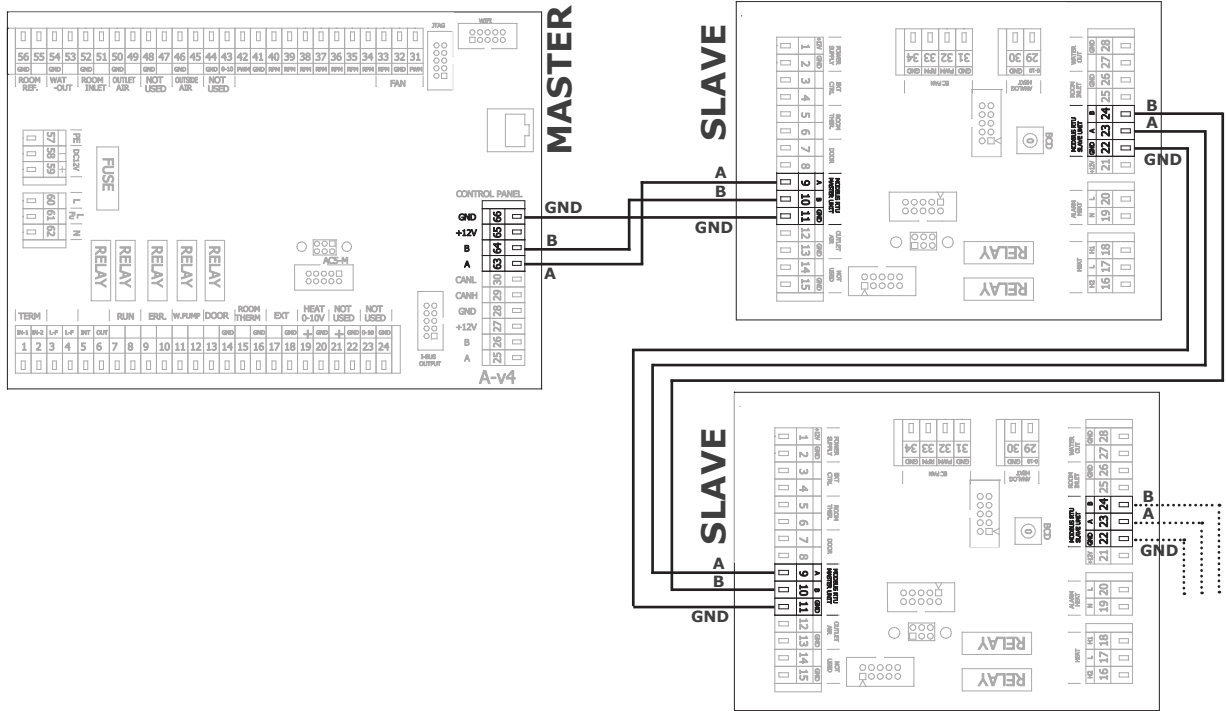

## AirGENIO COMFORT

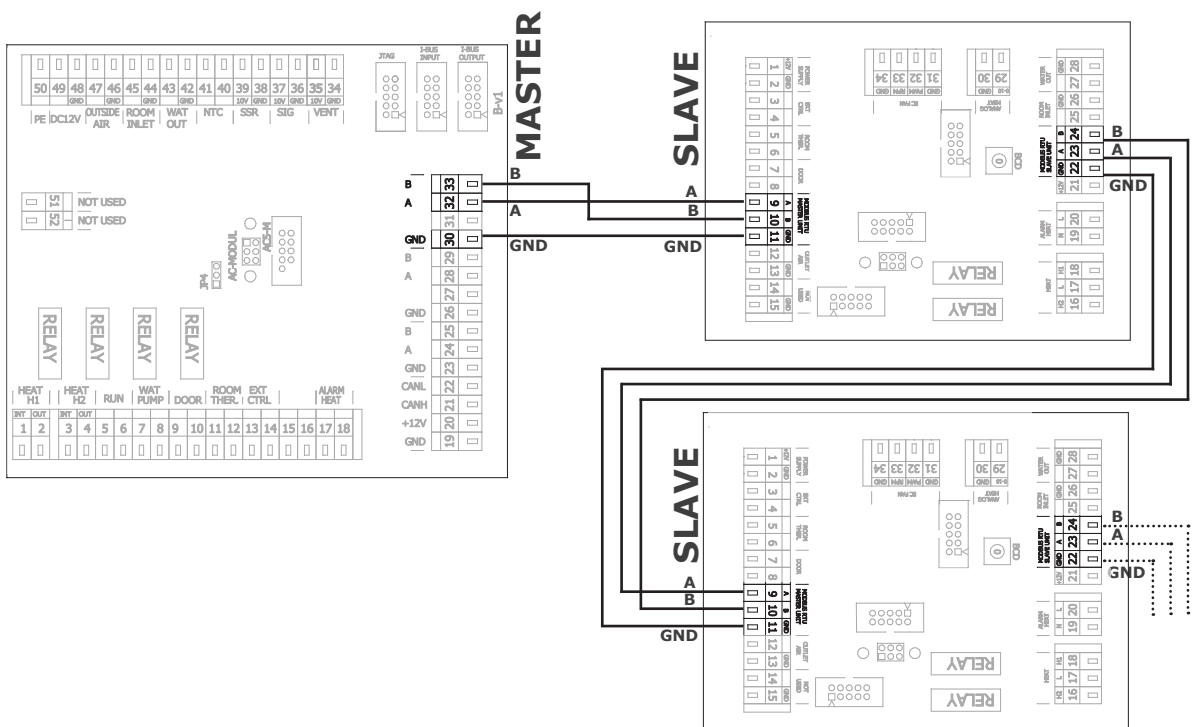

## 6. INSTALLATIE

### 6.5 UITGANGSTEKEN



- Uitgangsmarkering van nooduitgang

**Voor alle typen VCFI4B luchtgordijnen!**



**Niet meegeleverd.**

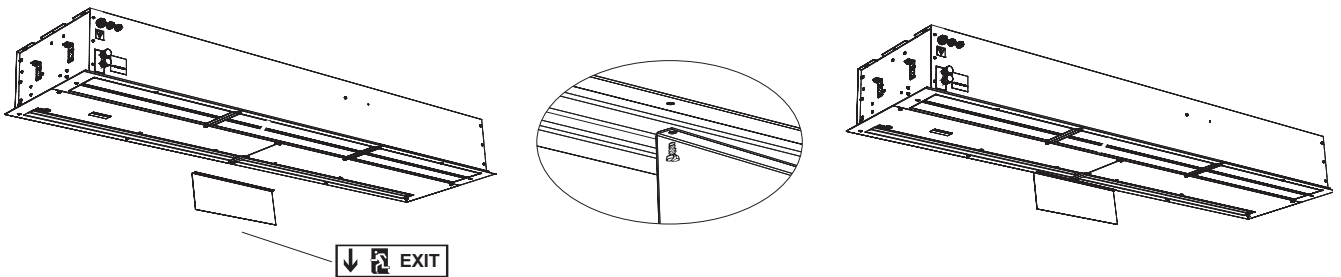

### 6. AFDEKKEN VAN HET LUCHTGORDIJN

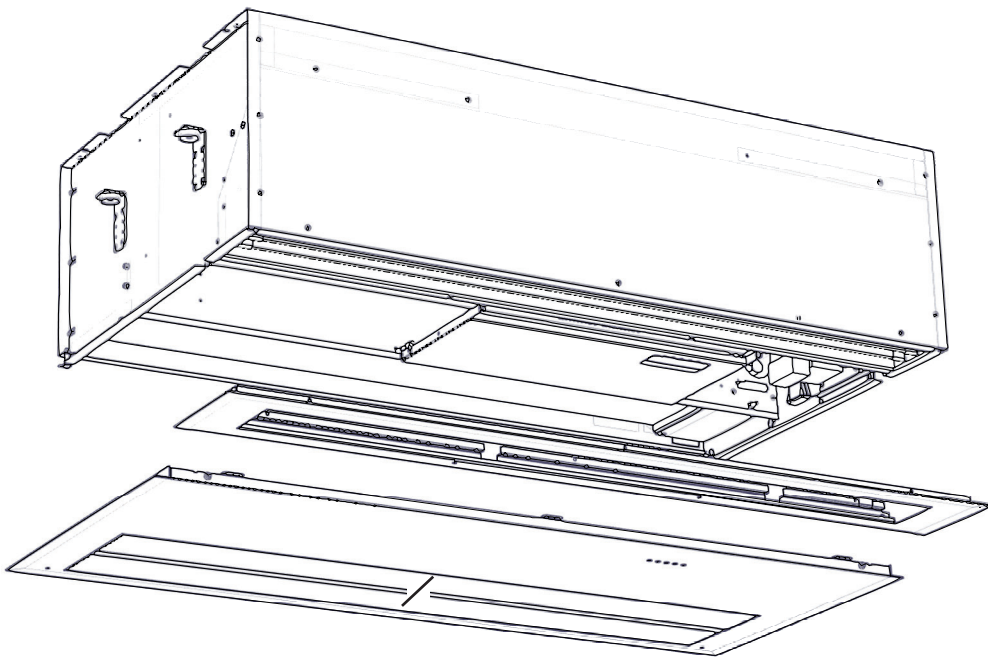

## 7. INITIEEL OPSTARTEN

### VOORZICHTIG!

Voor het opstarten controleer de eenheid op:

- Geen gereedschap of andere objecten die de eenheid kunnen beschadigen, mogen in de eenheid worden achtergelaten.
- De voeding en toevoer van het verwarmingswater zijn goed aangesloten.
- De eenheid is correct afgedekt.
- Het regelpaneel is goed aangesloten

Tijdens de inbedrijfstelling, controleer de juiste werking van de eenheid (ventilatoren, verwarming). Controleer de andere mogelijke instellingen en functies overeenkomstig de gebruikershandleiding van elke regelaar

### **7.1 RICHTING VAN DE LUCHTSTROOM INSTELLEN**

Dit wordt ingesteld door de lamellen van de ventilator van het luchtgordijn in de gewenste richting in te stellen.

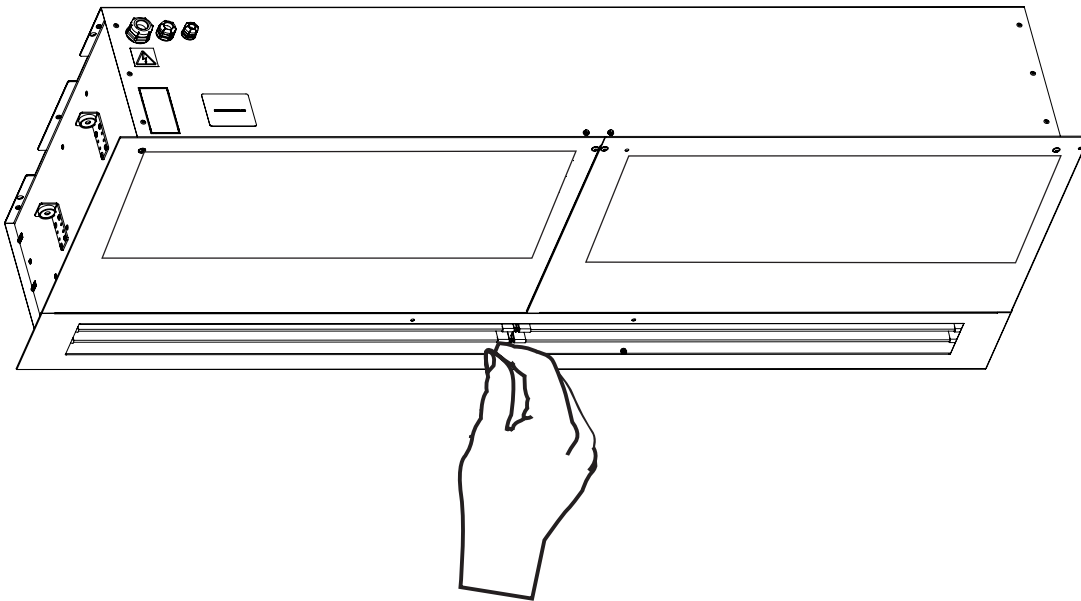

## 7. FILTER INSTALLATION

1.)

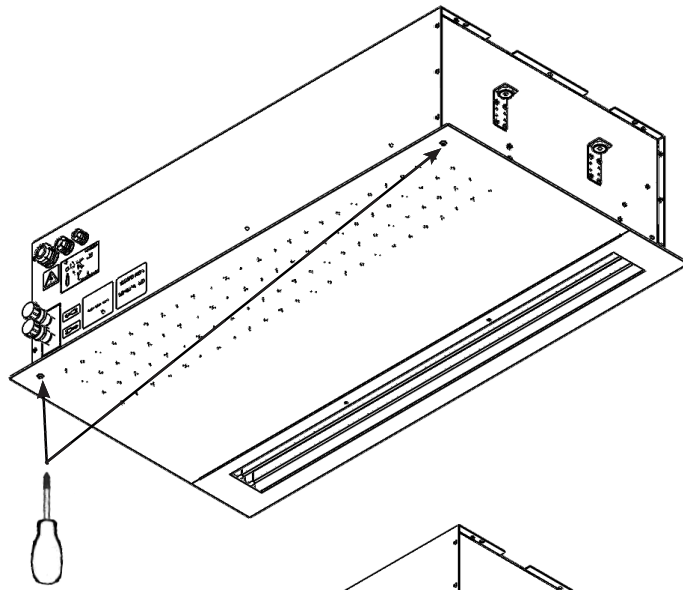

2.)

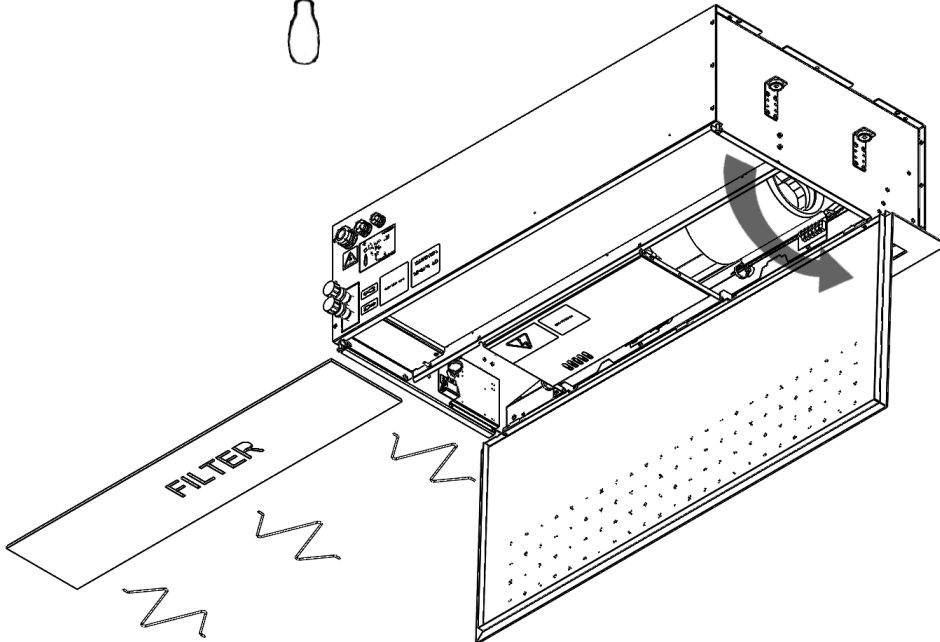

3.)

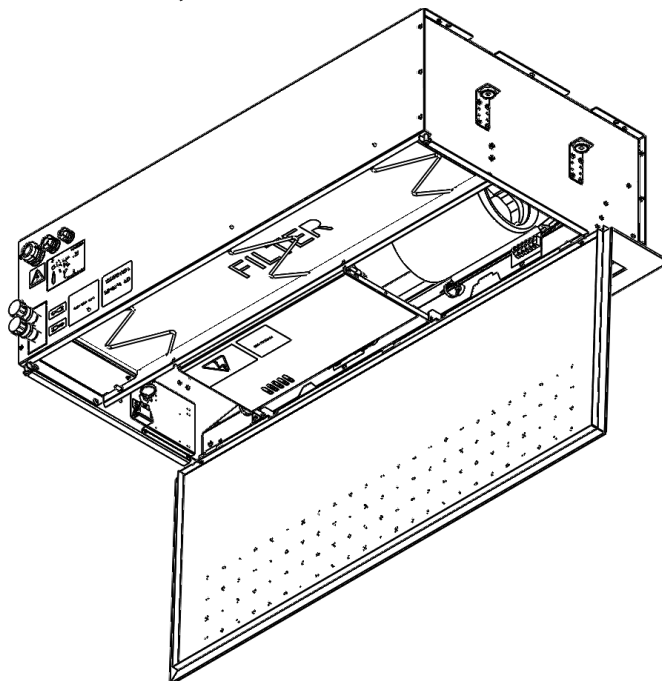

## 8.

**8.1 REINIGING**

De elektrische hoofdoeding moet uitgeschakeld zijn voordat enige interferentie aan de binnenkant van het luchtgordijn wordt uitgevoerd. Het luchtgordijn moet afkoelen!

Reiniging met perslucht, agressieve chemische middelen, oplosmiddelen of water is verboden.

Reinig met een vochtig doek, een zachte doek of een stofzuiger.

Reinig het oppervlak van het luchtgordijn, inclusief het aanzuigdeel.

Voer reiniging indien nodig uit, minimaal elke 3 maanden aanbevolen.

Neem de veiligheid in acht en gebruik beschermende uitrusting.

**9. SERVICE****9.1 ALS U NIET IN STAAT BENT OM DEFECTEN ZELF OP TE LOSSEN**

Als u niet in staat bent om het probleem zelf op te lossen, moet u contact opnemen met de leverancier. Geef de volgende informatie door voor een snelle oplossing van defecten:

- referentienummer van het product
- serienummer
- bedrijfstijd
- gebruikte accessoires
- installatielocatie
- installatieomstandigheden (waaronder elektrisch)
- gedetailleerde beschrijving van het probleem en de stappen die u hebt genomen om dit op te lossen

Garantieservice en service na de garantieperiode wordt uitgevoerd door de fabrikant, leverancier of een geautoriseerde werkplaats. Bij de bestelling van de reparatie is het noodzakelijk om het defect, de toewijzing van het producttype zoals aangegeven op het label en de locatie van de installatie op te geven.

**9.2 HET PRODUCT BUITEN BEDRIJF STELLEN - VERWIJDERING**

Voor verwijdering van het product, zorg ervoor dat het product onbruikbaar is geworden. Zelfs oude producten kunnen ruwe materialen bevatten die opnieuw gebruikt kunnen worden. Breng ze naar een inzamelplaats voor secundaire ruwe materialen.

Het product kan verwijderd worden via een recyclingsplaats, waar de materialen hergebruikt kunnen worden. Breng onbruikbare onderdelen van het product naar een georganiseerde afvalplaats.



Bij de verwijdering van materialen is het noodzakelijk om de nationale bepalingen voor afvalverwijdering in acht te nemen.

# 10. ELECTRICAL SCHEMES

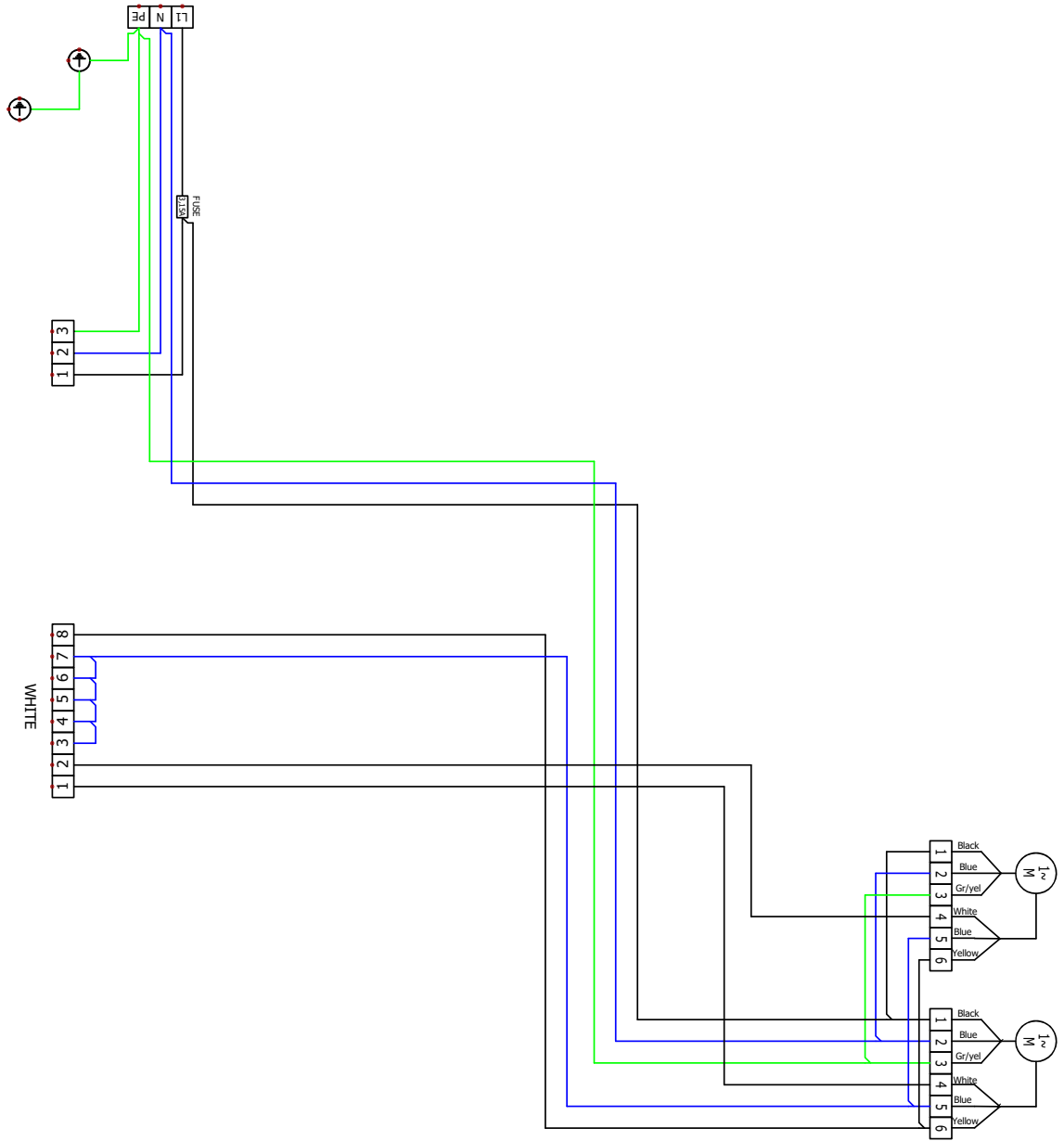

VCFI4-B-100-S-EC

# 10. ELECTRICAL SCHEMES

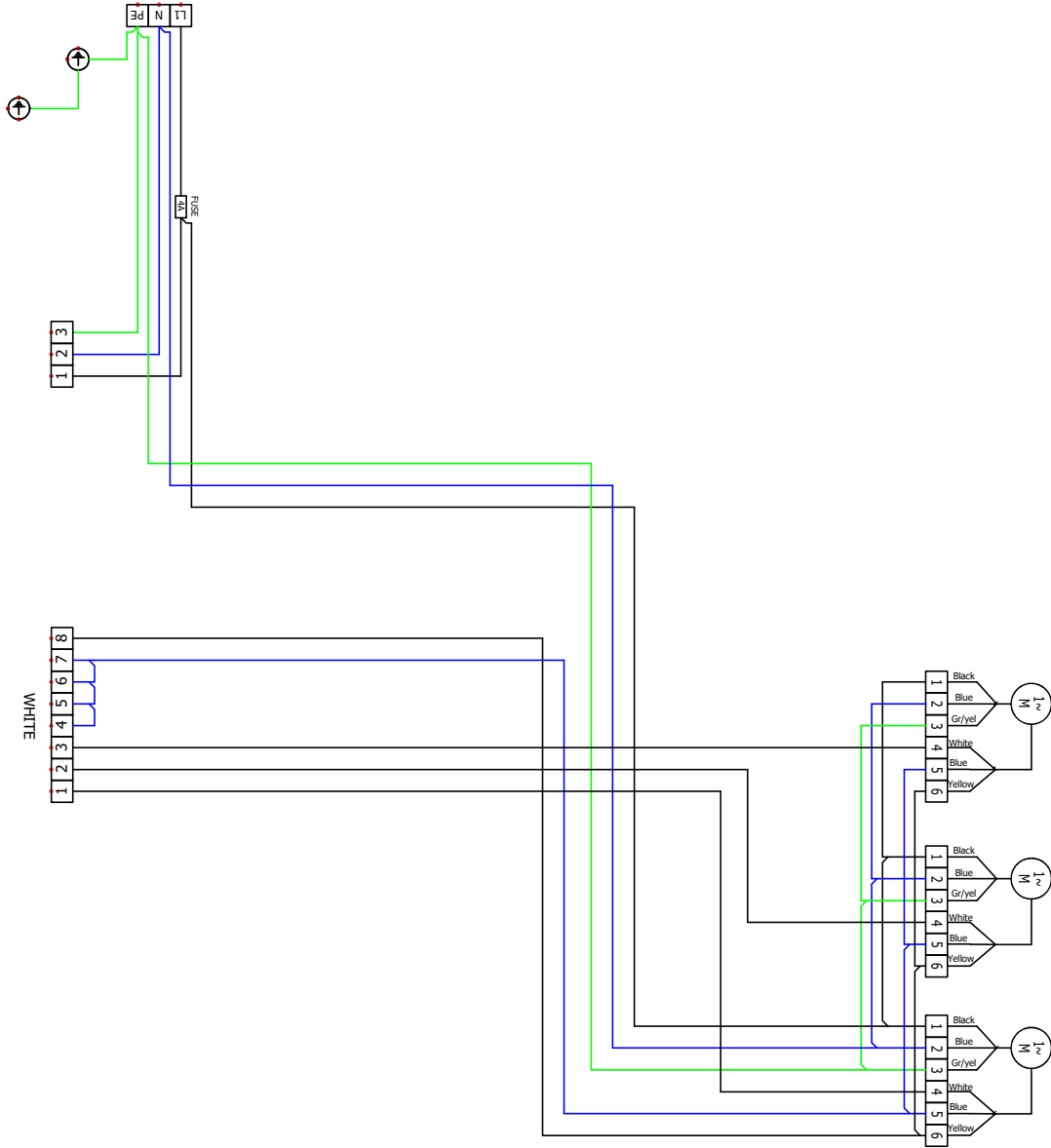

VCFI4-B-150-S-EC

# 10. ELECTRICAL SCHEMES

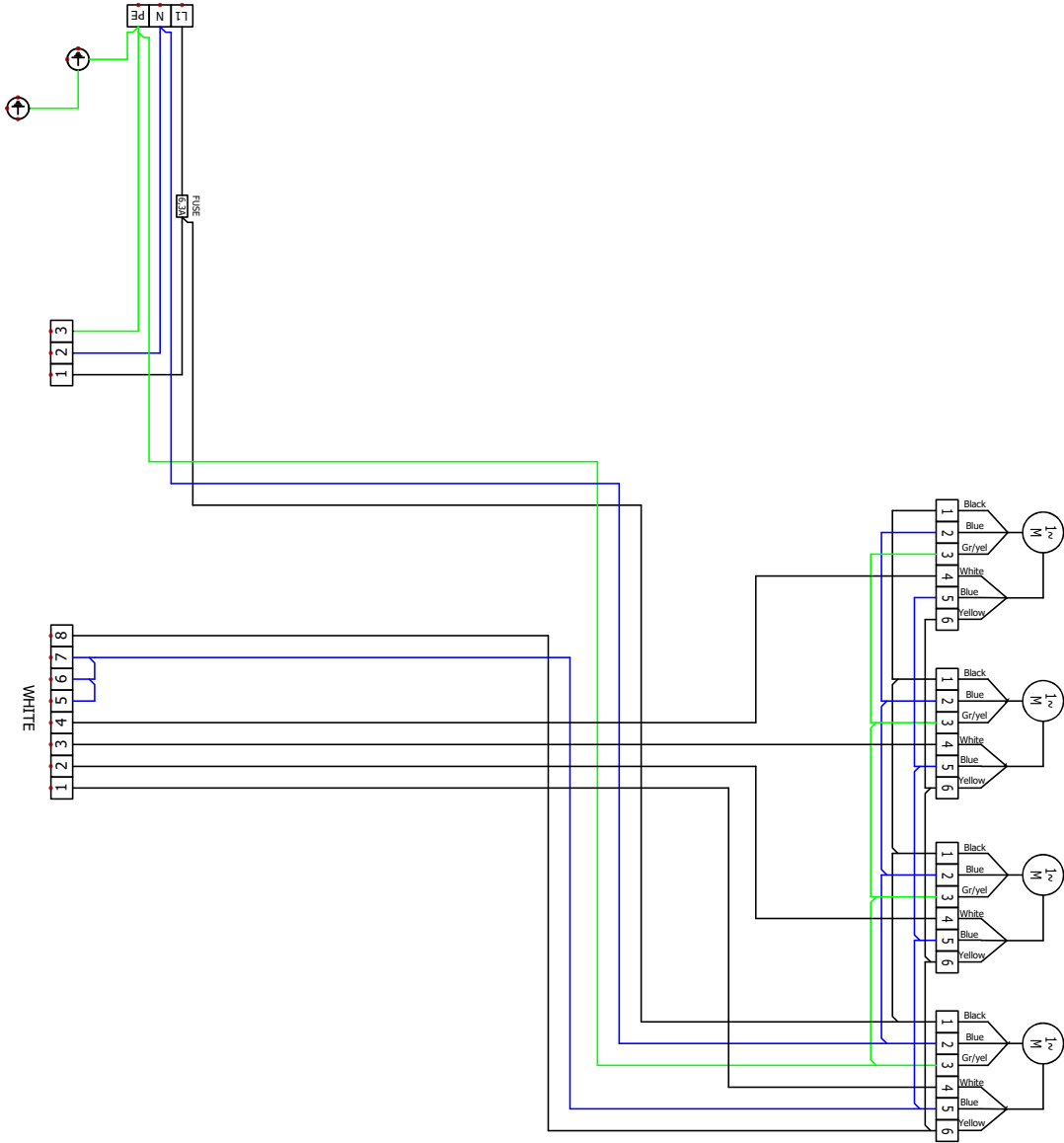

VCFI4-B-200-S-EC

# 10. ELECTRICAL SCHEMES

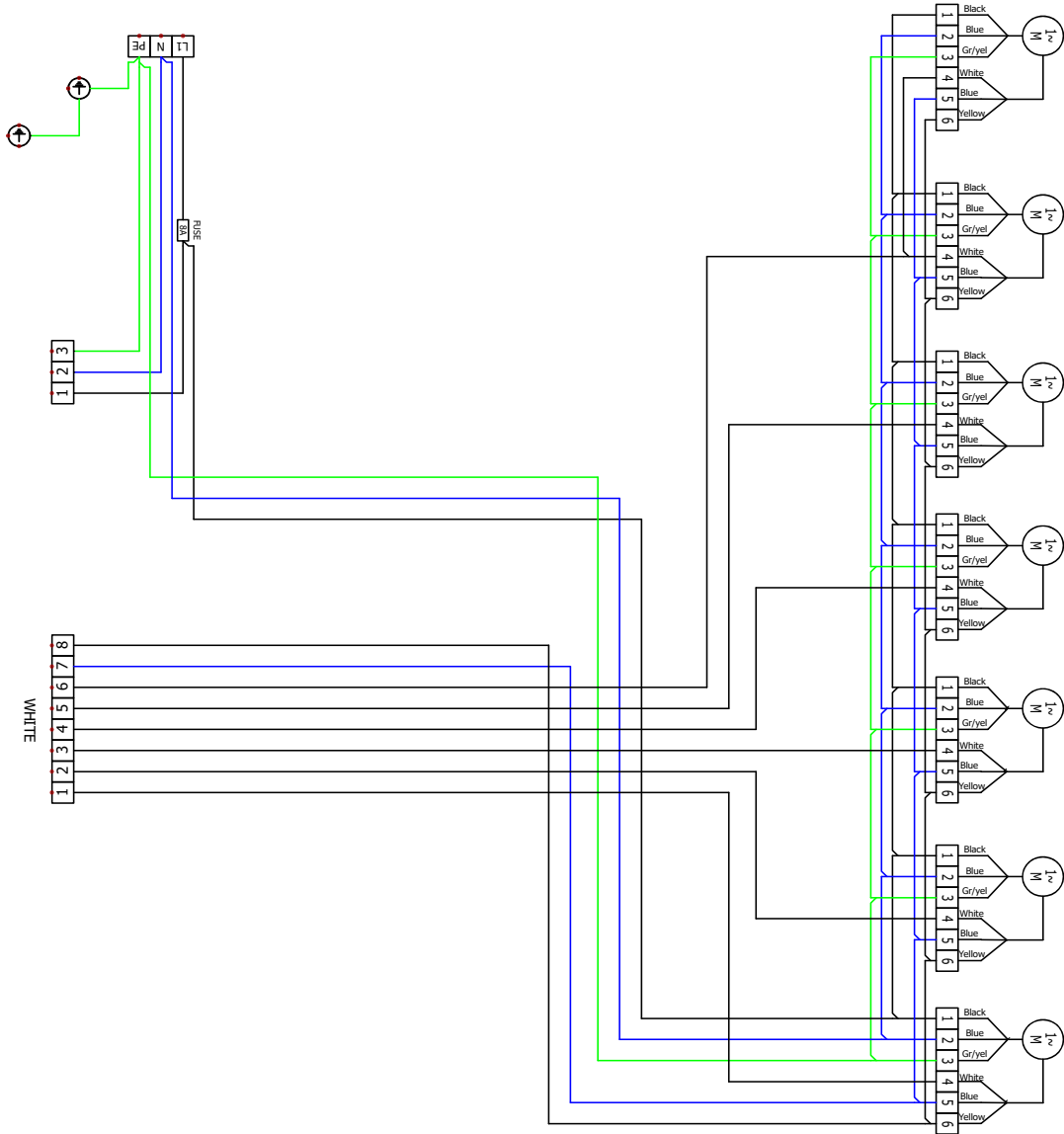

VCFI4-C-250-S-EC

# 10. ELECTRICAL SCHEMES

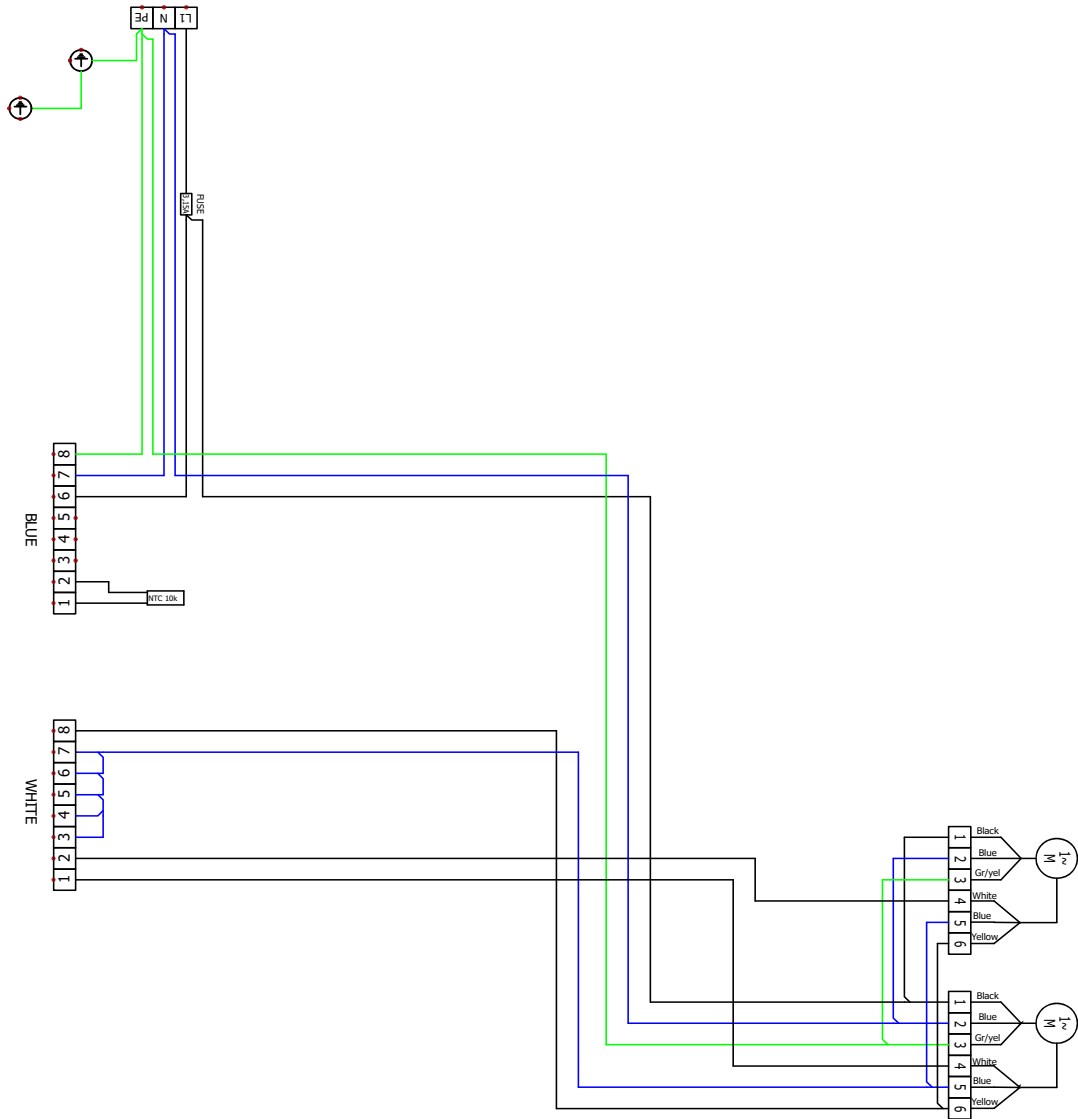

VCFI4-B-100-V-EC

# 10. ELECTRICAL SCHEMES

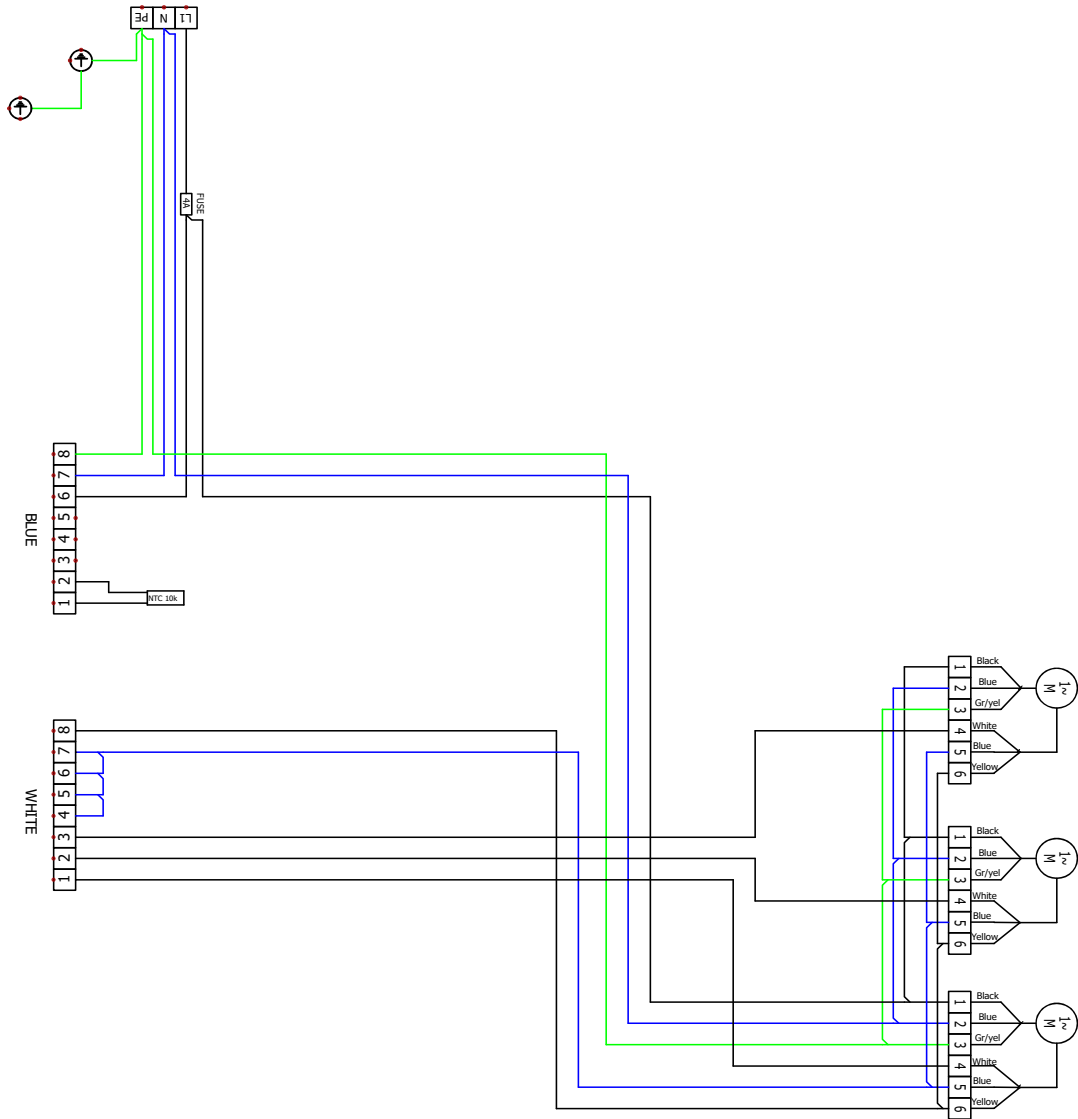

VCFI4-B-150-V-EC

# 10. ELECTRICAL SCHEMES

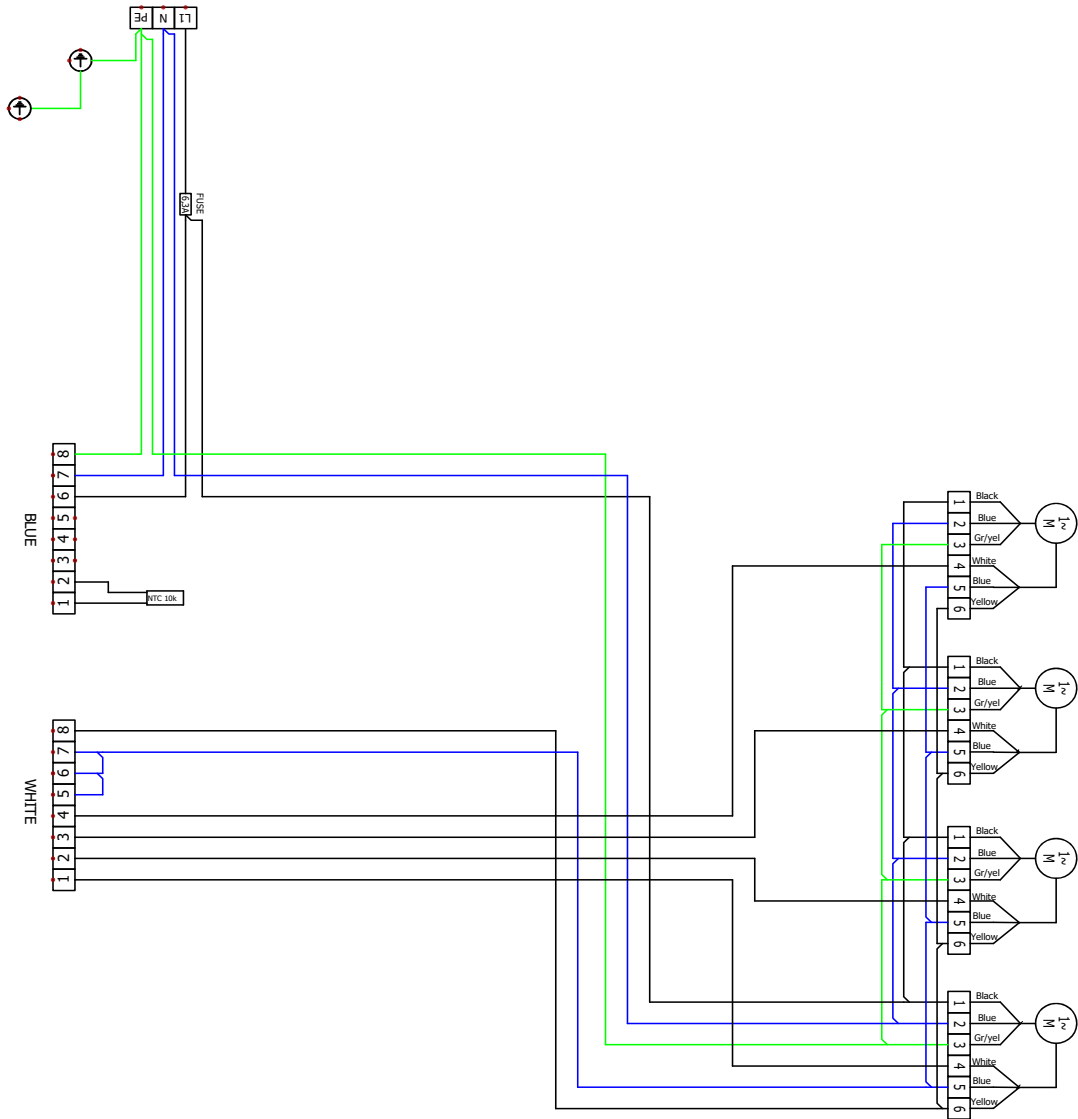

VCFI4-B-200-V-EC

# 10. ELECTRICAL SCHEMES

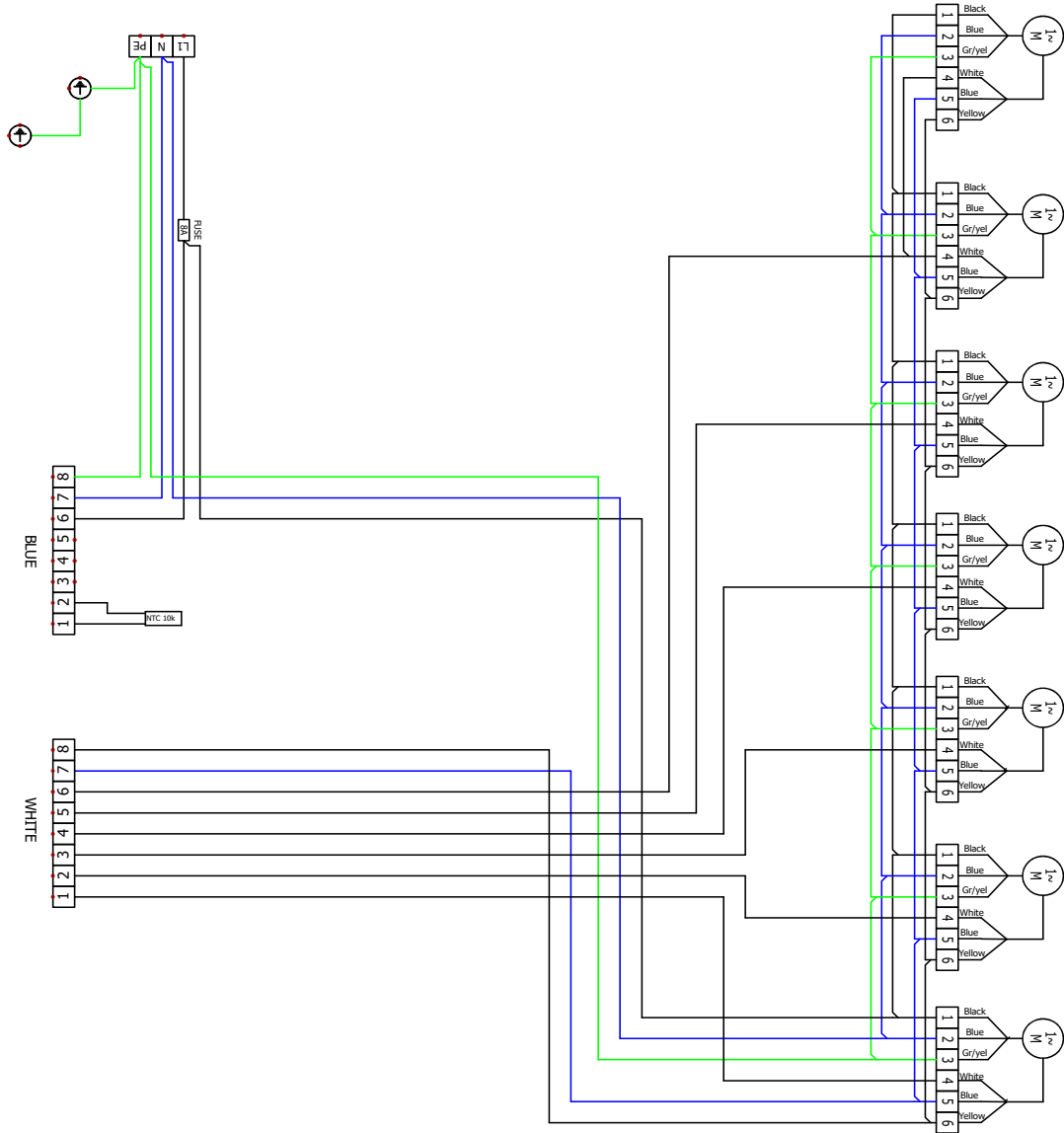

VCFI4-C-250-V-EC

# 10. ELECTRICAL SCHEMES

VCFI4-B-100-E-EC

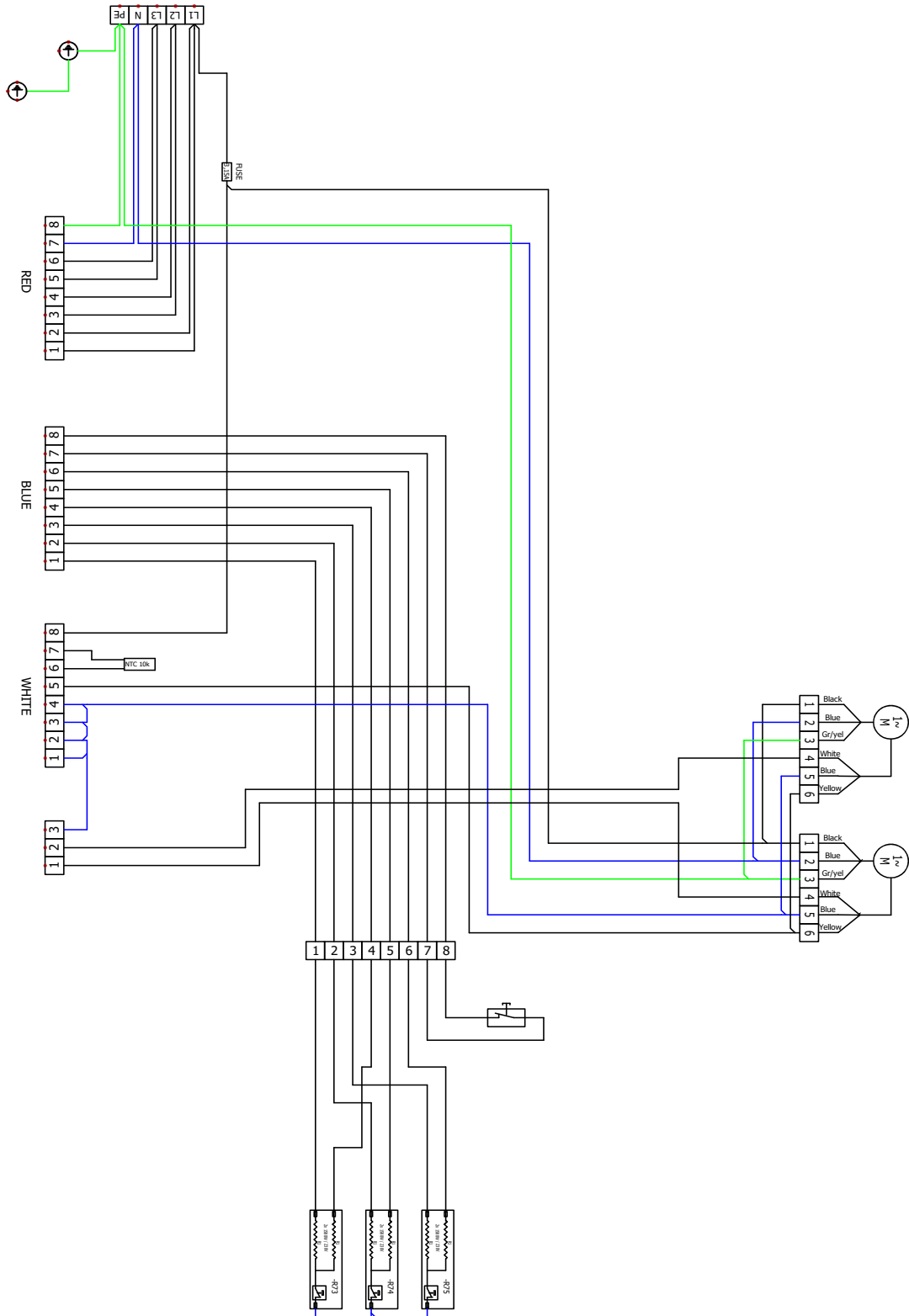

# 10. ELECTRICAL SCHEMES

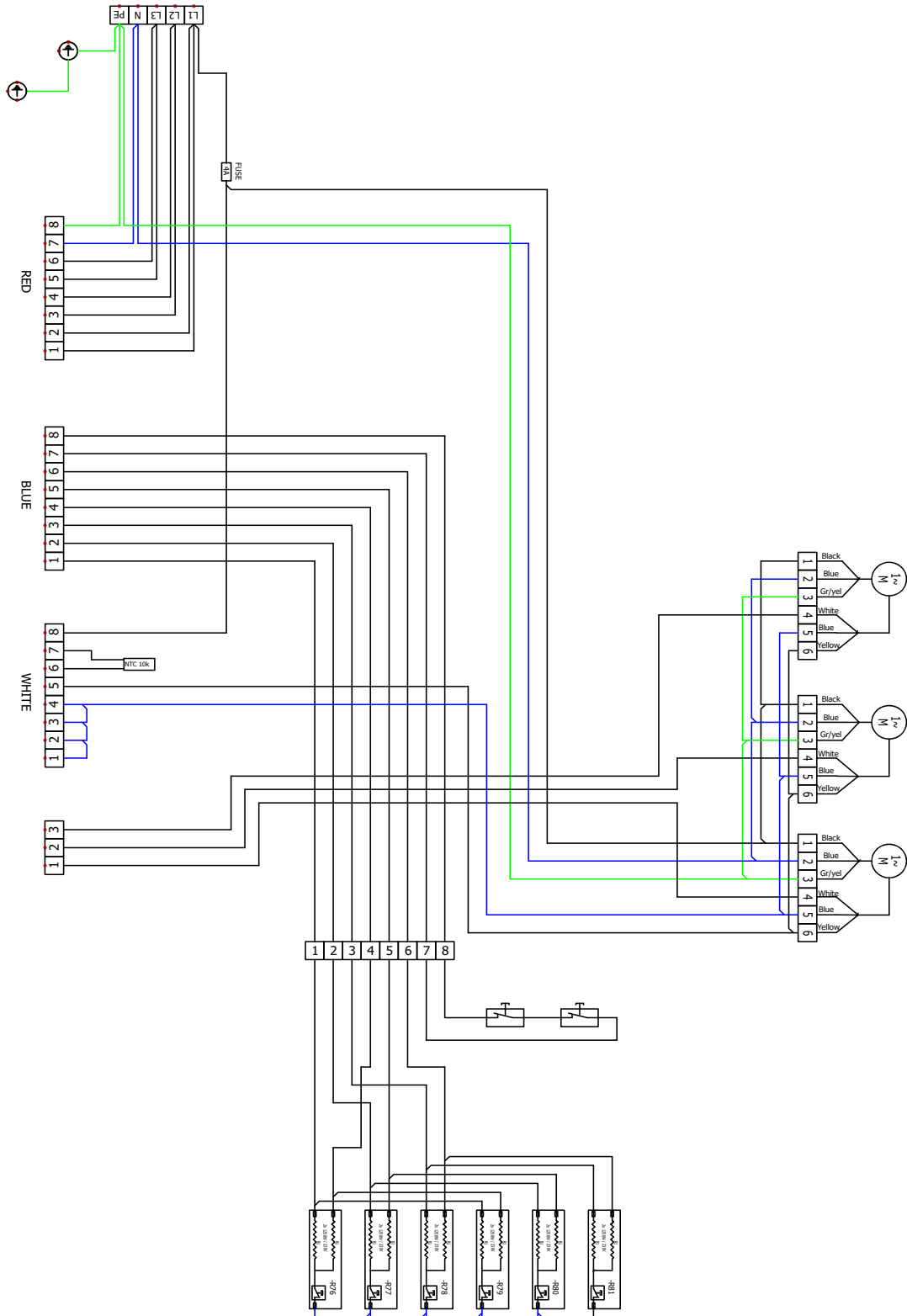

VCFI4-B-150-E-EC

# 10. ELECTRICAL SCHEMES

VCFI4-B-200-E-EC

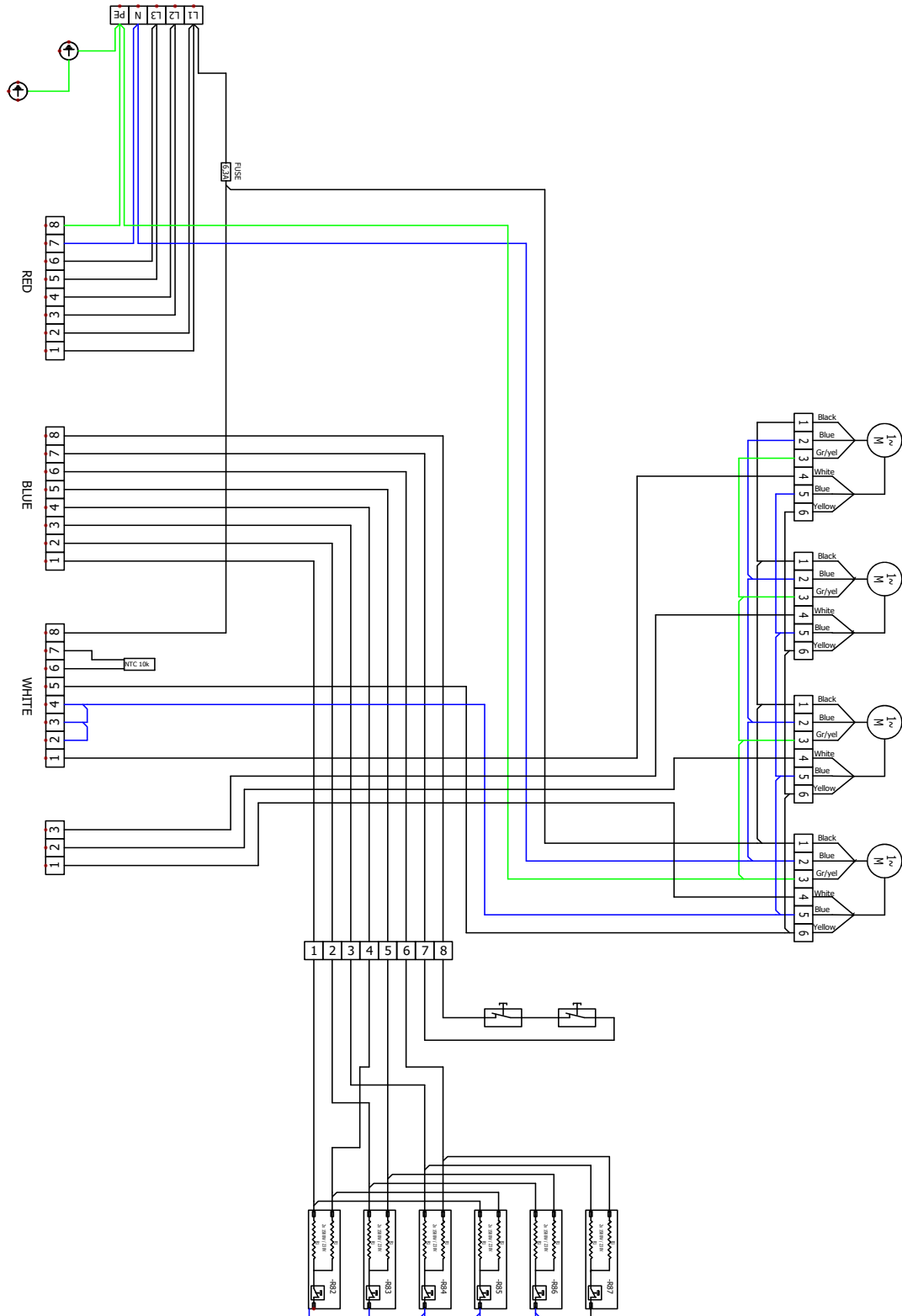

# 10. ELECTRICAL SCHEMES

VCFI4-C-250-E-EC

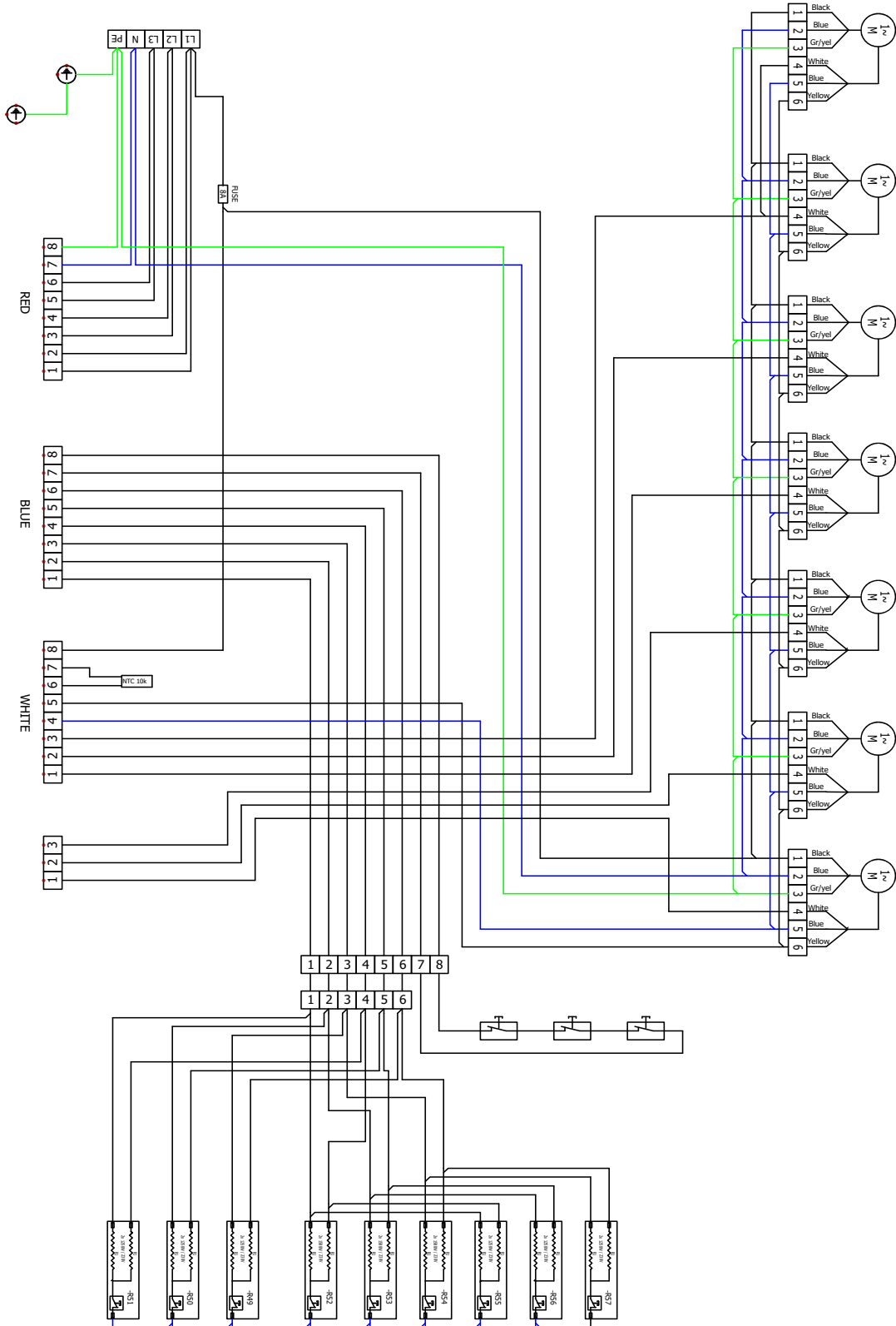

## 11. CONCLUSIE

Na de installatie van het luchtgordijn, lees zorgvuldig de **Handleiding voor de juiste regeling**. Bij twijfel of in het geval van vragen, neem contact op met onze verkoop- of technische ondersteuningsafdelingen.

### **CONTACT**

**Adres:**

2VV, s.r.o.,  
Fáblovka 568,  
533 52 Pardubice,  
Tsjechische Republiek

**Internet:**

<http://www.2vv.cz/>

