

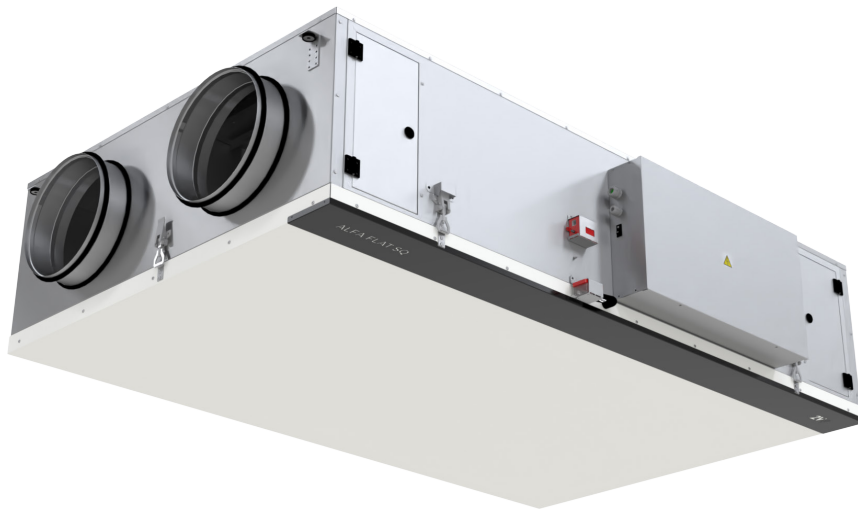

PARTNER  
IN VENTILATION  
2VV.CZ

LV

# HRFS1







**UZSTĀDĪŠANAS ROKASGRĀMATA**

1. PIRMS DARBA SĀKŠANAS	3
2. IZPAKOŠANA	4
3. GALVENIE ELEMENTI	5
4. IZMĒRI	6
5. TEHNISKIE PARAMETRI	7
6. UZSTĀDĪŠANA	8
7. EKSPLUATĀCIJAS UZSĀKŠANA	17
8. APKOPE	18
9. APKALPOŠANA	19
10. PROBLĒMU NOVĒRŠANA	21
11. UTILIZĀCIJA	35
12. NOSLĒGUMS	35

# 1. PIRMS DARBA SĀKŠANAS

Lai labāk orientētos, šajā rokasgrāmatas tekstā ir atrodami turpmāk redzami simboli. Nākamajā tabulā ir aprakstīti šie simboli un to nozīmes.

Simbols	Nozīme
 <b>UZMANĪBU!</b>	Brīdinājums vai paziņojums
 <b>LASIET UZMANĪGI!</b>	Svarīgas instrukcijas
 <b>JUMS NODERĒS</b>	Praktiski padomi un informācija
 <b>TEHNISKIE DATI</b>	Sīkāka tehniska informācija
	Saite uz citu punktu/nodaļu lietošanas rokasgrāmatā



**Pirms pievienošanas uzmanīgi izlasiet nodaļu par Drošu ventilācijas bloka darbību**, kur atradīsiet norādījumus par šī izstrādājuma pareizu un drošu lietošanu.

Šī rokasgrāmata satur svarīgus norādījumus par ventilācijas bloka drošu pieslēgšanu. Pirms bloka pievienošanas, uzmanīgi izlasiet un ievērojiet visas sekojošās norādes. Ražotājs patur tiesības bez iepriekšēja brīdinājuma ieviest izmaiņas, tostarp, tehniskajā dokumentācijā. Saglabājiet šo rokasgrāmatu izmantošanai vēlāk. Rokasgrāmata ir uzskatāma par daļu no izstrādājuma.

## ATBILSTĪBAS DEKLARĀCIJA

Šis izstrādājums ir projektēts, ražots un laists tirgū saskaņā ar visiem spēkā esošajiem noteikumiem, un tas atbilst Eiropas Parlamenta un Padomes vadlīnijām, tostarp grozījumiem, saskaņā ar kuriem tas ir klasificēts. Tas ir drošs parastos apstākļos un apstākļos, kas izklāstīti šajā rokasgrāmatā. Novērtējums tika veikts saskaņā ar saskaņotajiem Eiropas standartiem, kas iekļauti attiecīgajā EK atbilstības deklarācijā.

EK atbilstības deklarācijas aktuālais un nesaīsināts variants pieejams [www.2vv.cz](http://www.2vv.cz)

## 2. IZPAKOŠANA

### PĀRBAUDIET PIEGĀGĀDĀTO IZSTRĀDĀJUMU

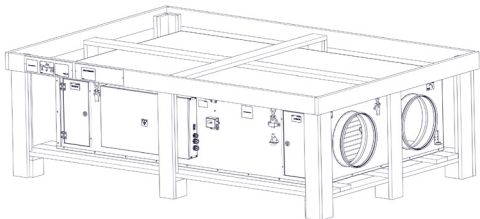

#### **LASIET UZMANĪGI!**

- Uzreiz pēc piegādes pārbaudiet, vai iepakojums nav bojāts. Ja iepakojums ir bojāts, ziņojiet par to piegādātājam. Ja sūdzība netiek iesniegta noteiktā laika posmā, tā netiks ņemta vērā.
- Pārbaudiet, vai izstrādājums atbilst pasūtījumam. Pretējā gadījumā, atstājiet to neizpakotu un nekavējoties sazinieties ar piegādātāju.
- Pēc izpakšanas pārbaudiet ierīces stāvokli un visus tai piederošos komponentus. Šaubu gadījumā sazinieties ar piegādātāju.
- Nekad nemēģiniet darbināt bojātu ventilācijas iekārtu.
- Ja ierīce nav izpakota uzreiz pēc piegādes, uzglabāiet to iekštelpās, sausā vietā ar temperatūru diapazonā no +5° C to +40° C.
- Šis izstrādājums nav paredzēts lietošanai personām (arī bērniem) ar fiziskiem, maņu vai garīgiem traucējumiem vai nepietiekamu pieredzi un zināšanām par izstrādājumu drošu lietošanu, ja šīs personas netiek uzraudzītas vai ja tās nav saņēmušas norādījumus par izstrādājuma lietošanas no personas, kura ir atbildīga par viņu drošību.
- Bērniem vienmēr ir jābūt uzraudzītiem, lai novērstu viņu rotaļāšanos ar iekārtu.

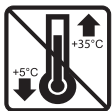

Visi izmantotie iepakojuma materiāli ir ekoloģiski, un tādēļ tos ir iespējams atkārtoti izmantot vai pārstrādāt. Lūdzam aktīvi iesaistīties vides aizsardzībā un regulāri likvidēt un pārstrādāt iepakojuma materiālus.



### IEKĀRTAS IZPAKOŠANA

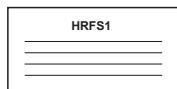
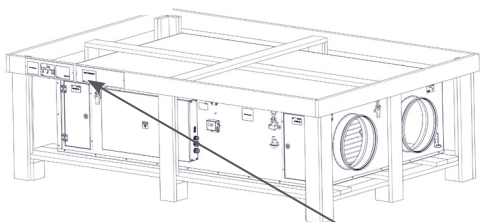

### Iekļautie komponenti



ISĀ rokasgrāmata



Vadības ierīce



Atslēga sānu filtra pārsega atvēršanai



UTP kabelis 10 m

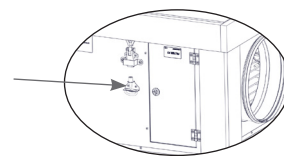

#### **LASIET UZMANĪGI!**

- Ja iekārta tika pārvadāta pie temperatūras, kas ir zemāka par 0°C, atstājiet to neieslēgtu vismaz 2 stundas, lai iekārtas iekšējā temperatūra pielāgotos apkārtējai videi.

### 3. GALVENIE ELEMENTI

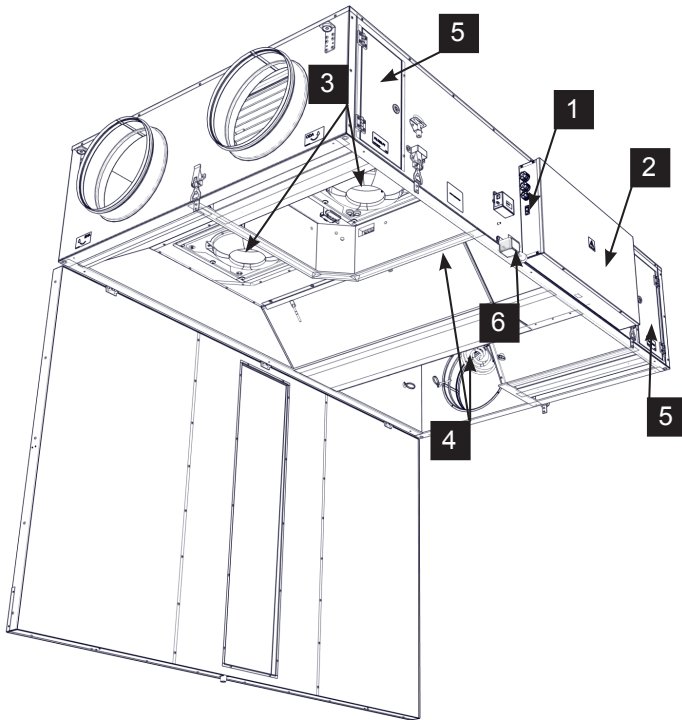

1	Galvenais barošanas slēdzis
2	Vadība
3	Ventilatori
4	El. pirms/pēcsildītājs
5	Filtri
6	Apkopes piekļuves vieta

**LABAIS VARIANTS**  
Skats no augšas

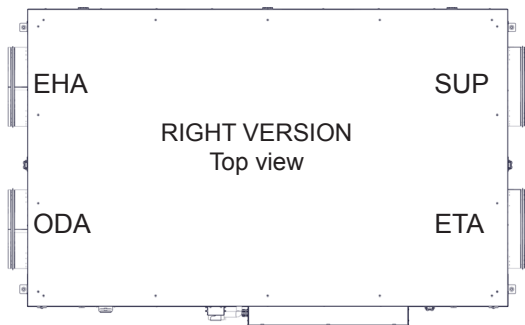

**KREISAIS VARIANTS**  
Skats no augšas

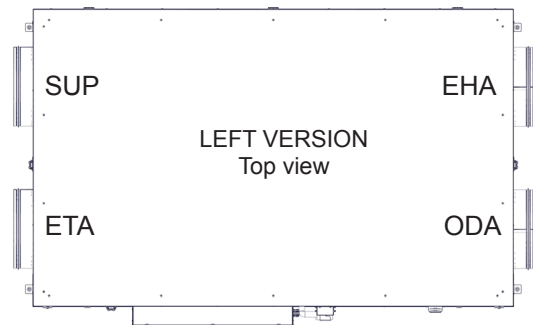

# 4. IZMĒRI

## Labais variants

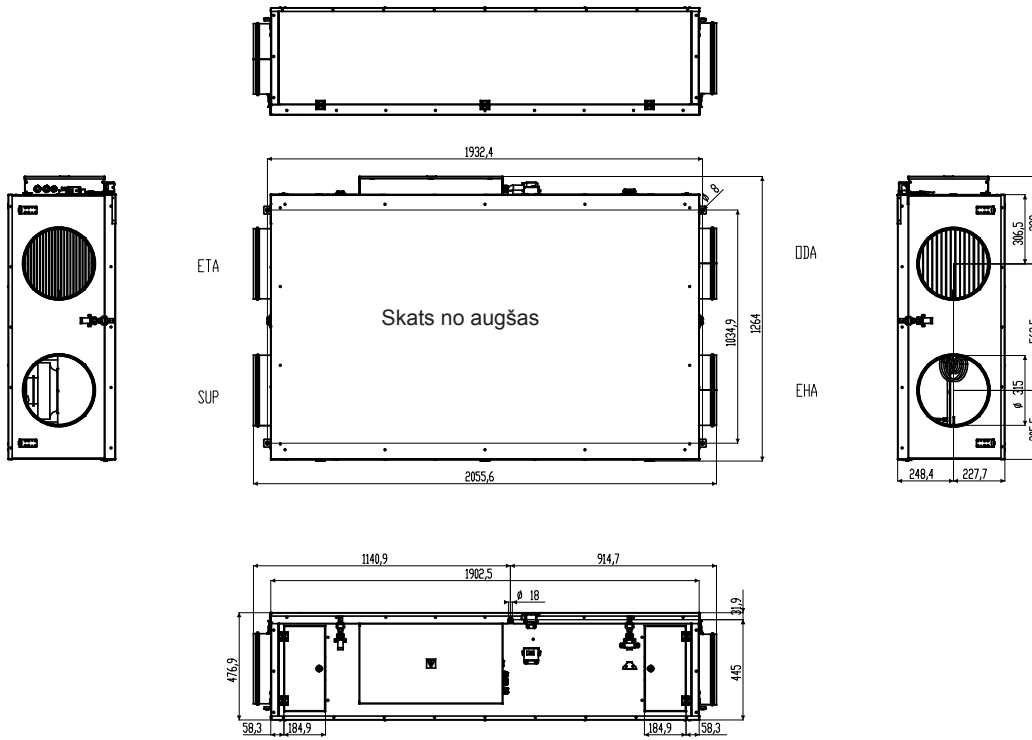

## Kreisais variants

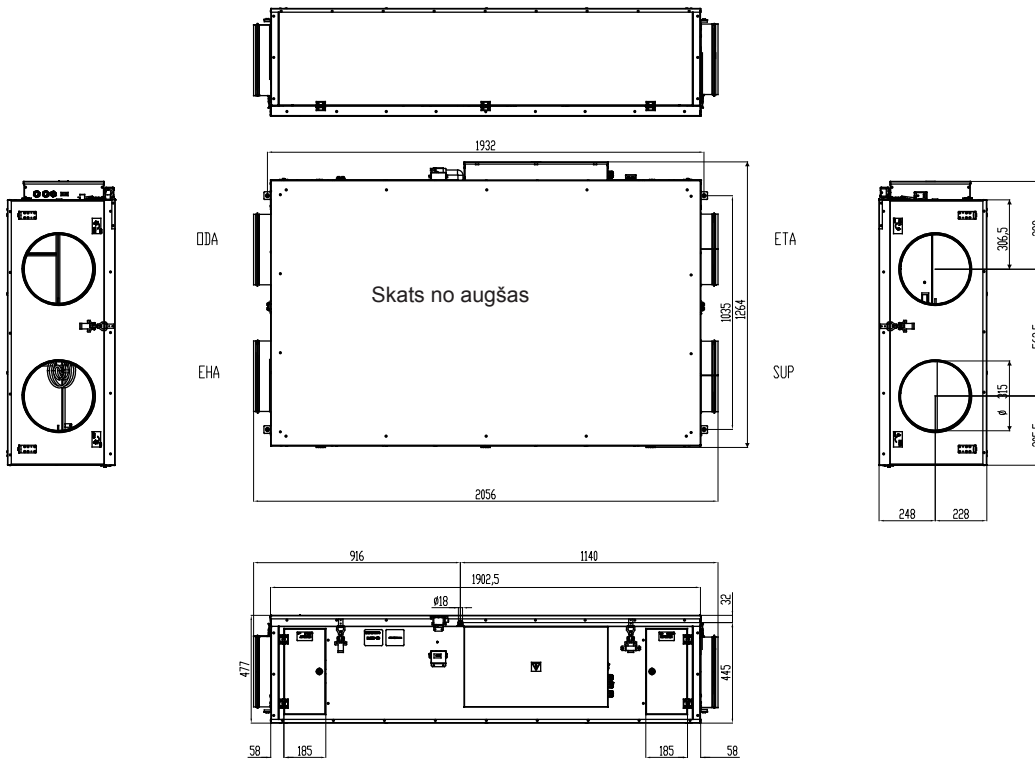

## 5. TEHNISKIE PARAMETRI

Modelis bez elektriskā priekšsildītāja:

Modelis bez spoles

Tips	Spriegums [V]	Frekvence [Hz]	Nominālā ieejas jauda [kW]	Kopējā strāva [A]
HRFS1-100...XS0S	230	50/60	0,4	3,0

Modelis ar elektrisko spoli (pēcsildītājs)

Tips	Spriegums [V]	Frekvence [Hz]	Nominālā ieejas jauda [kW]	Kopējā strāva [A]
HRFS1-100...XE1S	230	50/60	1,2	6,5

Modelis ar elektrisko priekšsildītāju:

Modelis bez spoles

Tips	Spriegums [V]	Frekvence [Hz]	Nominālā ieejas jauda [kW]	Kopējā strāva [A]
HRFS1-100...ES0S	230	50/60	2,4	11,7

Modelis ar elektrisko priekšsildītāju un pēcsildītāju

Tips	Spriegums [V]	Frekvence [Hz]	Nominālā ieejas jauda [kW]	Kopējā strāva [A]
HRFS1-100...EE1S	230	50/60	3,2	15,2

Elektrisko motoru īpašības (tikai 1 ventilators)

Tips	Spriegums [V]	Frekvence [Hz]	Nominālā ieejas jauda [W]	Kopējā strāva [A]	Ātrums [r/min.]	IP aizsardzība	Izolācijas klase
HRFS1-100...	230	50/60	180	1,35	2930	44	B

Elektriskās spoles īpašības

Tips	Spriegums [V]	Frekvence [Hz]	Nominālā ieejas jauda [kW]	$\Delta T$ (°C)
HRFS1-100...-E1.	230	50/60	0,8	2,5

Elektriskā priekšsildītāja īpašības

Tips	Spriegums [V]	Frekvence [Hz]	Nominālā ieejas jauda [kW]	$\Delta T$ (°C)
HRFS1-100...-E...	230	50/60	2,0	6,2

## 6. UZSTĀDĪŠANA

### IZVĒLĒTIES IEKĀRTAS ATRAŠANĀS VIETU

Ventilācijas sistēmas uzstādīšanas sagatavošanu ir ieteicams veikt HVAC projektētājam.



#### TEHNISKĀ INFORMĀCIJA

Iekārta ir projektēta darbībai sausā iekštelpu vidē (relatīvais gaisa mitrums nepārsniedz 80%) un pie apkārtējās temperatūras diapazonā no +5°C līdz +40°C.

Iekārta ir projektēta, lai transportētu standarta atmosfēras gaisu, kas nesatur putekļus, eļļas, ķīmisko vielu emisijas vai citus piesārņojumus.

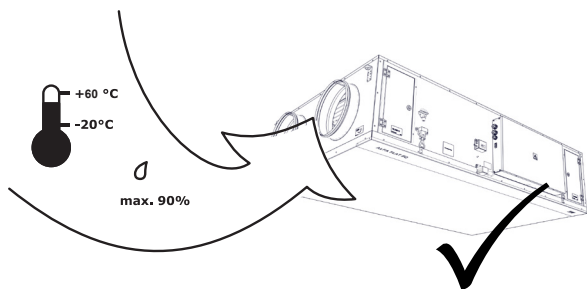
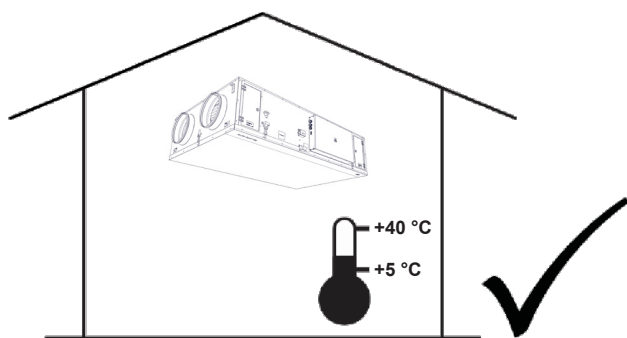

Iekārta veic gaisa cirkulāciju, kura temperatūra ir diapazonā no -20° C – +60° C un ar relatīvo gaisa mitrumu 90%.

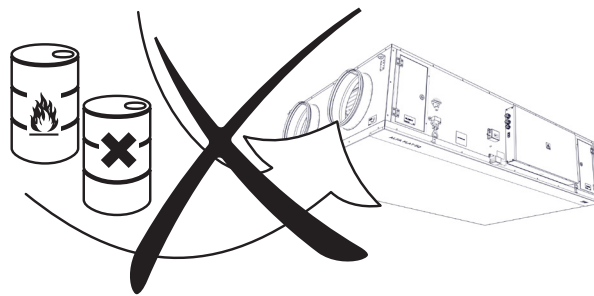

Iekārta nav paredzēta izmantošanai tādā gaisā, kas satur uzliesmojošus vai sprāgstošus maisījumus, ķīmiskus tvaikus, rupjus putekļus, kvēpus, eļļas, indes, mikrobus utt., saskaņā ar IP20.

### Pieļiaves attālums, lai apkalpotu iekārtu

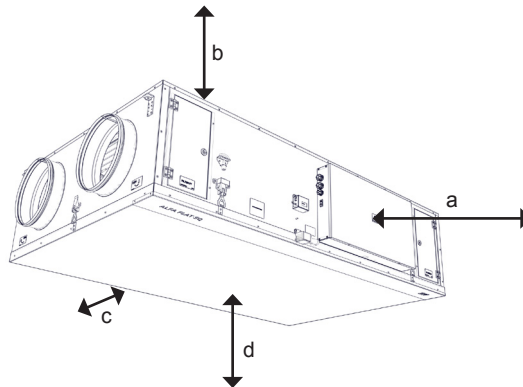

MIN. (mm)			
a	b	c	d
500	0	400	1200(50*)

Visi tabulā esošie izmēri ir norādīti **mm**

## 6. UZSTĀDĪŠANA

### TEHNISKIE DATI

- Visas ALFA 95 FLAT iekārtas ir jānovieto horizontāli. Visi citi novietojumu veidi ir aizliegti.

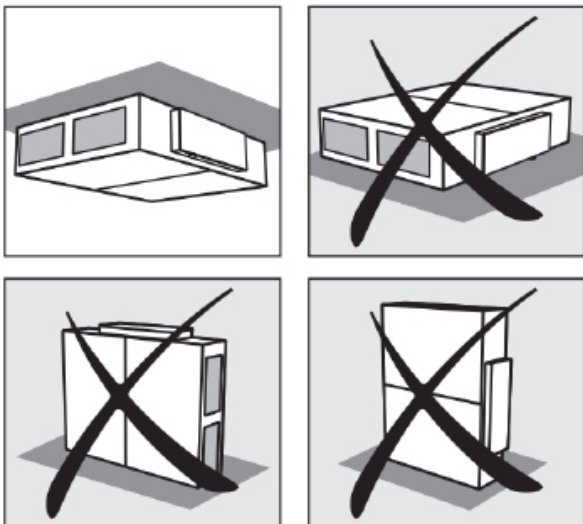

Iekārta ir jāuzstāda tā, lai gaisa izpūtes virziens atbilstu gaisa plūsmai sadales sistēmā.

Iekārtai ir jābūt uzstādītai tā, lai nodrošinātu piekļuvi apkopes, servisa vai demontāžas darbiem. Tajā ir iekļauta jo īpaši piekļuve apskates aizplāksnēm un to atverēm, piekļuve vadības bloka korpusa pārsegam, lai savienotu sānu blokus un gaisa filtra pārsegu.

### Drošas uzstādīšanas attālums

#### UZMANĪBU!

- Visiem materiāliem, kas atrodas 100 mm attālumā no iekārtas, ir jābūt neuzliesmojošiem (tie nedeg vai neuzliesmo) ar mazu uzliesmojamību (tie nedeg, nesadalās, līdzīgi kā ģipsis). Taču šie materiāli nedrīkst aizklāt iekārtas ieplūdes un izpūtes atveres.
- Drošs attālums starp uzliesmojošiem materiāliem un izpūti ir 500 mm.
- Drošs attālums no uzliesmojošiem materiāliem visos virzienos ir 100 mm.

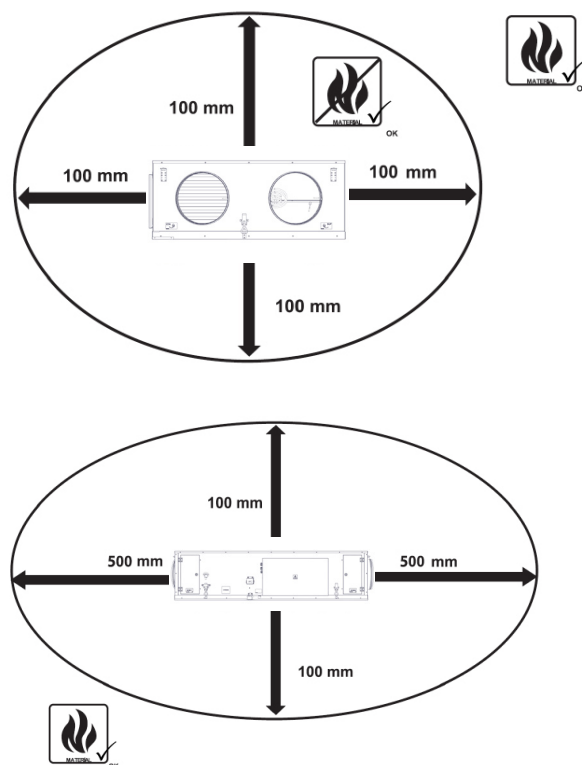

## 6. UZSTĀDĪŠANA

### Iekārtas piekarināšana

Izmantojiet urbšanas šablonu, kas pieejams tālāk, lai noteiktu stiprinājuma punktu novietojumu.

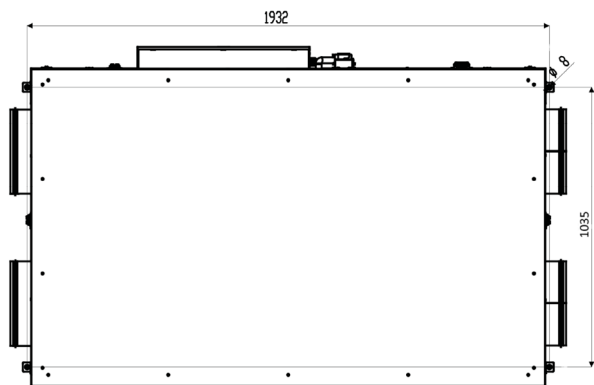

Skats no augšas

Tips	Iekārtas svars (kg)
HRFS1-100...-XS0S	175
HRFS1-100...-ES0S	176
HRFS1-100...-XE1S	176
HRFS1-100...-EE1S	177

Izurbiet atveres griestos, pārbaudiet to materiāla izturīgumu un piestipriniet iekārtu pie sānu balstiem ar ZTZ-M8/1,0 tapskrūvēm.

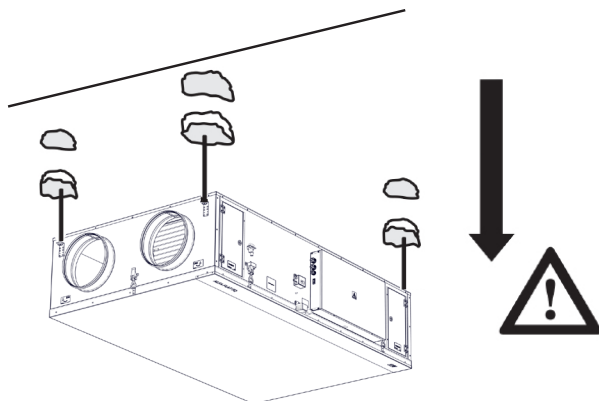

### UZMANĪBU!

- Iekārtas balstam ir jābūt pietiekoši stipram, tam ir jāatbilst iekārtas svaram!
- Ņemot vērā tās svaru, iekārtas uzstādīšanai būs nepieciešams pacelšanas mehānisms (piem. autoiekrāvējs) vai vismaz vēl divas personas, lai noturētu iekārtu.

### JUMS NODERĒS

- 4 M8 uzgriežņi
- 4 tapskrūves
- 4 atbilstoša veida un izmēra sprūdtapas (atkarībā no griestu materiāla un iekārtas svara).
- urbmašīna ar piemērota veida un izmēra uzgaļiem
- kņabīles un uzgriežņu atslēgas

## 6. UZSTĀDĪŠANA

LABAIS VARIANTS  
Skats no augšas

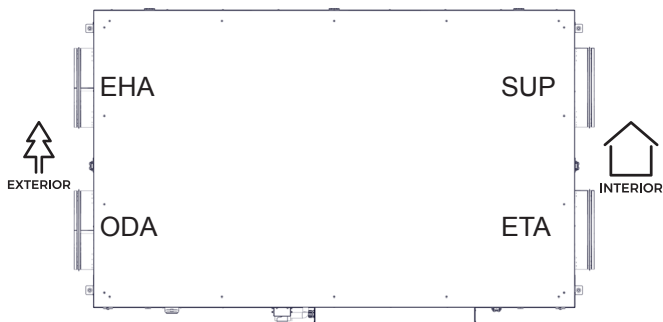

KREISAIS VARIANTS  
Skats no augšas

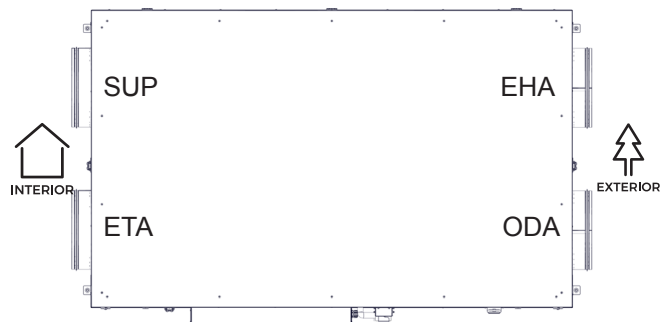

### LASIET UZMANĪGI!

- Pievienotajai cauruļvadu instalācijai ir jābūt tādā pašā izmērā kā iekārtas ievades un izpūtes atverēm. Cauruļvadi ar mazāku izmēru var samazināt iekārtas efektivitāti un, atsevišķos gadījumos, arī tās darbību.
- Pievienojiet ievades un izpūtes atverumus (taisnstūra/apļveida atveres) ar elastīgiem savienojumiem, lai samazinātu vibrāciju.

Visus savienojumus ar cauruļvadu instalācijām ir jānoblīvē ar hermētiķi vai līmlenti.

Minimālais atstatums starp locījumiem cauruļvadu instalācijās un iekārtas kaklu ir 500 mm.

## MEHĀNISKO PIEDERUMU PIEVIENOŠANA

### Kondensācija iekārtas iekšienē:

Ja iekārtu var izslēgt manuāli vai ar automātisku taimeru, ir nepieciešams uzstādīt gaisu necaurlaidīgu aizbīdņi ar ārējās situācijas funkciju uz ievades un izpūtes cauruļvadiem. Aizbīdņi nodrošinās, ka caur iekārtu neplūdis no ēkas siltajām daļām nākošais gaiss (skursteņa efekts). Ja aizbīdņi nav uzstādīti, iekārtas deaktivizēšanas laikā radīsies kondensācijas risks tās iekšienē un ārējos cauruļvados. Tas var radīt arī auksta āra gaisa ieplūšanu ēkā. Tādā gadījumā kondensācija notiks arī ievades un izpūtes cauruļvados vai pat telpās izvietotajos aizbīdņos. Ja iekārta ilgāku laiku nedarbojas ziemas sezonā, ievades un izpūtes cauruļvadus ir jāaizver, lai šajā laikā nerastos augstāk minētais efekts. Ja iekārta ir novietota mitrā vietā (piem. veļas mazgātuvē), uz iekārtas ārējām daļām var rasties kondensāts, ja vienlaicīgi pastāv zema āra temperatūra. Ja uz iekārtas ārpusi parādās kondensāts, pastipriniet ventilāciju iekārtas apkārtne.

## KONDENSĀTA NOTECES PIEVIENOŠANA

### Kondensāta sūknis

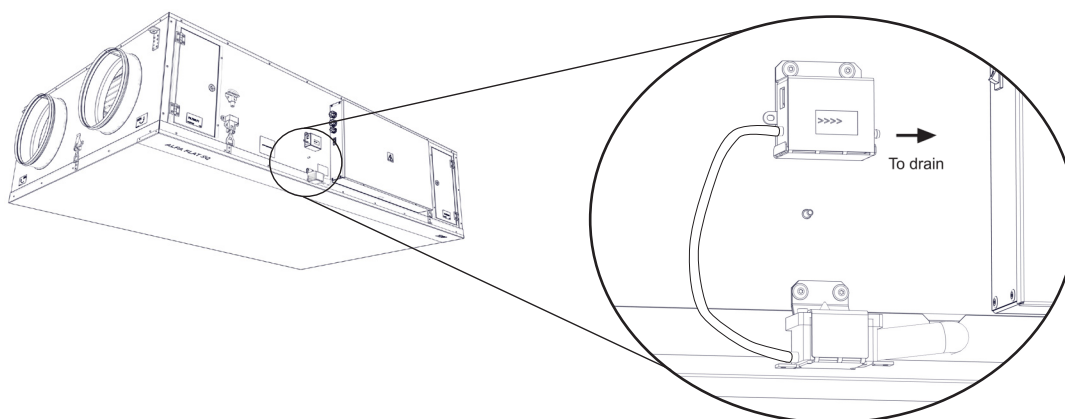

## 6. UZSTĀDĪŠANA

### KABEĻU UN ELEKTRISKO PIEDERUMU PIEVIENOŠANA

#### UZMANĪBU!

- **Pirms jebkādas iekārtas iekārtā ir jāizslēdz galvenais strāvas padeves slēdzis!**
- Elektrisko savienojumu jāveic kvalificētai personai (elektriķis). Elektrisko savienojumu drīkst izveidot tikai šādam uzdevumam pilnvarota persona. Jāievēro visi norādījumi un vietējie spēkā esošie noteikumi.
- Elektriskajām shēmām uz izstrādājuma ir prioritāte pār šajā rokasgrāmatā iekļautajām shēmām! Pirms pievienošanas pārliedzieties, ka spaiļu atzīmes atbilst shēmai. Šaubu gadījumā nepievienojiet iekārtu un sazinieties ar piegādātāju.
- Ja ir izveidots iekārtas savienojums ar vadības ierīci, kas atšķiras no oriģinālās, sazinieties ar sistēmas piegādātāju saistībā ar mērīšanas sensoru un vadības komponentu savienojumiem.
- Iekārta ir jāpievieno centralizētajai sistēmai ar temperatūru izturīgu, izolētu vadu, kas atbilst vietējiem noteikumiem.
- Jebkāda iekārtas iekārtā vai izmaiņu veikšana iekšējā elektriskajā savienojumā ir aizliegta, un tās rezultātā tiks zaudēta garantija.
- Iekārtas pareiza darbība var tikt nodrošināta tikai izmantojot oriģinālos piederumus.
- Ja ir nepieciešams uzstādīt sensoru vai vadības ierīci iekārtā vai tās pārsegā, konsultējieties ar ražotāju vai viņa pārstāvi.

#### Pārsega atvēršanas noteikumi

Izmantojiet sešstūra uzgriežņu atslēgu TORX, lai atskrūvētu skrūves uz vadības kārbas pārsega.

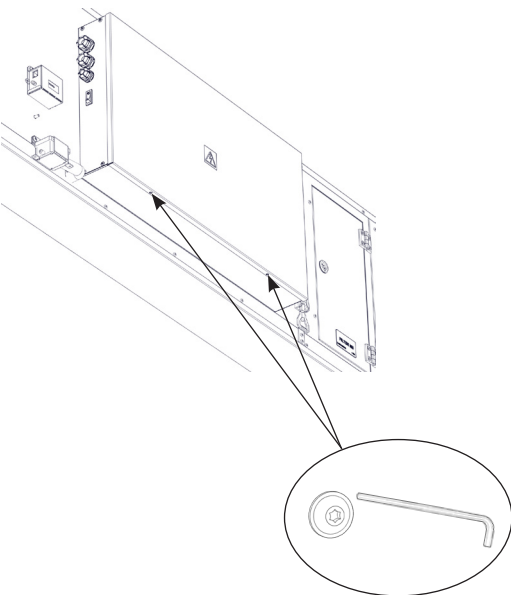

### Elektriskais vads

Elektriskā vada plakanspaile atrodas vadības ierīces korpusā.

#### UZMANĪBU!

Drošības zemējumvada minimālajiem izmēriem ir jāatbilst spēkā esošajiem vietējiem noteikumiem.

### TEHNISKĀ INFORMĀCIJA

- Elektroinstalācijas parametrus atradīsiet uz uzlīmes, kas atrodas uz vadības ierīces korpusa.

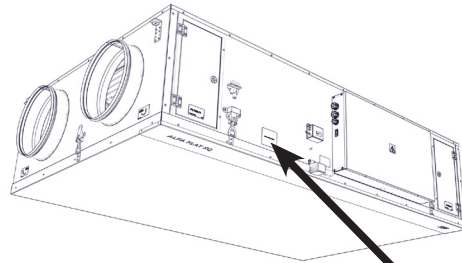

Uzlīme ar iekārtas tipu



#### Informācija par izstrādājuma tipu

U = spriegums	I = strāva
f = frekvence	P = jauda/ieejas jauda
n = ventilatora ātrums	m = svars
ph = fāžu skaits	IP = elektriskā aizsardzība
av = gaisa plūsma	

Sērijas numurs

## 6. UZSTĀDĪŠANA

### Savienošie kabeļi

Visiem elektrobarošanas fāzēm ir jābūt savienotām ar piemērotu jaudas slēdzi. Attālumam starp atklātiem savienojumiem ir jābūt lielākam par 3 mm.

Iekārtai ir jābūt pieslēgtai tā, lai to būtu iespējams atslēgt no strāvas padeves, izmantojot vienu vienīgu slēdzi.

- Iekārtai ir jābūt pieslēgtai ar NT-S sistēmu, kas nozīmē, ka nulvadam vienmēr ir jābūt pievienotam.

Izvadiet elektrokabeļus caur V-TEC kabeļu uzdevu uz regulatora.

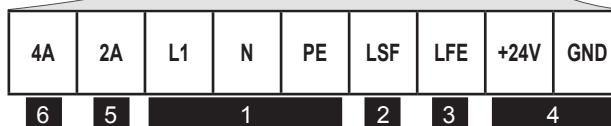
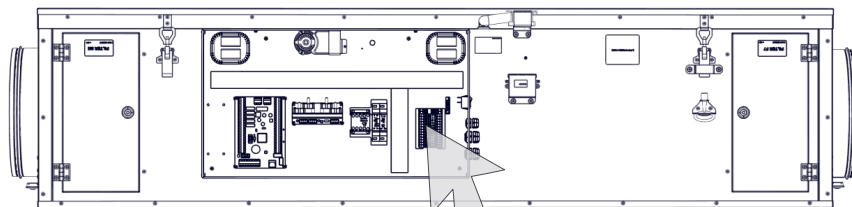
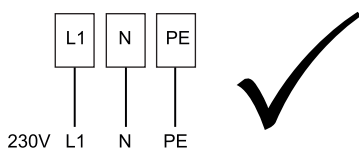
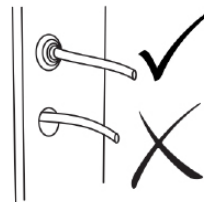

- 1** Galvenais barošanas avots L1, N, PE
- 2** Pieplūdes gaisa aizbīdnis - 230V izeja
- 3** Izplūdes gaisa aizbīdnis - 230V izeja

- 4** 24 V līdzstrāvas izeja piederumu barošanai
- 5** 2A drošinātā 230V izeja piederumiem
- 6** 4A ventilatora drošinātājs

## 6. UZSTĀDĪŠANA

### Elektropiederumu pievienošana

Elektropiederumus pievieno spailēm, kas atrodas vadības ierīces korpusā saskaņā ar vadu shēmu un atzīmēm uz spailēm.

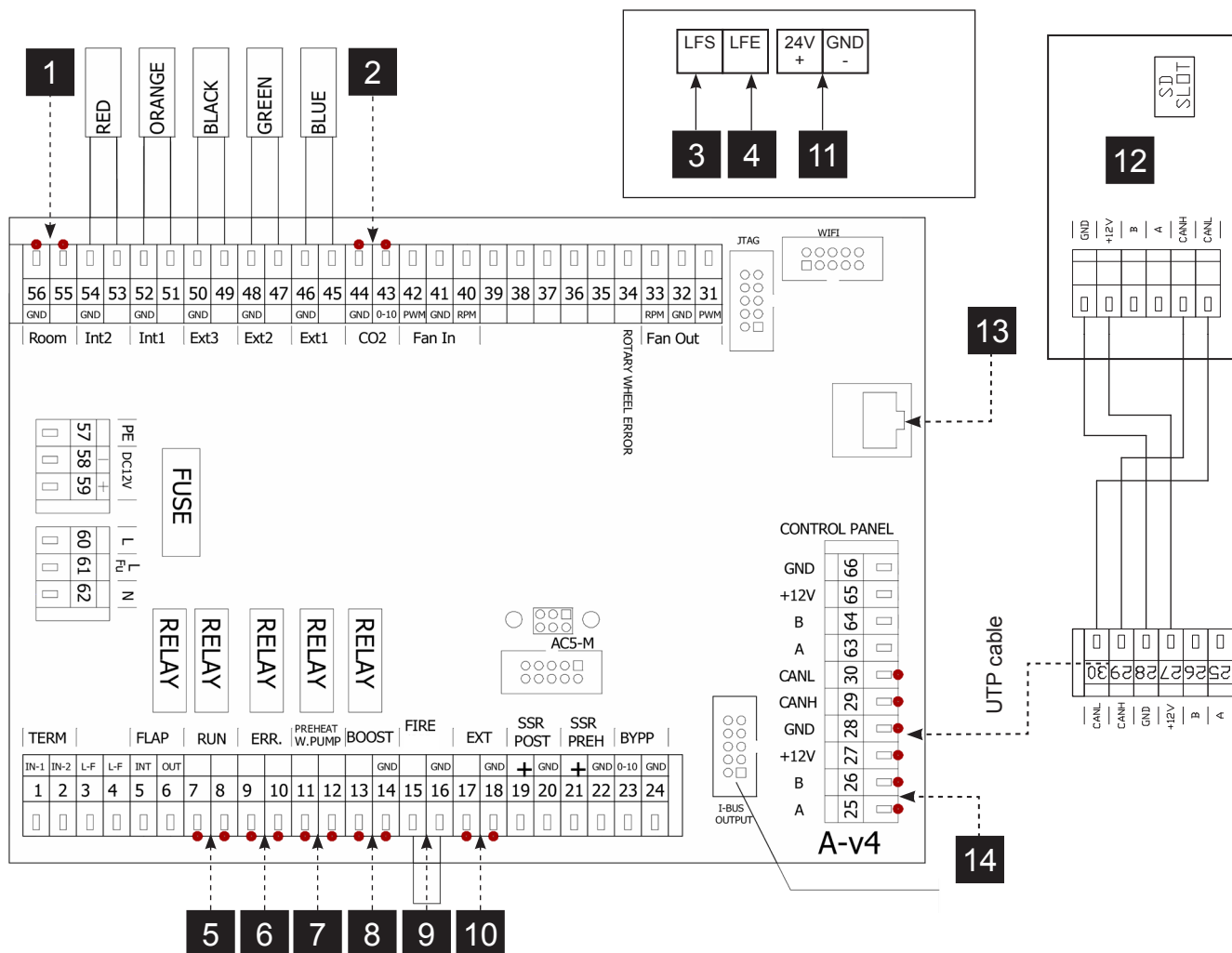

1	A (55-56)	TELPAS TEMPERATŪRAS SENSORS (ieeja)
2	A (43-44)	GAISA KVALITĀTES SENSORS - VADĪBAS IERĪCES SIGNĀLS 0-10V (ieeja)
3	(LFS)	IEVADES GAISA AIZBĪDNIS (izvade L-atvērta, maks. 230V/2A)
4	(LFE)	IZPŪTES GAISA AIZBĪDNIS (izvade L-atvērta, maks. 230V/2A)
5	A (7-8)	RUN (DARBĪBAS) SAVIENOJUMS (releja kontakts, izvade-NO/NC iestatāma, maks. 230V/2A)
6	A (9-10)	ERROR (KĻŪDA) KONTAKTS (releja kontakts, izvade NO, maks. 230V/2A)
7	A (11-12)	PRIEKŠSILDĪTĀJA ŪDENS SŪKNIS (11 - Lint, 12 - Lout, maks. 230V/2A)
8	A (13-14)	BOOST (PASTIPRINĀŠANA) REŽĪMS (bezpotenciāla kontakts, ieeja NO)
9	A (15-16)	TRAUKSME- FIRE (UGUNSGRĒKS) bezpotenciāla kontakts, ieeja NC)
10	A (17-18)	ĀRĒJĀ VADĪBA – ON/OFF (bezpotenciāla kontakts, ieeja NC)
11		24DCV ELEKTROBAROŠANA
12		VADĪBAS PANELIS
13		RJ45 spraudnis - Ethernet, Modbus TCP, BACnet
14		Modbus RTU (A-25, B-26, 28 or 66-GND)

# 6. UZSTĀDĪŠANA

## Vadības ierīces pievienošana

Lai iedarbinātu iekārtu, savienojiet tālvadības pulti ar iekārtu ar vadības kabeli (UTP).

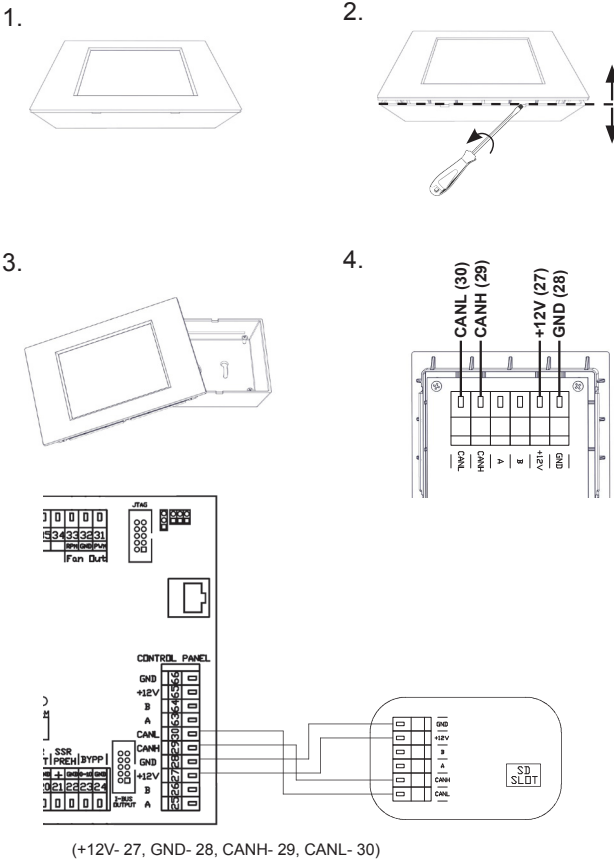

### 2: vadības panelis

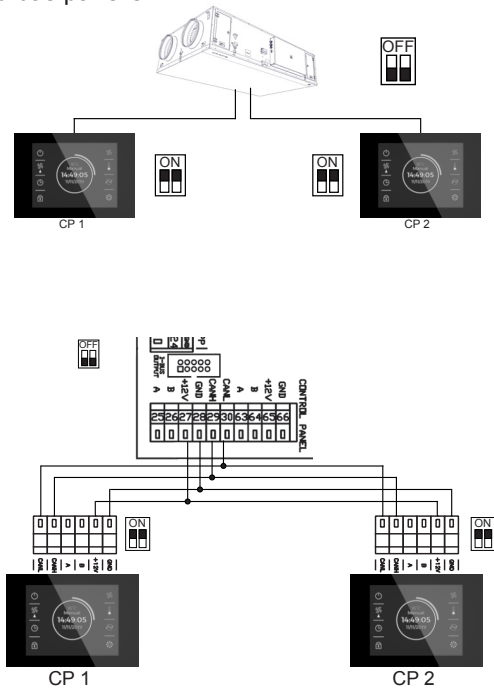

## LASĪET UZMANĪGI!

- Starp padeves un vadības kabeliem ir jābūt pēc iespējas lielākam attālumam.
- Pārliecinieties, ka kabelis noliecas savienotājā.
- Uzmanieties, lai nesabojātu kabeļa izolāciju, piestiprinot vadības ierīci pie sienas vai citas virsmas.
- Ja savienotāji un kabeli nav savienoti uzreiz pēc iekārtas uzstādīšanas, aizsargājiet tos ar izolācijas lenti no mehāniskiem bojājumiem vai iesslēguma.
- Kabeļu savienotāji nedrīkst nonākt kontaktā ar ūdeni vai jebkuru citu šķidrumu.

## Iekārtas savienošana ar BMS vadības sistēmu

Iekārtas vadība ir aprīkota ar RS-485 un RJ45 saskarni standarta variantā. Ievietojiet kabeli vienā no savienotājiem uz iekārtas elektroniskās plates. Pievienojiet otru galu pie galvenā vadības bloka. Protokola sīkāka informācija (Modbus-TCP, Modbus-RTU), kontakts 2VV.

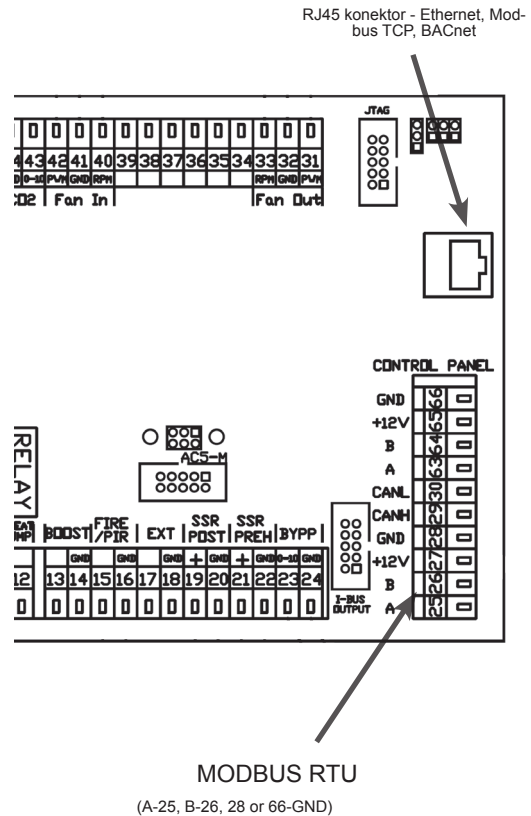

## 6. UZSTĀDĪŠANA

### Ārējā vadība

#### TEHNISKIE DATI

- Zemsprieguma komutācijas kontakts - maksimālā iespējamā kontakta slodze 12 V, 0,4 A.
- KABELĪS: Divdzīslu kabelis ar min. šķērs griezumu 0,5 mm<sup>2</sup> Maksimālais garums 50 m.
- Kontakts parasti ir aizvērts. Ja kontakts ir atvērts, iekārta izslēdzas.

### Ugunsgrēka kontakts

#### TEHNISKIE DATI

- Zemsprieguma komutācijas kontakts - maksimālā iespējamā kontakta slodze 12 V, 0,4 A.
- KABELĪS: Divdzīslu kabelis ar min. šķērs griezumu 0,5 mm<sup>2</sup> Maksimālais garums 50 m.
- Kontakts parasti ir aizvērts. Kad kontakts ir atvienots, iekārta darbojas saskaņā ar iestatījumiem.

### Izpildmehānisms gaisa padeves regulatoru aizvēršanai ar atsperi (piederums)

#### TEHNISKIE DATI

- Izpildmehānisms ir aprīkots ar 230 V AC – vadība ar trīsdzīslu kabeli
- KABELĪS: Trīsdzīslu kabelis ar šķērs griezumu min. 0,5 mm<sup>2</sup>. Maksimālais garums 50 m.

Nav iekļauts!

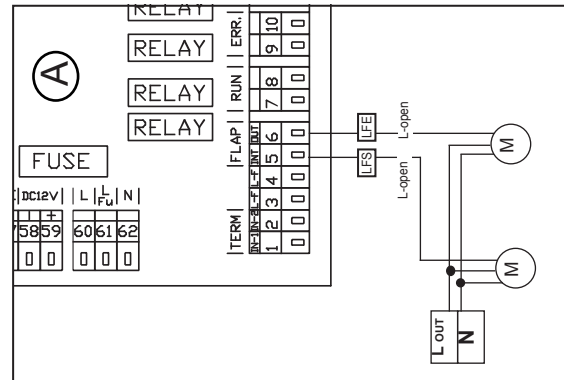
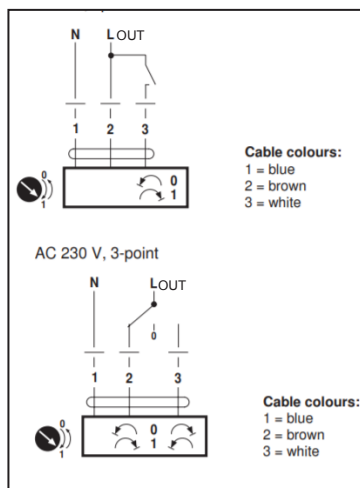

### CO2 / RH tekpu sensors

#### AirGENIO komforta vadība: Automātiski kontrolējat iekārtu ar ārējiem sensoriem

- **CO2 telpas sensors**  
CI-CO2-R - CO2 sensors, kas tiek izmantots automātiskā režīmā, lai aktivizētu/deaktivizētu iekārtu, balstoties uz CO2 līmeni gaisā. Sensoram ir jāiestata robežvērtības.
- **Relatīvā gaisa mitruma telpu sensors**  
CI-RH-R - RH sensors, kas tiek izmantots automātiskā režīmā, lai aktivizētu/deaktivizētu iekārtu, balstoties uz relatīvo gaisa mitruma līmeni gaisā. Sensoram ir jāiestata robežvērtības.

#### LŪDZU, ŅEMĪET VĒRĀ!

- Piederumiem ir jānodrošina elektrobarošana ar pašu ārējiem padeves avotiem.
- Lai iegūtu sīkāku informāciju par elektrobarošanu, skatiet attiecīgā piederuma dokumentāciju.

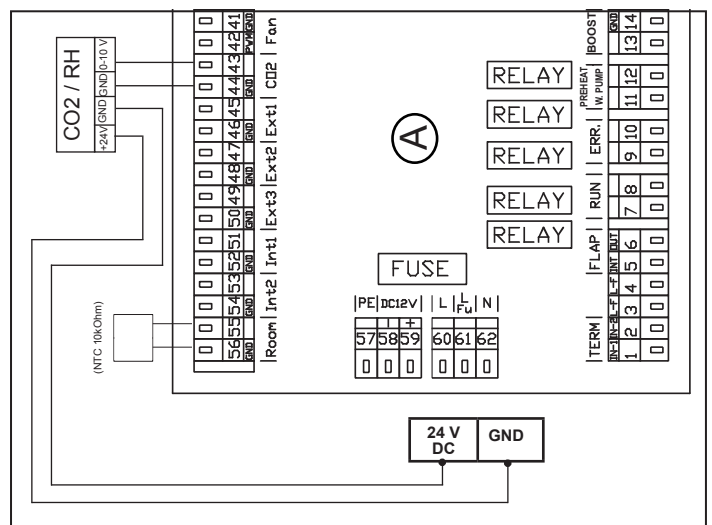

## 7. EKSPLUATĀCIJAS UZSĀKŠANA

### LASIET UZMANĪGI!

Pirms pirmās ekspluatācijas reizes pārbaudiet:

- vai iekārta ir pareizi nostiprināta pie atbalstošas konstrukcijas
- vai iekārta ir pareizi aizvērta, un visas aploces ir pievienotas cauruļvadiem vai aprīkotas ar lietus žālūzijām, lai nepieļautu ūdenim nonākt kontaktā ar jebkuram kustīgām vai sildošām daļām.
- vai elektroinstalācija ir labi pievienota, ieskaitot zemējumu un aizsardzību pret ārēju iedarbināšanu.
- vai visi piederumi ir labi savienoti.
- vai kondensāta notece ir labi savienota ar noteces caurulēm (iekārtas ar dzesēšanu).
- vai savienojums atbilst šeit iekļautajiem norādījumiem.
- vai iekārtā nav atstāti instrumenti vai citi priekšmeti, kuri varētu to bojāt.

### UZMANĪBU!

- Jebkāda iejaukšanās vai izmaiņu veikšana iekšējā elektriskajā savienojumā ir aizliegta, un tās rezultātā tiks zaudēta garantija.
- Iesakām izmantot mūsu piegādātos piederumus. Šaubu gadījumā par neoriģinālo piederumu lietošanu sazinieties ar 2VV.

## AKTIVIZĒŠANA

Lai aktivizētu iekārtu (gaidīšanas režīms), ir nepieciešams pagriezt galveno slēdzi uz (pozīcija I). Pēc aktivizēšanas displejs vadības panelī izgaismojas, un sāksies datu lejupielāde. Kad šie dati ir pilnībā lejupielādēti, iekārta ir gatava darbībai.

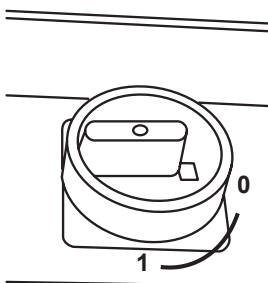

## 8. APKOPE

### **UZMANĪBU!**

- Pirms apkopes un remonta un tā laika, iekārta ir jāatvieno no galvenā elektrobarošanas avota, kas ir jāaizslēdz un apkalpošanas slēdzim jāatrodas 0 pozīcijā (izslēgts).

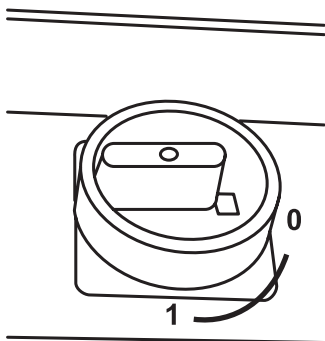

### FILTRA NOMAIŅA

- Aizsērējuša filtra vadība ir norādīta uz iekārtas tālvadības.



- Filtra aizsērēšana tiek izvērtēta automātiski. Iekārta automātiski atpazīs, ka ir uzstādīts jauns filtrs.



### **UZMANĪBU!**

**Ja netiek veikta pareiza filtra tīrīšana (nomainīšana), tas var samazināt iekārtas veiktspēju un sabojāt ventilatoru.**

Filtru ir iespējams nomainīt no sāniem vai atverot apakšdaļas pārsegus.

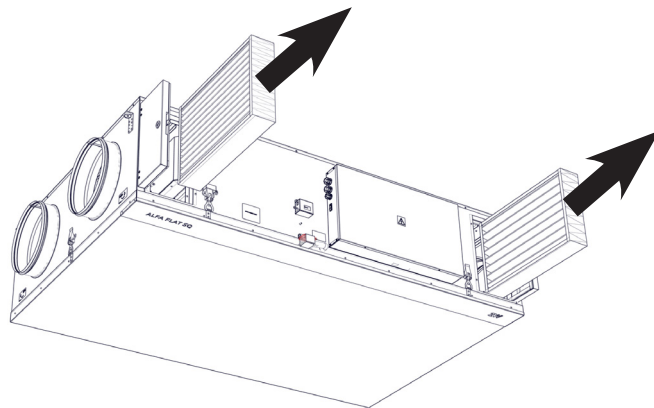

## 8 VENTILĀCIJAS IEKĀRTAS PERIODISKĀ TĪRĪŠANA

Mēs iesakām veikt iekārtas pārbaudi un tīrīšanu ik pēc 6 mēnešiem, taču šie intervāli ir jāpielāgo atkarībā no specifiskiem lietošanas apstākļiem.

Mēs iesakām veikt pilnīgu iekārtas tīrīšanu vienreiz gadā. Ja iekārta netiek lietota ilgāku laika posmu, mēs iesakām aktivizēt to apmēram uz stundu ik pēc 6 mēnešiem.

**⚠ UZMANĪBU!**

**Iekārtas iekšējo elementu apkopi un tīrīšanu drīkst veikt tikai profesionālā apkopes darbnīcā! Darbināt iekārtu bez filtra ir aizliegts! Pretējā gadījumā var tikt bojāts siltummainis!!!**

Tīriet ventilācijas iekārtu, izmantojot putekļusūcēju, nelielu birsti, auduma lupatu un ziepjūdeni, un īpaši rekuperatoru. Iekārtas tīrīšanai neizmantojot: Asus priekšmetus, agresīvas ķīmikālijas, šķīdinātājus, abrazīvus tīrīšanas līdzekļus, ūdeni zem spiediena, saspriestu gaisu vai tvaiku.

## 9. APKALPOŠANA

**⚠ Iekārtas iekšējo elementu apkopi un iekārtas tīrīšanu drīkst veikt tikai profesionālis. Pirms apkopes darbiem vienmēr atvienojiet iekārtu.**

**Elektriskā sildīšana pārkaršusi:**

Ja sildītājs ir pārkaršis, drošības termostats tiek atvienots. Pēc pārkaršanas iemesla novēršanas drošības termostats, kas atrodas uz elektriskā sildītāja, ir manuāli jāatstāts.

Drošības termostata atrašanās vieta ir norādīta ar atzīmi: RESET (atstātīt) uz katras iekārtas.

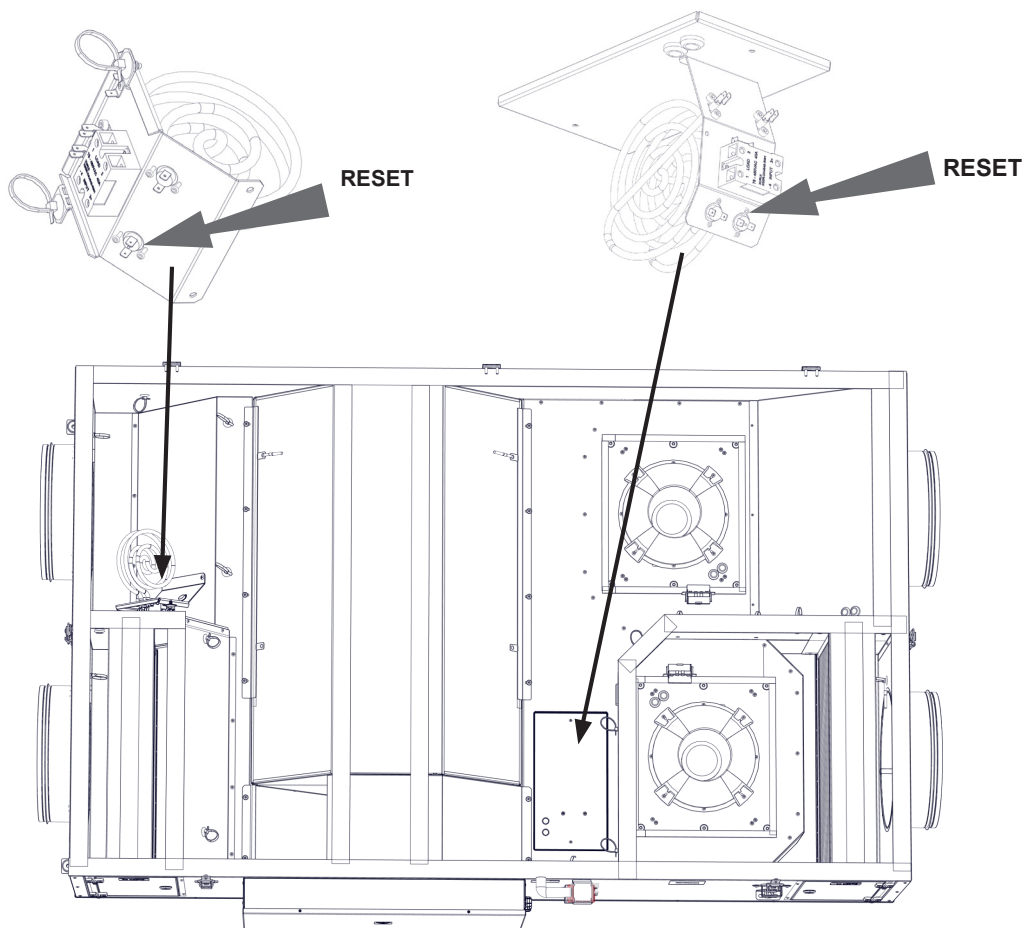

## 9. APKALPOŠANA

### DROŠINĀTĀJA ATRAŠANĀS VIETA

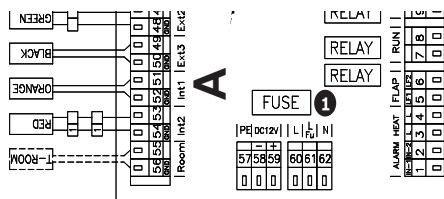

- ❶ Drošinātāja atrašanās vieta uz elektroniskās kartes:  
T2A 5x20 mm 250 V

Motora drošinātāji:

Informāciju atradīsit uz uzlīmes blakus drošinātājam vai tieši uz paša drošinātāja.

### LASIET UZMANĪGI!

*Kad tiek atjaunota elektrobarošana pēc energoapgādes pārtraukuma, iekārta atgriežas statusā, kas bija pirms energoapgādes pārtraukuma. Iekārta vienmēr saglabā atmiņā tās darbības stāvokli un iestatījumus.*

*Ja nevarat noteikt vai novērst darbības traucējumu cēloni, vai ja remontam ir nepieciešama iejaukšanās ierīcē, sazinieties ar pilnvarotu servisu.*

## 10. PROBLĒMU NOVĒRŠANA

### UZMANĪBU!

- Pirms apkopes un remonta un tā laikā, iekārta ir jāatvieno no galvenā elektrobarošanas avota, kas ir jāaizslēdz, un apgādes sprieguma ir jābūt izslēgtam un apkopes slēdzim jāatrodas 0 pozīcijā (izslēgts).
- Neuzsāciet remontu, ja neesat pārliecināti vai nepārzināt konkrēto procedūru un sazinieties ar specializēto dienestu!!!

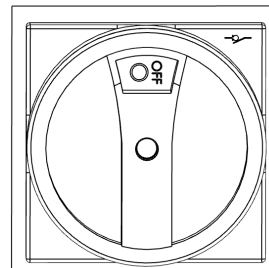

### TEHNISKIE DATI

Par bojājumu parasti tiek ziņots displejā; skatiet zemāk esošo tabulu.

KĻŪDA NR.:	04	Apraksts:	Padeves ventilatora kļūda
<i>Iespējamā problēma:</i>		<i>Pārkarsis ventilators vai iesūces ventilatora siltumkontakta defekts</i>	
Kā rīkoties / ko pārbaudīt:			
1	Vizuāli pārbaudiet visus padeves cauruļvadus, vai tie nav nosprostoti (visi aizvēršanas aizbīdņi, recirkulācijas kameras, uguns aizbīdņi, utt.)		
2	Pārbaudiet, vai ventilatoram tiek nodrošināta elektrobarošana (pārbaudiet visus ventilatora drošinātājus un izmēriet spriegumu uz ventilatora sprieguma avota)		
3	Pārbaudiet, vai ventilatora savienojums ir labi izveidots un saskaņā ar vadu shēmu. <ul style="list-style-type: none"> <li>a. Ventilatora uzraudzība, vadoties pēc ātruma izvades – pārbaudiet ātruma izvades savienojumu ar elektronisko karti, pārliecinieties, ka savienojums ir kārtīgi izveidots (Padeves ventilators: Modulis A – spaiļe 40)</li> <li>b. Ventilatora uzraudzība, vadoties pēc ātruma izvades – pārbaudiet ātruma kontakta savienojumu ar elektronisko karti, pārliecinieties, ka savienojums ir kārtīgi izveidots (Padeves ventilators: Modulis A – spaiļe 40-41)</li> </ul>		
4	Pārliecinieties, ka ventilatora savienojums ir kārtīgi izveidots un saskaņā ar vadu shēmu Padeves ventilators: Modulis A – spaiļe 41-42		
5	Apkopes izvēlnē 1616 / 18-HW pārbaudiet, atverot aizvēršanas aizbīdņus un iestatiet 50% uz padeves ventilatora, pēc tam izmēriet DC sprieguma signālu starp spaiļēm 41 un 42 (Padeves ventilators) un pārbaudiet mērīto gaisa plūsmu HW pārbaudes ekrānā		
6	Iekārtas ar komforta vadību – pārbaudiet caurules savienojumu ar plūsmas trauksmes sensoru, gadījumā, ja iekārta nenosaka vismaz 5Pa padeves ventilatora pārspiediena pusē, tas attēlo kļūdas ziņojumu		
7	Ja ir veikti visi soļi un ventilatori joprojām nedarbojas, tie ir jānomaina		

KĻŪDA NR.:	05	Apraksts:	Izpūtes ventilatora kļūda
<i>Iespējamā problēma:</i>		<i>Pārkarsis ventilators vai izpūtes ventilatora siltumkontakta defekts</i>	
Kā rīkoties / ko pārbaudīt:			
1	Vizuāli pārbaudiet visus izpūtes cauruļvadus, vai tie nav nosprostoti (visi aizvēršanas aizbīdņi, recirkulācijas kameras, uguns aizbīdņi, utt.)		
2	Pārbaudiet, vai ventilatoram tiek nodrošināta elektrobarošana (pārbaudiet visus ventilatora drošinātājus un izmēriet spriegumu uz ventilatora sprieguma avota)		
3	Pārliecinieties, ka ventilatora savienojums ir kārtīgi izveidots un saskaņā ar vadu shēmu <ul style="list-style-type: none"> <li>a. Ventilatora uzraudzība, vadoties pēc ātruma izvades – pārbaudiet ātruma izvades savienojumu ar elektronisko karti, pārliecinieties, ka savienojums ir kārtīgi izveidots (Izvedes ventilators: Modulis A – spaiļe 33)</li> <li>b. Ventilatora uzraudzība, vadoties pēc siltuma kontakta – pārbaudiet siltuma kontakta savienojumu ar elektronisko karti, pārliecinieties, ka savienojums ir kārtīgi izveidots (Izvedes ventilators: Modulis A – spaiļe 32-33)</li> </ul>		
4	Pārliecinieties, ka ventilatora savienojums ir kārtīgi izveidots un saskaņā ar vadu shēmu Izvedes ventilators: Modulis A – spaiļe 31-32		
5	Servisa izvēlnē 1616 / 18-HW tests atveriet aizvēršanas aizbīdņus un iestatiet 50 % izvilšanas ventilatoram, pēc tam izmēriet līdzstrāvas sprieguma signālu starp 31 un 32 spaiļēm (izvilšanas ventilators) un HW testa ekrānā pārbaudiet izmērīto gaisa plūsmu.		

## 10. PROBLĒMU NOVĒRŠANA

6	Iekārtas ar komforta vadību – pārbaudiet caurules savienojumu ar plūsmas trauksmes sensoru, gadījumā, ja iekārta nenosaka vismaz 5Pa padeves ventilatora pārspiediena pusē, tas attēlo kļūdas ziņojumu
7	Ja ir veikti visi soļi un ventilatori joprojām nedarbojas, tie ir jānomaina

KĻŪDA NR.:	06	Apraksts:	Aizsprostots padeves gaisa filtrs 
<i>Iespējamā problēma:</i>		<i>Aizsprostots padeves filtrs</i>	
Kā rīkoties / ko pārbaudīt:			
1	Nomainiet padeves filtru. Pārlicinieties, vai jaunais filtrs ir tā paša tipa un pieder tai pašai filtrācijas klasei kā nomainītais filtrs. Pretējā gadījumā ir jāveic filtra kalibrēšana (tas aizņem apm. 35 min.)		
2	Ja jums ir ierīce ar filtra aizsērēšanas laika pārvaldību, jums ir jāatiestata filtra taimeris servisa izvēlnē 1616 / 06-Filtra taimeris		
3	Atkal iedarbiniet iekārtu		

KĻŪDA NR.:	07	Apraksts:	Aizsērējis izvades filtrs 
<i>Iespējamā problēma:</i>		<i>Azsērējis izvades filtrs</i>	
Kā rīkoties / ko pārbaudīt:			
1	Nomainiet izvades filtru. Pārlicinieties, vai jaunais filtrs ir tā paša tipa un pieder tai pašai filtrācijas klasei kā nomainītais filtrs. Pretējā gadījumā ir jāveic filtra kalibrēšana (tas aizņem apm. 35 min.)		
2	Ja jums ir siltuma rekluperācijas bloks ar filtra aizsērēšanas laika pārvaldību, jums ir jāatiestata filtra taimeris servisa izvēlnē 1616 / 06-Filtra taimeris		
3	Atkal iedarbiniet iekārtu		

KĻŪDA NR.:	08	Apraksts:	Priekšsildītājs 1 darbības kļūme 
<i>Iespējamā problēma:</i>		<i>Pārkarsis elektriskais priekšsildītājs un nefunkcionējošs termostats vai nepietiekoša gaisa plūsma</i>	
Kā rīkoties / ko pārbaudīt:			
1	Sildošo elementu vizuāla pārbaude		
2	Ar mērījumiem pārbauda bezkontakta releju funkcionalitāti		
3	Ar mērījumiem pārbaudiet drošības termostata funkcionalitāti ar automātisku atiestatīšanu un tad ārkārtas situācijas termostata funkcionalitāti		
4	Ja viss augstāk minētais darbojas, pārbaudiet, vai padeves cauruļvados nav aizsērējuma (piem.: apledojums uz padeves aizslēga aizbāžņa, utt.)		

KĻŪDA NR.:	09	Apraksts:	Siltummainis 1 darbības kļūme 
<i>Iespējamā problēma:</i>		<i>Pārkarsis elektriskais priekšsildītājs vai nefunkcionējošs termostats vai nepietiekoša gaisa plūsma</i>	
Kā rīkoties / ko pārbaudīt:			
1	Nomainiet izvades filtru. Pārlicinieties, vai jaunais filtrs ir tā paša tipa un pieder tai pašai filtrācijas klasei kā nomainītais filtrs. Pretējā gadījumā ir jāveic filtra kalibrēšana (tas aizņem apm. 35 min.)		
2	Ja jums ir siltuma rekluperācijas bloks ar filtra aizsērēšanas laika pārvaldību, jums ir jāatiestata filtra taimeris servisa izvēlnē 1616 / 06-Filtra taimeris		
3	Ar mērījumiem pārbaudiet drošības termostata funkcionalitāti ar automātisku atiestatīšanu un tad ārkārtas situācijas termostata funkcionalitāti		

## 10. PROBLĒMU NOVĒRŠANA

4	Pārbaudiet temperatūras sensorus EXT2 un EXT3 - vai sensori nav bojāti vai nepareizi novietoti. (Var izlasīt „Nedarbojas” apkopes izvēlnē 1616 / 18-HW tests)
5	Atkal iedarbiniet iekārtu

KĻŪDA NR.:	10	Apraksts:	Siltummainis 2 darbības kļūme 
<i>Iespējamā problēma:</i>		<i>Pārkarsis elektriskais priekšsildītājs vai nefunkcionējošs termostats vai nepietiekoša gaisa plūsma</i>	
Kā rīkoties / ko pārbaudīt:			
1	Sildošo elementu vizuāla pārbaude		
2	Ar mērījumu pārbaudiet ārējā pēcsildītāja regulēšanas funkcionalitāti un 0-10V signāla no elektroniskās kartes funkcionalitāti un pareizību (Modulis B – spailes 36-37)		
3	Ar mērījumiem pārbaudiet drošības termostata funkcionalitāti ar automātisku atiestatīšanu un tad ārkārtas situācijas termostata funkcionalitāti ārējā pēcsildītāja iekšienē		
4	Pārbaudiet ar temperatūras sensoru EXT4 mērījumiem – vai sensori nav bojāti vai nepareizi novietoti. (Var izlasīt apkopes izvēlnē 1616 / 18-HW tests)		
5	Ja viss augstāk minētais darbojas, pārbaudiet, vai padeves cauruļvados nav aizsērējuma (piem.: apledojums uz padeves aizslēga aizbāžņa, utt.)		

KĻŪDA NR.:	11	Apraksts:	Priekšsildītājs 2 darbības kļūme 
<i>Iespējamā problēma:</i>		<i>Pārkarsis ārējais elektriskais priekšsildītājs vai nefunkcionējošs termostats vai nepietiekoša gaisa plūsma</i>	
Kā rīkoties / ko pārbaudīt:			
1	Sildošo elementu vizuāla pārbaude		
2	Ar mērījumu pārbaudiet ārējā pēcsildītāja regulēšanas funkcionalitāti un 0-10V signāla no elektroniskās kartes funkcionalitāti un pareizību (Modulis B – spailes 36-37)		
3	Ar mērījumiem pārbaudiet drošības termostata funkcionalitāti ar automātisku atiestatīšanu un tad ārkārtas situācijas termostata funkcionalitāti ārējā pēcsildītāja iekšienē		
4	Ja viss augstāk minētais darbojas, pārbaudiet, vai padeves cauruļvados nav aizsērējuma (piem.: apledojums uz padeves aizslēga aizbāžņa, utt.)		

KĻŪDA NR.:	12	Apraksts:	CO2 sensora atteice 
<i>Iespējamā problēma:</i>		<i>Bojāts gaisa kvalitātes sensors</i>	
Kā rīkoties / ko pārbaudīt:			
1	Pārbaudiet sensora savienojumu ar elektronisko karti – Modulis A, spailes 43-44		
2	Pārbaudiet izvades signālu no 0-10V sensora		
3	Pārbaudiet ierīces iestatījumu – pareizi atlasīts gaisa kvalitātes sensors Apkopes izvēlnē 1616 / 08-AQS sensors un pareizie iestatījumi gaisa kvalitātes sensora robežām.		
4	Pārbaudiet laika grafika režīmu iestatījumus, vai nav atlasīts automātisks režīms, ja gaisa kvalitātes sensors fiziski nav pievienots. Tādā gadījumā izdzēsiet konkrēto laika grafiku un atkal iestatiet to.		

## 10. PROBLĒMU NOVĒRŠANA

KĻŪDA NR.:	13	Apraksts:	Rotējošā rekuperatora kļūda 
<i>Iespējamā problēma:</i>		<i>Rotējošā rekuperatora siltummaiņa atteice</i>	
Kā rīkoties / ko pārbaudīt:			
1	Vizuāli pārbaudiet, vai siksna nav pārtrūkusi		
2	Pārbaudiet, vai riteni var manuāli griezt riņķī un tas nav iesprūdis		
3	Pārbaudīt the rotējošā riteņa ieejas savienojumu (Modulis A – ERROR (kļūdas ieeja 34)		
4	Pārbaudiet rotācijas vadības sensora funkcionalitāti – sensoram ir jāreaģē (īsi iemirgojoties) magnētiskajā kontaktā, kad ritenis ir veicis pilnu apgriezību		

KĻŪDA NR.:	14	Apraksts:	ADB kļūda 
<i>Iespējamā problēma:</i>		<i>Adiabātiskā moduļa atteice</i>	
Kā rīkoties / ko pārbaudīt:			
1	Pārbaudiet adiabātiskās kļūdas ieejas savienojumu (Modulis B – kļūdas ieeja 9-10)		
2	Pārbaudiet, vai adiabātiskais modulis ir atlasīts apkopes izvēlnē 1616 / 03-piederumi		
3	Pārbaudiet, kādu kļūdas veidu norāda adiabātiskais modulis		

KĻŪDA NR.:	15	Apraksts:	Apkures sūkņa kļūda 
<i>Iespējamā problēma:</i>		<i>Apkures sūkņa atteice</i>	
Kā rīkoties / ko pārbaudīt:			
1	Pārbaudiet apkures sūkņa kļūdas ieejas savienojumu (Modulis B – kļūdas ieeja 13-14)		
2	Pārbaudiet, vai apkures sūknis ir atlasīts apkopes izvēlnē 1616 / 07-Siltummaiņi		
3	Pārbaudiet, kādu kļūdas veidu norāda apkures sūknis		

KĻŪDA NR.:	16	Apraksts:	Padeve – āra temperatūras sensora atteice (T-EXT1) 
<i>Iespējamā problēma:</i>		<i>Āra temperatūras sensora atteice; Šī atteice tiek uzskatīta par mazāk nopietnu, tādēļ iekārta turpina darboties taču ar temperatūras noklusējuma vērtību, dažu režīmu darbība var tikt ierobežota</i>	
Kā rīkoties / ko pārbaudīt:			
1	EXT1 noklusējuma vērtība ir 0°C; FREECOOLING (brīva dzesēšana) nedarbosies		
2	Pārbaudiet sensora savienojumu ar elektronisko karti – Modulis A, spaiļes 45-46		
3	Ja savienojumā nav kļūdu un atteice turpinās, nomainiet sensoru		

## 10. PROBLĒMU NOVĒRŠANA

KĻŪDA NR.:	17	Apraksts:	Padeve – āra temperatūras sensora atteice (T-EXT2)	
<i>Iespējamā problēma:</i>		<i>Āra temperatūras sensora atteice; Šī atteice tiek uzskatīta par mazāk nopietnu, tādēļ iekārta turpina darboties taču ar temperatūras noklusējuma vērtību, dažu režīmu darbība var tikt ierobežota</i>		
Kā rīkoties / ko pārbaudīt:				
1	EXT1 noklusējuma vērtība ir 0°C; FREECOOLING (brīva dzesēšana) nedarbosies			
2	Pārbaudiet sensora savienojumu ar elektronisko karti – Modulis A, spaiļes 45-46			
3	Ja savienojumā nav kļūdu un atteice turpinās, nomainiet sensoru			

KĻŪDA NR.:	18	Apraksts:	Padeve – āra temperatūras sensora atteice (T-EXT3)	
<i>Iespējamā problēma:</i>		<i>Āra temperatūras sensora atteice Šī atteice tiek uzskatīta par mazāk nopietnu, tādēļ iekārta turpina darboties taču ar temperatūras noklusējuma vērtību, dažu režīmu darbība var tikt ierobežota</i>		
Kā rīkoties / ko pārbaudīt:				
1	EXT3 noklusējuma vērtība ir 4°C; Pretsasalšanas aizsardzība ir joprojām aktīva; Elektriskais pēcsildītājs ir aizliegts; Cauruļvada minimums/maksimums netiek uzraudzīts;			
2	Pārbaudiet sensora savienojumu ar elektronisko karti – Modulis A, spaiļes 49-50			
3	Ja savienojumā nav kļūdu un atteice turpinās, nomainiet sensoru			

KĻŪDA NR.:	19	Apraksts:	Padeve – āra temperatūras sensora atteice (T-EXT4)	
<i>Iespējamā problēma:</i>		<i>Āra temperatūras sensora atteice Šī atteice tiek uzskatīta par mazāk nopietnu, tādēļ iekārta turpina darboties taču ar temperatūras noklusējuma vērtību, dažu režīmu darbība var tikt ierobežota</i>		
Kā rīkoties / ko pārbaudīt:				
1	EXT4 noklusējuma vērtība ir 4°C; Pretsasalšanas aizsardzība ir joprojām aktīva; Elektriskais pēcsildītājs ir aizliegts; Cauruļvada minimums/maksimums netiek uzraudzīts;			
2	Pārbaudiet sensora savienojumu ar elektronisko karti – Modulis A, spaiļes 46-47			
3	Ja savienojumā nav kļūdu un atteice turpinās, nomainiet sensoru			

KĻŪDA NR.:	20	Apraksts:	Izpūtes – atdeves cauruļvada temperatūras sensora atteice (T-INT0)	
<i>Iespējamā problēma:</i>		<i>Atdeves cauruļvada temperatūras sensora atteice Šī atteice tiek uzskatīta par mazāk nopietnu, tādēļ iekārta turpina darboties taču ar temperatūras noklusējuma vērtību, dažu režīmu darbība var tikt ierobežota</i>		
Kā rīkoties / ko pārbaudīt:				
1	INT0 noklusējuma vērtība ir 20°C; FREECOOLING (brīva dzesēšana) nedarbosies; Ja apkopes izvēlnē (1616) atlasīta 09-Temperatūras sensors "Extract duct" (izvades cauruļvads), ierīce uzsildīs cauruļvadu vismaz līdz atzīmei saskaņā ar Padeves temperatūras sensoru			
2	Pārbaudiet sensora savienojumu ar elektronisko karti – Modulis B, spaiļes 44-45			
3	Ja savienojumā nav kļūdu un atteice turpinās, nomainiet sensoru			

## 10. PROBLĒMU NOVĒRŠANA

KĻŪDA NR.:	21	Apraksts:	Izpūtes – atdeves cauruļvada temperatūras sensora atteice (T-INT1)
<i>Iespējamā problēma:</i>		<i>Āra temperatūras sensora atteice Šī atteice tiek uzskatīta par mazāk nopietnu, tādēļ iekārta turpina darboties taču ar temperatūras noklusējuma vērtību, dažu režīmu darbība var tikt ierobežota</i>	
Kā rīkoties / ko pārbaudīt:			
1	INT1 noklusējuma vērtība ir 20°C; FREECOOLING (brīva dzesēšana) nedarbosies; Ja apkopes izvēlnē (1616) atlasīta 9-Temperatūras sensors “Extract duct” (izvades cauruļvads), ierīce uzsildīs cauruļvadu vismaz līdz atzīmei saskaņā ar Padeves temperatūras sensoru		
2	Pārbaudiet sensora savienojumu ar elektronisko karti – Modulis A, spaiļes 51-52		
3	Ja savienojumā nav kļūdu un atteice turpinās, nomainiet sensoru		

KĻŪDA NR.:	22	Apraksts:	Izpūtes – atdeves cauruļvada temperatūras sensora atteice (T-INT2)
<i>Iespējamā problēma:</i>		<i>Adeves cauruļvada temperatūras sensora atteice Šī atteice tiek uzskatīta par mazāk nopietnu, tādēļ iekārta turpina darboties taču ar temperatūras noklusējuma vērtību, dažu režīmu darbība var tikt ierobežota</i>	
Kā rīkoties / ko pārbaudīt:			
1	INT2 noklusējuma vērtība ir 4°C; Rekuperācijas kodola pretsasalšanas aizsardzība nedarbojas		
2	Pārbaudiet sensora savienojumu ar elektronisko karti – Modulis A, spaiļes 53-54		
3	Ja savienojumā nav kļūdu un atteice turpinās, nomainiet sensoru		

KĻŪDA NR.:	23	Apraksts:	Ūdens ieplūdes sensora atteice (T_WATER_IN)
<i>Iespējamā problēma:</i>		<i>Ūdens ieplūdes sensora atteice Šī atteice tiek uzskatīta par mazāk nopietnu, tādēļ iekārta turpina darboties taču ar temperatūras noklusējuma vērtību, dažu režīmu darbība var tikt ierobežota</i>	
Kā rīkoties / ko pārbaudīt:			
1	WAT_IN noklusējuma vērtība ir 22°C a. Uztver tikai ierīcēm ar pārslēdzējspoli (WCO) b. Ja ir nepieciešama apkure ar pārslēdzējspoli WCO, gaisa temperatūras vadībai algoritma aprēķināšanai tiek izmantoti dati no iepriekšējā WCO režīma; ierīci atkal ieslēdzot OFF un ON (iesl./izsl.), tas neveic ne sildīšanu, ne arī dzesēšanu		
2	Pārbaudiet sensora savienojumu ar elektronisko karti – Modulis B, spaiļes 42-43		
3	Ja savienojumā nav kļūdu un atteice turpinās, nomainiet sensoru		

KĻŪDA NR.:	24	Apraksts:	Ūdens izplūdes sensora atteice (T_WATER_OUT)
<i>Iespējamā problēma:</i>		<i>Ūdens izplūdes sensora atteice Šī atteice tiek uzskatīta par mazāk nopietnu, tādēļ iekārta turpina darboties taču ar temperatūras noklusējuma vērtību, dažu režīmu darbība var tikt ierobežota</i>	
Kā rīkoties / ko pārbaudīt:			
1	WAT_OUT noklusējuma vērtība ir 4°C Tiek uztverts tikai ierīcei ar LPHW spoli (tikai apkure) Ja ierīce (esot ieslēgtai On) pāriet režīmā “Waiting for hot water” (gaida karsto ūdeni), no režīma netiks iziets, pateicoties noklusējuma temperatūrai (darbojas sūkņi, SMU atvērts, aizbīdņi aizvērti, ventilatori izslēgti)		
2	Pārbaudiet sensora savienojumu ar elektronisko karti – Modulis B, spaiļes 40-41		
3	Ja savienojumā nav kļūdu un atteice turpinās, nomainiet sensoru		

## 10. PROBLĒMU NOVĒRŠANA

KĻŪDA NR.:	25	Apraksts:	Telpas sensora atteice (T_Room) 
<i>Iespējamā problēma:</i>		<i>Telpas temperatūras sensora atteice Šī atteice tiek uzskatīta par mazāk nopietnu, tādēļ iekārta turpina darboties taču ar temperatūras noklusējuma vērtību, dažu režīmu darbība var tikt ierobežota</i>	
Kā rīkoties / ko pārbaudīt:			
1	T-ROOM noklusējuma vērtība ir 20°C Ja apkopes izvēlnē (1616) atlasīts 9-Temperatūras sensors "Room" (telpa) ierīce uzsildīs cauruļvadu vismaz līdz atzīmei saskaņā ar Padeves temperatūras sensors EXT-3 (EXT-4)		
2	Pārbaudiet sensora savienojumu ar elektronisko karti – Modulis A, spailes 55-56		
3	Ja savienojumā nav kļūdu un atteice turpinās, nomainiet sensoru		

KĻŪDA NR.:	26	Apraksts:	Nospiediet sensora izpūtes gaisa filtra atteice 
<i>Iespējamā problēma:</i>		<i>Izpūtes gaisa filtra spiediena sensora atteice</i>	
Kā rīkoties / ko pārbaudīt:			
1	Ja brīdināšanas LED gaisma NEMIRGO F modulī, pārbaudiet, vai ir izveidots pareizs savienojums ar I-BUS kabeli (tādā gadījumā spiediena sensori nedarbojas)		
2	Ja brīdināšanas LED gaisma mirgo F modulī, un visi spiediena sensori nedarbojas, pārbaudiet, vai ir izveidots pareizs savienojums ar I-BUS kabeli vai paša I-BUS kabeļa darbību		
3	Ja brīdināšanas LED gaisma mirgo F modulī, un tikai viens spiediena sensors nedarbojas (nevis visi), F modulis ir jānomaina		
4	Ja ierīce ir aprīkota ar C moduli, vispirms pārbaudiet, vai brīdināšanas LED gaisma mirgo un tad pareizu BCD selektora adresēšanu – izpūtes gaisa filtra spiediena sensoram tā ir adrese 1		
5	Ja ierīce ir aprīkota ar C moduli, un ir vairāk nekā viena spiediena sensora atteice, pārbaudiet pareizu adresēšanu visiem spiediena sensoriem (skatiet pareizu adresēšanu Kļūdas 26-31)		

KĻŪDA NR.:	27	Apraksts:	Nospiediet sensora padeves gaisa filtra atteice 
<i>Iespējamā problēma:</i>		<i>Padeves gaisa filtra spiediena sensora atteice</i>	
Kā rīkoties / ko pārbaudīt:			
1	Ja brīdināšanas LED gaisma NEMIRGO F modulī, pārbaudiet, vai ir izveidots pareizs savienojums ar I-BUS kabeli (tādā gadījumā spiediena sensori nedarbojas)		
2	Ja brīdināšanas LED gaisma mirgo F modulī, un visi spiediena sensori nedarbojas, pārbaudiet, vai ir izveidots pareizs savienojums ar I-BUS kabeli vai paša I-BUS kabeļa darbību		
3	Ja brīdināšanas LED gaisma mirgo F modulī, un tikai viens spiediena sensors nedarbojas (nevis visi), F modulis ir jānomaina		
4	Ja ierīce ir aprīkota ar C moduli, vispirms pārbaudiet, vai brīdināšanas LED gaisma mirgo un tad pareizu BCD selektora adresēšanu – padeves gaisa filtra spiediena sensoram tā ir adrese 0		
5	Ja ierīce ir aprīkota ar C moduli, un ir vairāk nekā viena spiediena sensora atteice, pārbaudiet pareizu adresēšanu visiem spiediena sensoriem (skatiet pareizu adresēšanu Kļūdas 26-31)		

KĻŪDA NR.:	28	Apraksts:	Nospiediet sensora padeves ventilatora atteice 
<i>Iespējamā problēma:</i>		<i>Padeves ventilatora spiediena sensora atteice</i>	
Kā rīkoties / ko pārbaudīt:			
1	Ja brīdināšanas LED gaisma NEMIRGO F modulī, pārbaudiet, vai ir izveidots pareizs savienojums ar I-BUS kabeli (tādā gadījumā visi spiediena sensori nedarbojas)		
2	Ja brīdināšanas LED gaisma mirgo F modulī, un visi spiediena sensori nedarbojas, pārbaudiet, vai ir izveidots pareizs savienojums ar I-BUS kabeli vai paša I-BUS kabeļa darbību		

## 10. PROBLĒMU NOVĒRŠANA

3	Ja brīdināšanas LED gaisma mirgo F modulī, un tikai viens spiediena sensors nedarbojas (nevis visi), F modulis ir jānomaina
4	Ja ierīce ir aprīkota ar C moduli, vispirms pārbaudiet, vai brīdināšanas LED gaisma mirgo un tad pareizu BCD selektors– padeves gaisa filtra spiediena sensoram tā ir adrese 2
5	Ja ierīce ir aprīkota ar C moduli, un ir vairāk nekā viena spiediena sensora atteice, pārbaudiet pareizu adresēšanu visiem spiediena sensoriem (skatiet pareizu adresēšanu Kļūdas 26-31)

KĻŪDA NR.:	29	Apraksts:	Nospiediet sensora izpūtes ventilatora atteice 
<i>Iespējamā problēma:</i>		<i>Izpūtes ventilatora spiediena sensora atteice</i>	
Kā rīkoties / ko pārbaudīt:			
1	Ja brīdināšanas LED gaisma NEMIRGO F modulī, pārbaudiet, vai ir izveidots pareizs savienojums ar I-BUS kabeli (tādā gadījumā visi spiediena sensori nedarbojas)		
2	Ja brīdināšanas LED gaisma mirgo F modulī, un visi spiediena sensori nedarbojas, pārbaudiet, vai ir izveidots pareizs savienojums ar I-BUS kabeli vai paša I-BUS kabeļa darbību		
3	Ja brīdināšanas LED gaisma mirgo F modulī, un tikai viens spiediena sensors nedarbojas (nevis visi), F modulis ir jānomaina		
4	Ja ierīce ir aprīkota ar C moduli, vispirms pārbaudiet, vai brīdināšanas LED gaisma mirgo un tad pareizu BCD selektora adresēšanu – izpūtes ventilatora spiediena sensoram tā ir adrese 3		
5	Ja ierīce ir aprīkota ar C moduli, un ir vairāk nekā viena spiediena sensora atteice, pārbaudiet pareizu adresēšanu visiem spiediena sensoriem (skatiet pareizu adresēšanu Kļūdas 26-31)		

KĻŪDA NR.:	30	Apraksts:	Nospiediet VAV cauruļvada atteice 
<i>Iespējamā problēma:</i>		<i>VAV cauruļvada spiediena sensora atteice</i>	
Kā rīkoties / ko pārbaudīt:			
1	Ja brīdināšanas LED gaisma NEMIRGO F modulī, pārbaudiet, vai ir izveidots pareizs savienojums ar I-BUS kabeli (tādā gadījumā visi spiediena sensori nedarbojas)		
2	Ja brīdināšanas LED gaisma mirgo F modulī un visi spiediena sensori nedarbojas, pārbaudiet, vai ir izveidots pareizs savienojums ar I-BUS kabeli vai paša I-BUS kabeļa darbību		
3	Ja brīdināšanas LED gaisma mirgo F modulī, un tikai viens spiediena sensors nedarbojas (nevis visi), F modulis ir jānomaina		
4	Ja ierīce ir aprīkota ar C moduli, vispirms pārbaudiet, vai brīdināšanas LED gaisma mirgo un tad pareizu BCD selektors– VAV cauruļvada spiediena sensoram tā ir adrese 4		
5	Ja ierīce ir aprīkota ar C moduli, un ir vairāk nekā viena spiediena sensora atteice, pārbaudiet pareizu adresēšanu visiem spiediena sensoriem (skatiet pareizu adresēšanu Kļūdas 26-31)		

KĻŪDA NR.:	31	Apraksts:	Nospiediet sensora C4/PCO atteice 
<i>Iespējamā problēma:</i>		<i>C4/PCO spiediena sensora atteice</i>	
Kā rīkoties / ko pārbaudīt:			
1	Ja brīdināšanas LED gaisma NEMIRGO F modulī, pārbaudiet, vai ir izveidots pareizs savienojums ar I-BUS kabeli (tādā gadījumā visi spiediena sensori nedarbojas)		
2	Ja brīdināšanas LED gaisma mirgo F modulī un visi spiediena sensori nedarbojas, pārbaudiet, vai ir izveidots pareizs savienojums ar I-BUS kabeli vai paša I-BUS kabeļa darbību		
3	Ja brīdināšanas LED gaisma mirgo F modulī, un tikai viens spiediena sensors nedarbojas (nevis visi), F modulis ir jānomaina		
4	Ja ierīce ir aprīkota ar C moduli, vispirms pārbaudiet, vai brīdināšanas LED gaisma mirgo un tad pareizu BCD selektors– C4/PCO spiediena sensoram tā ir adrese 5		
5	Ja ierīce ir aprīkota ar C moduli, un ir vairāk nekā viena spiediena sensora atteice, pārbaudiet pareizu adresēšanu visiem spiediena sensoriem (skatiet pareizu adresēšanu Kļūdas 26-31)		

## 10. PROBLĒMU NOVĒRŠANA

KĻŪDA NR.:	32	Apraksts:	Sensora AQS atteice 
<i>Iespējamā problēma:</i>		<i>Bojāts gaisa kvalitātes sensors</i>	
Kā rīkoties / ko pārbaudīt:			
1	Pārbaudiet sensora savienojumu ar elektronisko karti – Modulis A, spaiļes 43-44 Gadījumā, kad AQS sensors atrodas SLAVE vienplūsmas blokā – modulis K, spaiļes 10-11		
2	Pārbaudiet, vai AQS sensors ir pareizi pievienots		
3	Pārbaudiet ierīces iestatījumu – pareizi atlasīts gaisa kvalitātes sensors Apkopes izvēlnē 1616 / 8-AQS sensors un pareizie iestatījumi gaisa kvalitātes sensora robežvērtībām.		
4	Pārbaudiet laika grafika režīmu iestatījumus, vai nav atlasīts automātisks režīms, ja gaisa kvalitātes sensors fiziski nav pievienots. Tādā gadījumā izdzēsiet konkrēto laika grafiku un atkal iestatiet to.		

KĻŪDA NR.:	36	Apraksts:	B moduļa kļūda 
<i>Iespējamā problēma:</i>		<i>Nepareizs B modulis vai nepareizs B moduļa savienojums</i>	
Kā rīkoties / ko pārbaudīt:			
1	Ja brīdināšanas LED gaisma NEMIRGO B modulī, pārbaudiet, vai ir izveidots pareizs savienojums ar I-BUS kabeli		
2	Ja brīdināšanas LED gaisma mirgo B modulī un tas nedarbojas, pārbaudiet, vai ir izveidots pareizs savienojums ar I-BUS kabeli vai paša I-BUS kabeļa darbību		
3	Ja brīdināšanas LED gaisma mirgo B modulī un tas savienojums ir pareizs, pārbaudiet, B modulis ir bojāts un tas ir jānomaina		

KĻŪDA NR.:	37	Apraksts:	Kondensāta noteces pārplūde 
<i>Iespējamā problēma:</i>		<i>Kondensāta tvertne var būt pārplūdusi</i>	
Kā rīkoties / ko pārbaudīt:			
1	Pārbaudiet, vai kondensāta notece nav pārpildīta pāri limitam (tādā gadījumā kondensācija tiek uzraudzīta), ja tas ir noticis, nodrošiniet brīvu kondensāta noteci		
2	Ja kondensāta tvertne ir tukša un pārplūde tiek uzraudzīta, pārbaudiet kondensāta spaiļu savienojumus – modulis B, spaiļes 17-18 un pludiņa darbību (vai tas nav iestrēdzis)		
3	Ja ierīcē tiek izmantota vairāk nekā viena kondensāta tvertne, jums ir jāpārbauda to visu darbība un savienojumi.		
4	Ja kondensācija netiek uzraudzīta, pārbaudiet, vai uz B moduļa it tilta savienojums, spaiļes 17-18		

KĻŪDA NR.:	38	Apraksts:	G moduļa kļūda 
<i>Iespējamā problēma:</i>		<i>Bojāts G modulis vai bojāts G moduļa savienojums</i>	
Kā rīkoties / ko pārbaudīt:			
1	Ja brīdināšanas LED gaisma NEMIRGO G modulī, pārbaudiet, vai ir izveidots pareizs savienojums ar I-BUS kabeli		
2	Ja brīdināšanas LED gaisma mirgo G modulī un tas nedarbojas, pārbaudiet, vai ir izveidots pareizs savienojums ar I-BUS kabeli vai paša I-BUS kabeļa darbību		
3	Ja brīdināšanas LED gaisma mirgo B modulī, un tā savienojums ir pareizs, B modulis ir bojāts, un tas ir jānomaina		

## 10. PROBLĒMU NOVĒRŠANA

KĻŪDA NR.:	39	Apraksts:	Vispārēja kļūda 
<i>ļespējamā problēma:</i>		<i>Šī kļūda norāda, ka ir tikusi konstatēta jebkāda veida kļūda. Tai vienmēr seko cits kļūdas ziņojums, kas tieši norāda noteikto bojājumu.</i>	
Kā rīkoties / ko pārbaudīt:			
1	Ievērojiet norādījumus, kā atrisināt un novērst noteikto bojājumu		

KĻŪDA NR.:	40	Apraksts:	K moduļa kļūda 
<i>ļespējamā problēma:</i>		<i>Bojāts K modulis, nepareizs K moduļa savienojums vai sekotājblokam nepienāk strāva</i>	
Kā rīkoties / ko pārbaudīt:			
1	Vispirms pārbaudiet, vai sekotājblokam ir elektrobarošana		
2	Ja brīdināšanas LED gaisma NEMIRGO K modulī, pārbaudiet, vai ir izveidots pareizs savienojums ar I-BUS kabeli uz K moduļa G-lite un A moduļa		
3	Ja brīdināšanas LED gaisma mirgo K modulī un tas nedarbojas, pārbaudiet, vai ir izveidots pareizs savienojums ar I-BUS kabeli vai paša I-BUS kabeļa darbību		
4	Ja brīdināšanas LED gaisma mirgo K modulī, un tā savienojums ir pareizs, K modulis ir bojāts, un tas ir jānomaina		

KĻŪDA NR.:	41	Apraksts:	Plūsmas sensora kļūda 
<i>ļespējamā problēma:</i>		<i>Plūsmas sensora atteice</i>	
Kā rīkoties / ko pārbaudīt:			
1	1. Pārbaudiet, vai brīdināšanas LED gaisma mirgo uz sensora un tad pārbaudiet BCD selektora adresēšanu – tā ir adrese E		
2	2. Ja ierīce ir aprīkota ar C moduli, pārbaudiet pareizu adresēšanu visiem spiediena sensoriem (skatiet skatiet pareizu adresēšanu Kļūdas 26-27)		

KĻŪDA NR.:	42	Apraksts:	Nospiediet HEPA gaisa filtra atteice 
<i>ļespējamā problēma:</i>		<i>HEPA gaisa filtra spiediena sensora atteice</i>	
Kā rīkoties / ko pārbaudīt:			
1	Pārbaudiet, vai brīdināšanas LED gaisma mirgo uz sensora un tad pārbaudiet BCD selektora adresēšanu – tā ir adrese 7		
2	Ja ierīce ir aprīkota ar C moduli, pārbaudiet pareizu adresēšanu visiem spiediena sensoriem (skatiet pareizu adresēšanu Kļūdas 26-31)		

KĻŪDA NR.:	43	Apraksts:	Aizsērējis HEPA gaisa filtrs 
<i>ļespējamā problēma:</i>		<i>Aizsērējis HEPA gaisa filtrs</i>	
Kā rīkoties / ko pārbaudīt:			
1	1. Nomainiet HEPA filtru. Pārliedcinieties, vai jaunais filtrs ir tā paša tipa un pieder tai pašai filtrācijas klasei kā nomainītais filtrs. Pretējā gadījumā ir jāveic filtra kalibrēšana (tas aizņem apm. 35 min.)		
2	2. Atkal iedarbiniet iekārtu		

## 10. PROBLĒMU NOVĒRŠANA

KĻŪDA NR.:	63	Apraksts:	Telpas BMS temperatūras sensora atteice 
<i>Iespējamā problēma:</i>		<i>Nav pieejams telpu temperatūras nolasījums no BMS</i>	
Kā rīkoties / ko pārbaudīt:			
1	Pārbaudiet, vai BMS adresē 23000 ir pieejama informācija par telpu temperatūru		
2	Pārliedzieties, vai ir pietiekoša frekvence, lai nosūtītu telpu BMS temperatūras vērtību uz adresi 23000		

KĻŪDA NR.:	64	Apraksts:	Plūsmas trauksmes sensora atteice 
<i>Iespējamā problēma:</i>		<i>Plūsmas sensora atteice</i>	
Kā rīkoties / ko pārbaudīt:			
1	Pārbaudiet, vai brīdināšanas LED gaisma mirgo uz sensora un tad pārbaudiet pareizu BCD selektora adresēšanu – tā ir adrese E		
2	Ja ierīce ir aprīkota ar citiem C moduļiem, pārbaudiet pareizu adresēšanu visiem spiediena sensoriem (skatiet skatiet pareizu adresēšanu Kļūdas 26-27)		

## 10. PROBLĒMU NOVĒRŠANA

KĻŪDA NR.:	50	Apraksts:	Aizsprostots padeves gaisa filtrs > 80%	
<i>ļespējamā problēma:</i>		<i>Padeves gaisa filtrs ir drīzumā jānomaina.</i>		
Kā rīkoties / ko pārbaudīt:				
1	Pasūtiet jaunu padeves filtru un nomainiet to			

KĻŪDA NR.:	51	Apraksts:	Aizsprostots izpūtes gaisa filtrs > 80%	
<i>ļespējamā problēma:</i>		<i>Izpūtes gaisa filtrs ir drīzumā jānomaina.</i>		
Kā rīkoties / ko pārbaudīt:				
1	Pasūtiet jaunu izpūtes filtru un nomainiet to			

KĻŪDA NR.:	53	Apraksts:	Aizsprostots izpūtes gaisa filtrs > 80%	
<i>ļespējamā problēma:</i>		<i>HEPA gaisa filtrs ir drīzumā jānomaina.</i>		
Kā rīkoties / ko pārbaudīt:				
1	Pasūtiet jaunu HEPA filtru un nomainiet to			

## 10. PROBLĒMU NOVĒRŠANA

KĻŪDA NR.:	1	Apraksts:	Pieprasīt filtru kalibrēšanu – apkopes izvēlne	
<i>Statusa apraksts:</i>		<i>Kad ierīce tiek lietota pirmo reizi, tā paziņo, ka ir jāveic filtru kalibrēšana</i>		
Nemiet vērā:				
1	Ja filtru kalibrēšana netiek veikta, tā izvērtē filtrus pēc noklusējuma līknes, kas var neatbilst lietotu filtru stāvoklim. Aizsērējušu filtru mērījumi nebūs precīzi			

KĻŪDA NR.:	70	Apraksts:	Ūdens sildītāja pretsasalšanas aizsardzība	
<i>Statusa apraksts:</i>		<i>Pretsasalšanas aizsardzība varētu būt aktivizēta tikai ierīcei ar ūdens spoles sildītāju</i>		
Nemiet vērā:				
1	Pretsasalšanas aizsardzība aktivizē šādas darbības: ..... a. Ūdens armatūras pilnībā atvērta b. Sūknis ieslēgts c. Ventilatori izslēgti d. Padeves un izpūtes aizbīdņi aizvērti e. Rotējošais ritenis izslēgts f. Pēc izvēles (apkopes izvēlne 1616/02-HW iestatījumi) izvades ventilators var palikt ieslēgts; tādā gadījumā, izpūtes aizbīdņi paliek atvērti, un rotējošais ritenis darbojas ar minimālu ātrumu			

KĻŪDA NR.:	71	Apraksts:	Ūdens sildītājs gaida karsto ūdeni	
<i>Statusa apraksts:</i>		<i>Pārbauda atdeves ūdens temperatūru</i>		
Nemiet vērā:				
1	Tikai ierīcēm ar ūdens sildītāju (LPHW vai WCO spole)			
2	Ierīce tās palaišanas laikā pārbauda atdeves ūdens temperatūru, lai pārliecinātos, ka nav ūdens spoles sasalšanas riska; šajā laikā posmā sūknis darbojas, maisīšanas punkts tiek atvērts pa soļiem un aizbīdņi ir aizvērti, rekuperācijas ritenis ir izslēgts, ventilatori ir izslēgti; ierīce nesāks darboties pirms ūdens temperatūra nebūs sasniegusi 20°C			

KĻŪDA NR.:	72	Apraksts:	Ūdens sildītājs gaida padeves ūdens temperatūru	
<i>Statusa apraksts:</i>		<i>Pārbauda padeves gaisa temperatūru, tā saucāmā "laidenā palaišana"</i>		
Nemiet vērā:				
1	Tikai ierīcēm ar ūdens sildītāju (LPHW vai WCO spole)			
2	Tas seko ziņojumam "Ūdens sildītājs gaida karsto ūdeni"			
3	Aizbīdņi tiek atvērti, ventilatori darbojas ar minimālo ātrumu, sūknis darbojas, maisīšanas punkts pilnībā atvērts, rekuperācijas ritenis ir ieslēgts			
4	Līdzko temperatūra EXT3 sasniedz 20°C, ierīce ieslēdz iepriekš iestatīto režīmu			
5	Gadījumā, kad EXT3 nesasniedz 20°C cauruļvada minimālā temperatūra nav sasniegta, ierīce 5 minūšu laikā vienlīdz sāks darboties, ja šī procesa laikā atdeves ūdens temperatūra noslīd zem 15°C, ierīce pārslēdzas atpakaļ uz "Ūdens sildītājs gaida karsto ūdeni" procesu.			

## 10. PROBLĒMU NOVĒRŠANA

KĻŪDA NR.:	73	Apraksts:	WCO/WC meklē ieklūdes ūdens temperatūru (auksts/karsts)	
<i>Statusa apraksts:</i>		<i>Piemērojams ierīcēm ar integrētu vai ārēju pārslēdzējspoli; ierīce mēra ieklūdes ūdens temperatūru, lai noteiktu, vai ūdens armatūra jāneregulē uz dzesēšanas vai sildīšanas režīmu</i>		
Ņemiet vērā:				
1	Temperatūras pārbaude ilgst 2 minūtes			
2	Pārbaude tiek veikta vienmēr, kad ūdens armatūra ir atvērta par vismaz 30% un tā tiek atkārtota ik pēc 60 minūtēm; pirmā pārbaude notiek, kad tiek ieslēgta ierīce			

KĻŪDA NR.:	74	Apraksts:	Gaismas plūsmas samazināšana, minimālā cauruļvadu temperatūra nav sasniegta	
<i>Statusa apraksts:</i>		<i>Cauruļvada temperatūra sasniedza minimālo pieņemamo vērtību, un gaisa plūsma tiek lineāri samazināta</i>		
Ņemiet vērā:				
1	Gaisa plūsma tiek lineāri samazināta no iepriekš iestatītās minimālās temperatūras līdz +5°C			

KĻŪDA NR.:	75	Apraksts:	Pasīvā mājas aizsardzība	
<i>Statusa apraksts:</i>		<i>Minimālā cauruļvada temperatūra noslīdēja zem +5°C, un ierīce izslēdzās</i>		
Ņemiet vērā:				
1	Ja ierīce ir izslēgusies, cauruļvadu temperatūrai noslīdot zem +5°C, ierīce ik pēc 15 minūtēm automātiski mēģinās atkal ieslēgties un sasniegt minimālo cauruļvadu temperatūru			

KĻŪDA NR.:	76	Apraksts:	Apkures sūkņa atkausēšana	
<i>Statusa apraksts:</i>		<i>Atkausēšanas secība uz apkures sūkņa āra bloka ir tikusi aktivizēta</i>		
Ņemiet vērā:				
1	Kad tiek aktivizēta siltumsūkņa āra bloka atkausēšanas secība, vadības ierīce nedod pieprasījumu siltumsūkņa izvadei, un ventilatorus darbina ar minimālo ātrumu; kad atkausēšanas secība ir pabeigta, ierīce atgriežas parastajā režīmā			

KĻŪDA NR.:	78	Apraksts:	Aktivizēta brīvā pirmsdzesēšana	
<i>Statusa apraksts:</i>		<i>Tiek aktivizēta laika posmā, kurā ir atļauta FREECOOLING (brīvā dzesēšana) (apkopes izvēlne 1616 / 16-brīvā dzesēšana)</i>		
Ņemiet vērā:				
1	Ierīce tiek ieslēgta iepriekš iestatītajā režīmā (Manual, CAV, DCV, PCO) ik pēc stundas uz 10 min., lai pārbaudītu iekšējo un ārējo temperatūru un noskaidrotu, vai ir sasniegti FREECOOLING (brīvā dzesēšana) nosacījumi, ja tā ir, ierīce pārslēgtos FREECOOLING (brīvā dzesēšana) režīmā, ja nē – ierīce pati izslēgtos			

KĻŪDA NR.:	79	Apraksts:	Apkure tika samazināta/sakarā ar mazu gaisa plūsmas apjomu	
<i>Statusa apraksts:</i>		<i>Cauruļvada temperatūra pārsniedza +50 °C, tāpēc elektriskā sildītāja jauda tika mainīta uz 0%, PID regulators turpina novērtēt pieprasīto jaudu</i>		
Ņemiet vērā:				
1	Kad cauruļvada temperatūra noslīd zem +50 °C, sildītāja jauda tiek aktivizēta pieprasītajai temperatūrai.			

## **11. IZSTRĀDĀJUMA IZŅEMŠANA NO EKSPLUATĀCIJAS – UTILIZĀCIJA**

Padariet iekārtu darbībai nederīgu pirms tās utilizācijas. Vecākām iekārtām mēdz būt arī materiāli, kurus var izmantot atkārtoti. Nogādājiet tos uz savākšanas punktu. Iekārtu ieteicams izjaukt specializētā ražotnē, lai pārstrādājamus materiālus varētu izmantot atkārtoti. Neizmantojamās komponentus nogādājiet likumīgā utilizācijas vietā. Materiāli ir jāutilizē atbilstoši spēkā esošajiem noteikumiem.

## **12. NOBEIGUMS**

Lai iekārtu varētu droši un pareizi lietot, izlasiet un ievērojiet šeit sniegtos norādījumus. Ja ir jautājumi vai ir nepieciešami paskaidrojumi, sazinieties ar mūsu pārdošanas nodaļu vai tehniskā atbalsta nodaļu.

**Ražotājs nav atbildīgs par bojājumiem, kas radušies nepareizas uzstādīšanas un darbības rezultātā, kas ir pret-runā ar rokasgrāmatu un vispārējo ventilācijas ierīču un vadības sistēmu uzstādīšanas un darbības praksi.**

## KONTAKTINFORMĀCIJA

### Adrese

2VV, s.r.o.,  
Nádražní 794,  
533 51 Pardubice - Rosice,  
Čehijas Republika

### Vietne:

<http://www.2vv.cz/>

