



PARTNER
IN VENTILATION
2VV.CZ

IT

INDESSE GP

INSTALLAZIONE E FUNZIONAMENTO

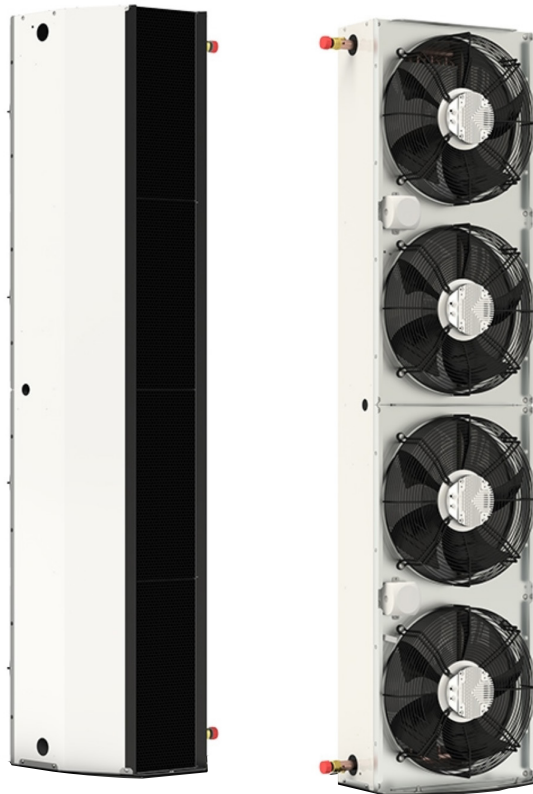

4-118-0316

CE EAC

IT

INSTALLAZIONE E FUNZIONAMENTO 3

PRIMA DI INIZIARE	4
APERTURA DELLA CONFEZIONE	5
COMPONENTI PRINCIPALI	6
PEZZI DI RICAMBIO	7
DIMENSIONI	8
PARAMETRI TECNICI	8
INSTALLAZIONE	9
PRIMO AVVIO	28
MANUTENZIONE	29
ELIMINAZIONE DEI GUASTI	30
SMALTIMENTO	31
CONCLUSIONE	32

1. PRIMA DI INIZIARE

Per orientarsi meglio nelle istruzioni si utilizzano i simboli nel testo.
La seguente tabella ne presenta l'aspetto e il significato:

Simbolo	Significato
ATTENZIONE	Avvertenza oppure avviso
FATE ATTENZIONE!	Istruzioni importanti
NE AVRETE BISOGNO	Suggerimenti ed informazioni pratiche
Informazioni tecniche	Informazioni tecniche dettagliate
	Riferimento ad un'altra parte/capitolo delle istruzioni



Queste istruzioni contengono informazioni importanti necessaria ad assicurare la corretta installazione della barriera d'aria della **INDESSE Industry**. Prima dell'installazione della barriera d'aria leggete con attenzione tutte le seguenti istruzioni e rispettatele! Il produttore si riserva il diritto di modifica compresa quella della documentazione tecnica senza previo avviso. Nascondete le istruzioni per i futuri utilizzi. Considerate le indicazioni delle istruzioni come parte del prodotto.

Questo manuale contiene istruzioni importanti per l'allacciamento sicuro della barriera d'aria. Prima di allacciare l'unità si prega di leggere con attenzione tutte le istruzioni sotto indicate e di rispettarle! Il produttore si riserva il diritto di modifica compresa quella della documentazione tecnica senza previo avviso. Si prega di archiviare queste istruzioni per i futuri utilizzi. Considerate questo manuale come parte del prodotto.

DICHIARAZIONE DI CONFORMITÀ CE

Il prodotto è stato progettato, prodotto, immesso sul mercato, soddisfa tutte le relative disposizioni ed è conforme ai requisiti delle direttive del Parlamento Europeo e del Consiglio Europea, compresi gli emendamenti sotto i quali è stato catalogato. Alle condizioni dell'utilizzo comune e stabilito dal manuale d'uso e dell'installazione è sicuro. In sede di valutazione sono state applicate le norme europee standardizzate riportate nella relativa Dichiarazione di conformità CE.

Troverete la versione attuale e completa della Dichiarazione di conformità CE sulle pagine www.2vv.cz

2. APERTURA DELLA CONFEZIONE

2.1 CONTROLLATE LA FORNITURA



- Dopo la consegna controllate immediatamente che il prodotto confezionato non sia danneggiato. In caso di danneggiamento della confezione rivolgetevi al trasportatore. Qualora il reclamo non venga avanzato per tempo, in futuro non è possibile esigere eventuali rimborsi.
- Controllate se il tipo di prodotto corrisponde a quello da voi ordinato. In caso di difformità non aprite la confezione della barriera d'aria e comunicate immediatamente il difetto al fornitore.
- Dopo l'apertura della confezione controllate che la barriera d'aria e le altre componenti siano in ordine. In caso di dubbio rivolgetevi al fornitore.
- Non installate mai la barriera d'aria danneggiata!
- Qualora non apriate subito la confezione della barriera d'aria quest'ultima deve essere conservata in un ambiente interno secco con temperatura ambientale da **+0 °C FINO A +40 °C**.

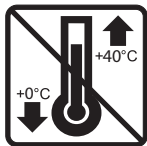

	<p>Tutti i materiali della confezione utilizzati sono ecologici ed è possibile riutilizzarli oppure riciclarli. Contribuite attivamente alla tutela dell'ambiente e fate attenzione al corretto smaltimento e rivalutazione dei materiali di imballaggio.</p>	
--	---	--

2.2 APRITE LA CONFEZIONE DELLA BARRIERA D'ARIA

Accessori imballati:
2x elemento di raccordo

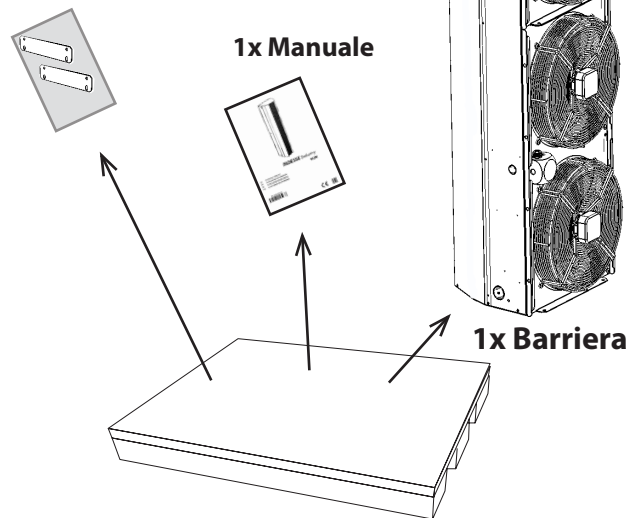

- Qualora la barriera d'aria sia stata trasportata a temperature inferiori a 0 °C dopo l'apertura della confezione è necessario lasciarla almeno per 2 ore nelle condizioni di lavoro in modo da consentire l'adeguamento della temperatura all'interno della barriera d'aria.

3. COMPONENTI PRINCIPALI

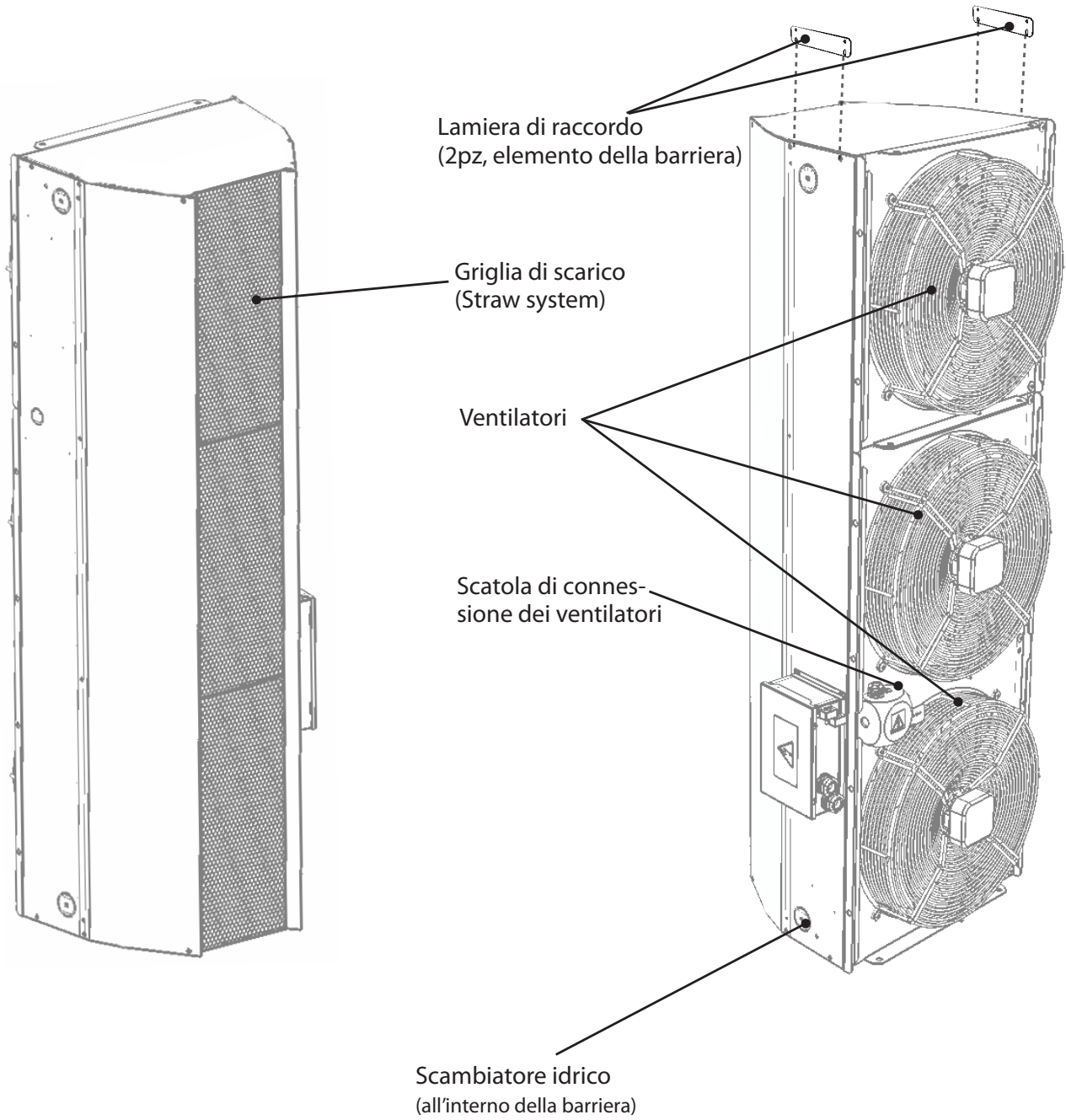

4. PEZZI DI RICAMBIO

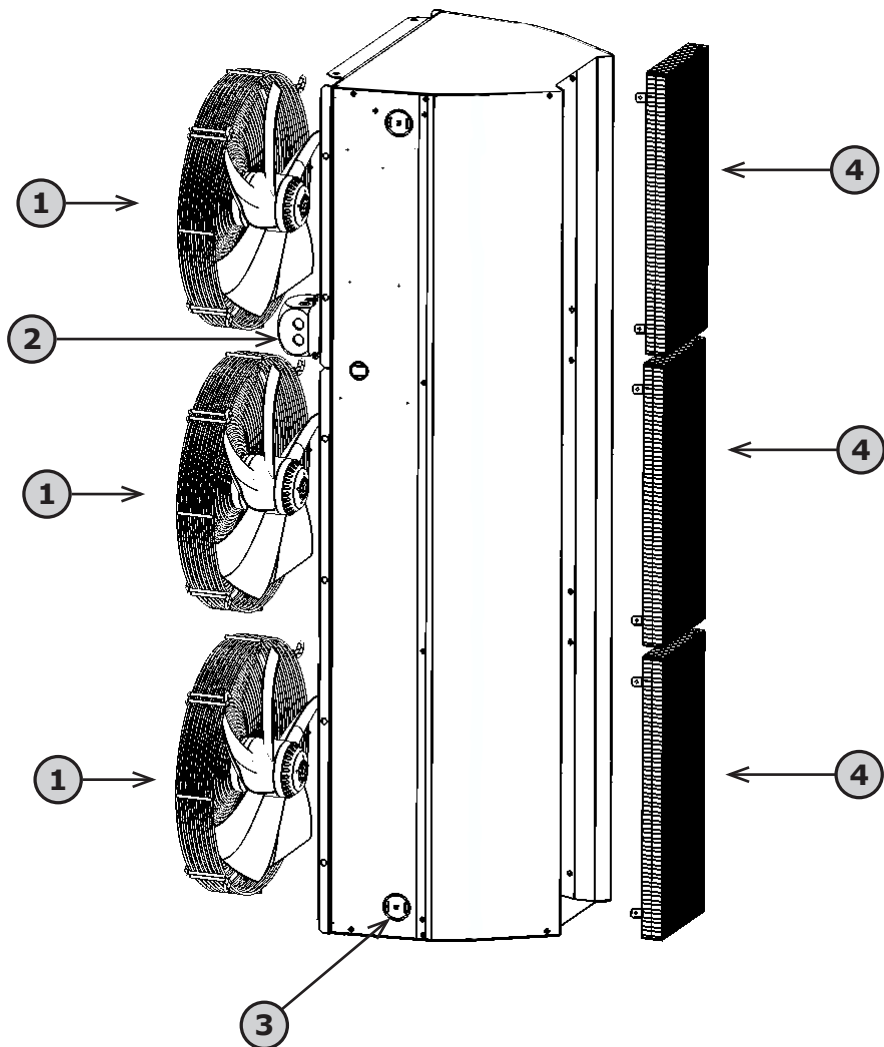

Nu- mero	DESCRIZIONE	VCIN...150		VCIN...200		VCIN...250	
		codice	PZ/ barriera	codice	PZ/ barriera	CODICE	PZ/ barriera
①	Motore EC	ND-VEN-EC-AX-EC102-A450	3	ND-VEN-EC-AX-EC102-A450	4	ND-VEN-EC-AX-EC102-A450	5
②	Elettroinstallazione scatoletta	ND-VCIN1-KRAB-VENT	1	ND-VCIN1-KRAB-VENT	1	ND-VCIN1-KRAB-VENT	1
③	Idrico scambiatore	ND-VCIN2G-VV-15	1	ND-VCIN2G-VV-20	1	ND-VCIN2G-VV-25	1
④	Straw system compreso il telaio	ND-VCIN1-VOST	3	ND-VCIN1-VOST	4	ND-VCIN1-VOST	5

5. DIMENSIONI

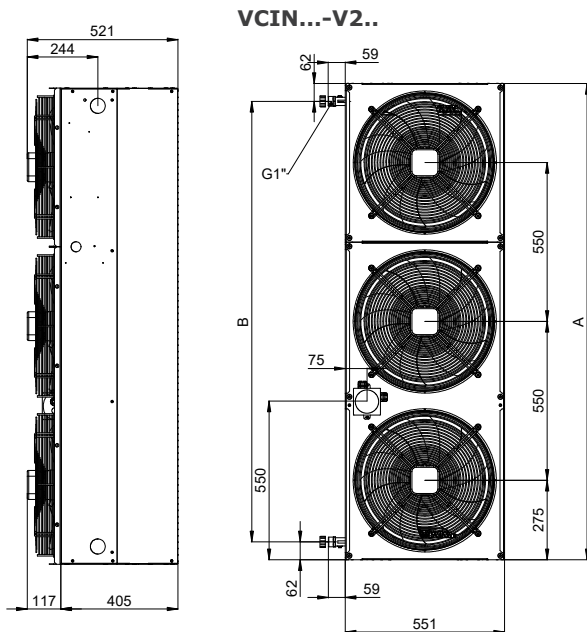

VCIN	A [mm]	B [mm]
150	1650	1526
200	2200	2076
250	2750	2626

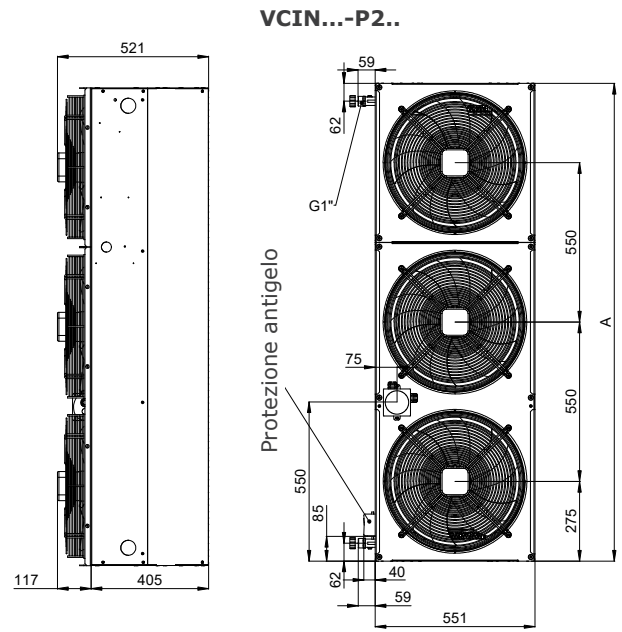
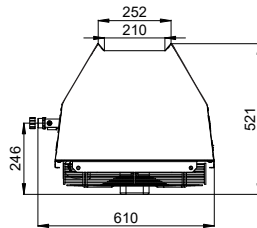

VCIN	A [mm]
150	1650
200	2200
250	2750

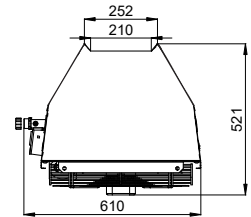

6. PARAMETRI TECNICI

Genere	Altezza di installazione consigliata [m]	Uscita d'aria [m ³ /h] *1	Emissione di aria calda [m ³ /h] *2	Aria in uscita dall'aria ambiente [m ³ /h] *3	Pressione acustica a 3m [dB(A)] *4	Potenza sonora [dB(A)] *5
VCIN2G150-V2EC	7,5	10500	5775	4725	67,6	84
VCIN2G200-V2EC	7,5	14000	7700	6300	68,5	84,8
VCIN2G250-V2EC	7,5	17500	9625	7875	70,3	86,6

Genere	Potenza del riscaldamento *6 [kW]	Motori consumo		Peso [kg]
		[V]	[A]	
VCIN2G150-V2EC	56,6	230	4	60
VCIN2G200-V2EC	76,1		5,4	78
VCIN2G250-V2EC	97,4		6,8	98

*1 Airflow volume according ISO27327-1

*2 The flow of warm air output from the air curtain

*3 The flow of ambient air output from the air curtain

*4 Acoustic pressure values at 3 distance for maximum speed. Directional factor: Q=2.

*5 Sound power (LWA) measurements according to ISO 27327-2.

*6 Intake air temperature +18°C, at maximum heating level and highest fan speed.

7. INSTALLAZIONE

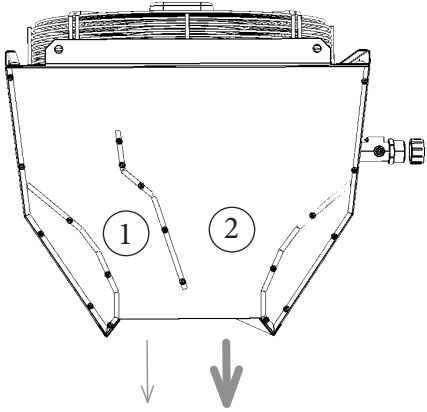

1 - Aria ambiente.

2 - Aria riscaldata.

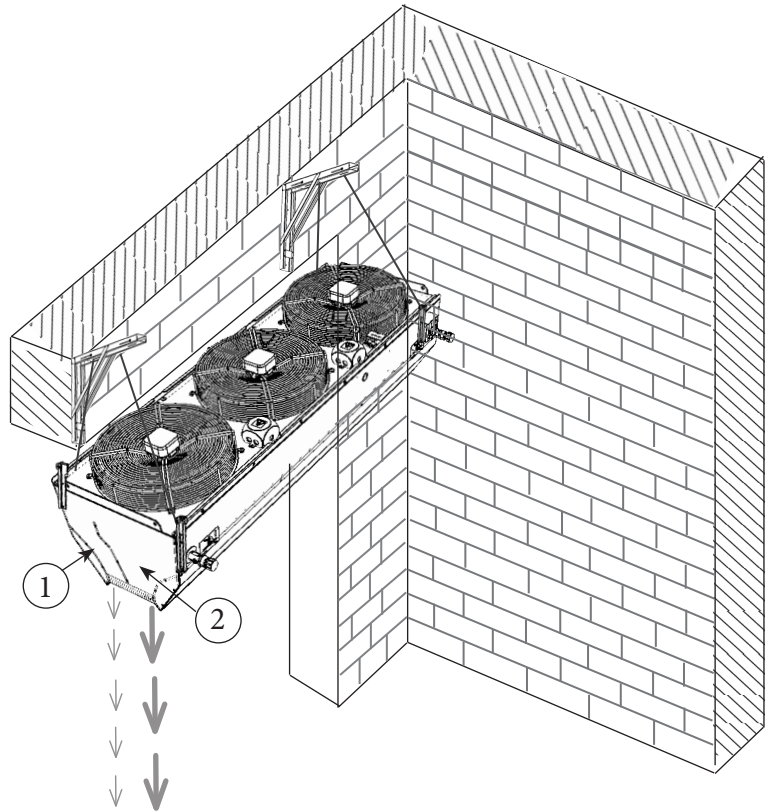

7. INSTALLAZIONE

POSSIBILI MODALITÀ DI INSTALLAZIONE - INSTALLAZIONE VERTICALE

Installazione verticale, veduta laterale con piedistallo mobile e staffa sul muro

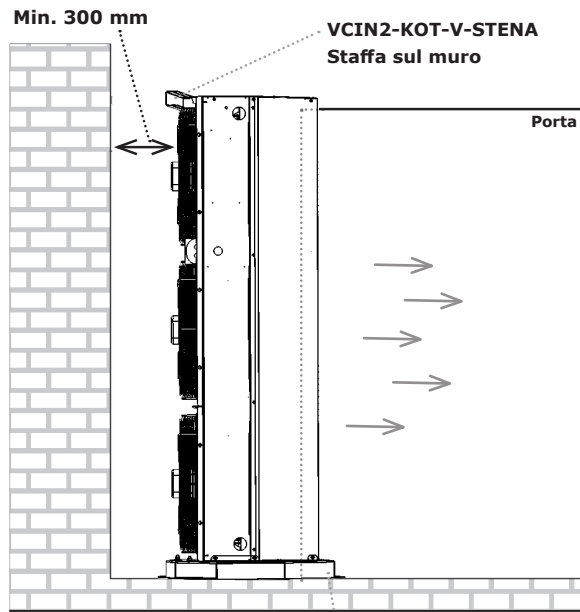

VCIN2-KOT-V-PODST
Piedistallo mobile

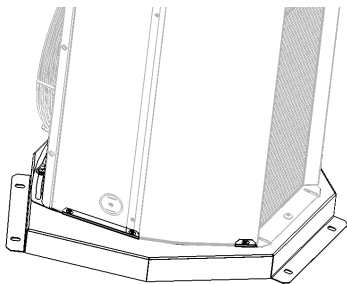

Installazione verticale, veduta laterale, fissato saldamento al pavimento

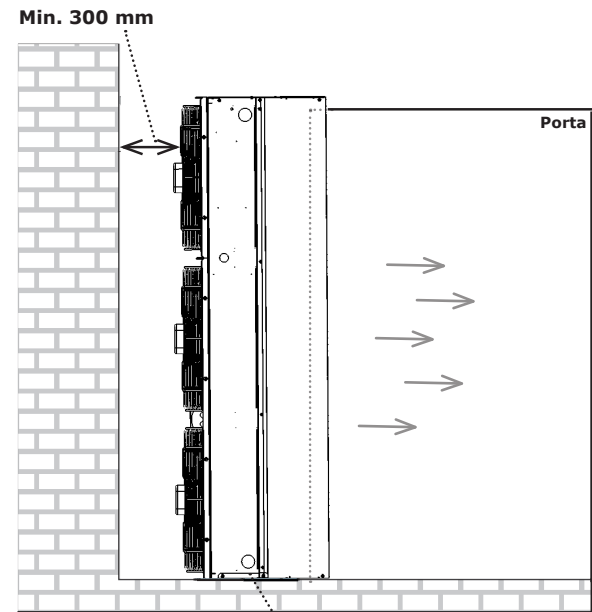

VCIN2-KOT-V-ZEM
Staffa fissa

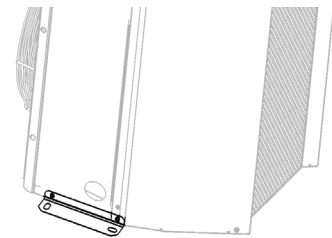

Installazione su un lato

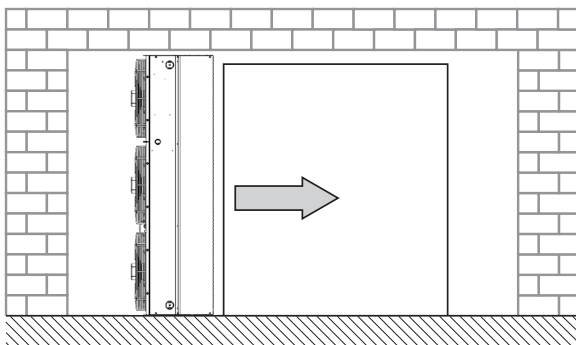

Installazione su entrambi i lati per ottenere un miglior effetto della barriera

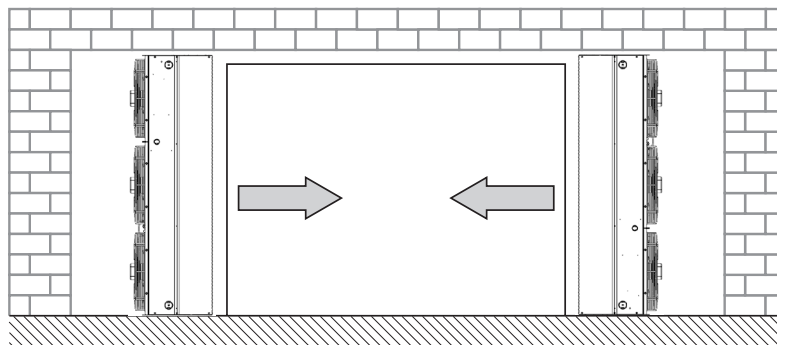

7. INSTALLAZIONE

POSSIBILI MODALITÀ DI INSTALLAZIONE - INSTALLAZIONE ORIZZONTALE

Installazione orizzontale sulla parete

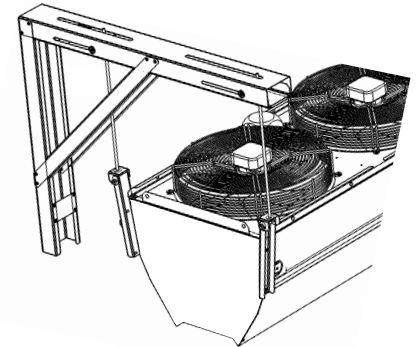
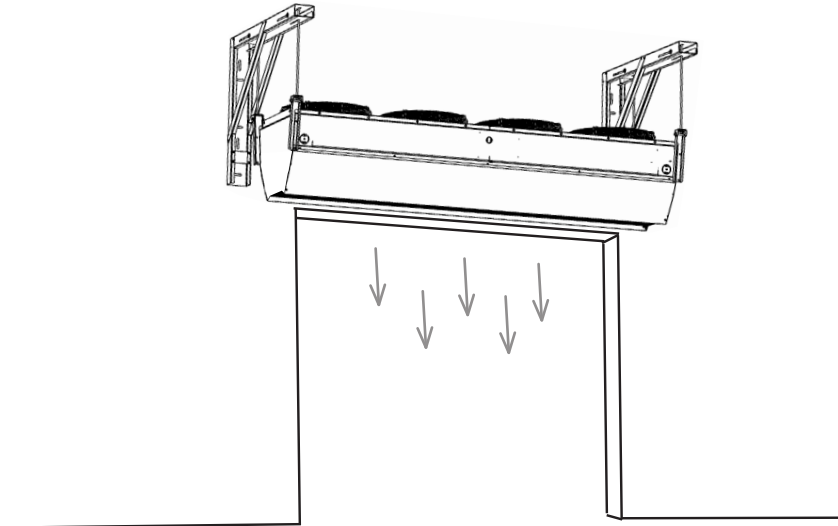

Staffa mobile sulla parete
VCIN2-KOT-H-STENA

⚠ LE ASTE FILETTATE NON SONO COMPRESSE NELLA FORNITURA, NECESSARIO COMPRARLE ⚠

Installazione orizzontale sul soffitto

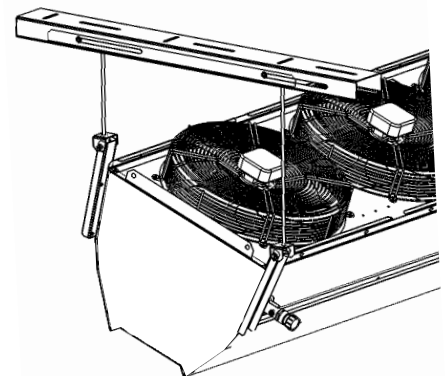
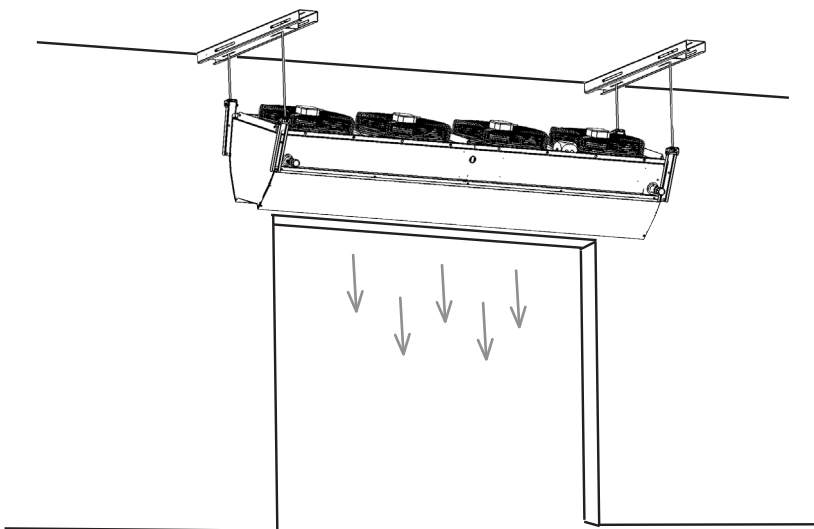

Staffa mobile sul soffitto
VCIN2-KOT-H-STROP

⚠ LE ASTE FILETTATE NON SONO COMPRESSE NELLA FORNITURA, NECESSARIO COMPRARLE ⚠

7. INSTALLAZIONE

Dimensioni di installazione - installazione orizzontale

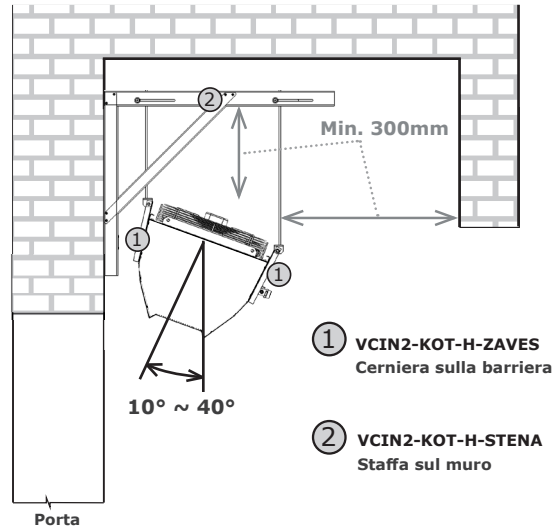
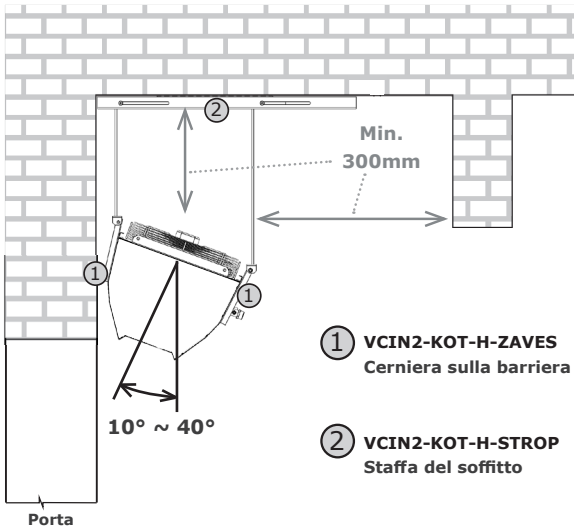

- La barriera deve essere allineata anche sul piano orizzontale!
- Deve essere utilizzata in spazi interni coperti e asciutti con una temperatura ambientale da +5°C a +40°C e un'umidità relativa entro l'80%
- La barriera d'aria non è destinata al trasporto dell'aria contenente miscele infiammabili oppure esplosive, vapori chimici, polveri grezze, fuliggine, grasso, veleni, germi etc. ad esempio dell'autolavaggio, depositi di carburanti, spazi per l'allevamento del bestiame.

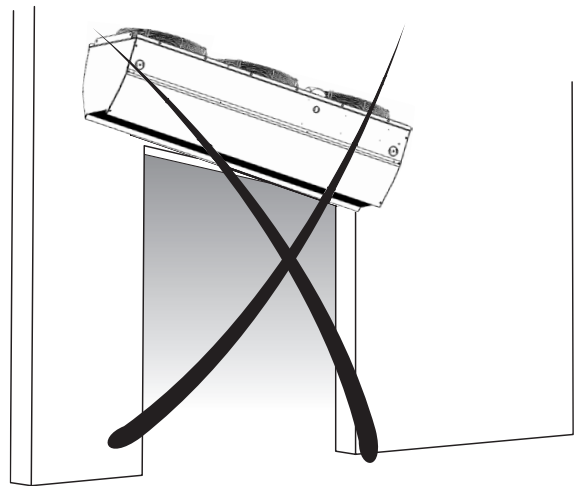
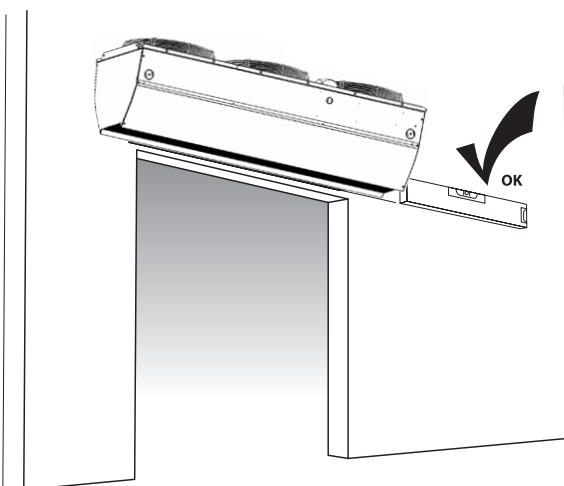

7. INSTALLAZIONE

Dimensioni di installazione - installazione verticale

Planimetria dell'installazione verticale

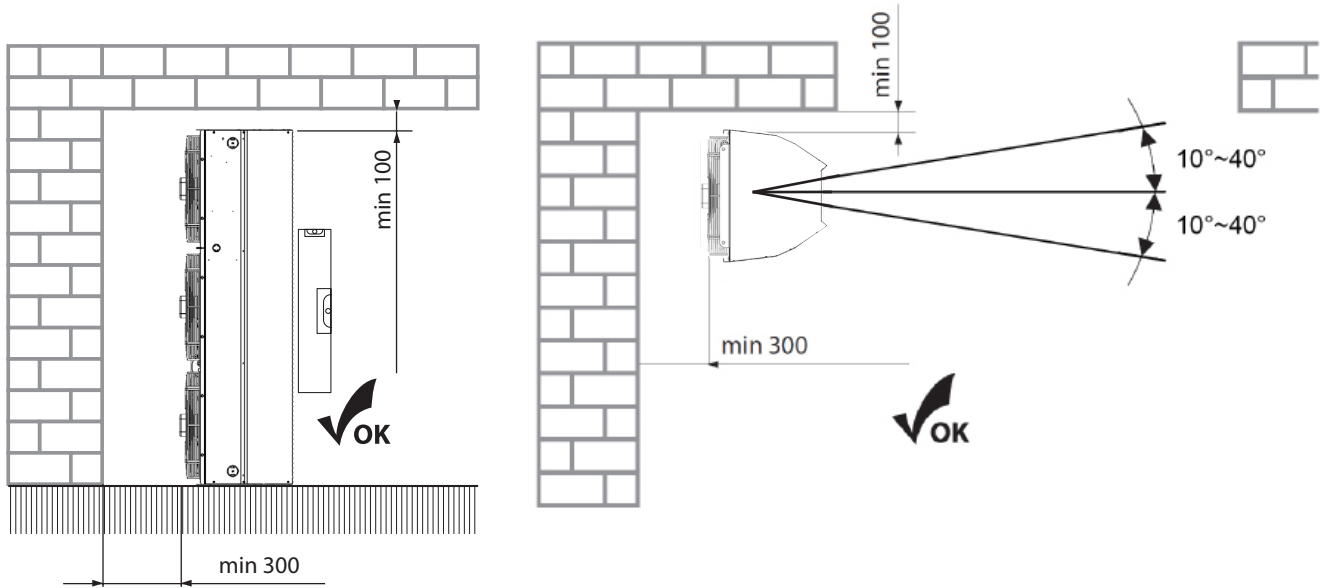

- La barriera deve essere allineata sul piano verticale!
- La barriera inferiore deve stare su una superficie piana, stabile.
- Deve essere utilizzata in spazi interni coperti e asciutti con una temperatura ambientale da +5°C a +40°C e un'umidità relativa fino a 80%
- La barriera d'aria non è destinata al trasporto dell'aria contenente miscele infiammabili o esplosive, vapori di sostanze chimiche, polvere grezza, fuliggine, grasso, veleni, germi etc.
- Per un corretto funzionamento si raccomanda che la barriera sia girata con lo sfiato verso l'esterno di 10°.

7. INSTALLAZIONE

DISTANZE DI DISTACCO

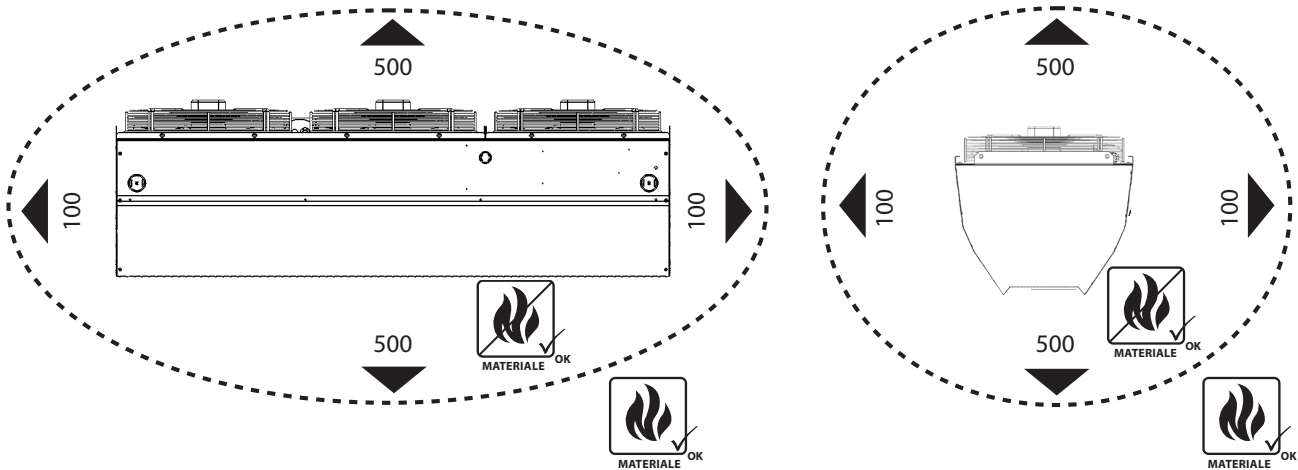

Alla distanza entro 100 mm dalla barriera d'aria in tutte le direzioni ci possono essere soltanto materiali non infiammabili (non bruciano, non si accendono, non si carbonizzano) oppure difficilmente infiammabili (non bruciano, prevalentemente si accendono - ad esempio il cartongesso). Questi materiali però **non devono coprire le aperture di aspirazione o di sfato**.

Per una distanza sicura delle superfici della costruzione edile e degli oggetti di materiale infiammabile dalla barriera d'aria con vale che:

- • La distanza di sicurezza dei materiali infiammabili in direzione del flusso principale dell'aria (ovvero davanti alla griglia di aspirazione e dietro la fessura di sfato) è di **500 mm**.
- • La distanza di sicurezza dei materiali infiammabili sopra la barriera d'aria è di **500 mm**,
- • La distanza di sicurezza dei materiali infiammabili sopra la barriera d'aria è di **100 mm**.
-

7. INSTALLAZIONE

Gruppo modulare di barriere

Dai singoli moduli di barriere **INDESSE Industry** è possibile creare dei gruppi a seconda dei requisiti circa la lunghezza richiesta, la potenza dell'aria oppure la potenza di riscaldamento del gruppo. In caso di un'altezza maggiore del gruppo in sede di installazione è necessario tenere conto del peso che graverà sulla barriera inferiore. I singoli moduli vengono connessi con l'aiuto delle lamiere di raccordo. Due pezzi di lamiera sono comprese in ogni barriera **INDESSE Industry**.



Le lamiere di raccordo non comprendono le viti di raccordo. Per la connessione è necessario acquistare **4 pz di M5x10mm per ogni lamiera di raccordo**.

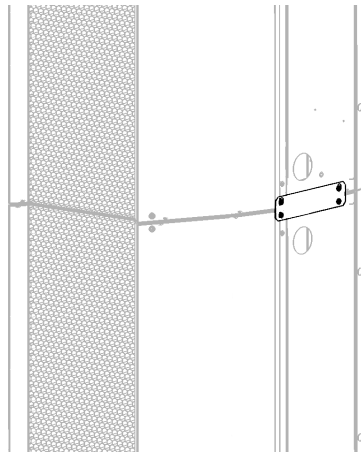
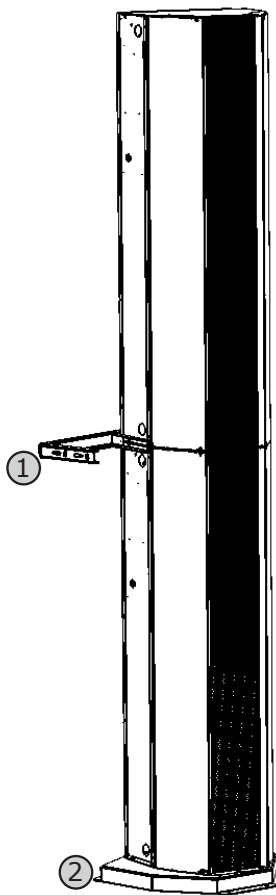

Fissaggio laterale:

si raccomanda di installare in caso di altezza superiore a 4 m.

L'altezza massima delle barriera è limitata a 6,5 m:

qualora desideriate un'altezza maggiore dovete creare una costruzione di supporto in modo da limitare il danneggiamento della barriera inferiore portante.

Esempio: Gruppo verticale 2x VCIN250

- ① Staffa sul muro - questa può essere utilizzata anche come elemento di raccordo di 2 moduli
- ② Piedistallo mobile

7. INSTALLAZIONE

Dimensioni e pesi delle barriere

Barriera	Peso (kg) 1pz di barriera	Dimensione A (mm)
VCIN...150-V2...	60	1650
VCIN...150-P2...	60	1650
VCIN...200-V2...	78	2200
VCIN...200-P2...	78	2200
VCIN...250-V2...	98	2750
VCIN...250-P2...	98	2750

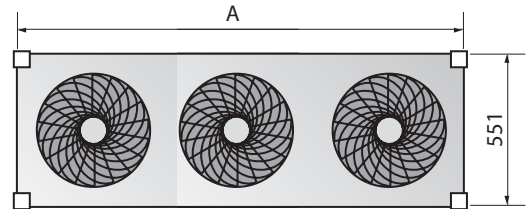

 **La sospensione deve reggere il peso della barriera!**
Tenete conto della proprietà del materiale portante!

Fissate la staffa per l'attaccatura alla barriera



Le staffe per l'attaccatura sono un accessorio opzionale della barriera ed è necessario ordinarle.

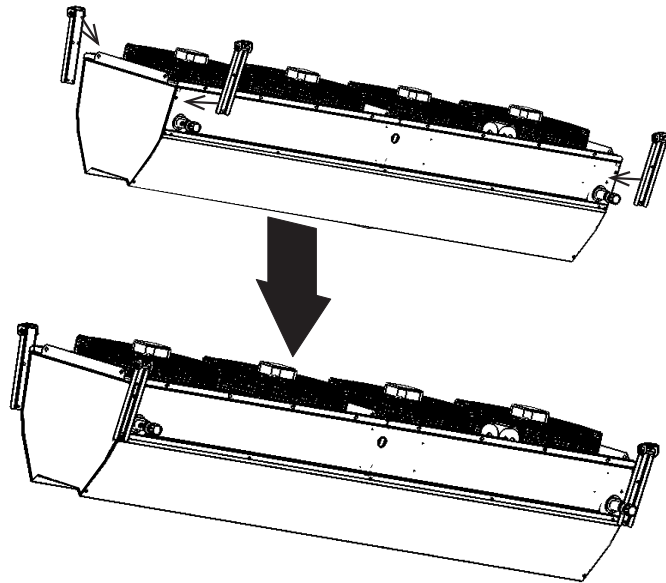

Fissate la barriera alla costruzione di sospensione/asta filettata



A seconda del peso della barriera per sollevarla è necessario utilizzare un'attrezzatura di sollevamento (un muletto, etc.)



7. INSTALLAZIONE

Installate le aste filettate

Le aste filettate non sono un accessorio della barriera ed è necessario acquistarle a parte.

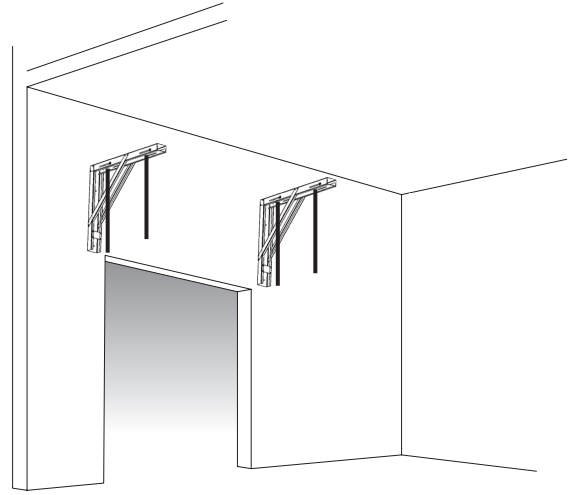
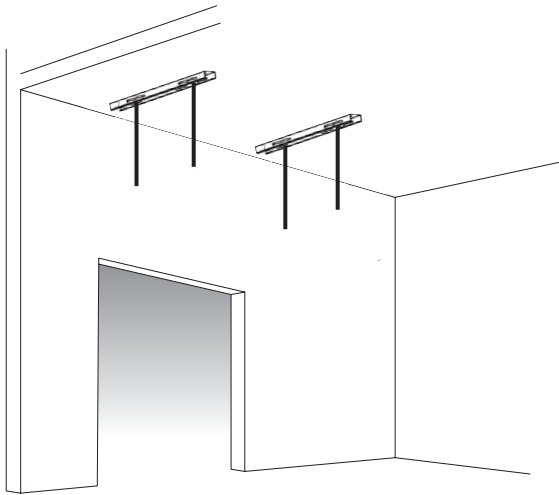

Con l'aiuto di un carrello elevatore installate la barriera

SUGGERIMENTO: Se la barriera è imballata orizzontalmente, potete lasciarla nella confezione e portare su tutto il gruppo.
Dopo aver fissate la barriera fate scendere la confezione

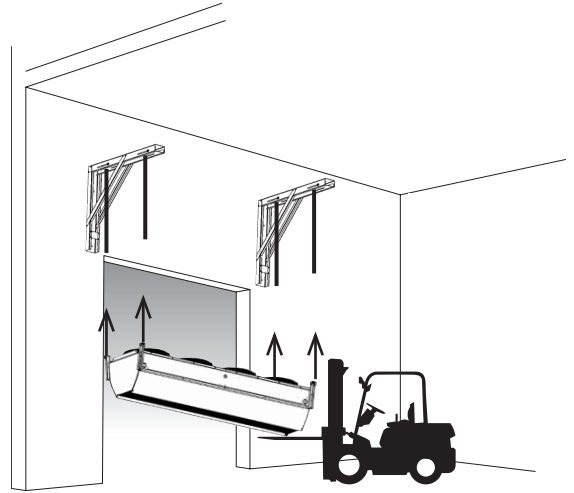
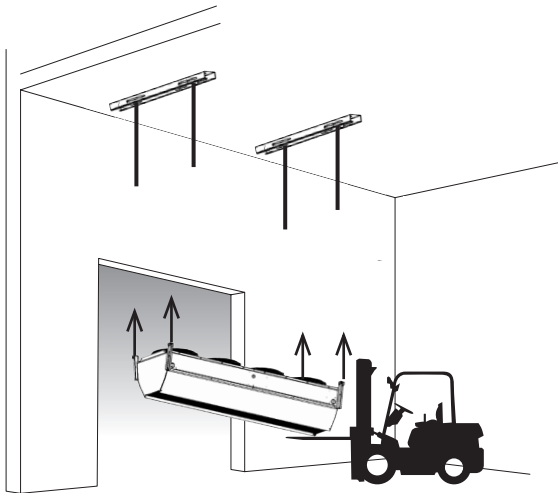

7. INSTALLAZIONE

Fissate alle aste filettate preparate

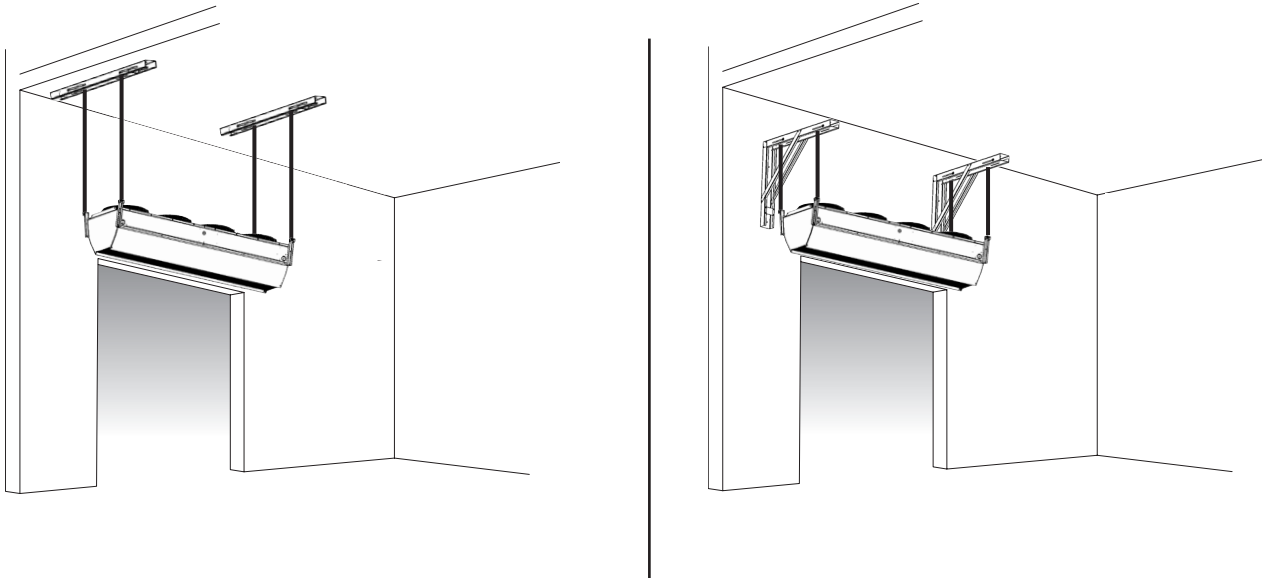

Dettaglio del fissaggio

Assicurate a dovere contro l'allentamento o la caduta indesiderati

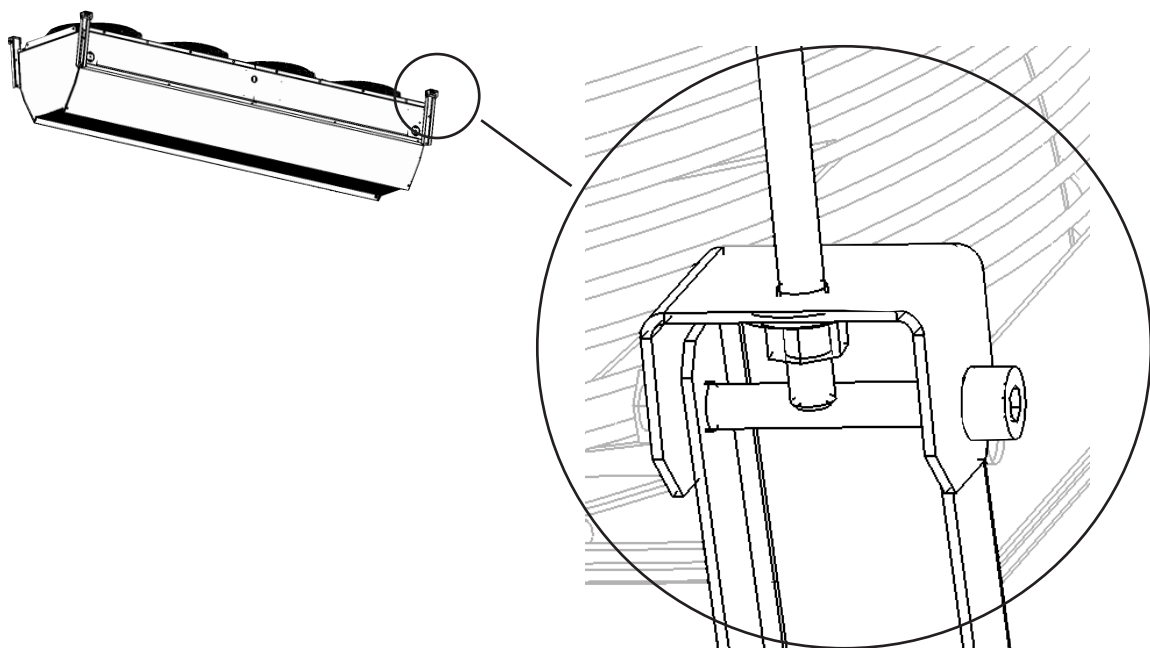

7. INSTALLAZIONE

Impostate l'inclinazione richiesta della barriera

 L'impostazione della controsoffiatura (inclinazione della barriera) è molto importante ed influisce sull'effetto di schermatura. La controsoffiatura raccomandata può oscillare nell'intervallo di 10-40°.

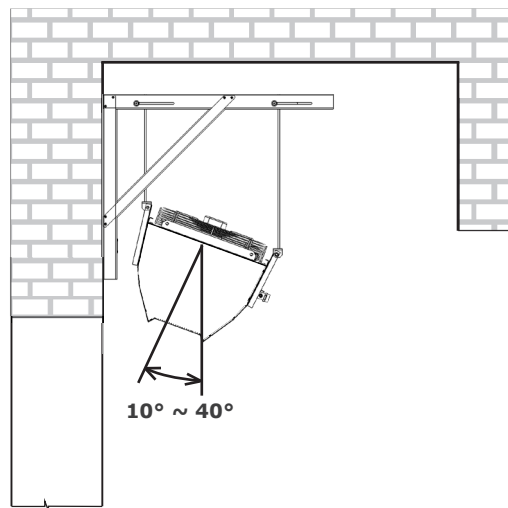
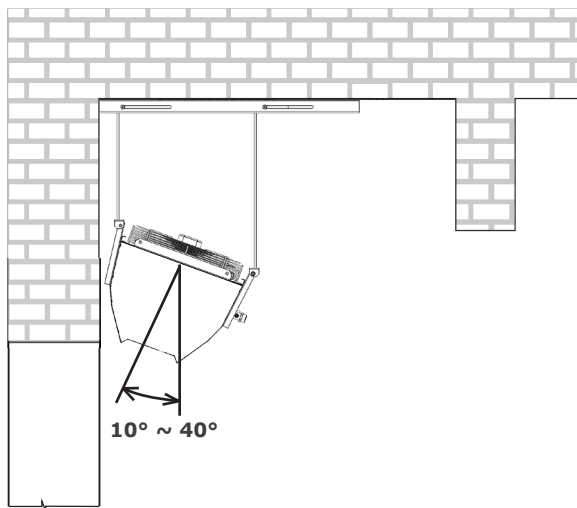

7. INSTALLAZIONE

FISSAGGIO VERTICALE DELLA BARRIERA - STAFFA MOBILE



Le staffe da pavimento sono un accessorio opzionale della barriere ed è necessario ordinarle.

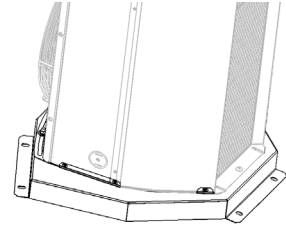

1) Con l'ausilio dei fori nella staffa misurate i buchi che sarà necessario perforare nel pavimento

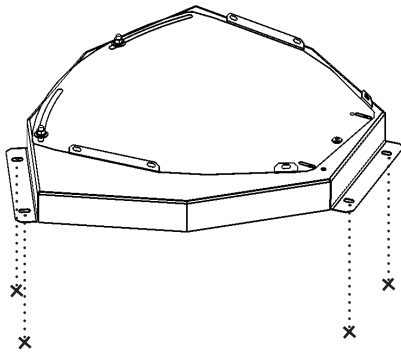

2) Stendete la staffa e avvitate la parte inferiore a terra



La barriera non comprende il materiale di montaggio. Assicurate del materiale di qualità sufficiente a seconda del luogo di installazione

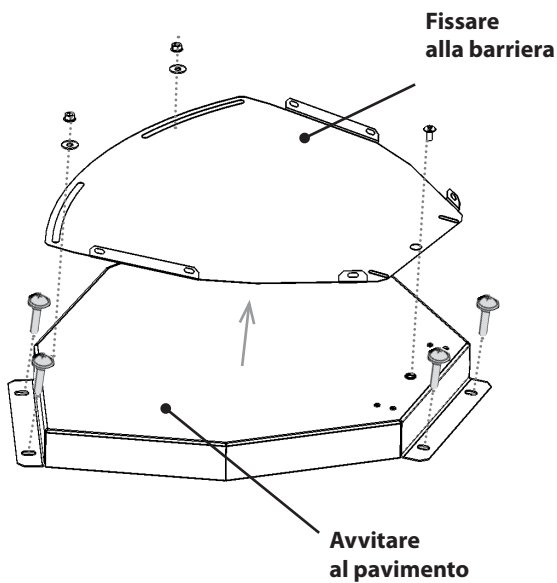

3) Fissate il pezzo superiore della staffa alla barriera



Con l'aiuto delle viti fornite (6pz) fissate a questo piedistallo

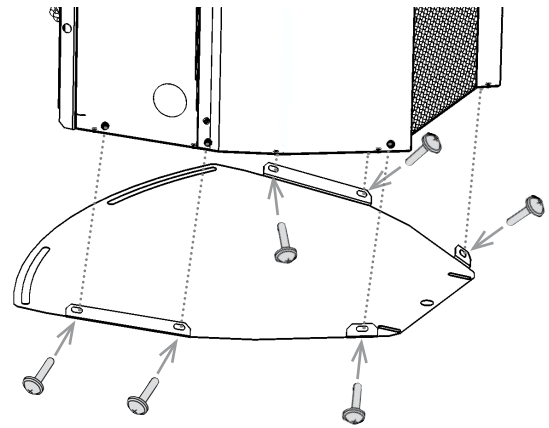

4) Fissate la parte superiore della staffa alla parte inferiore della staffa



Fissate a questo piedistallo con l'ausilio delle viti fornite

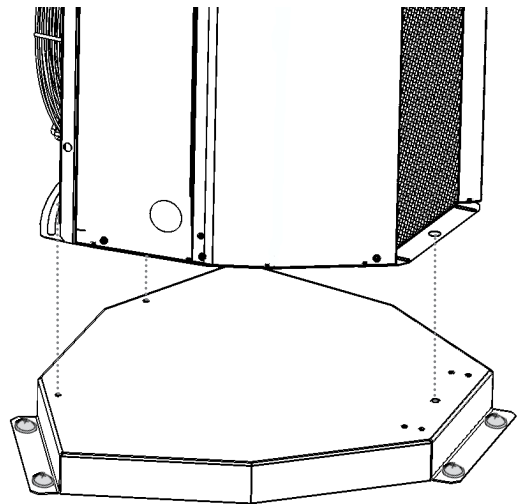

7. INSTALLAZIONE

FISSAGGIO VERTICALE DELLA BARRIERA - STAFFA MOBILE

Le staffe da pavimento sono un accessorio opzionale della barriera ed è necessario ordinarle.

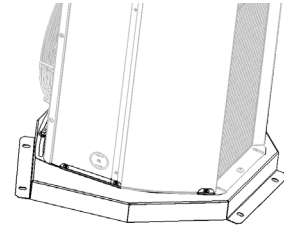

5) Qualora l'altezza della barriera (del gruppo di barriere) supera i 4 m, raccomandiamo poi di usare una staffa ausiliare:

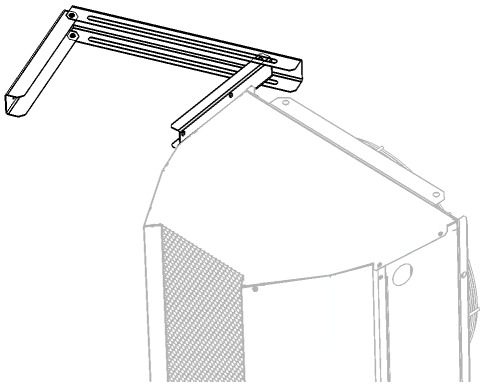

6) Questa staffa può servire contemporaneamente come raccordo di 2 barriere

L'altezza massima permessa di installazione delle barriere è di 6,5 m. Qualora abbiate bisogno di un'altezza maggiore è necessario assicurare una costruzione di sostegno.

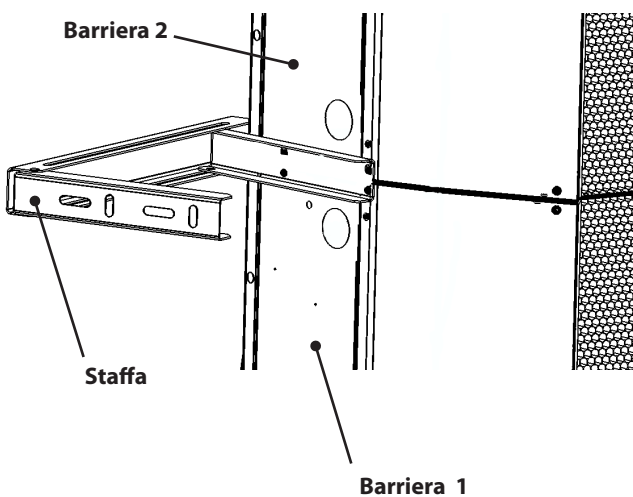

7) Impostate la controsoffiatura richiesta

Con l'aiuto della staffa autonoma è possibile impostare eventuali 10° su ogni lato

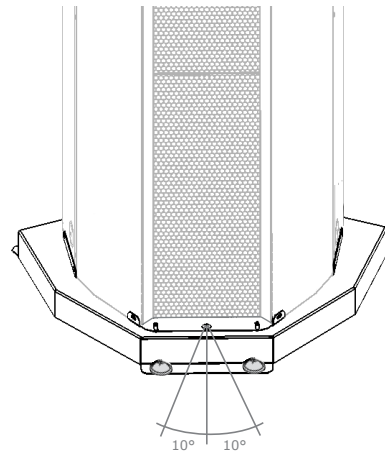

L'impostazione della controsoffiatura è molto importante ed influisce sull'effetto di schermatura. La controsoffiatura raccomandata di tutta la barriera anche con il piedistallo può oscillare nell'intervallo 10-40°.

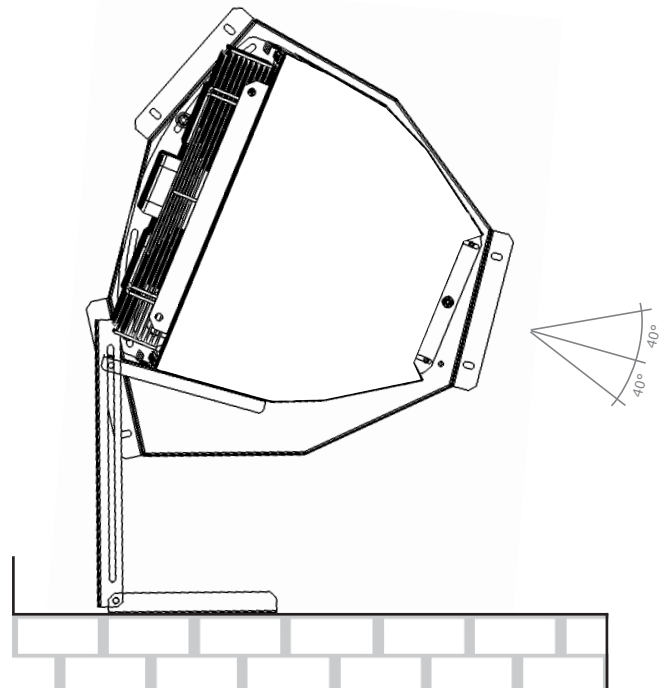

7. INSTALLAZIONE

FISSAGGIO VERTICALE DELLA BARRIERA - STAFFA IMMOBILE

Le staffe da pavimento sono un accessorio opzionale della barriere ed è necessario ordinarle.

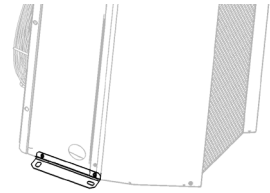

1) Installate le staffe sulla barriera

Con l'aiuto delle viti fornite (4pz) fissate a questo piedistallo

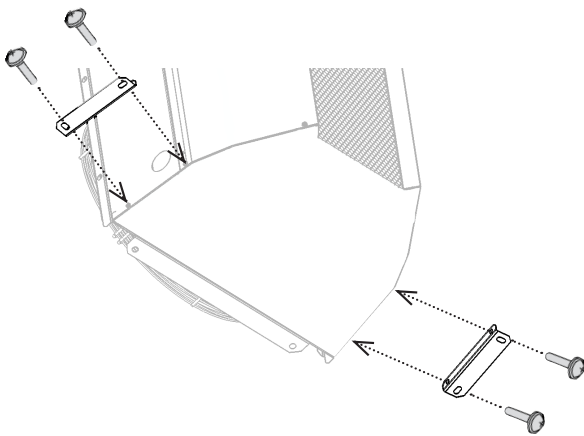

2) Con l'ausilio dei fori nella staffa misurate i buchi che poi perforerete nel pavimento

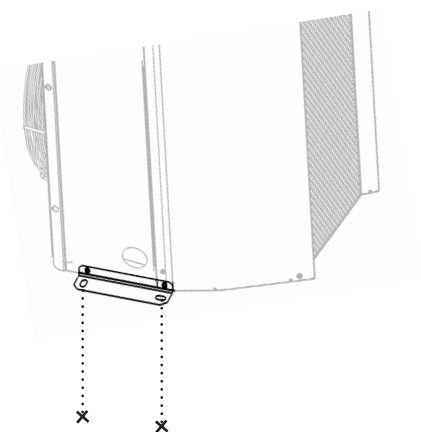

3) Montate la barriera al pavimento

La barriera non comprende il materiale di montaggio. Assicurate del materiale di qualità sufficiente a seconda del luogo di installazione

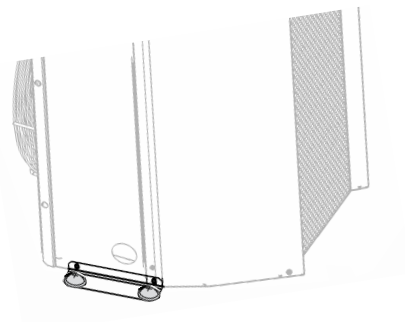
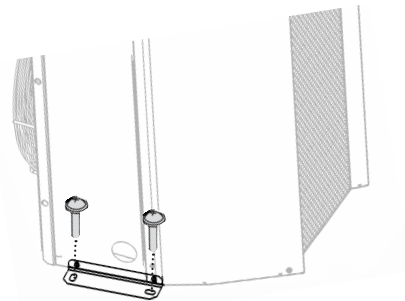

7. INSTALLAZIONE

FISSAGGIO VERTICALE DELLA BARRIERA - STAFFA IMMOBILE

 Le staffe da pavimento sono un accessorio opzionale della barriera ed è necessario ordinarle.

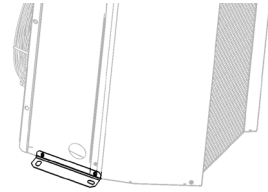

4) Qualora l'altezza della barriera (del gruppo di barriere) supera i 4 m, raccomandiamo poi di usare una staffa ausiliare:

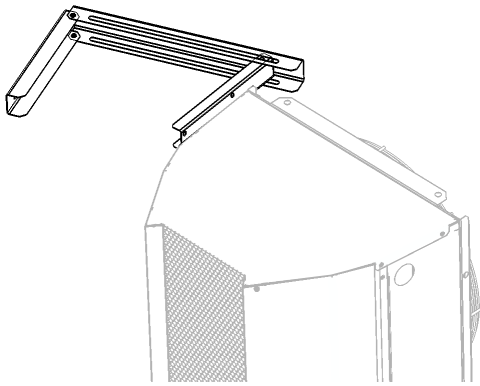

5) Questa staffa può servire contemporaneamente come raccordo di 2 barriere

 L'altezza massima permessa di installazione delle barriere è di 6,5 m. Qualora abbiate bisogno di un'altezza maggiore è necessario assicurare una costruzione di sostegno

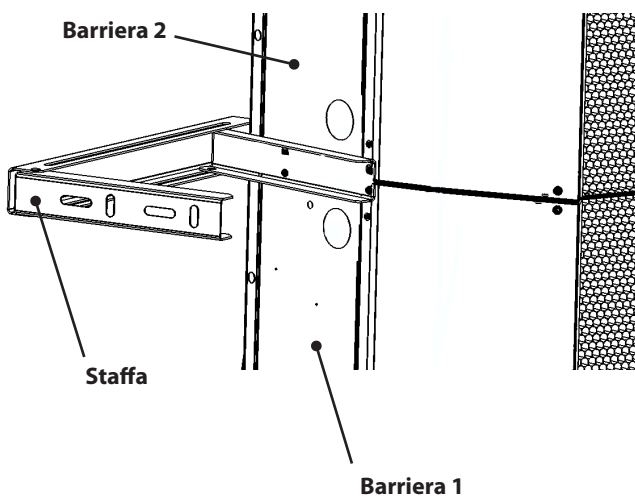

6) Impostate l'inclinazione richiesta della barriera

 La staffa autonoma non può essere impostata se avete bisogno di impostare la controsoffiatura, dovete impostare l'intera barriera

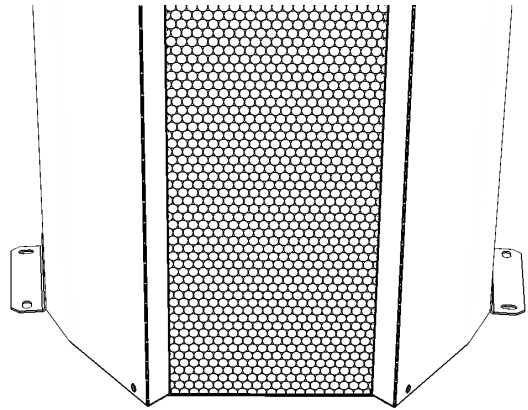

 L'impostazione della controsoffiatura è molto importante ed influisce sull'effetto di schermatura. La controsoffiatura raccomandata dell'intera barriera può oscillare nell'intervallo di 10-40°.

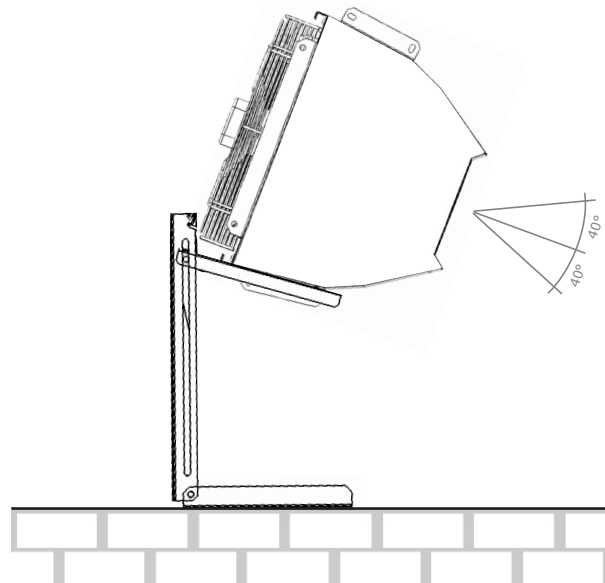

7. INSTALLAZIONE

ALLACCIATE IL TUBO DI AFFLUSSO E SCARICO DELL'ACQUA

Tubo flessibile con raccordo "G1".

La connessione e le prove di pressione del riscaldatore devono essere eseguite da una persona tecnicamente qualificata nel campo delle installazioni idriche e al tempo stesso devono rispettare le normative e le disposizioni vigenti del paese in questione.

Lo scambiatore è destinato all'utilizzo dell'acqua che può avere **la temperatura massima di +110°C e la pressione massima di 1,6 MPa**. Per l'afflusso e lo scarico del riscaldatore raccomandiamo di montare un'armatura di chiusura per la possibilità di chiudere l'afflusso dell'acqua.

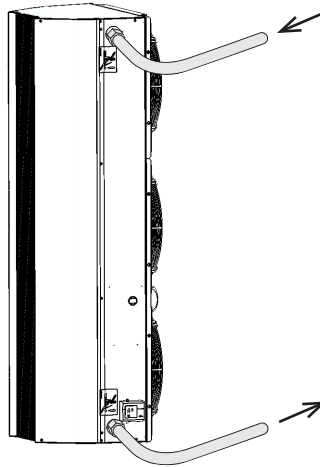

Lo scambiatore ha gli sfoghi dotati di una flettatura esterna 1" e una valvola di ventilazione (A) e un tubetto per il posizionamento della sonda termica (B). Prima dell'utilizzo finale **assicuratevi che l'aria dello scambiatore dell'acqua è stata del tutto scaricata**.

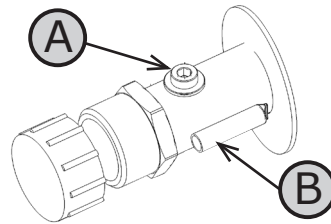

Le barriere con il contrassegno **P2** sono dotate di una sensore per la protezione antigelo.

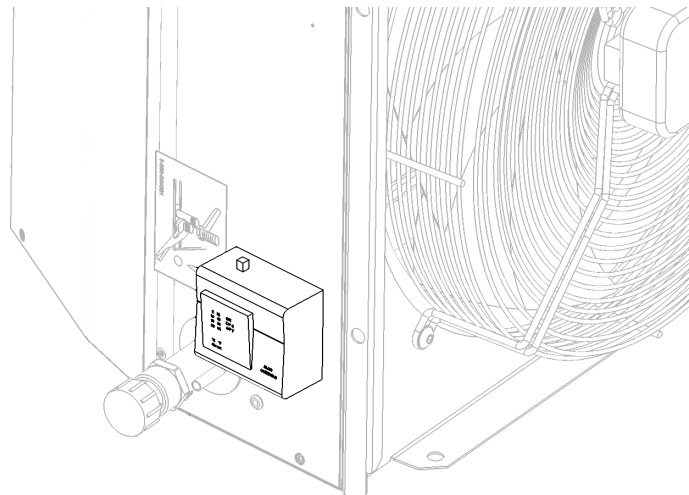

7. INSTALLAZIONE

Regolazione dello scambiatore dell'acqua con la valvola a tre vie ZV-3



La regolazione dello scambiatore dell'acqua deve essere affrontata a parte.

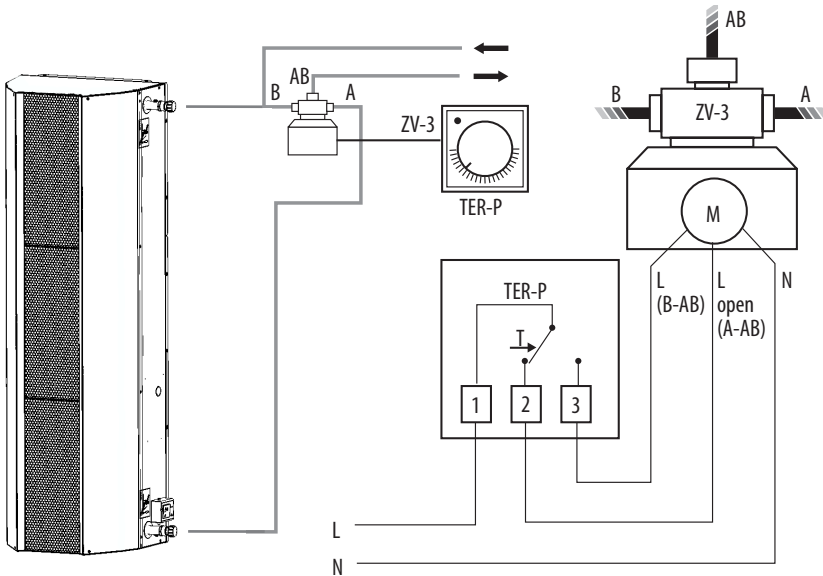

- Nelle istruzioni per la valvola a tre vie troverete la descrizione dettagliata dello scambiatore dell'acqua con la valvola a tre vie (ZV-3) compreso il suo allacciamento.

SCHEMA ELETTRICO - MOTORI

VCIN2G150-xx-EC

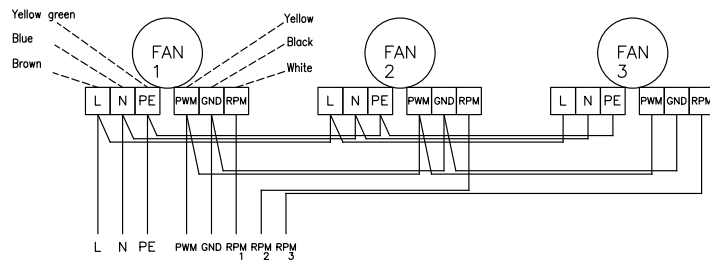

VCIN2G200-xx-EC

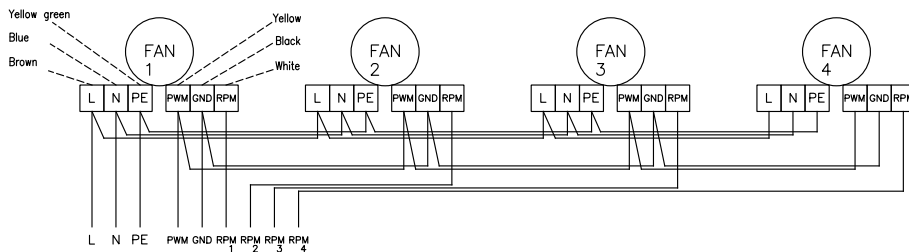

VCIN2G250-xx-EC

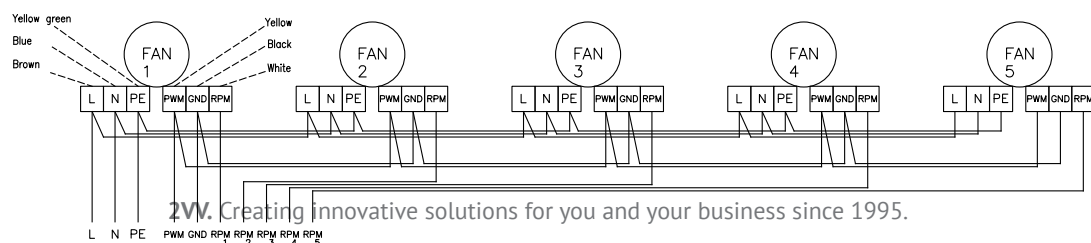

7. INSTALLAZIONE

INSTALLAZIONE ELETTRICA



- L'allacciamento elettrico della barriera d'aria deve essere eseguito sulla base di un progetto tecnico redatto da un progettista elettrico qualificato.
- L'installazione può essere eseguita soltanto da un tecnico specializzato nel settore elettrico. Al tempo stesso devono essere rispettate le disposizioni e le direttive nazionali vigenti.
- Gli schemi elettrici sul prodotto hanno priorità più alta rispetto agli schemi riportati in queste istruzioni!
- Prima dell'installazione controllate che la marcatura dei morsetti corrisponda alla marcatura sullo schema elettrico dell'allacciamento. In caso di qualsiasi dubbio contattate il proprio fornitore e in nessun caso non allacciate la barriera d'aria.
- Prima di qualsiasi intervento all'interno della barriera d'aria deve essere l'alimentazione elettrica principale deve essere spenta!
- Qualora il prodotto sia allacciato ad un qualunque sistema di controllo diverso da quello originale, è necessario che l'allacciamento degli elementi di regolazioni e di misurazione sia realizzato dall'azienda che ha fornito questo sistema.



- I parametri **elettrici sono riportati sull'etichetta del prodotto** collocata sull'involucro della barriera d'aria.

Indicazione della barriera	
U = Tensione	I = Corrente complessiva
f = Frequenza	P = Potenza
n = Giri	m = Peso
ph = Fase	IP = IP copertura
av = Potenza dell'aria	ver =
Numero di produzione	

- La barriera d'aria deve essere **messa in sicurezza con il corrispondente fusibile, e questo secondo i suoi parametri elettrici!**
- Per motivi di sicurezza non si consigliano fusibili sovradimensionati!
- Nell'alimentazione di rete deve essere incluso **l'interruttore principale che sconnette tutti i poli della rete.**
- La copertura elettrica della barriera è di **IP20 (E1) e IP44 (versioni S0, V2, P2).**

6.5-1 Alimentazione dei ventilatori

Tabella del numero di ventilatori nella barriera

Tipo di barriera	Ventilatore [ks]	Alimentazione
		EC [V/A]
VCIN...150	3	230/4,0
VCIN...200	4	230/5,4
VCIN...250	5	230/6,8

Tabella del dimensionamento minimo dei cavi di alimentazione per i ventilatori

Tipo di barriera	Cavo CYSY
	[ks x mm ²]
VCIN...150	3 x 1,0 (Cu)
VCIN...200	3 x 1,0 (Cu)
VCIN...250	3 x 1,0 (Cu)



- I motori dei ventilatori sono dotati di contatti termici che possono essere utilizzati per spegnere la barriera in caso di surriscaldamento del motore.

8. PRIMO AVVIO



Prima di mettere in funzione la barriera:

- Controllate che nella barriera non sia rimasto alcun attrezzo né altro oggetto che potrebbe danneggiare la barriera.
- Controllate che l'alimentazione elettrica sia regolarmente allacciata, la regolazione e l'afflusso dell'acqua di riscaldamento.
- Controllate che la barriera sia regolarmente coperta.
- Studiate con attenzione le istruzioni di tutti i componenti utilizzati



Prima di mettere in funzione la barriera leggete con attenzione tutte le istruzioni per tutti i componenti utilizzati nel sistema.



Provate la regolazione del ventilatore

- Provate la correttezza della direzione della rotazione del ventilatore
- Provate la correttezza dell'intervallo di regolazione dei giri
- Provate il comportamento del ventilatore utilizzando gli elementi di controllo esterni

Provate la regolazione del riscaldamento idrico

- Provate il funzionamento dell'intervallo di regolazione del riscaldatore
- Provate il comportamento del riscaldatore attivando la protezione antigelo
- Provate il comportamento del riscaldatore utilizzando gli elementi di controllo esterni

9. MANUTENZIONE

Procedura di pulizia

 Quando si esegue la manutenzione la barriera l'alimentazione elettrica principale deve essere spenta. Prima della manutenzione è necessario lasciare raffreddare l'unità! Quando si maneggia l'unità è necessario utilizzare i guanti di protezione contro gli spigoli taglienti!

La seguente procedura spiega la pulizia di una sezione di ventilatori.
La pulizia deve essere eseguita però su tutti i ventilatori.

1) Smontate la sezione dei ventilatori dalla calotta barriera

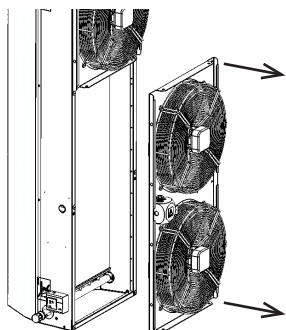

2) Pulite con cura i ventilatori da tutte le parti

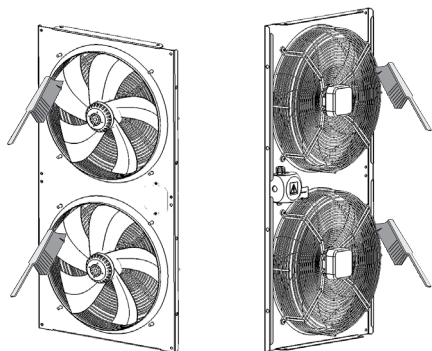

3) Pulite lo scambiatore dell'acqua (se la barriera lo ha)

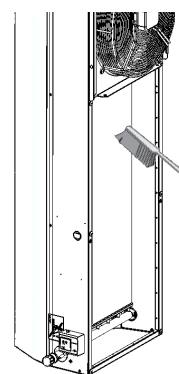

4) Rimontate il gruppo di ventilatori

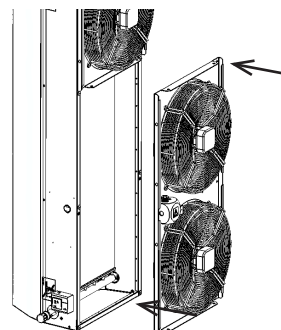

- Per la pulizia è vietato usare l'aria compressa, le sostanze chimiche, i solventi, l'acqua oppure oggetti taglienti.
- Con una spazzola morbida oppure un aspirapolvere pulite lo scambiatore d'acqua e l'interno della barriera di riscaldamento.
- Per pulire la calotta dell'unità è meglio utilizzare un panno e dell'acqua saponata.

CONTROLLO PERIODICO DELLA BARRIERA

Si raccomanda di eseguire il controllo periodico dello stato dell'unità dopo ogni 500 ore di funzionamento oltre che prima e dopo la stagione di riscaldamento.

- controllo della sporcizia dello scambiatore dell'acqua
- controllo dello stato del ventilatore (in particolare del funzionamento del ventilatore e dei cuscinetti)
- controllo della tenuta dello scambiatore dell'acqua e delle connessioni
- controllo della barriera che non sia danneggiata in alcun modo (in particolare del cesto del ventilatore)
- controllo del serraggio dei giunti a vite, in particolare della staffa
- controllo dello stato del filtro (questo controllo può essere più frequente a seconda delle condizioni dell'installazione)

10. ELIMINAZIONE DEI GUASTI

Qualora non siate sicuri della correttezza dei passi da intraprendere, non iniziate mai nessuna riparazione e chiamate il servizio di assistenza specializzato!!!

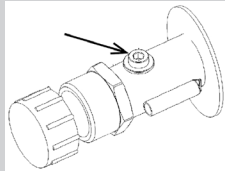
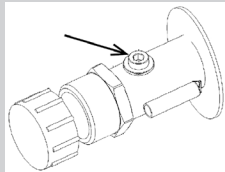
Comportamento dell'apparecchiatura	Problema atteso	Soluzione
L'apparecchiatura è rumorosa	Aria nello scambiatore	Fate sfiatare l'aria dallo scambiatore con l'aiuto delle viti di sfiato. 
	Le armature di chiusura sull'apparecchiatura non sono completamente aperte.	Aprite completamente le armature di chiusura.
	Cuscinetti danneggiati del ventilatore. La ruota orbitale registra una volontà o, al contrario, non può ruotare liberamente.	È necessario smontare il ventilatore e sostituire i cuscinetti in un centro di assistenza specializzato, oppure sostituire l'intero ventilatore.
	La ruota orbitale non equilibrata del ventilatore ruota liberamente ma dopo l'accensione il ventilatore vibra.	Smontate il ventilatore e consegnatelo in un centro di assistenza specializzato per l'equilibratura.
Una potenza termica insufficiente della barriera	C'è dell'aria nello scambiatore della barriera.	Fate sfiatare l'aria dallo scambiatore con l'aiuto delle viti di sfiato 
	Lo scambiatore è molto sporco.	Smontate il ventilatore e pulite lo scambiatore. Per la pulizia è opportuno utilizzare dell'acqua molto calda oppure del vapore. Non utilizzate detersivi aggressivi.
	Le armature di chiusura oppure di regolazione sull'apparecchiatura non sono completamente aperte.	Aprite completamente le armature di chiusura, controllate che l'armatura di regolazione sia in posizione aperta.
	Direzione errata della rotazione dell'armatura miscelatrice.	Riparate l'allacciamento elettrico nella morsettiera della regolazione.

Se non riuscite a trovare il guasto, eliminare oppure è necessario un intervento nell'apparecchiatura, si prega di rivolgersi ad un centro di assistenza autorizzato

10. ELIMINAZIONE DEI GUASTI

SE NON RIUSCITE AD ELIMINARE IL GUASTO DA SOLI

Se non siete riusciti a risolvere il problema rivolgetevi al fornitore.



Al fine di eliminare rapidamente i guasti fornite queste informazioni:

- denominazione del tipo di prodotto ①
- numero di serie ②
- durata del funzionamento
- accessori utilizzati
- luogo di installazione
- condizioni di installazione (anche elettriche)
- descrizione dettagliata del guasto e dei passi che avete intrapreso per eliminarlo

L'assistenza in garanzia o post garanzia viene eseguita dal produttore, dal fornitore oppure da un'organizzazione di assistenza autorizzata.

Quando ordinate un intervento di assistenza è necessario indicare la descrizione del guasto, la denominazione del tipo di barriera riportata sulla sua etichetta, e il luogo di installazione.

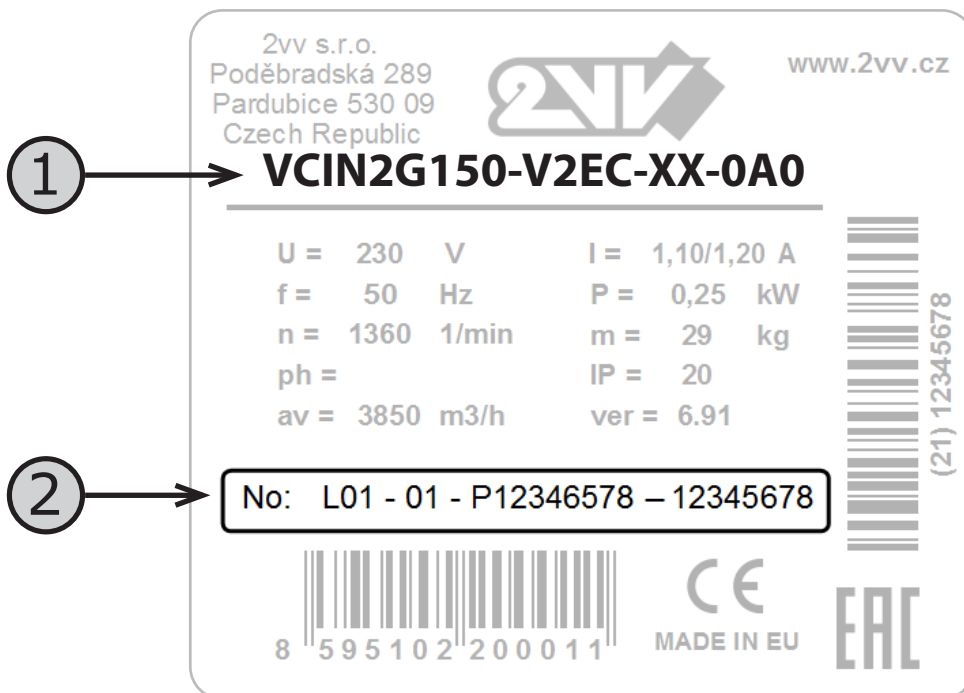

CONTATTO

2VV, s.r.o.,
Nádražní 794
533 51 Pardubice - Rosice,
Repubblica Ceca

Internet:

<http://www.2vv.cz>



Copyright © 2VV
Tutti i diritti riservati.

Il produttore non è responsabile per i danni all'apparecchiatura causati da un'installazione impropria e da un utilizzo in contrasto con le istruzioni e contrario alla prassi comune di installazione e di funzionamento delle apparecchiature di ventilazione e dei sistemi di regolazione.