



PARTNER  
IN VENTILATION  
2VV.CZ

ES

# STANDESSE

## INSTALACIÓN

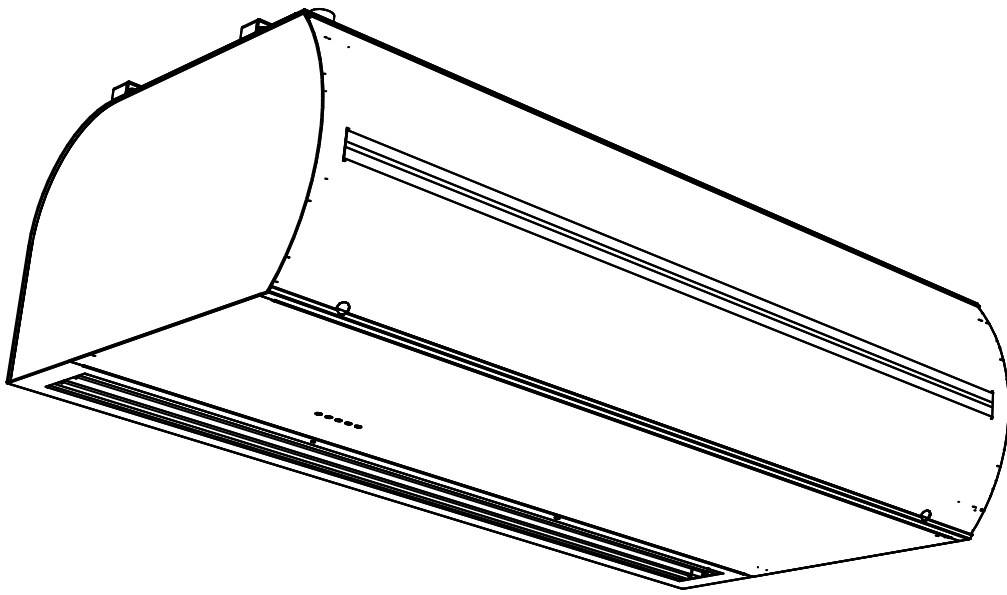



4-118-0256



## ● ● 1. ANTES DE EMPEZAR

Significado de los símbolos en el manual:

Símbolo	Significado
 <b>¡ATENCIÓN!</b>	Advertencia/precaución
 <b>¡TENGA EN CUENTA!</b>	Instrucciones importantes
 <b>NECESITARÁ ÑOTA</b>	Consejos e información prácticos
 <b>INFORMACIÓN TÉCNICA</b>	Detalles técnicos
 <b>ENLACE</b>	Referencia a otras partes/secciones del manual



Antes de instalar lea con atención la sección «Uso seguro de las cortinas de aire», en donde encontrará todas las instrucciones para el uso apropiado y seguro del producto.

Este manual contiene instrucciones importantes para la instalación correcta del producto. Antes de instalar, lea con cuidado y siga todas las siguientes instrucciones. El fabricante se reserva el derecho de realizar cambios (incluyendo a la documentación técnica) sin previo aviso. Guarde el manual para uso futuro. Las instrucciones aquí contenidas son parte del producto

### **Declaración de conformidad**

Detalles en el sitio web [www.2vv.cz](http://www.2vv.cz)

## ● ● 2. DESEMBALAJE

### 2.1 CONTROLE EL ENVIO

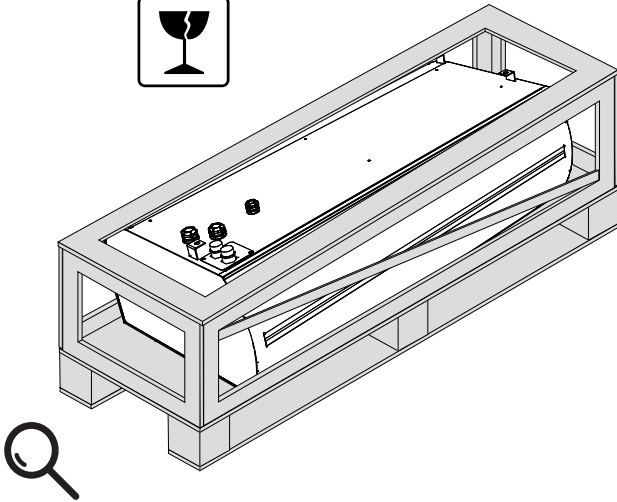

- Controle el producto embalado por daños inmediatamente luego de la entrega. Si el embalaje está dañado, contacte al transportista. Las reclamaciones que no se presenten a tiempo serán desatendidas.
- Verifique que sea el mismo producto que pidió. En caso de discrepancias, no desempaque el producto y notifique de inmediato al proveedor.
- Luego de desembalar, controle que la cortina y sus partes estén en orden. En caso de dudas, diríjase al proveedor.
- Nunca instale una cortina dañada
- En caso de no ser desembalado inmediatamente después de recibirlo, el producto debe ser guardado en un lugar seco y a resguardo, con una temperatura ambiente de **+5 °C a +40 °C**

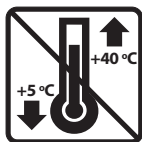

### 2.2 DESEMBALAR LA CORTINA

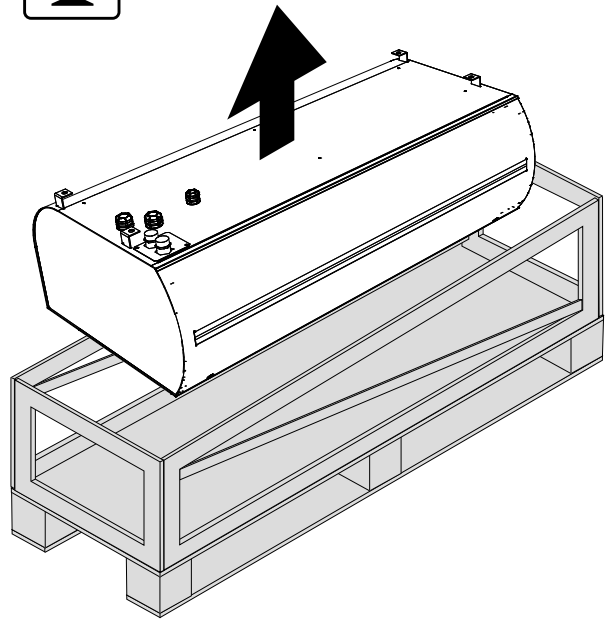

- Si el producto fue transportado a temperaturas menores a 0° C, luego de desembalarlo déjelo sin encender al menos 2 horas en condiciones operativas luego antes de encenderlo. Esto permitirá que la temperatura en el interior del equipo se estabilice.

	<p>Todos los materiales de embalaje son ecológicos y pueden ser reutilizados o reciclados. Contribuya activamente a proteger del medio ambiente y vea que los materiales de embalaje sean apropiadamente desechados o reutilizados.</p>	
--	---	--

### 3. PARTES PRINCIPALES

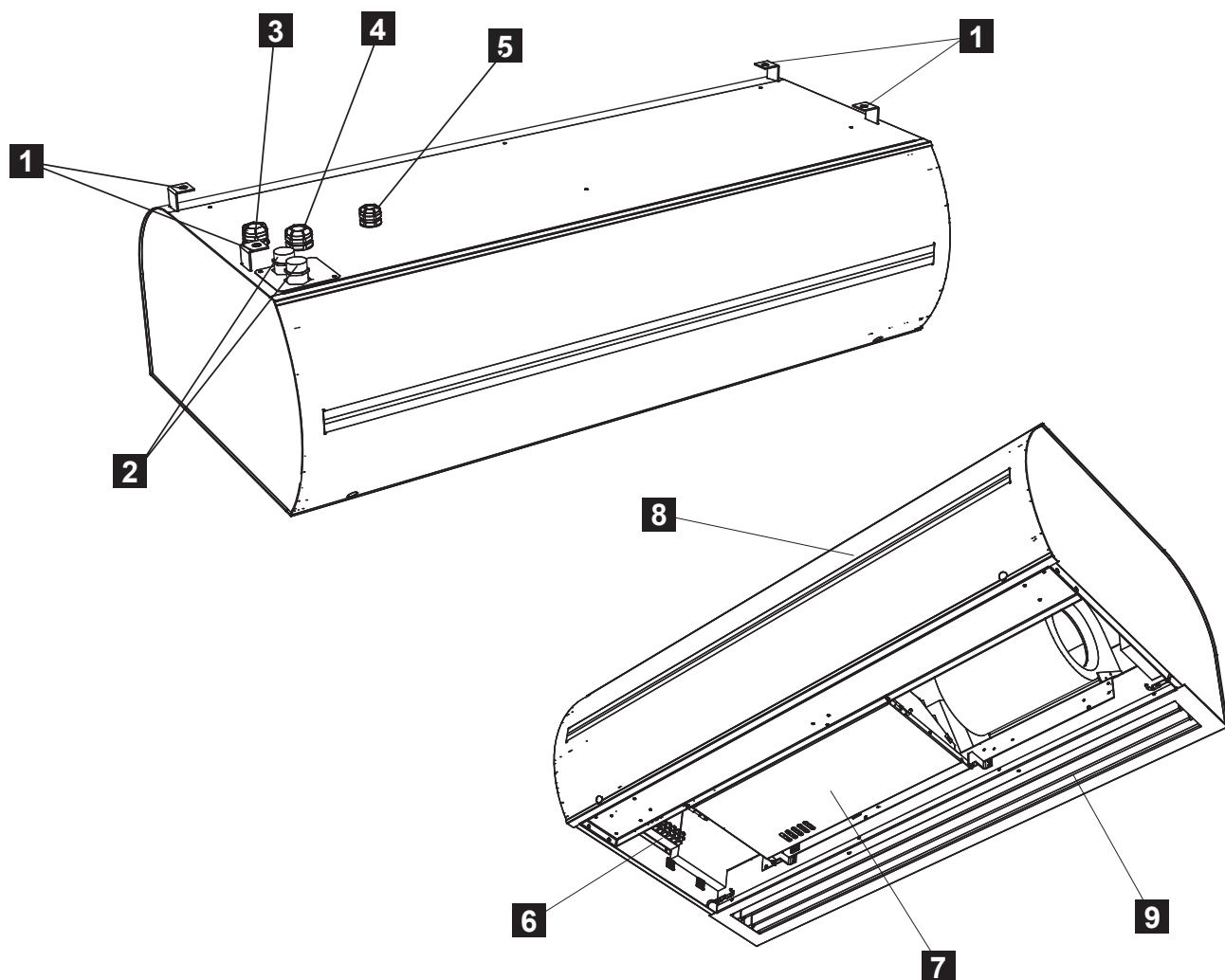

1. Soportes de suspensión
2. Conexión del serpentín  $\frac{3}{4}$ "
3. Toma de cable de alimentación
4. Toma del cable de control (módulo de control BASIC) o toma del cable para el regulador del serpentín (módulos de control COMFORT, SUPERIOR)
5. Fosa para capilar TV1/1
6. Localización de los conectores de alimentación y fusible
7. Ranura del módulo de control
8. Tapa de la cara interior
9. Rejilla exterior

## 4. DIMENSIONES

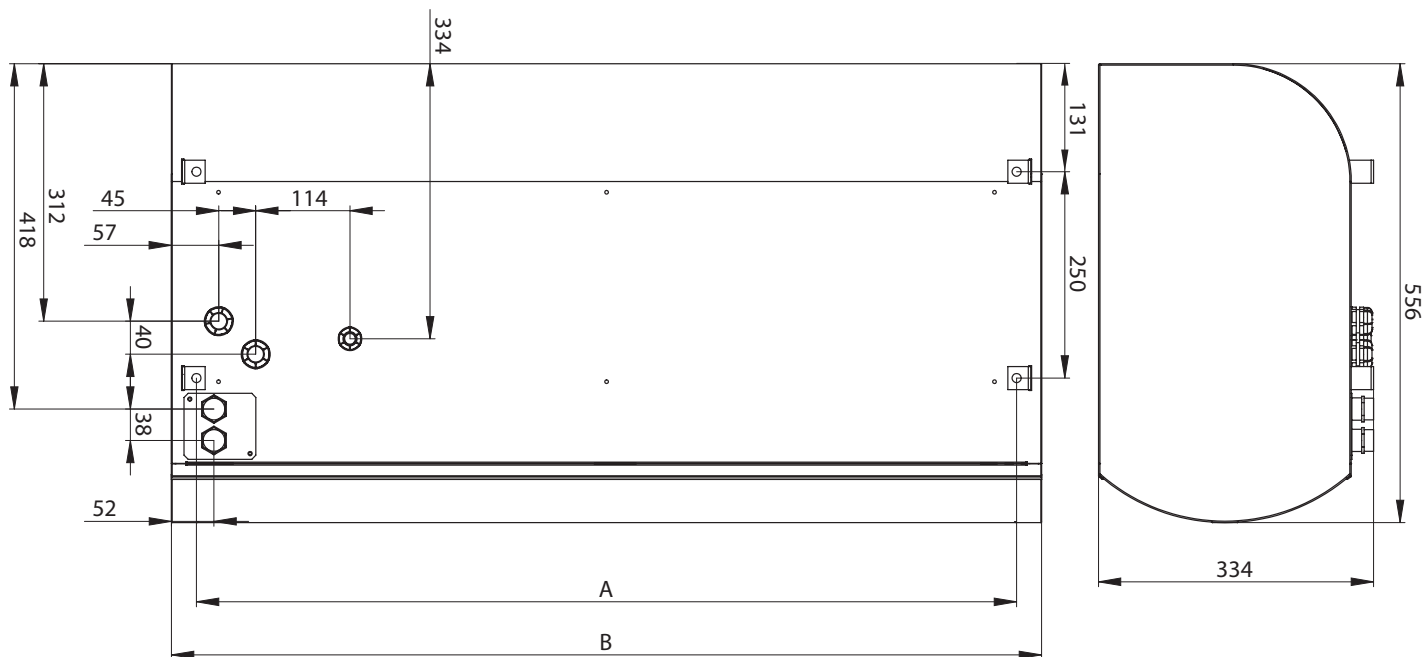

Tipo	Distancia de los orificios de instalación A [mm]	Longitud B [mm]
VCS4-x-100-x-...	994	1054
VCS4-x-150-x-...	1494	1554
VCS4-x-200-x-...	1994	2054
VCS4-x-250-x-...	2394	2454

## 5. PARÁMETROS TÉCNICOS

Tipo	Altura max. de la puerta [m]	Salida de aire [m³/h]	Ruido* [dB(A)]	Escape del calentador [kW]	Suministro de energía del calentador [V/A]	Suministro de energía del ventilador [V/A]	Peso [kg]	
VCS4B-10S-	4	1626	56,0	-	-	230/2,25	42	
VCS4B-15S-		2513	58,7	-	-	230/3,50	59	
VCS4B-20S-		3362	59,7	-	-	230/4,70	76	
VCS4B-25S-		4065	60,8	-	-	230/5,60	93	
VCS4B-10E-		1589	56,0	9,5	400/13,7	230/2,25	46	
VCS4B-15E-		2476	58,7	15	400/21,7	230/3,50	63	
VCS4B-20E-		3362	59,7	19	400/27,5	230/4,70	81	
VCS4B-25E-		3991	60,8	24,5	400/35,4	230/5,60	99	
VCS4B-10V-		1552	55,8	16,97	-	230/2,25	48	
VCS4B-15V-		2439	57,6	38,47	-	230/3,50	65	
VCS4B-20V-		3252	59,3	52,64	-	230/4,70	83	
VCS4B-25V-		3880	60,6	65,46	-	230/5,60	97	
VCS4C-10S-		5	2303	59,6	-	-	230/3,30	48
VCS4C-15S-			3353	60,0	-	-	230/4,60	64
VCS4C-20S-	4161		60,3	-	-	230/5,55	80	
VCS4C-25S-	5090		61,1	-	-	230/6,90	98	
VCS4C-10E-	2262		59,6	9,5	400/13,7	230/3,30	53	
VCS4C-15E-	3272		60,0	15	400/21,7	230/4,60	68	
VCS4C-20E-	4080		60,3	19	400/27,5	230/5,55	86	
VCS4C-25E-	4888		61,1	24,5	400/35,4	230/6,90	110	
VCS4C-10V-	2222		59,1	20,80	-	230/3,30	55	
VCS4C-15V-	3151		59,7	43,87	-	230/4,60	70	
VCS4C-20V-	3878		60,2	56,21	-	230/5,55	88	
VCS4C-25V-	4808		60,7	72,12	-	230/6,90	108	

temperatura de toma de aire +18°C, con potencia de calefacción y velocidad de ventilador máximas.



Los demás parámetros técnicos se pueden encontrar en la ficha técnica del producto.

## 6. INSTALACIÓN

### 6.1 ELIJA EL LUGAR DE LA INSTALACIÓN

#### 6.1-1 Dimensiones aplicadas

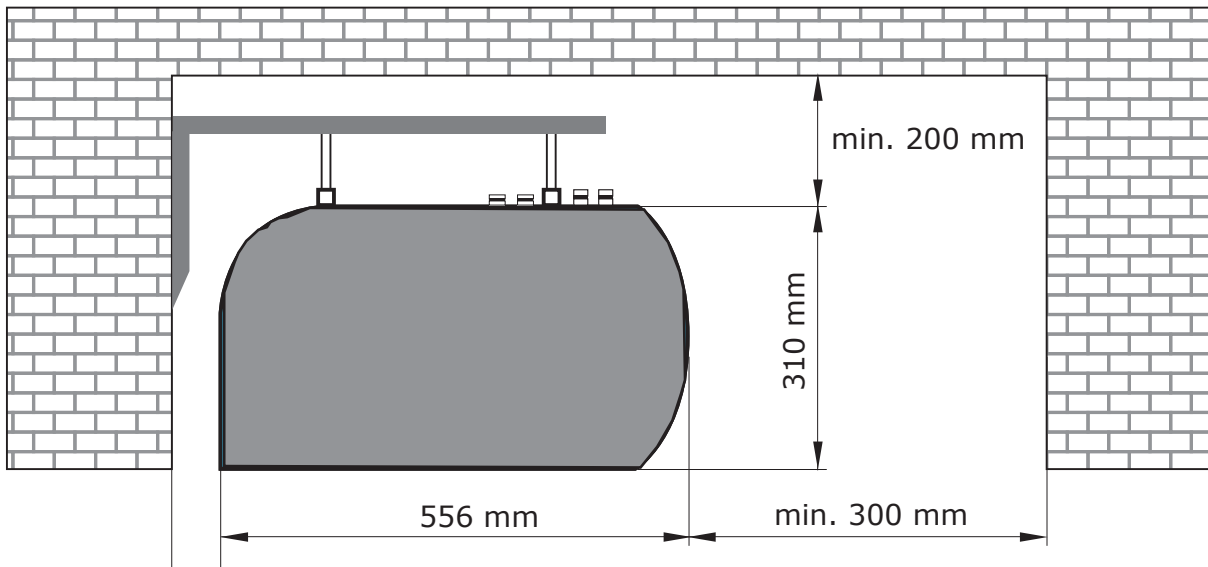

- La unidad se debe instalar únicamente en posición horizontal
- La unidad puede instalarse encima de una puerta. Se deben mantener las distancias con materiales inflamables para el uso seguro de la cortina de aire.
- La posición de instalación se puede seleccionar para acomodar la cubierta de servicio.
- Debe ser operada en un espacio interior cubierto con una temperatura de entre +5° y +40° C y una humedad relativa de hasta 80%.
- El equipo no está diseñado para transportar aire que contenga sustancias combustibles o explosivas, vapores químicos, vapores gruesos, hollín, grasa, venenos, gérmenes, etc.

#### 6.1-2 Distancia libre

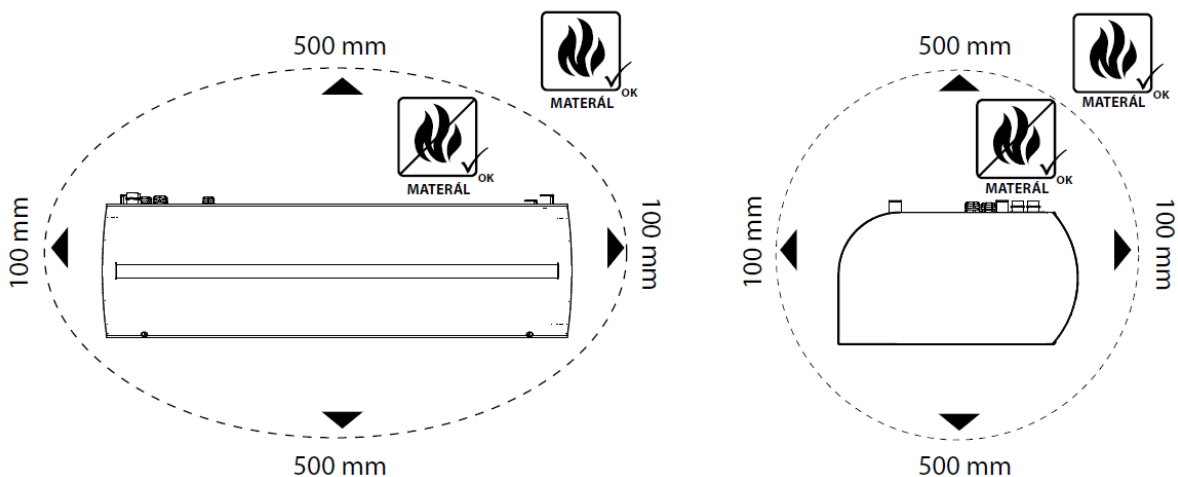

## 6. INSTALACIÓN

- Únicamente materiales no inflamables (que no se queman, arden o carbonizan) o resistentes al fuego (que no se queman pero solo arden como el cartón de yeso) pueden encontrarse en un radio de 100 mm de la cortina de aire pero no deben bloquear los orificios de toma o escape.
- Para cortinas de aire con calentador eléctrico, las distancias seguras con superficies estructurales y objetos inflamables son las siguientes.
- Objetos inflamables en dirección del flujo de aire principal: 500 mm.
- Materiales inflamables encima de la cortina de aire: 500 mm.
- Materiales inflamables en otras direcciones: 100 mm.

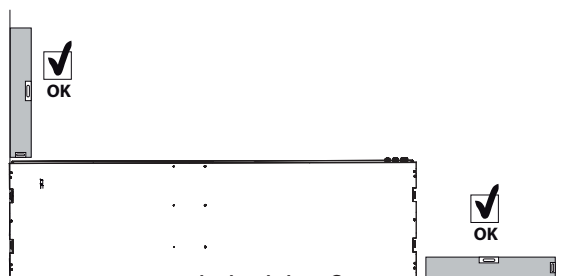

Tamaño recomendado del orificio para insertar la cortina:

Tipo	A [mm]	B [mm]
VCS4-X-100-X...	1140	620
VCS4-X-150-X...	1640	620
VCS4-X-200-X...	2140	620
VCS4-X-250-X...	2520	620

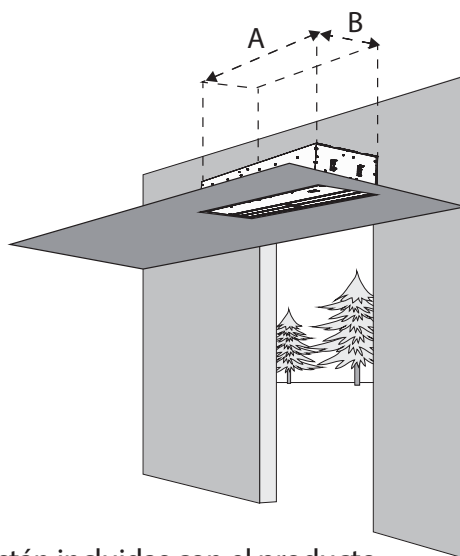

- La cortina se fija al cielorraso con 4 barras roscadas que no están incluidas con el producto.
- Se debe procurar el suministro de energía adecuado según el tipo de uso de la cortina de aire y en base a sus parámetros eléctricos.
- Al emplear cortinas de aire calentadas por agua, procure la conexión de las tuberías de flujo y retorno.
- Se deberán hacer orificios según las dimensiones mencionadas abajo.
- Haga cuatro orificios en el cielorraso según la tabla de dimensiones (ver «Dimensiones») para colgar los 4 puntos de anclaje de la cortina de aire.
- Atornille la cortina de aire directamente al cielorraso sin dejar espacio entre este y la carcasa, o use cuatro barras roscadas para alcanzar la distancia desde el cielorraso según la situación (ver «Condiciones de seguridad y el funcionamiento correcto de la cortina de aire»).

Para instalar en la pared, utilice el juego de soportes de pared. VCS4-KONZ-STE. El juego de soportes de pared se debe pedir por separado como un accesorio opcional



## 6. INSTALACIÓN

### 6.1-3 Medida del lugar de instalación

Elija la ubicación para la instalación y la medida del centro de instalación. Mida las dimensiones de la instalación en techo o de los soportes instalados en pared.

Para la instalación en techo, utilice "EQUIPO de soporte de techo": VCS4-KONZ-STR. El "EQUIPO de soporte de techo" debe solicitarse por separado como un accesorio independiente.

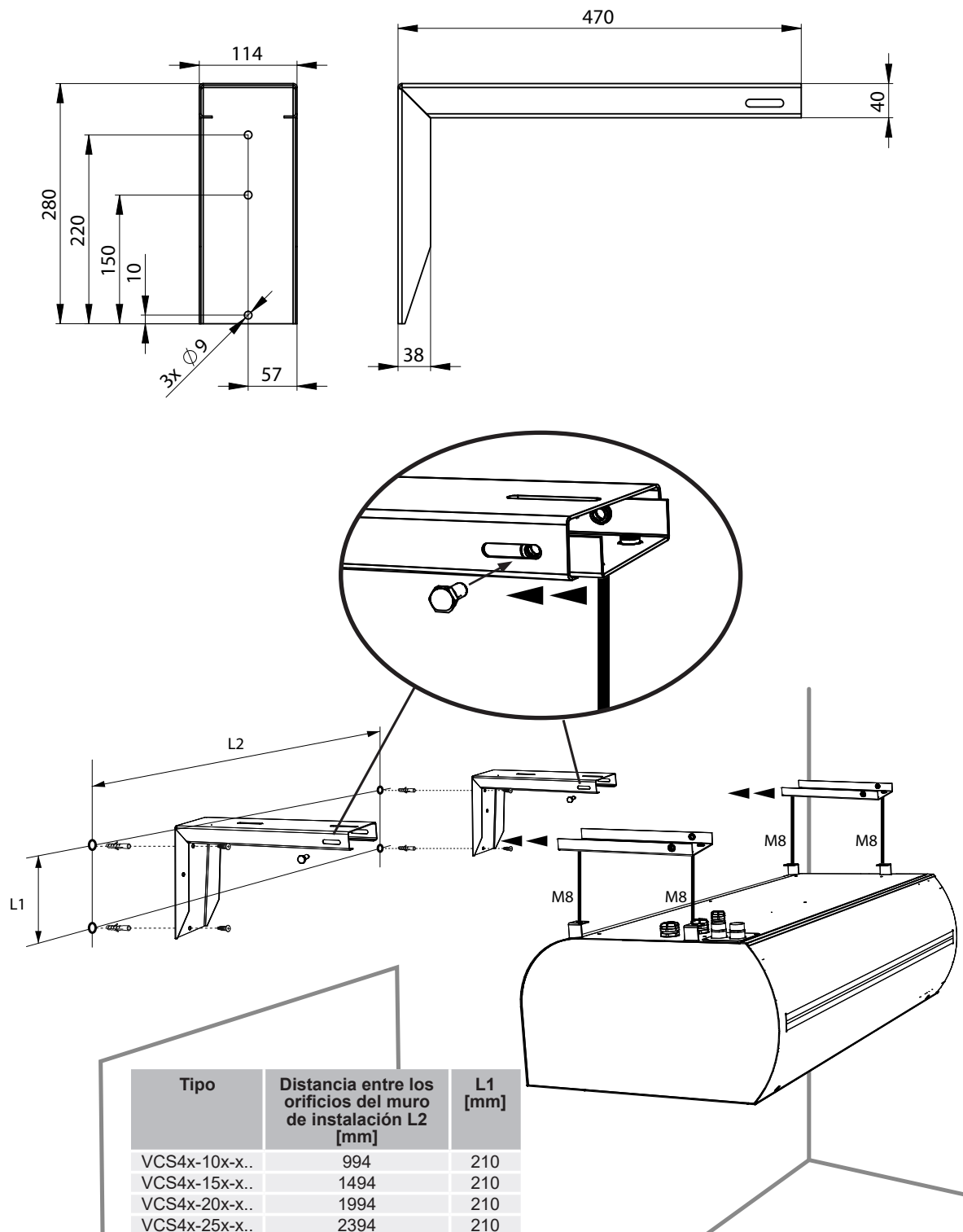

## 6. INSTALACIÓN



Para instalar en el cielorraso, utilice el juego de soporte de cielorraso VCS4-KONZ-STR. El juego de soportes de cielorraso se debe pedir por separado como un accesorio opcional

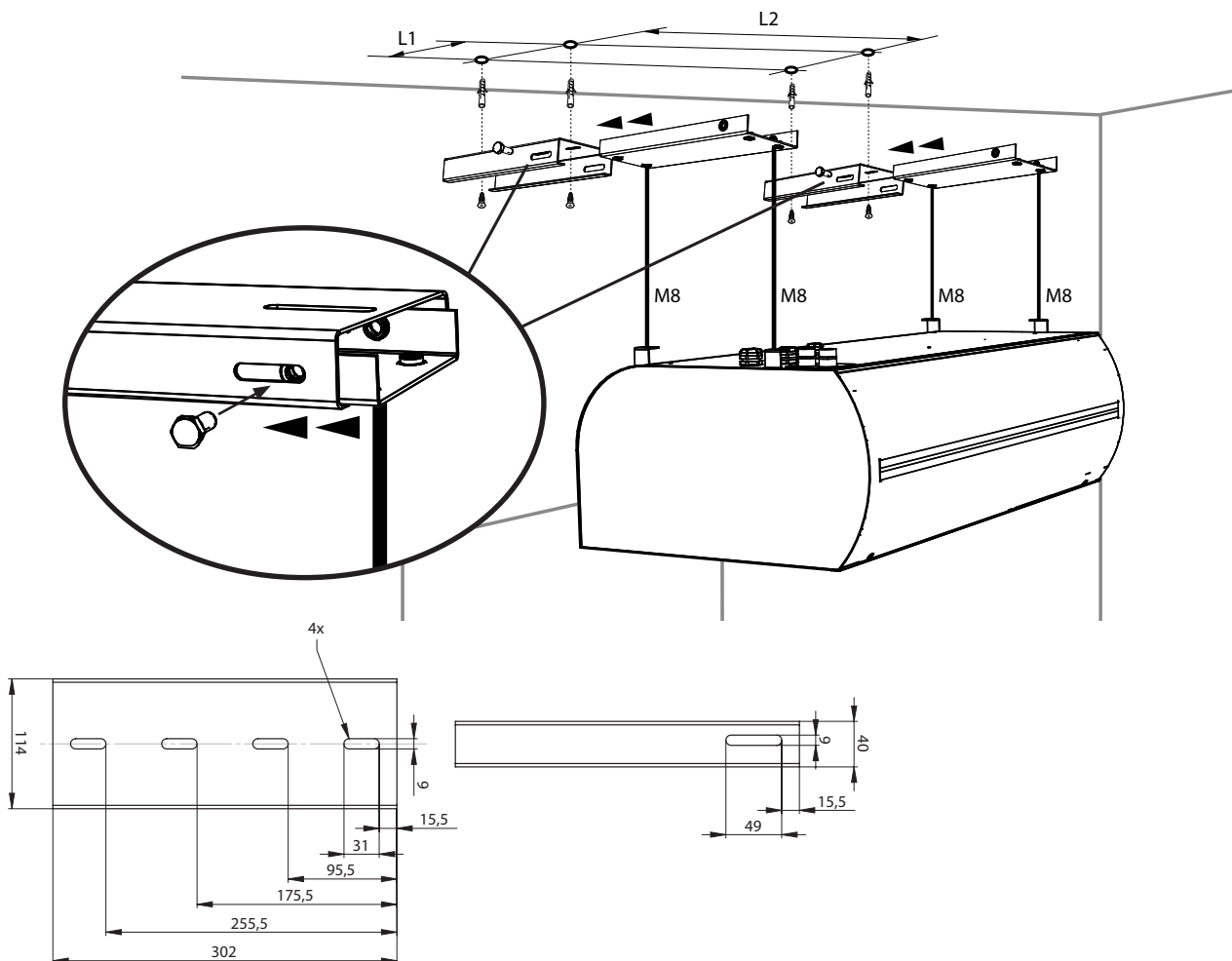

Tipo	L1 [mm]	L2 [mm]
VCS4x-10x-x..	240	994
VCS4x-15x-x..	240	1494
VCS4x-20x-x..	240	1994
VCS4x-25x-x..	240	2394

### 6.1-4 Suspenda la cortina de aire de las barras roscadas y asegúrese de que no se afloje.



- Teniendo en cuenta el peso de la unidad, se requerirá de un equipo de elevación adecuado (montacargas, etc.) o de dos personas más para sostenerla en tanto no esté completamente fijada.



- ¡La suspensión debe soportar el peso de la cortina de aire!

## 6. INSTALACIÓN

### 6.2 CONECTAR LAS MANGUERAS DE TOMA Y SALIDA DE AGUA

VCS4-x-xxx-V(W)-...



- Manguera flexible con conexión G3/4"



- las pruebas de conexión y presión del calentador de agua deben ser realizadas por una persona calificada en fontanería y conforme a las normas vigentes.
- La temperatura máxima del agua es de 100° C y la presión máxima es 1,6 MPa. Se aconseja instalar una válvula de cierre en la toma y la salida del calentador para poder interrumpir el suministro de agua.

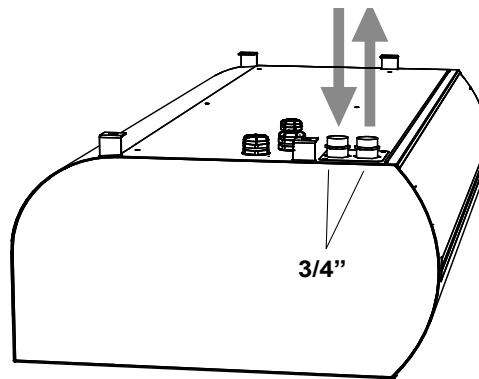

#### 6.2-1 Regulación de la bobina de agua con válvula termostática TV1/1 (Cortinas de aire con bobina de agua y módulo de control BASIC: VCS-R2-BA-V-xx)

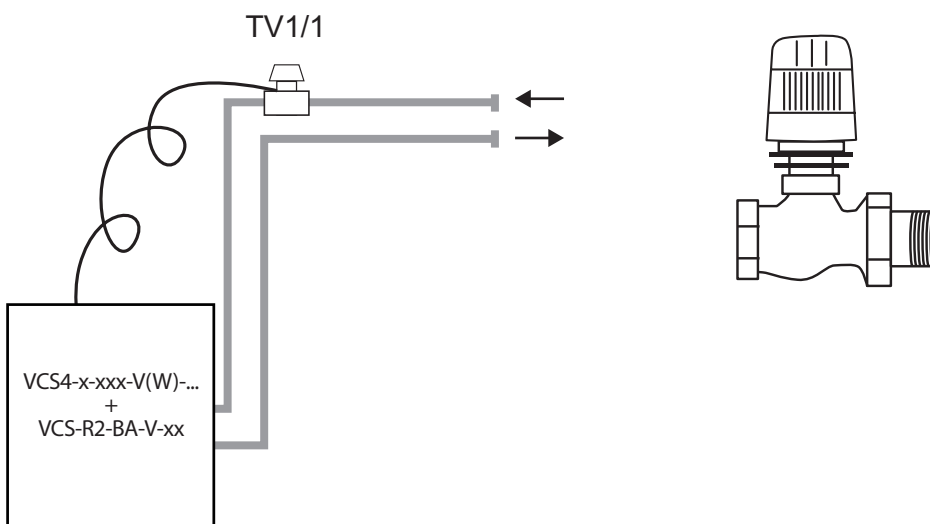

La válvula termostática TV1/1 es un accesorio obligatorio para el módulo de control VCS-R2-BA-V-xx



Para una descripción detallada del control de la bobina de agua por válvula termostática (TV1/1), incluyendo su conexión, refiérase al manual de instrucciones de la válvula.

## 6. INSTALACIÓN

### 6.2-2 Regulación de la bobina de agua con una válvula de zona ZV-3 o RT (Cortinas de aire con bobina de agua y módulo de control COMFORT: VCS-R4-CO-V-xx)



La válvula de zona ZV-3 es un accesorio obligatorio para el módulo de control VCS-R4-CO-V-xx

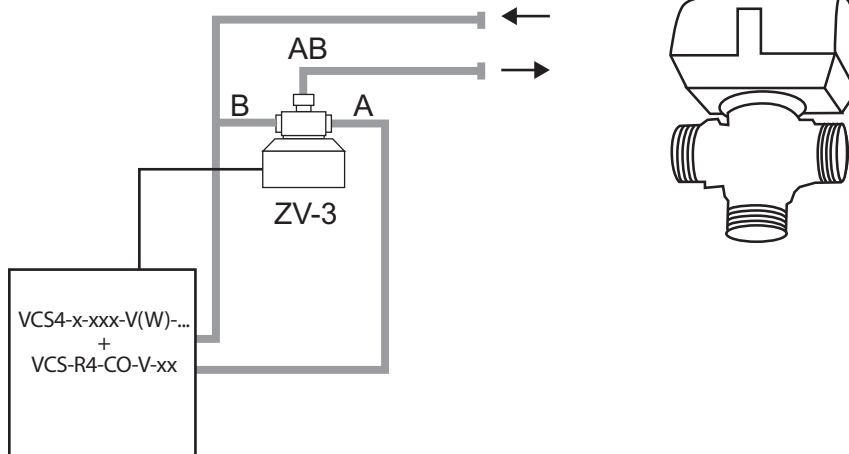

- Para una descripción detallada del control de la bobina de agua por válvula de zona (ZV-3), incluyendo su conexión, refiérase al manual de instrucciones de la válvula.



La válvula de zona RT es un accesorio obligatorio para el módulo de control VCS-R4-CO-V-xx

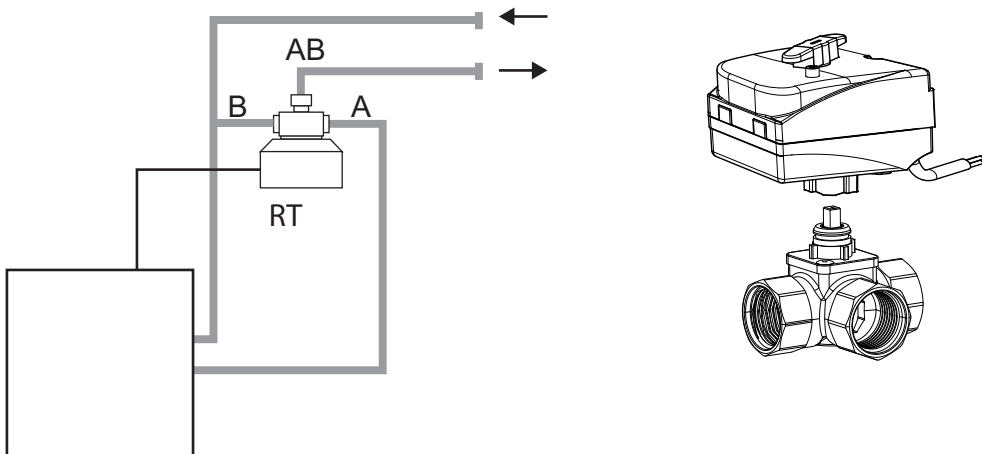

- Para una descripción detallada del control de la bobina de agua por válvula de zona (RT), incluyendo su conexión, refiérase al manual de instrucciones de la válvula.

## 6. INSTALACIÓN



### 6.2-3 Regulación de la bobina de agua con una válvula de zona ZV-3-24V (Cortinas de aire con bobina de agua y módulo de control SUPERIOR: VCS-R4-SU-V-xx)



La válvula de zona ZV-3-24V es un accesorio obligatorio para el módulo de control VCS-R4-SU-V-xx  
Alimentación 24V/ 50/60 Hz, tensión de control 0-10V

VCS4-x-xxx-V(W)-...  
+  
VCS-R4-SU-V-xx

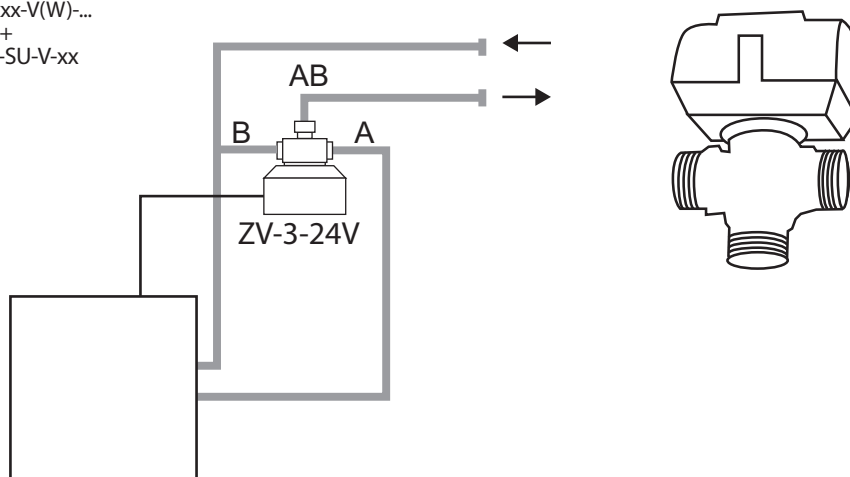

- Para una descripción detallada del control de la bobina de agua por válvula de zona (ZV-3-24V), incluyendo su conexión, refiérase al manual de instrucciones de la válvula.

## 6. INSTALACIÓN

### 6.4 INSTALACIÓN ELÉCTRICA



- La instalación eléctrica de la unidad debe estar basada en un diseño profesional realizado por un ingeniero eléctrico.
- La instalación debe ser realizada por un electricista calificado. Se deberán observar todas las regulaciones aplicables.
- Los diagramas de conexión en el producto tienen precedencia por sobre los impresos en el presente manual.
- Antes de la instalación, verifique que las marcas de las terminales correspondan con las del diagrama. En caso de duda, contacte al proveedor y no conecte la unidad.
- Nunca meta la mano en el interior de la unidad si el suministro de energía principal no está desconectado.
- Si el producto está conectado a un sistema de control diferente del orinal, los componentes de regulación y medición deberán ser conectados por la empresa proveedora de dicho sistema.
- El contratista eléctrico deberá determinar el tamaño mínimo del cable de alimentación de acuerdo a las normas aplicables en el lugar de la instalación, la ubicación del cable, las condiciones circundantes y los parámetros técnicos de la unidad.



- **Se deberá prestar especial atención a la capacidad de la red de distribución de cortinas con calentador eléctrico en lo que respecta al suministro de una corriente de fase adecuada para limitar fluctuaciones de tensión en la red.**

Dimensiones mínimas de cable:

Tipo	Dimensiones de cable
VCS4-x-xxx-S...	3Cx1,5
VCS4-x-xxx-V...	3Cx1,5
VCS4-x-xxx-W...	3Cx1,5
VCS4-x-100-E...	5Cx2,5
VCS4-x-150-E...	5Cx4
VCS4-x-200-E...	5Cx6
VCS4-x-250-E...	5Cx10

Especificaciones de fusible:

VCS4-x-xxx...		x	
		B	C
xxx	100	3,15A	5A
	150	4A	6,3A
	200	6,3A	8A
	250	8A	12A

## 6. INSTALACIÓN

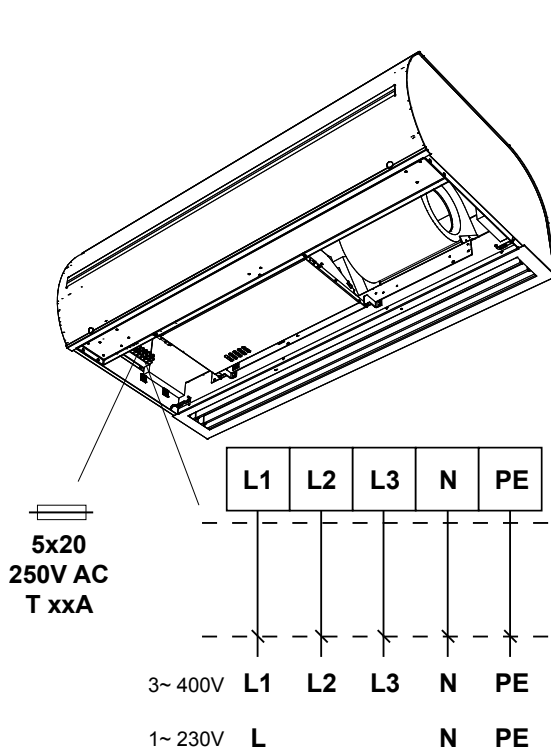

- Los parámetros eléctricos se encuentran en la placa del fabricante ubicada bajo la cubierta de servicio de la unidad.

Air curtain Type	
U = Voltage	I = Net current
f = Frequency	P = Output
n = Speed	m = Weight
ph = Phase	IP = IP rating
av = Air output	ver =
Serial number	

- La unidad debe estar protegida un disyuntor adecuado, de acuerdo a los parámetros eléctricos. Por motivos de seguridad, no se recomienda protección sobre-diseñada.
- La cortina de aire debe estar conectada con el sistema TN-S, el cable neutral debe estar siempre conectado.
- La red de suministro eléctrico debe contar con un interruptor de corte principal para desconectar todos los polos.
- La protección eléctrica de la unidad es IP 20.



Las cortinas de aire FINESSE cuentan con un fusible (con característica T - lento) que protege los paneles electrónicos y los ventiladores y se encuentra bajo la cubierta de servicio, al lado de los conectores de alimentación principales.

### 6.5 MÓDULOS DE CONTROL

Las cortinas de aire FINESSE se fabrican con una interfaz de conexión universal. Las cortinas de aire FINESSE pueden controlarse con alguno de los siguientes módulos de control: BASIC, COMFORT, SUPERIOR.

Estos son accesorios obligatorios que deben ser pedidos por separado.

La unidad se conecta al módulo por «enchufes de conexión rápida».

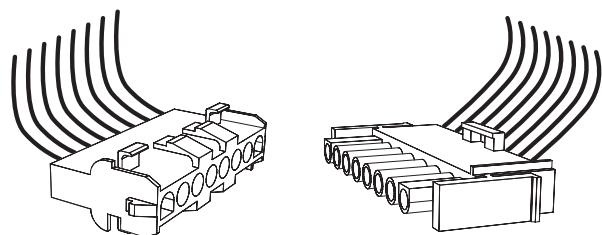

## 6. INSTALACIÓN

### 6.6 INSERTE EL MÓDULO DE CONTROL EN LA UNIDAD

1

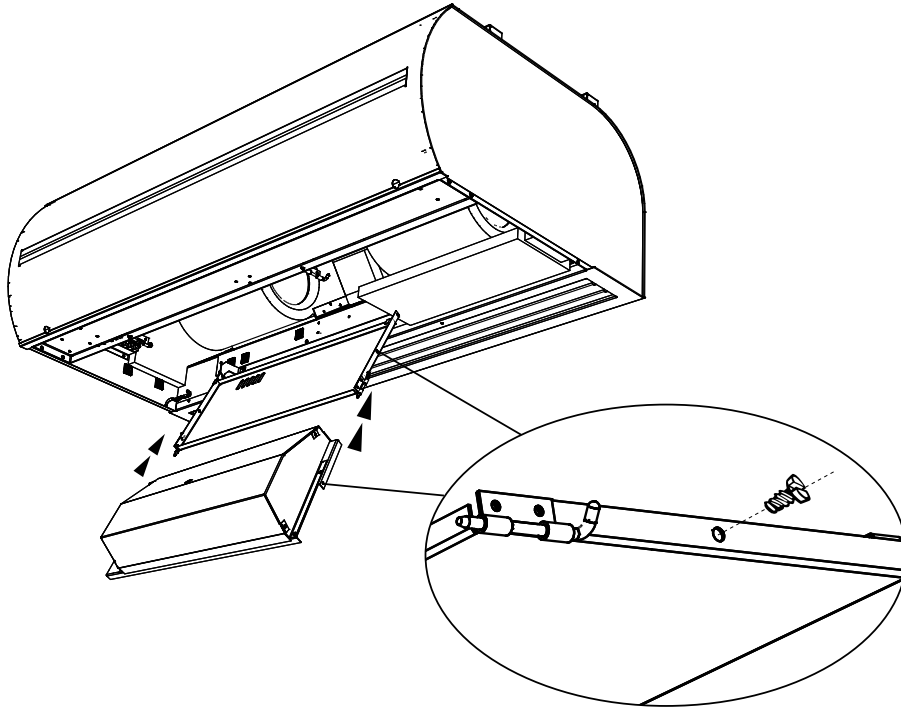

2

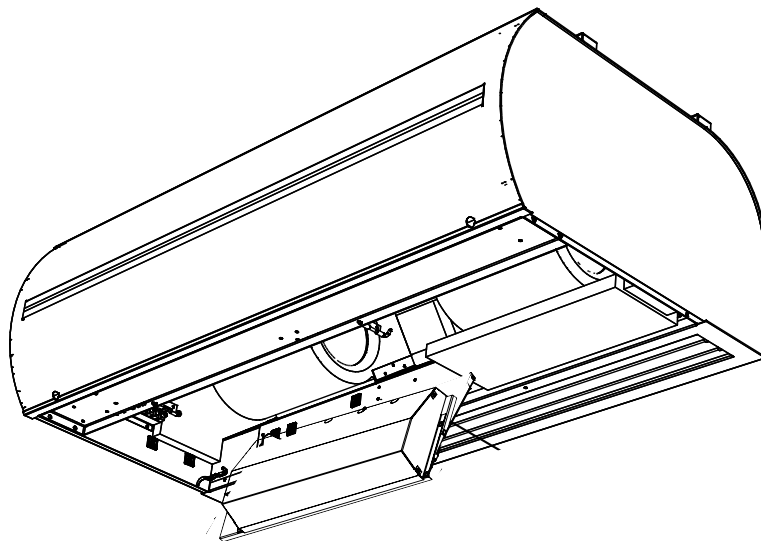

## 6. INSTALACIÓN

Conexión del panel de control del regulador y accesorios

3

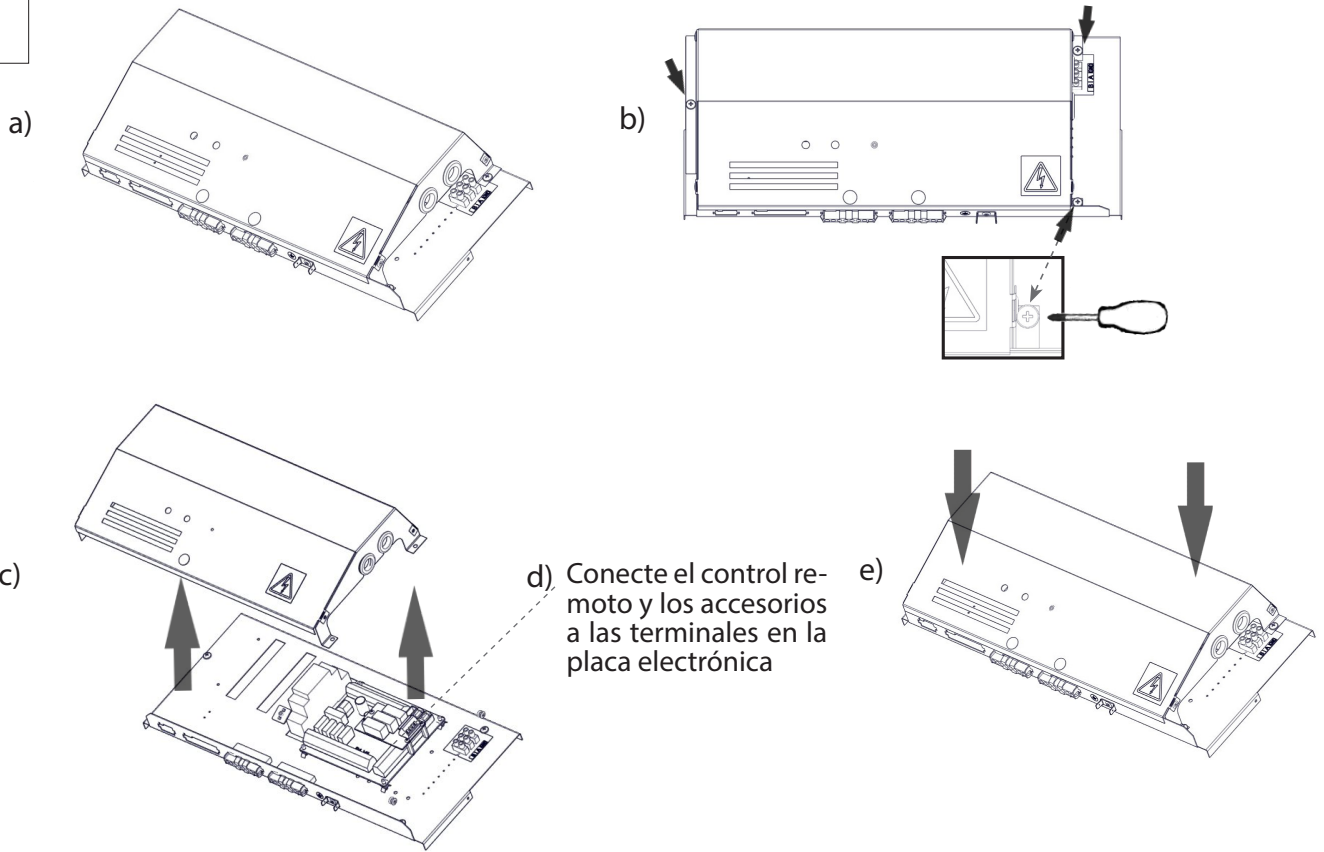

4

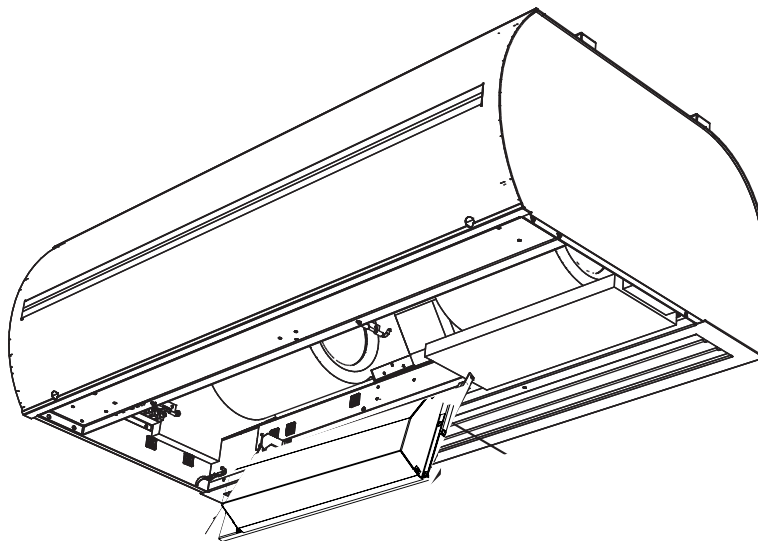

## 6. INSTALACIÓN

### 6.7 CARTEL EXIT



- Cartel EXIT indicando salida de emergencia

**Para todas las cortinas VCS4x-**



**No incluido con el producto**

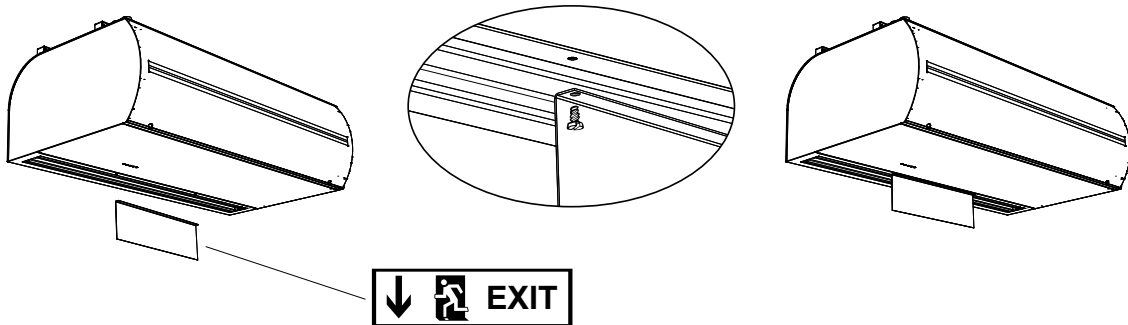

### 6.8 CUBRIR LA CORTINA DE AIRE

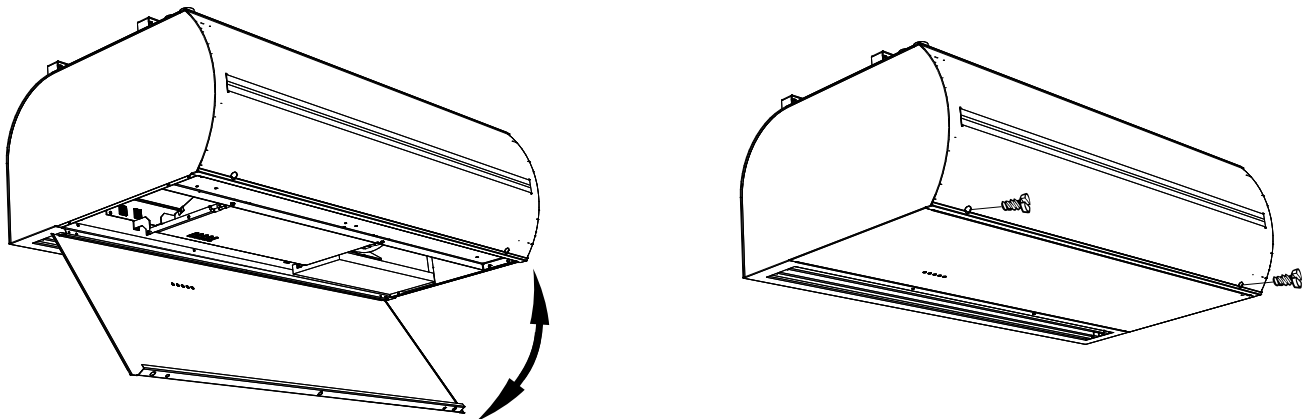

## 7. ARRANQUE INICIAL

### ⚠ ¡PRECAUCIÓN!

Antes de poner en marcha la unidad, controle lo siguiente:

- no quedaron el interior herramientas u otros objetos que podrían causar daños.
- El suministro de energía y agua están bien conectados.
- La unidad está bien cubierta.
- El panel de control está bien conectado.

Durante la puesta en servicio, controle el funcionamiento correcto de la unidad (ventiladores, calefacción). Controle las demás configuraciones y funciones según el manual de uso de cada regulador

### **7.1 DETERMINE LA DIRECCIÓN DEL FLUJO DE AIRE**

Esto se realiza inclinando las pantallas de los ventiladores en la dirección deseada.

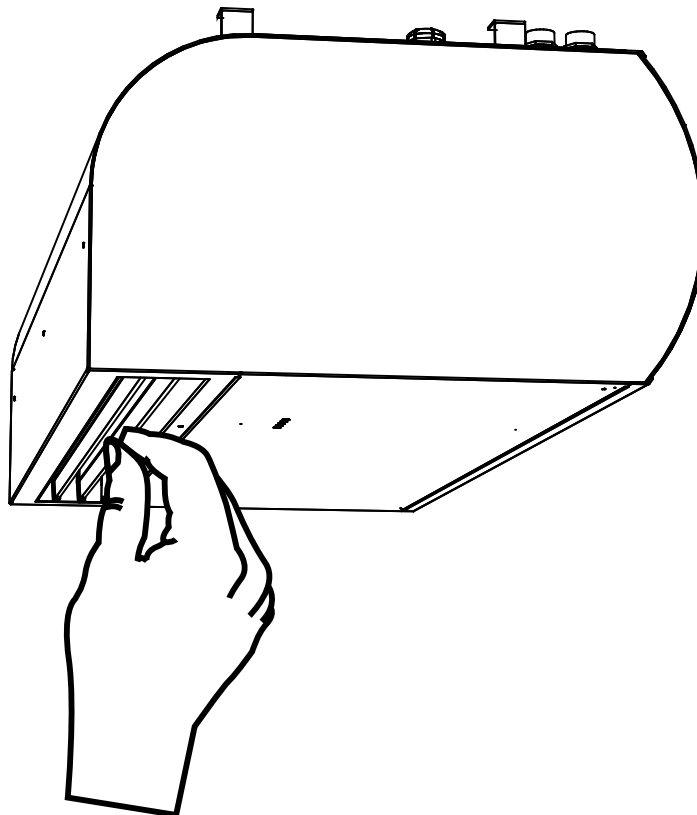

## 8. LIMPIEZA Y MANTENIMIENTO

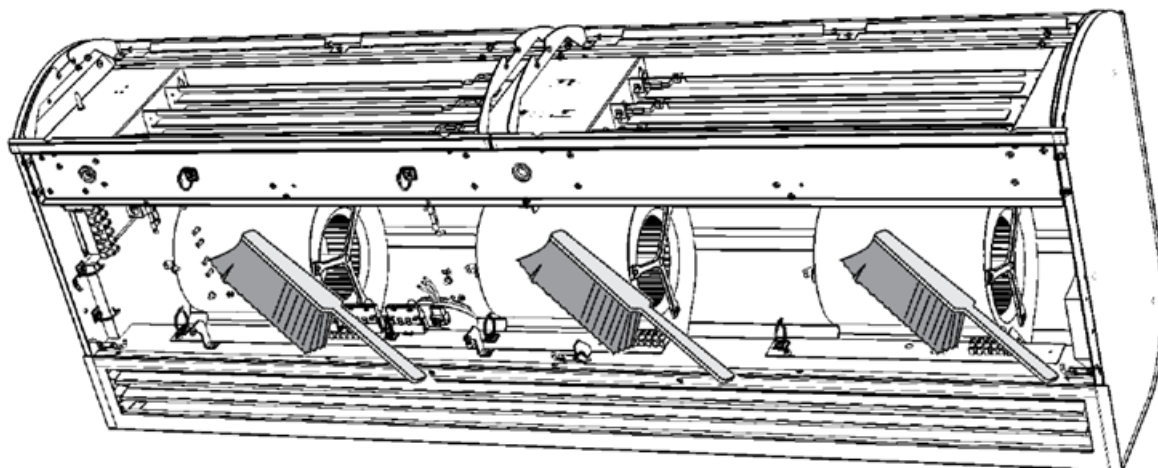
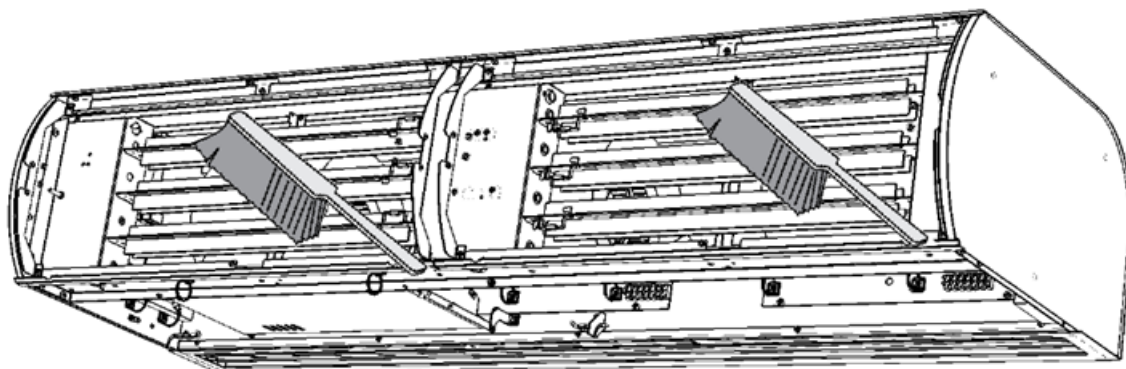
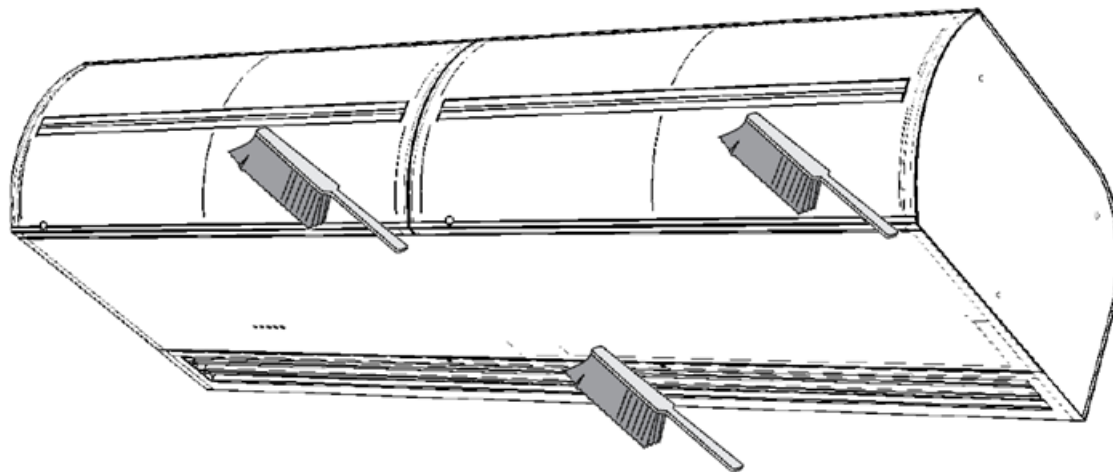

## 8. LIMPIEZA Y MANTENIMIENTO

### 8.1 LIMPIEZA



**¡PRECAUCIÓN!**

Antes de cualquier intervención en el interior de la unidad desconecte el suministro eléctrico principal. ¡Deje que la unidad se enfríe!

- Se prohíbe limpiar con aire comprimido, sustancias químicas, disolventes o agua.
- Limpie la cubierta de succión y el interior del equipo con un cepillo suave o aspiradora.
- Limpie la superficie de la unidad incluyendo las partes de succión.
- Limpie según las necesidades, pero se recomienda al menos una vez cada tres meses.
- Observe los principios de seguridad laboral y utilice equipo de protección

## 9. SERVICIO

### 9.1 SI NO PUEDE REPARAR UN DEFECTO

Si no es capaz de reparar un defecto, contacte al proveedor.  
Para una pronta solución, proporcione la siguiente información:

- número de referencia del producto
- número de serie
- tiempo de funcionamiento
- accesorios utilizados
- lugar de instalación
- condiciones de instalación (incl. eléctricas)
- descripción detallada del problema y los pasos tomados para su solución

El servicio de garantía y pos-garantía es brindado por el proveedor o alguno de los servicios autorizados. Al solicitar un servicio, describa el defecto, la designación tipo de producto indicada en la etiqueta y el lugar de instalación.

### 9.2 PONER EL PRODUCTO FUERA DE SERVICIO – LIQUIDACIÓN

Inutilice el producto antes de desecharlo. Los productos viejos contienen materias primas que pueden ser reutilizadas. Llévelas a un centro de recolección de materias primas secundarias.

Se aconseja llevar el producto a un centro especializado para que se puedan usar los materiales reciclables. Lleve las partes inutilizables a un centro de recolección de residuos controlado.



Observe las normas vigentes relativas a la eliminación de residuos.

## 9. SERVICIO

### 9.3 RESTABLECIMIENTO DEL TERMOSTATO DE EMERGENCIA

La fuente de alimentación principal debe desconectarse antes de cualquier intervención dentro de la cortina de aire. ¡La cortina de aire debe dejarse enfriar!

- Comprobación de termostatos de emergencia y posterior puesta a cero.
- Inspección visual de cortina, intercambiador de calor y conexión.
- Limpiar la superficie y el interior de la cortina de aire, incluida la parte de succión.

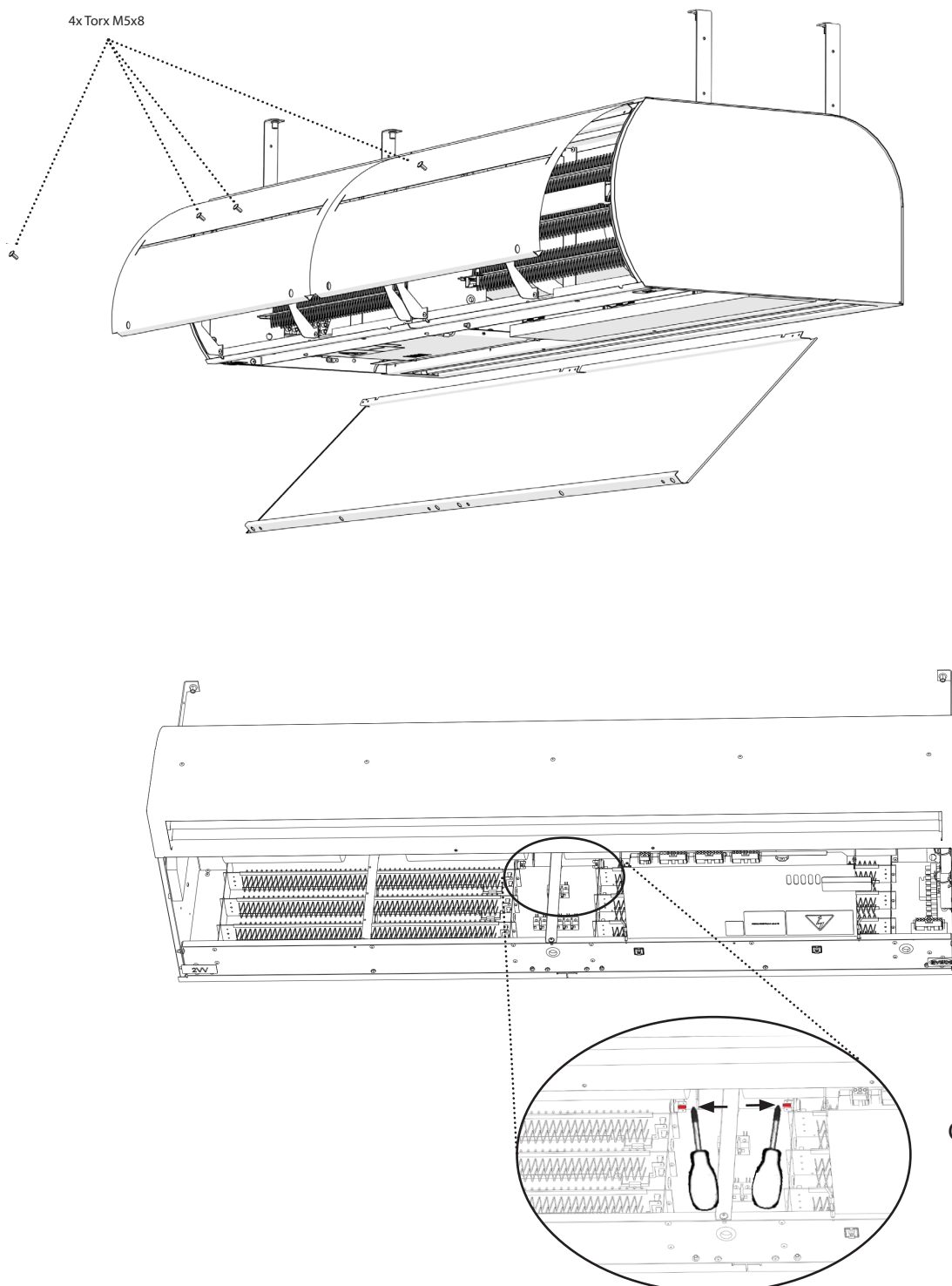

# 10. DIAGRAMA DE CABLEADO

Modelos sin calefacción - VCS4-B-xxx-S-...

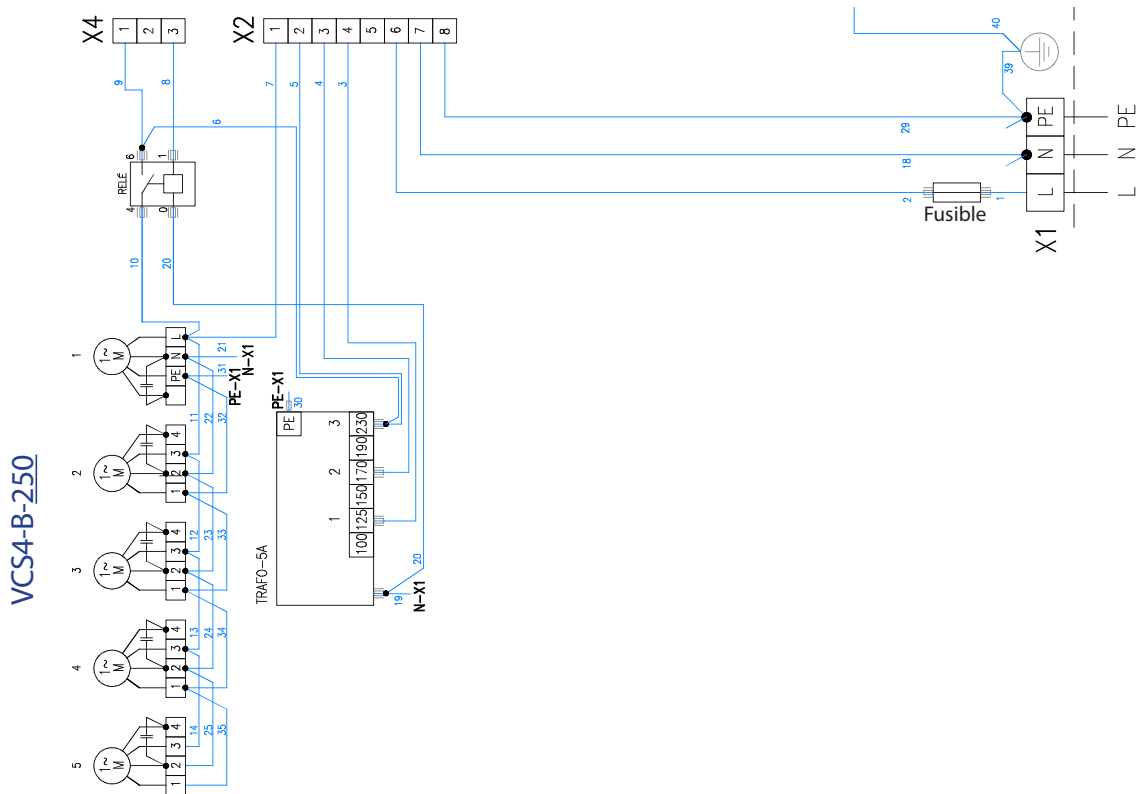
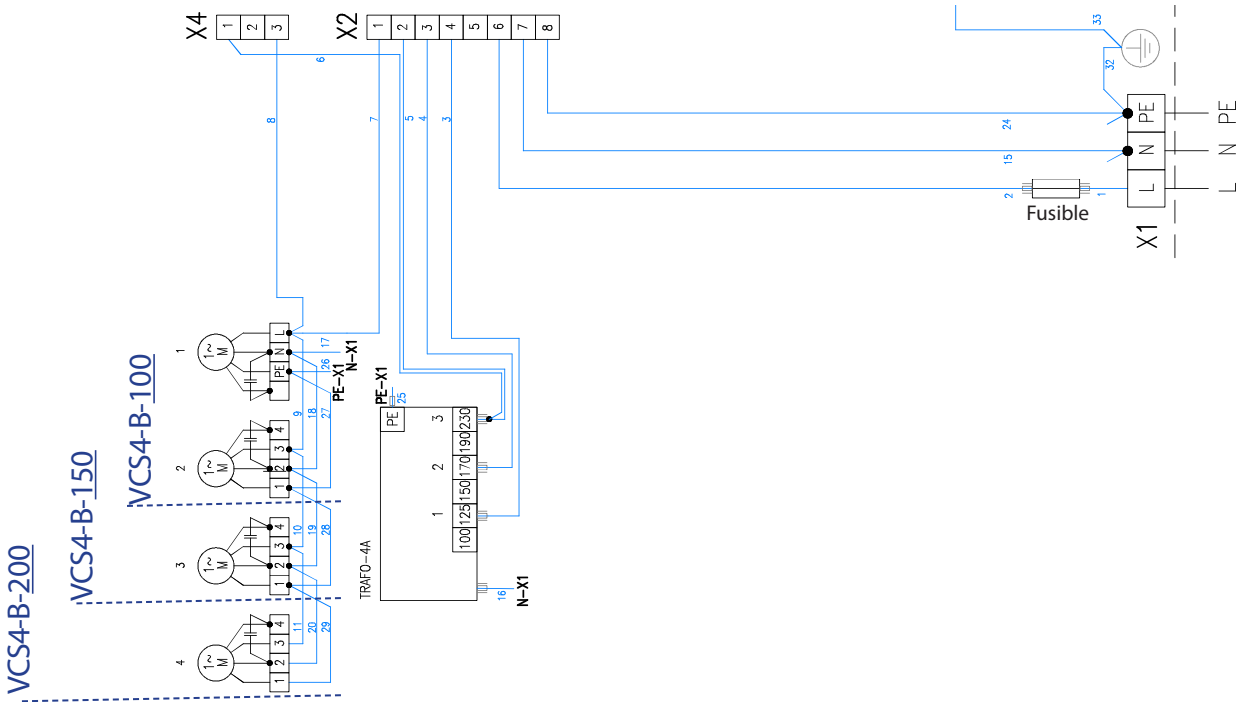

# 10. DIAGRAMA DE CABLEADO

Modelos con bobina de agua VCS4-B-xxx-V(W)-...

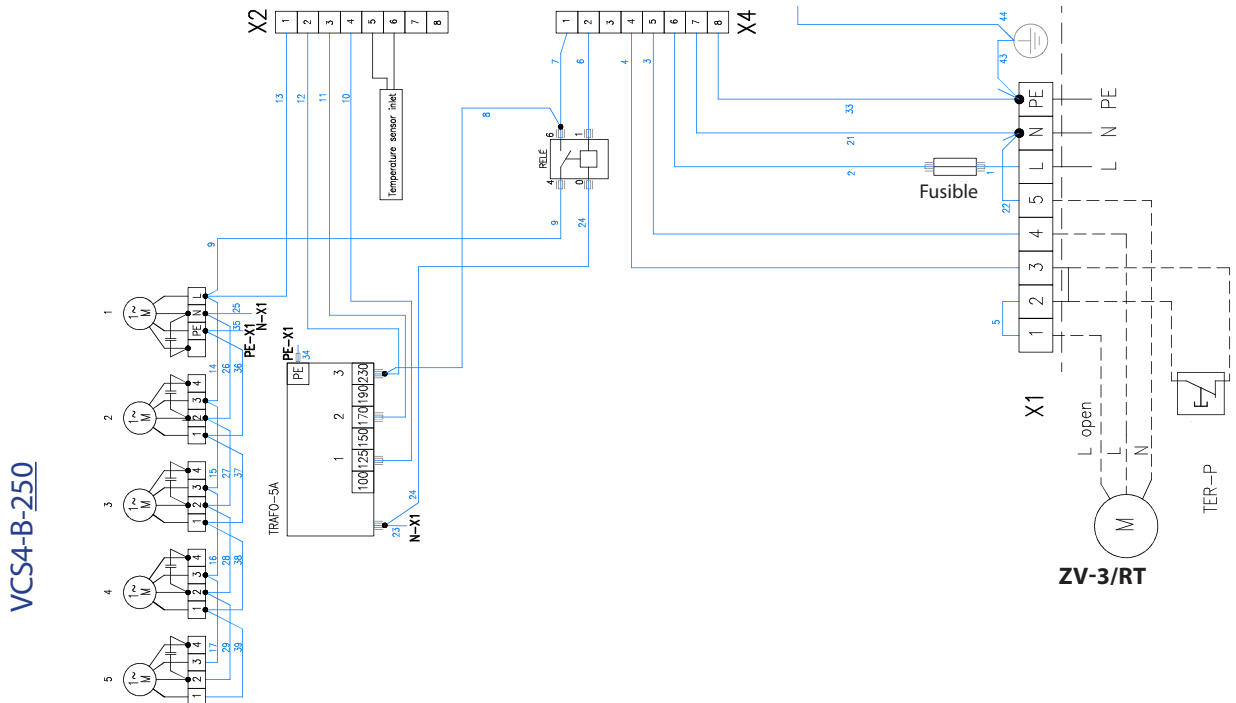
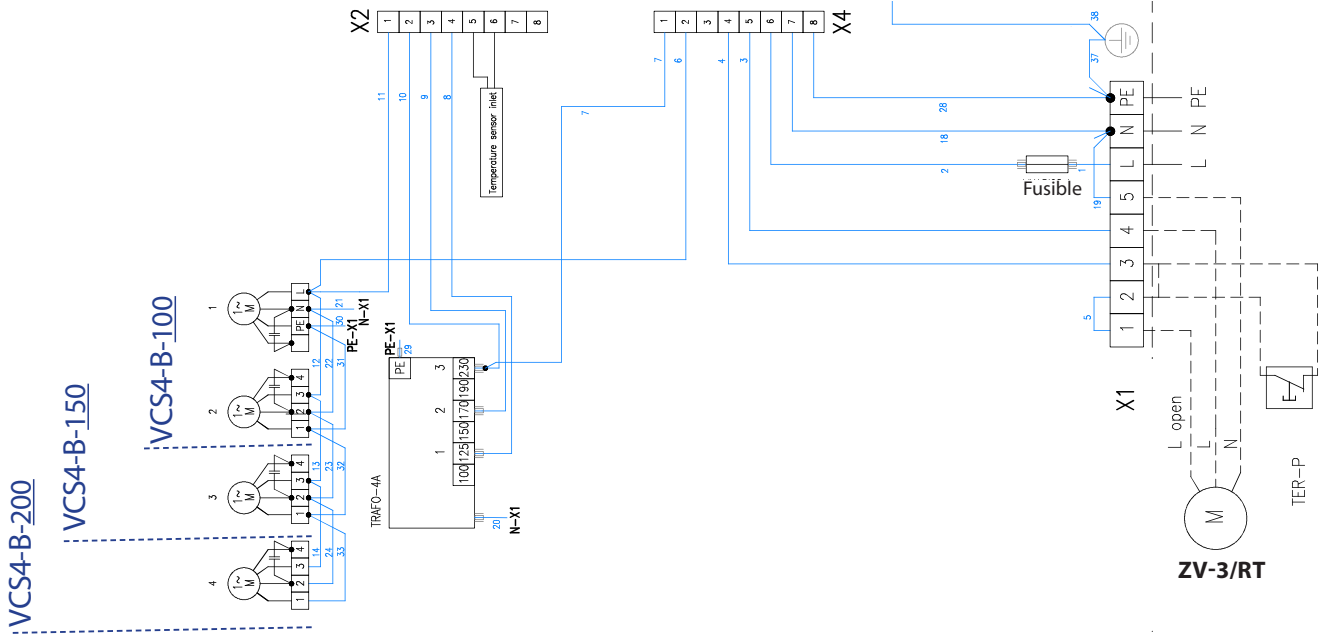



# 10. DIAGRAMA DE CABLEADO

Modelos con calentador eléctrico VCS4-B-xxx-E...

VCS4-B-100-E...

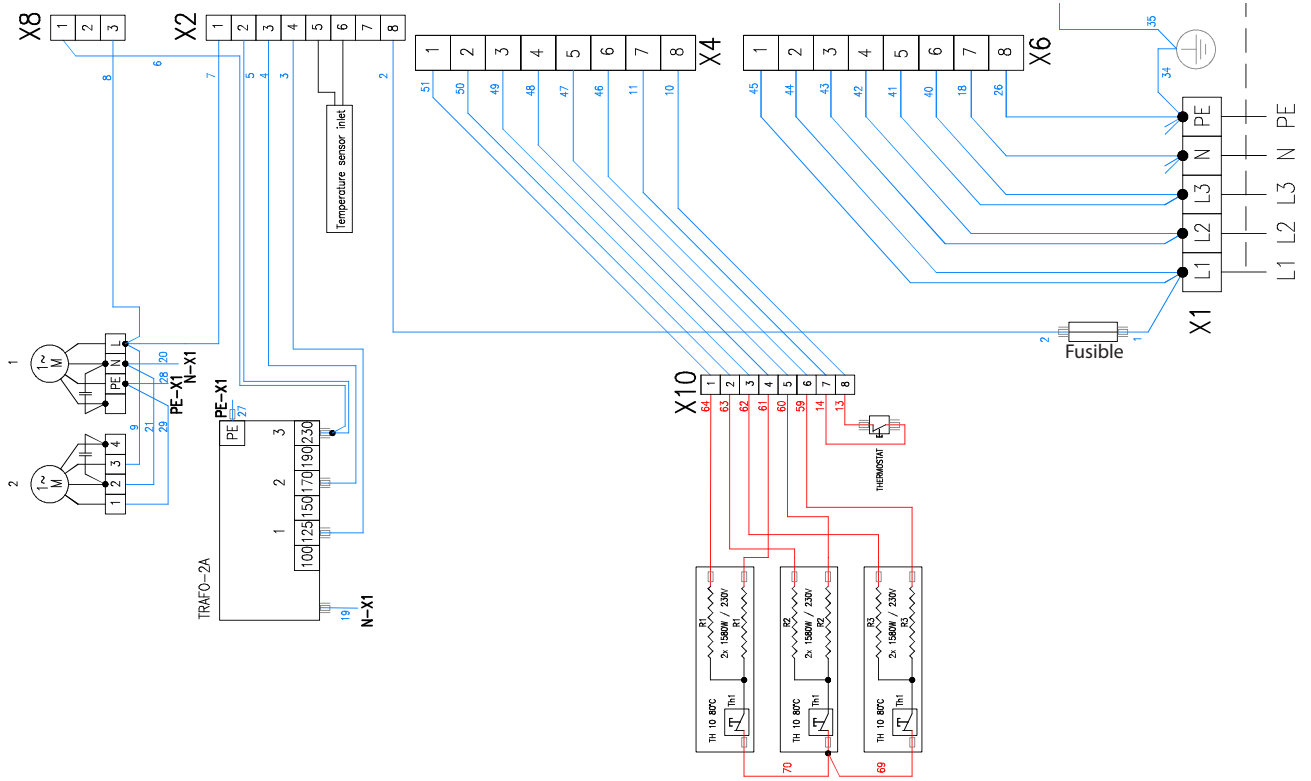

VCS4-B-150-E...

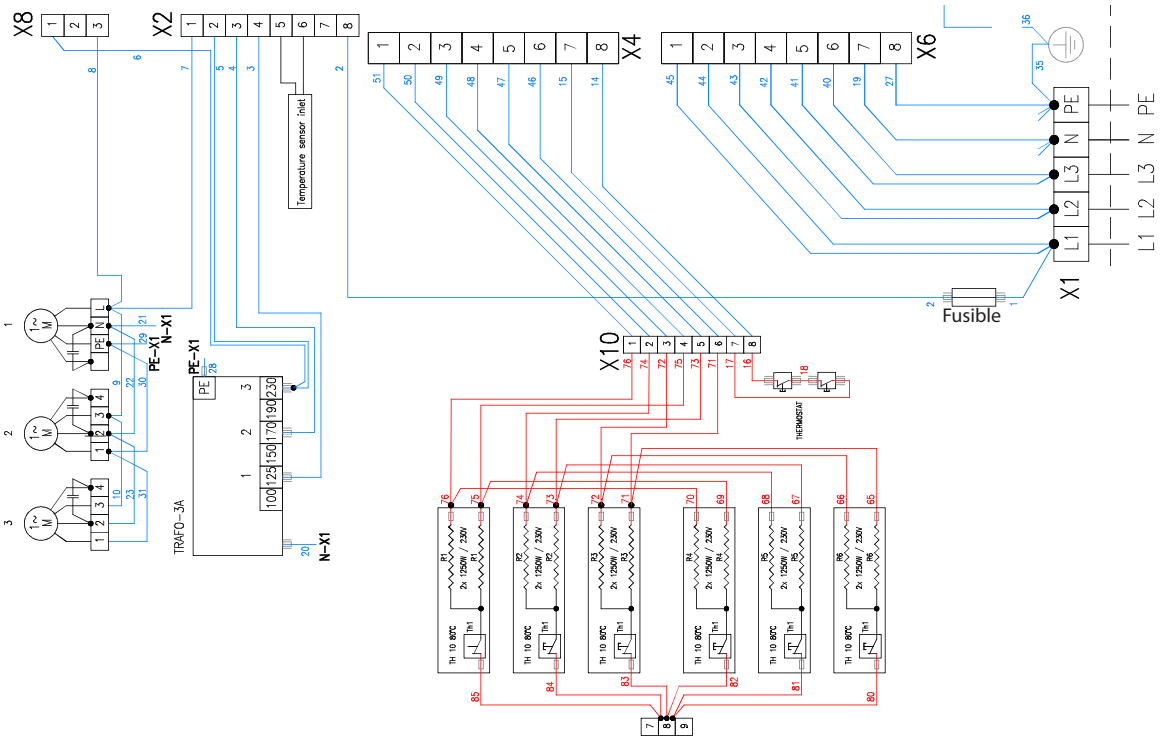

# 10. DIAGRAMA DE CABLEADO

VCS4-B-200-E-...

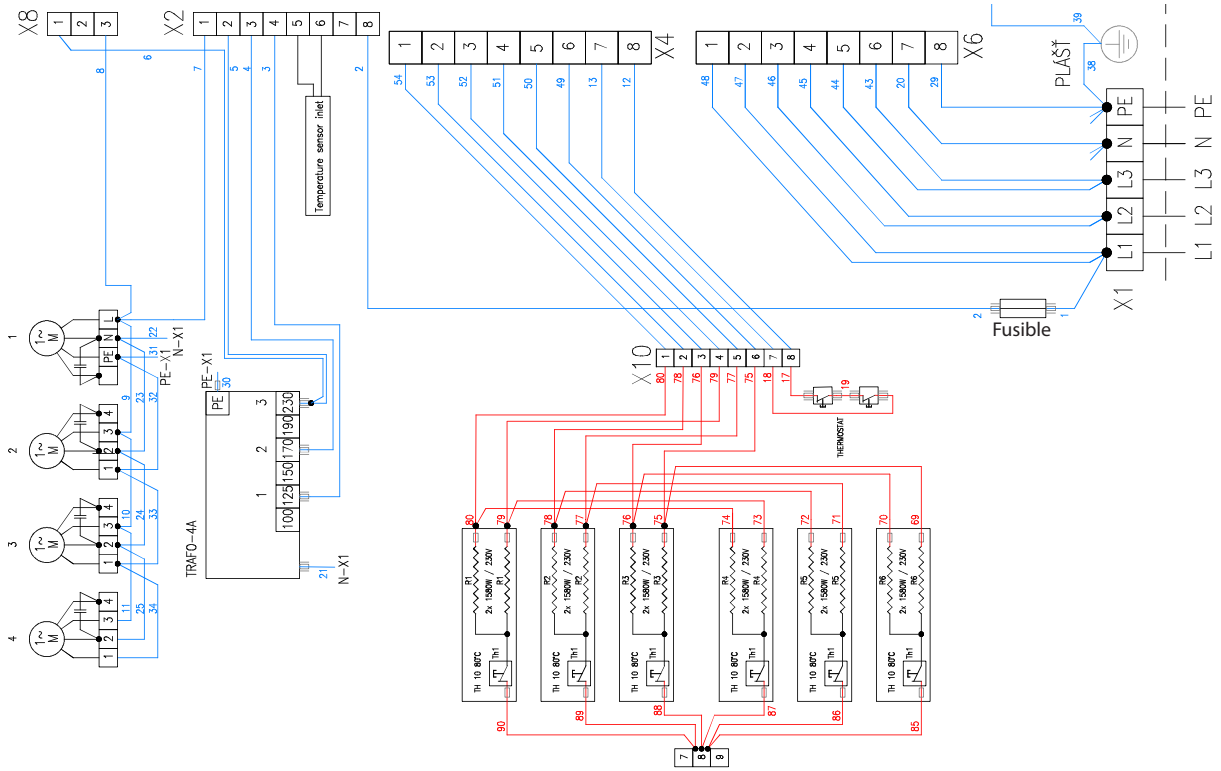

VCS4-B-250-E-...

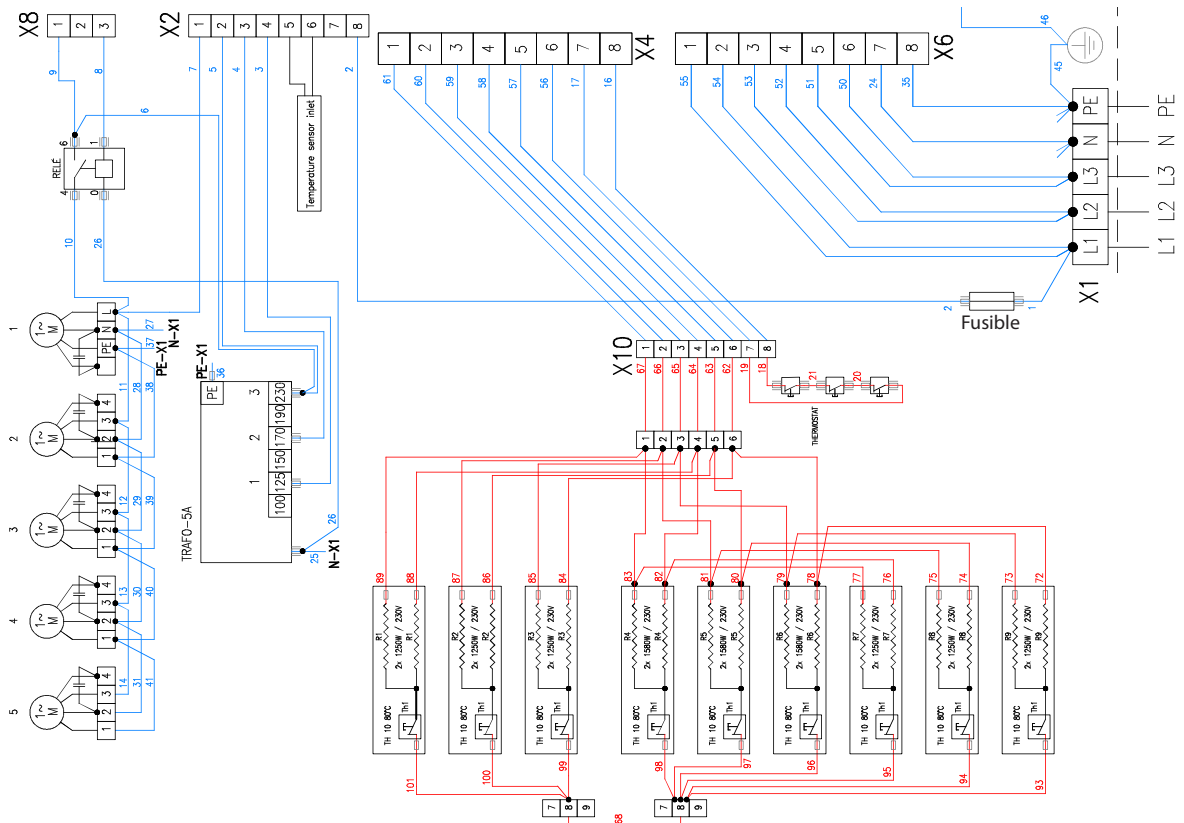

# 10. DIAGRAMA DE CABLEADO

Modelos sin calefacción - VCS4-C-...-S-...  
VCS4-C-100-S-...

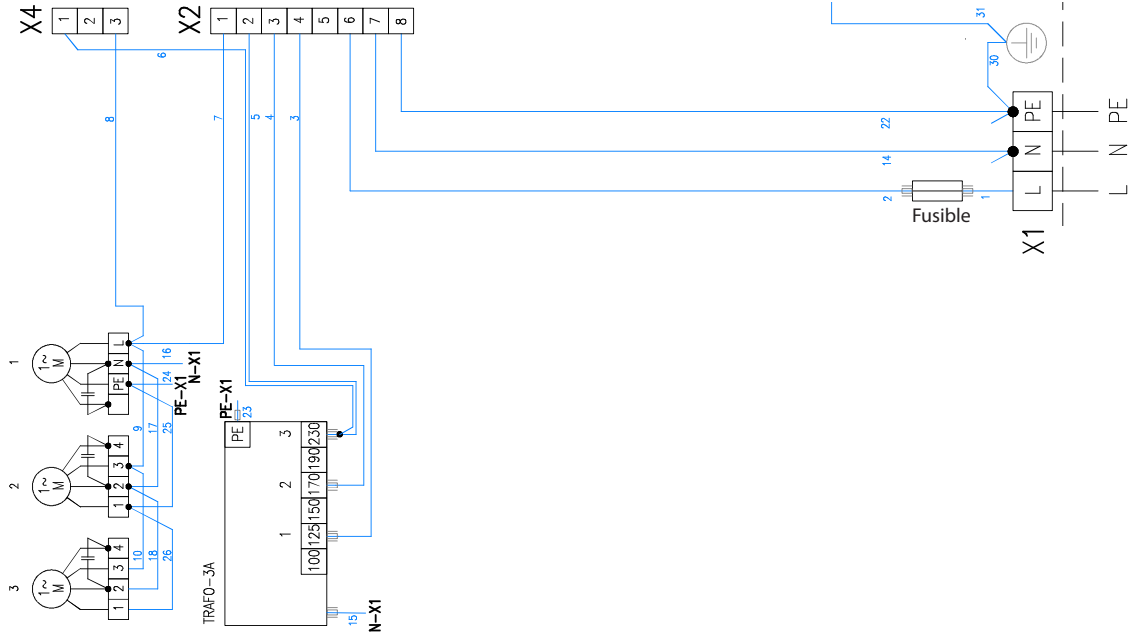

VCS4-C-...-S-...

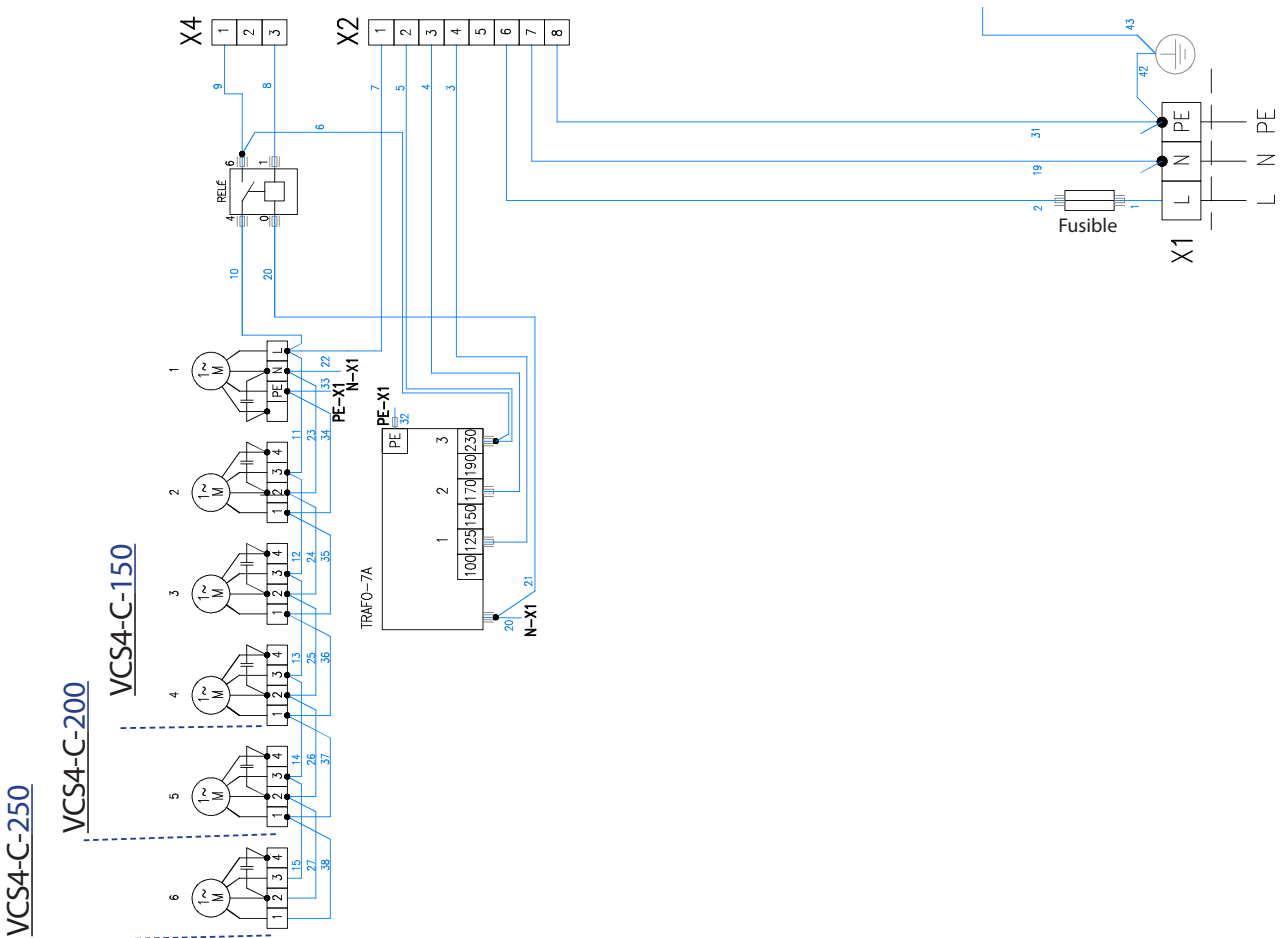

# 10. DIAGRAMA DE CABLEADO

Modelos con bobina de agua VCS4-C-xxx-V(W)-...  
 VCS4-C-100-V(W)-...

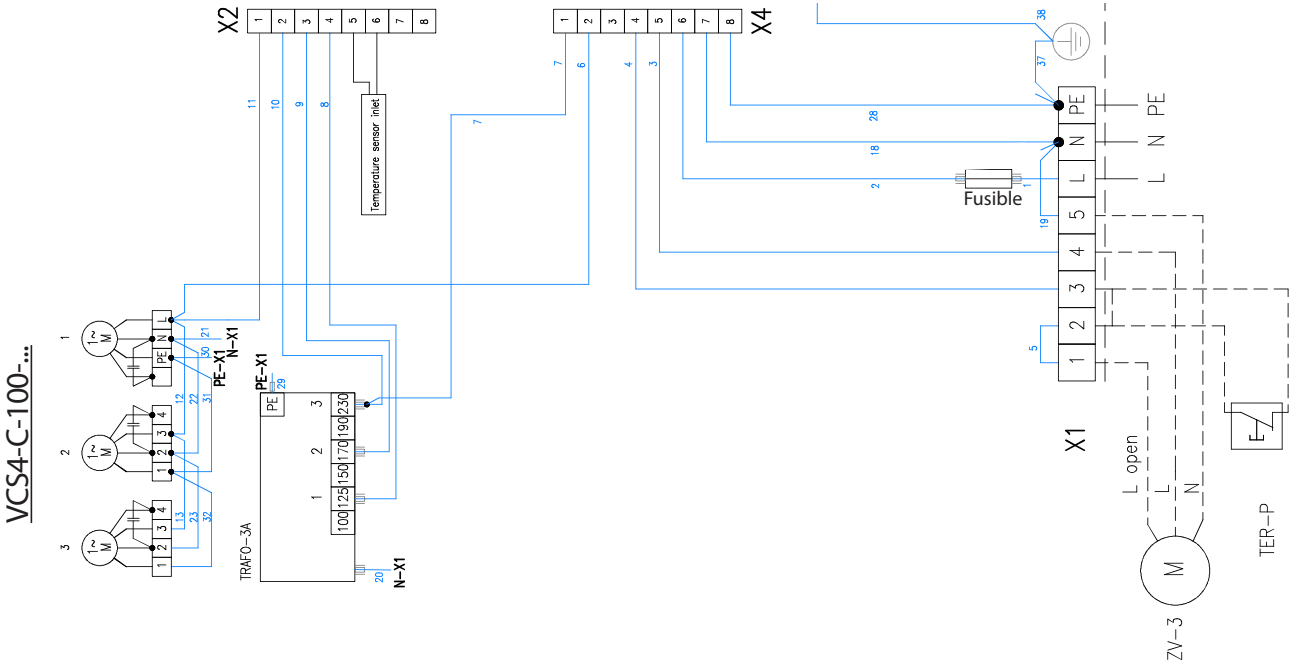

VCS4-C-...-V(W)-...

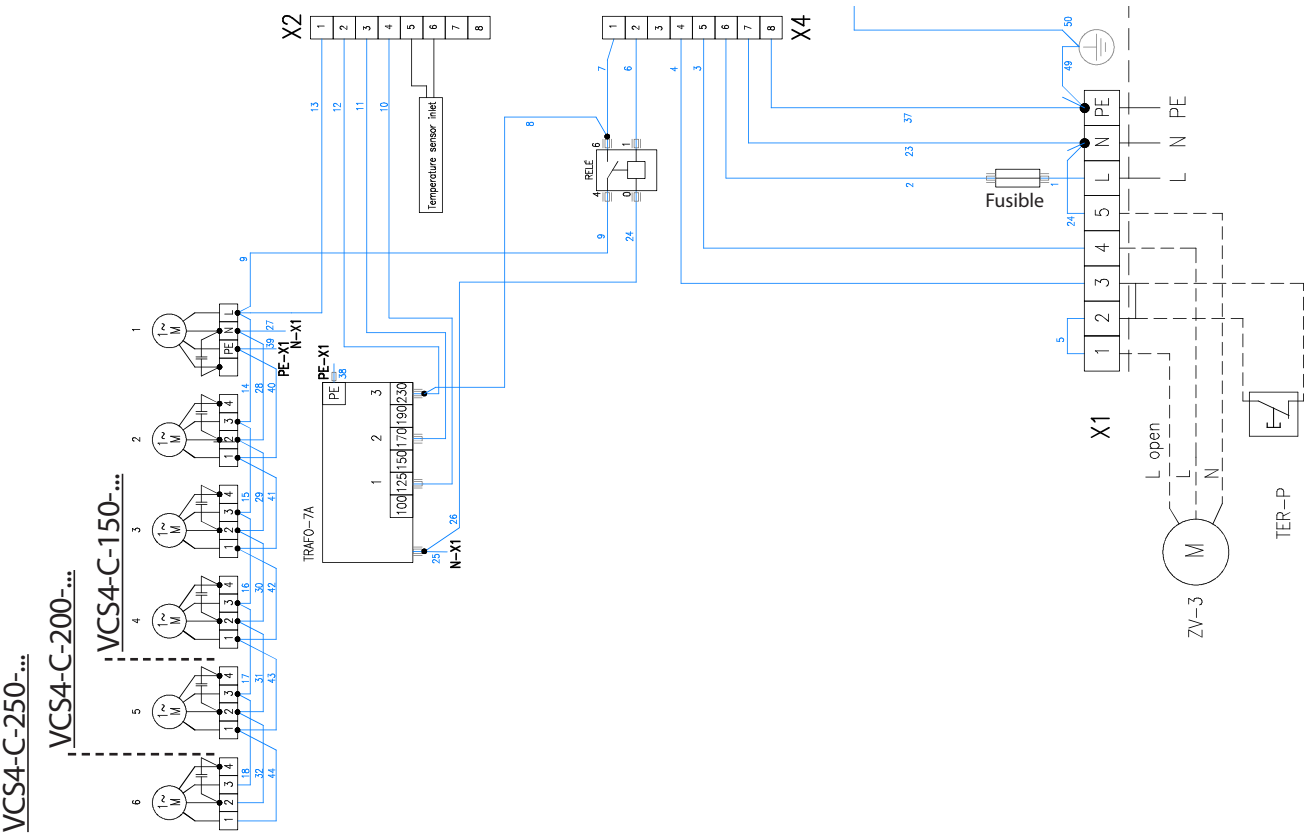

# 10. DIAGRAMA DE CABLEADO

Modelos con calentador eléctrico VCS4-C-xxx-E...

VCS4-C-100-E-...

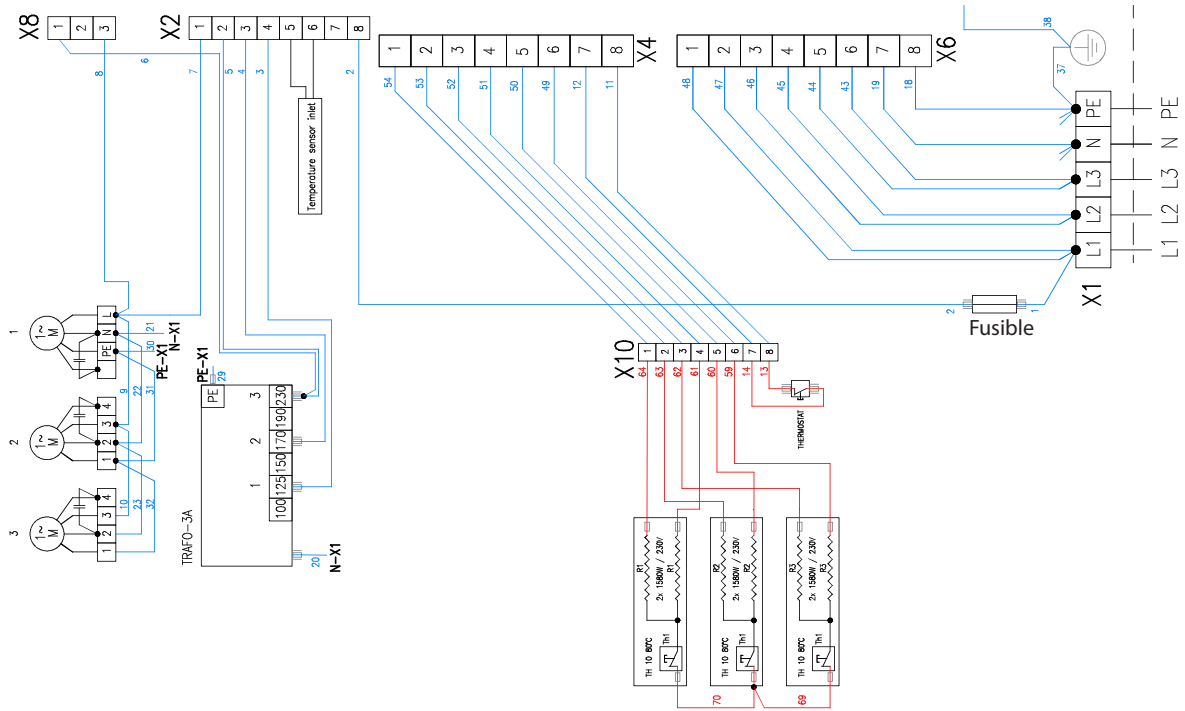

VCS4-C-150-E-...

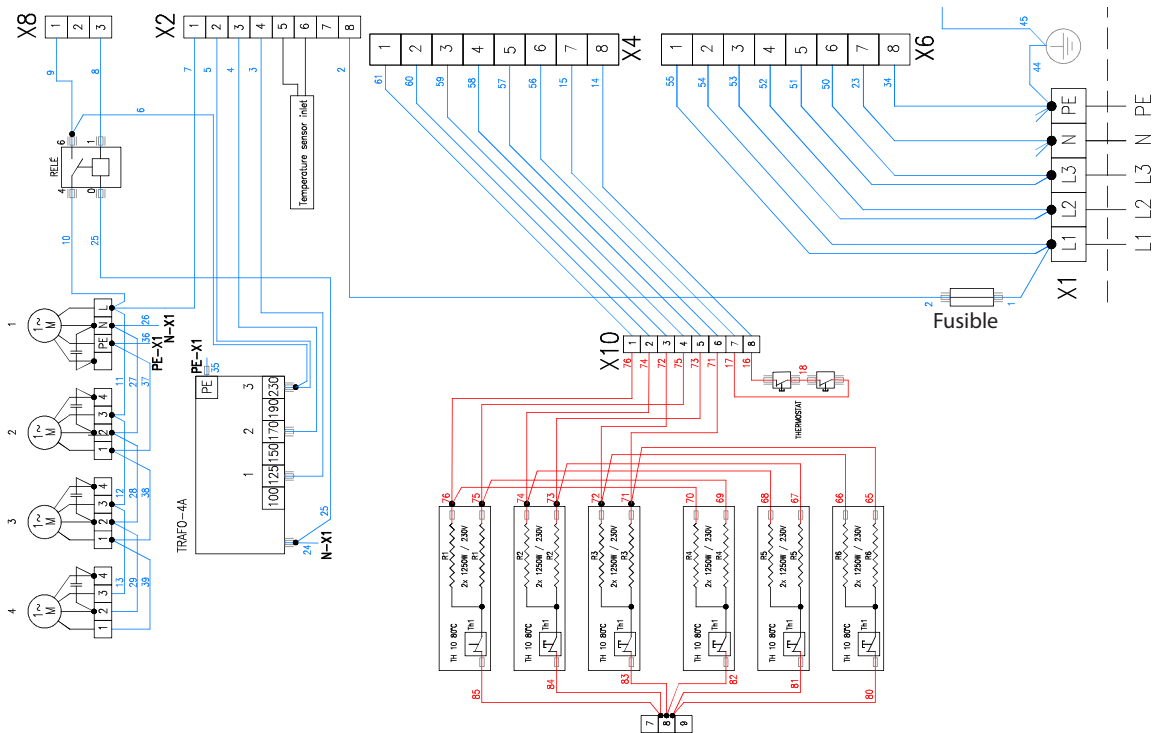

# 10. DIAGRAMA DE CABLEADO

VCS4-C-200-E...

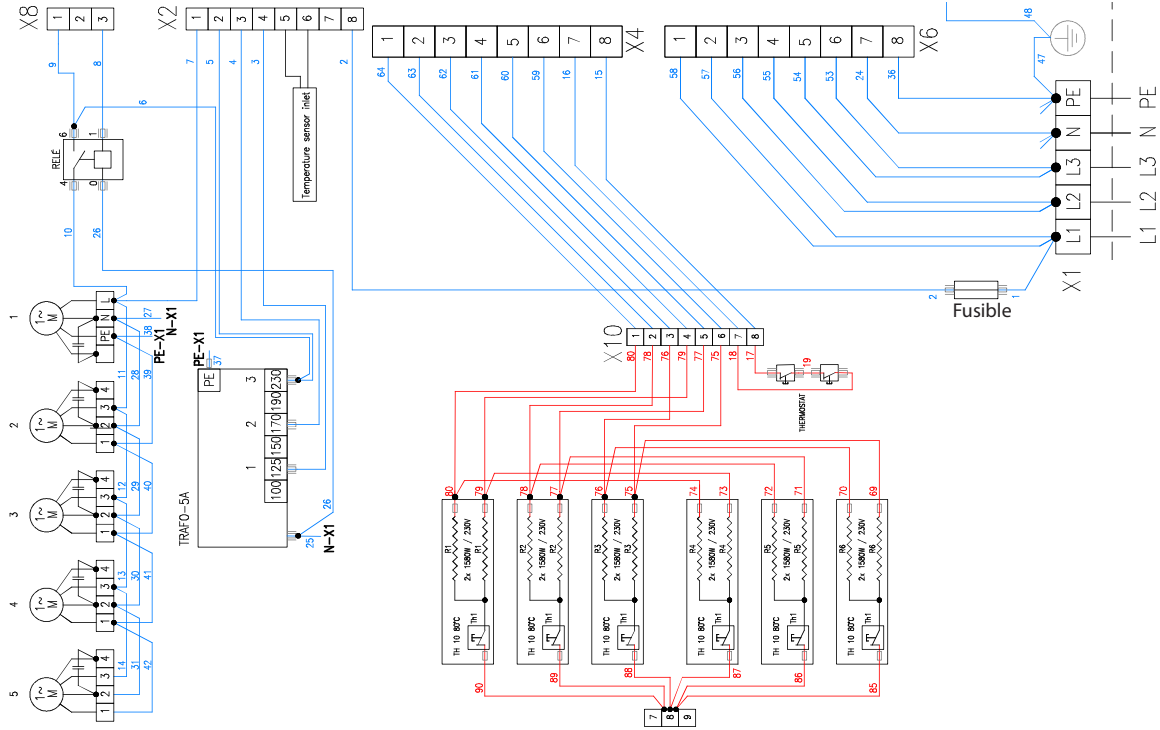

VCS4-C-250-E...

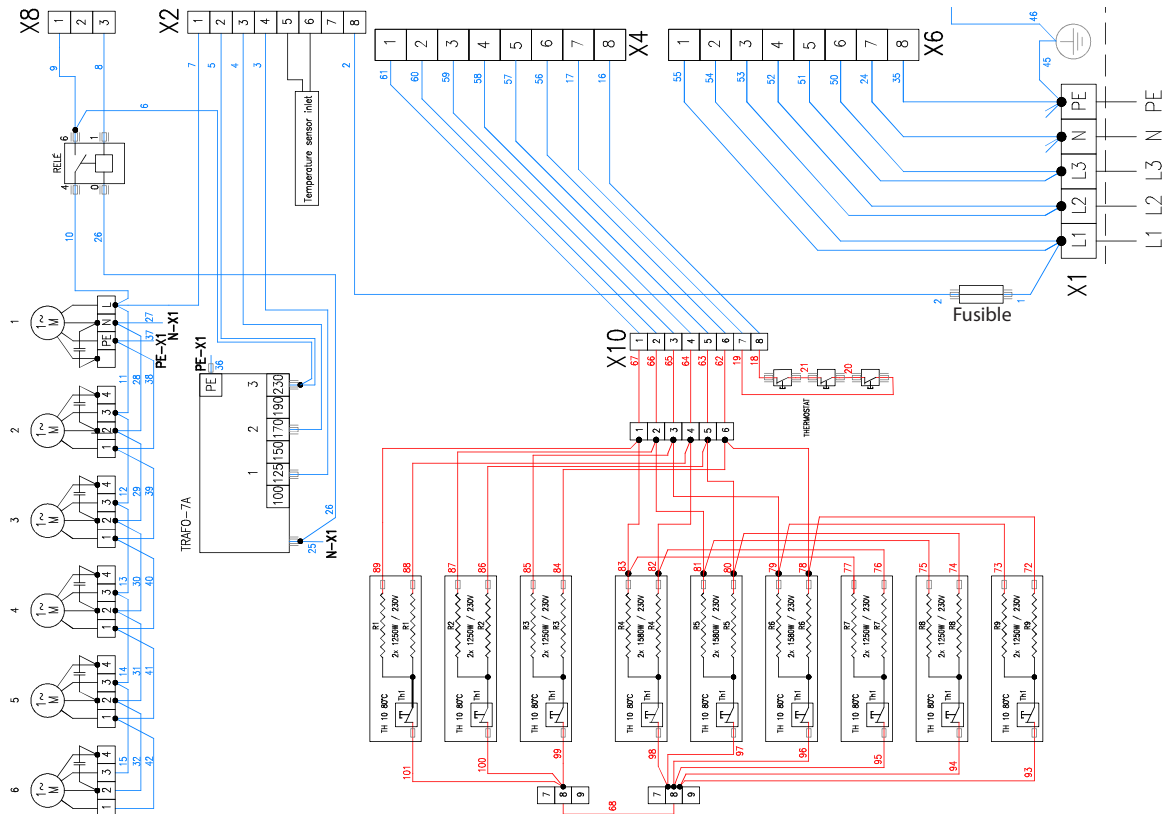

## 11. CONCLUSIÓN

Luego de instalar la cortina de aire, lea atentamente el **manual del regulador respectivo**. En caso de dudas, diríjase a nuestros departamentos técnico o comercial.

### **CONTACTO**

**Dirección:**

2VV, s.r.o.,  
Nádražní 794  
533 51 Pardubice - Rosice,  
República Checa

**Internet:**

<http://www.2vv.cz/>

