

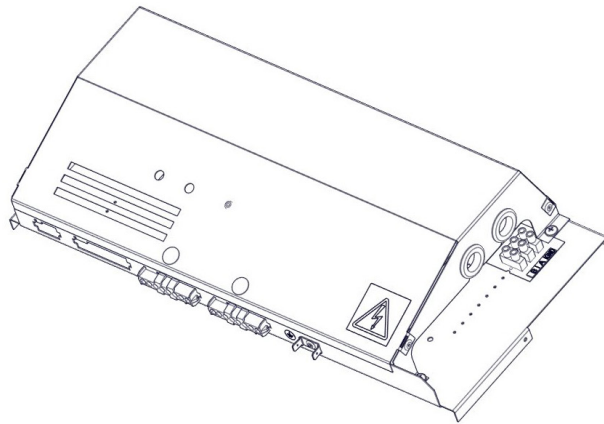

PARTNER
IN VENTILATION
2VV.CZ

ES

FINESSE / STANDESSE SUPERIOR control



Instalación e instrucciones de uso

CONTROLE LA ENTREGA

TENGA EN CUENTA

Controle al producto por daños inmediatamente luego de recibirlo. En caso de daños en el embalaje, contacte al transportista. Las reclamaciones no efectuadas a tiempo serán desatendidas.

- Controle que coincida con el modelo pedido. En caso de discrepancia contacte de inmediato al proveedor.
- Luego de desembalar, controle que el regulador y las demás piezas estén en orden. En caso de dudas, contacte al proveedor.
- ¡No instale un producto dañado!
- En caso de no ser desembalado inmediatamente después de recibirlo, el producto debe ser guardado en un lugar seco y a resguardo, con una temperatura ambiente de **+5 °C a +40 °C**.



	<p>Todos los materiales de embalaje son ecológicos y pueden reutilizados o reciclados. Contribuya activamente a proteger del medio ambiente y deseche los materiales de embalaje de una manera apropiada.</p>	
--	---	--

CONTENIDOS DEL PAQUETE

SUPERIOR MASTER

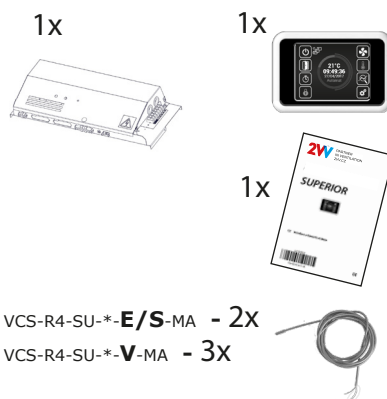

SUPERIOR SLAVE

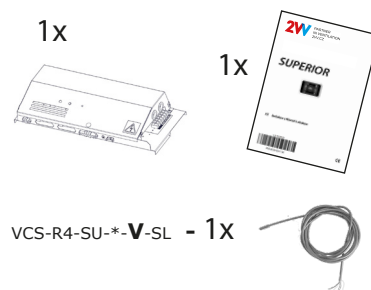

1. INSTALACIÓN

1.1 MÓDULO DE CONTROL

Las cortinas de aire FINESSE se fabrican con una interfaz de conexión universal

Las cortinas de aire FINESSE pueden controlarse con alguno de los siguientes módulos de control: BASIC, COMFORT, SUPERIOR.

Estos son accesorios obligatorios que deben ser pedidos por separado.

La unidad se conecta al módulo por «enchufes de conexión rápida».

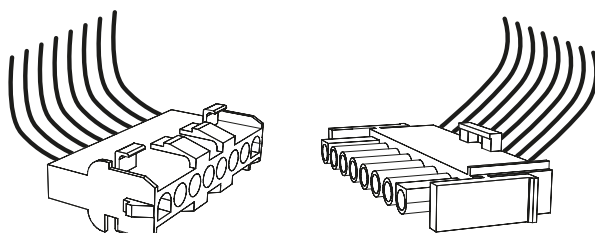

1. INSTALACIÓN

INSERTE EL MÓDULO DE CONTROL EN LA UNIDAD

1

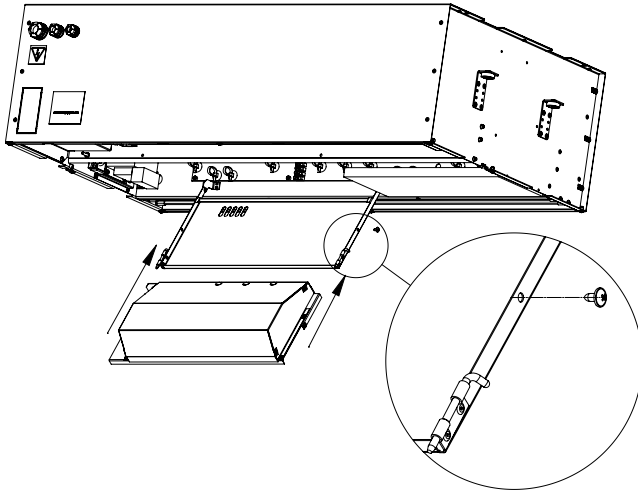

2

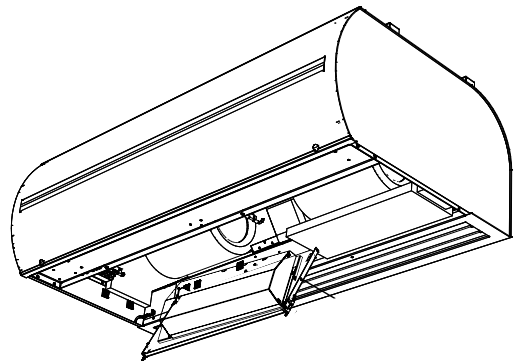
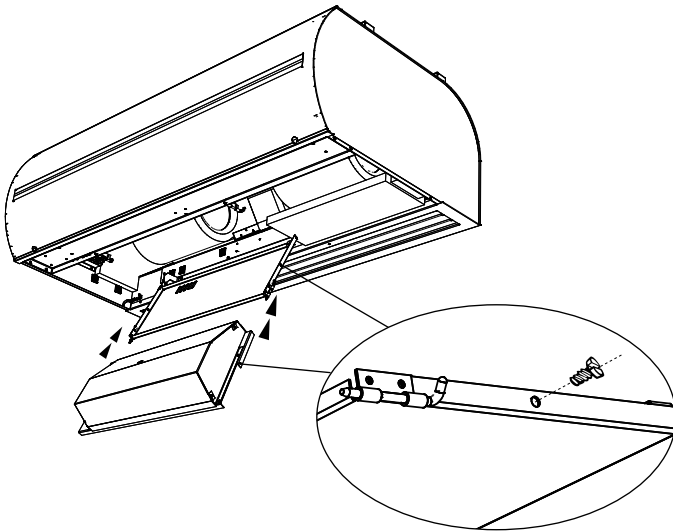
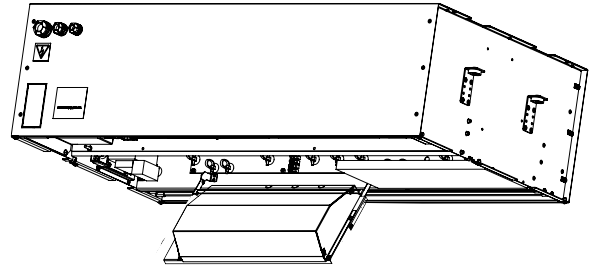

1. INSTALACIÓN

Conexión del panel de control del regulador y accesorios

3

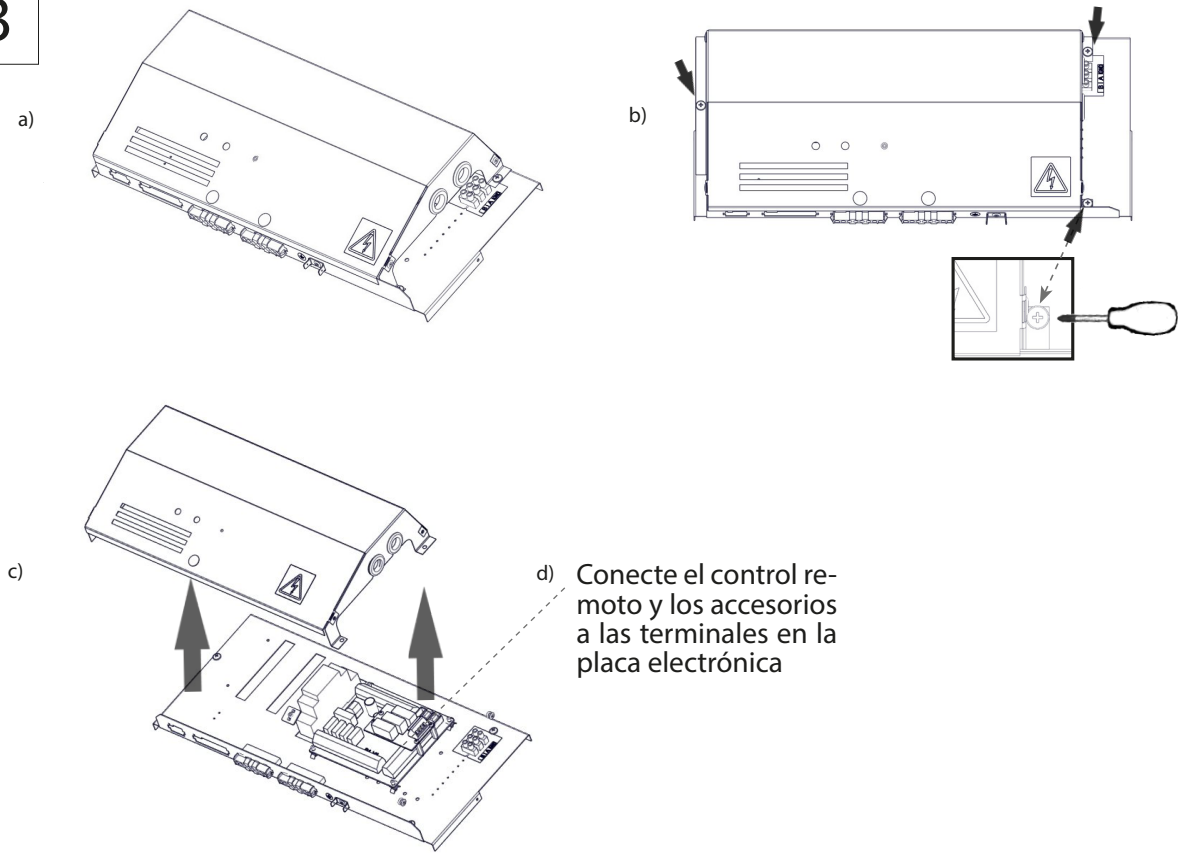

1.2 CONEXIÓN DEL CONTROL

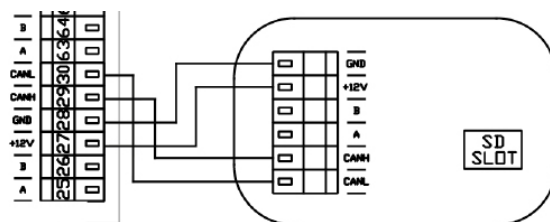
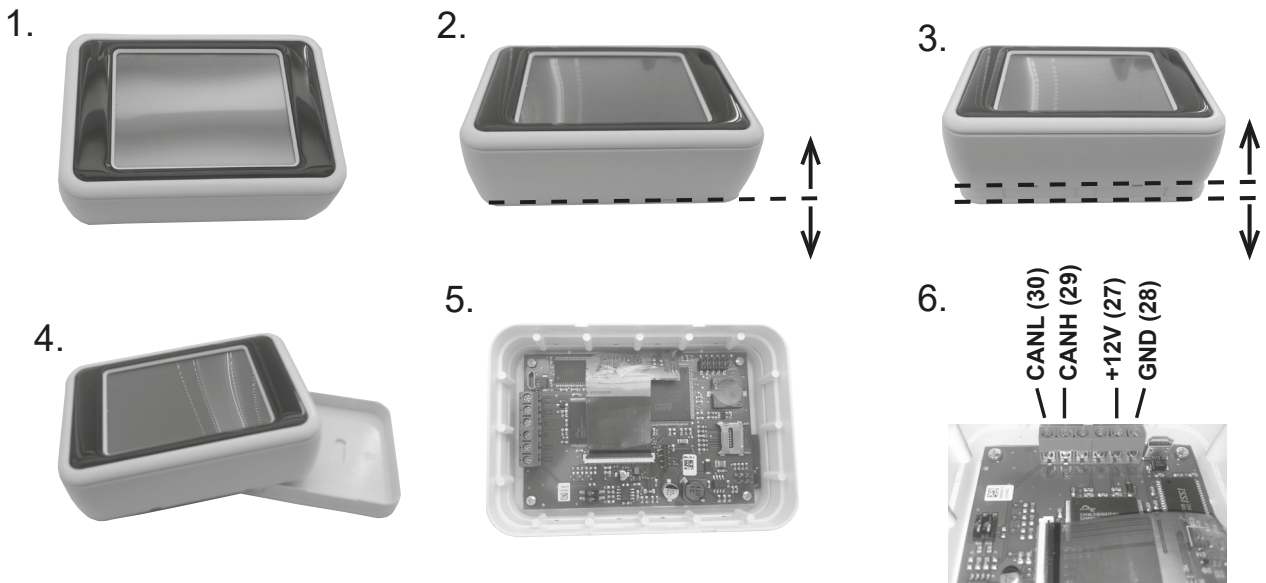

1. INSTALACIÓN

1.3 CONEXIÓN DE ACCESORIOS

SUPERIOR MASTER

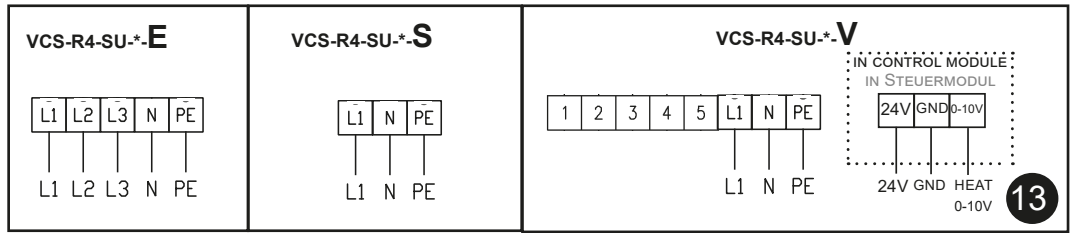

1	Sensor de habitación (incluido en la entrega)
2	Sensor de salida LPHW (incluido en la entrega)
3	Sensor de aire exterior (incluido en la entrega)
4	Señal a la unidad ESCLAVO
5	Panel de control
6	Termostato anticongelante (NC)
7	Contacto RUN (contacto de relé, NO / NC)
8	Contacto de ERROR (contacto de relé, NO / NC)
9	Bomba de agua (contacto de relé)
10	PUERTA contacto (entrada, NO / NC)
11	Termostato de ambiente (entrada, NO / NC)
12	Control externo (entrada, NO / NC)
13	Control de válvula de agua (0-10 V)

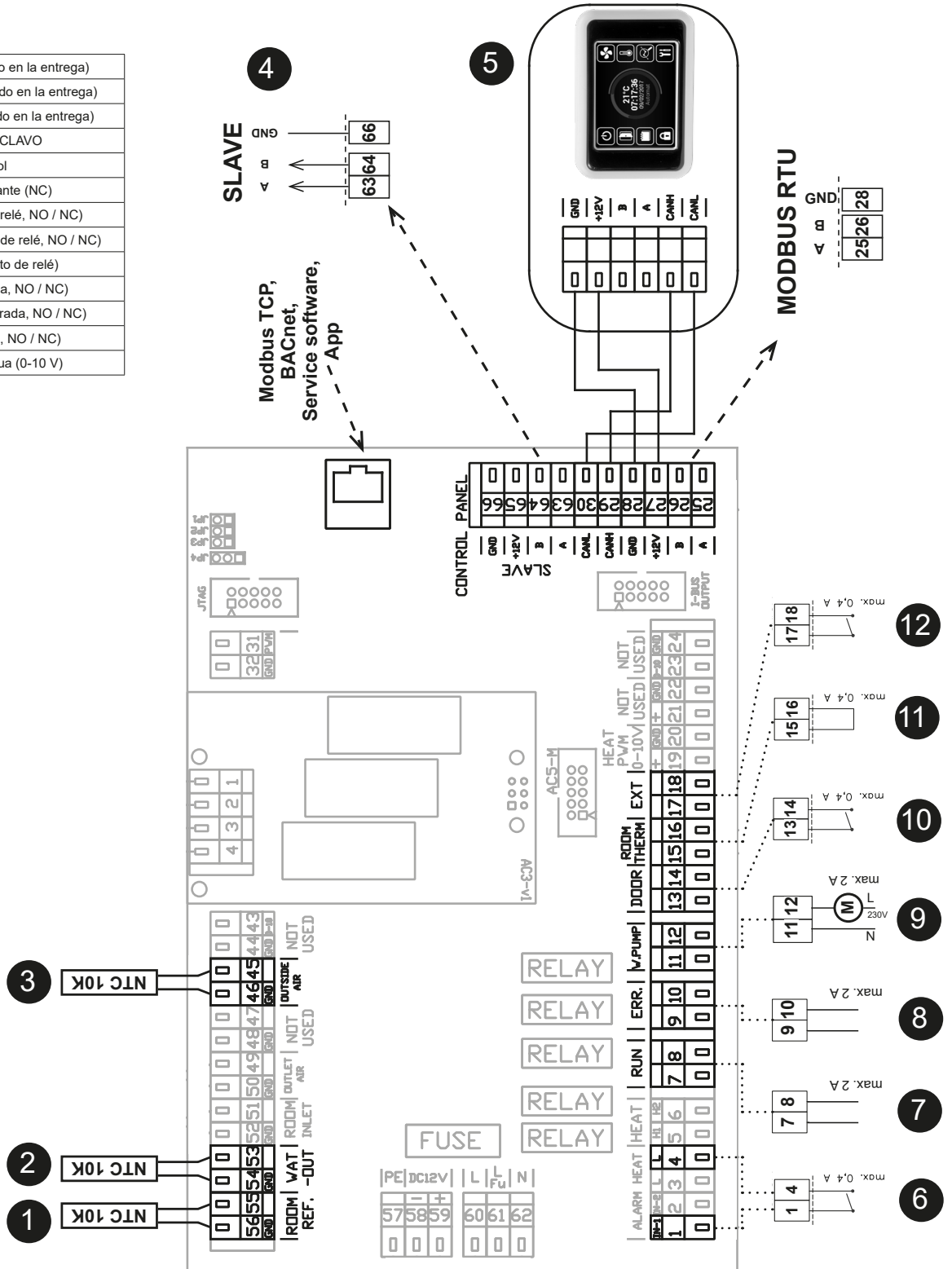

1. INSTALACIÓN

SUPERIOR MASTER
Módulo de regulación Slave SUPERIOR

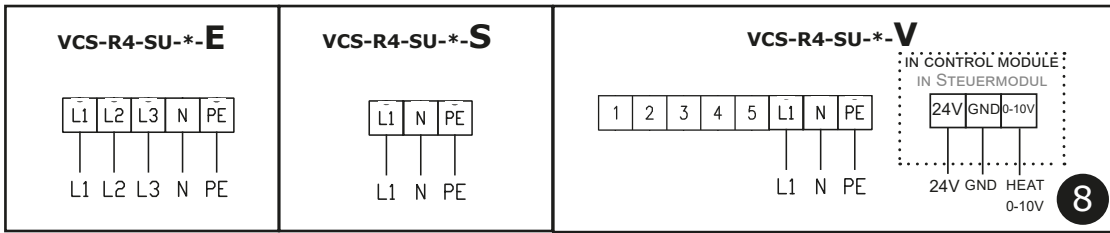

1	Sensor LPHW (incluido)
2	Conexión para la unidad SLAVE
3	Protección contra heladas (NC)
4	Control externo - (entrada, ON / OFF)
5	Termostato (entrada, NO / NC)
6	Contacto de PUERTA (entrada, NO / NC)
7	Señal de control de la unidad MASTER
8	Servo control de la válvula de agua 0-10V

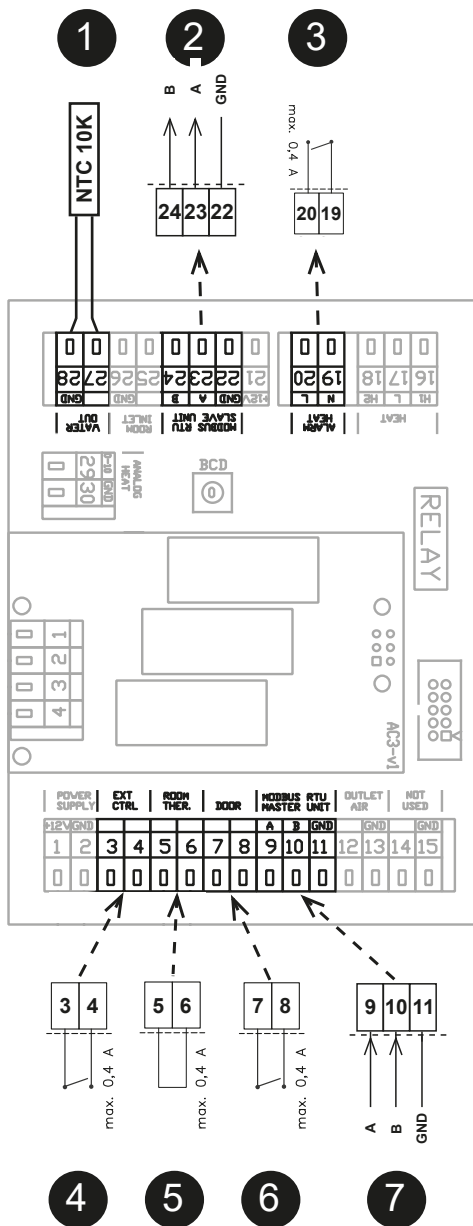

DIBUJOS ELÉCTRICOS - ENCADENAMIENTO

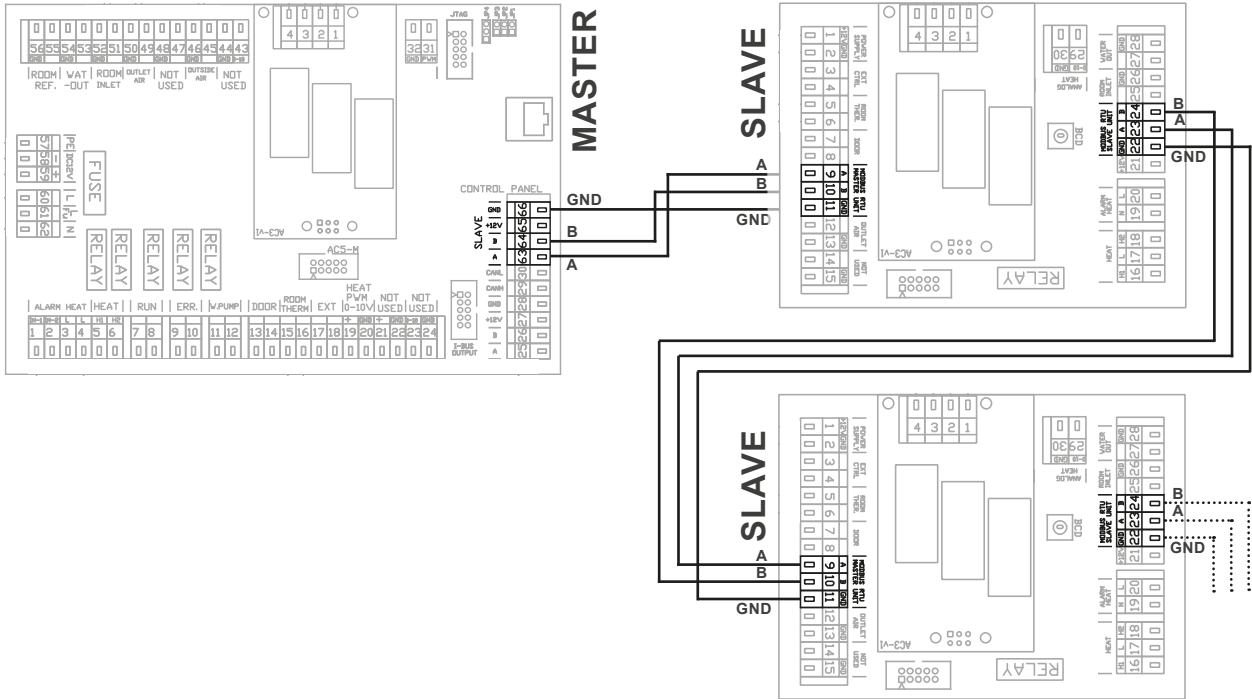
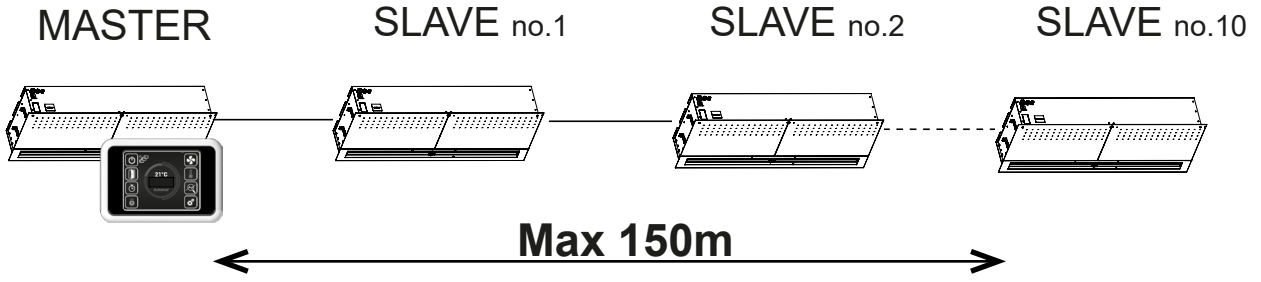

¡La longitud total de todas las cortinas de aire encadenadas no debe superar los 150 m!

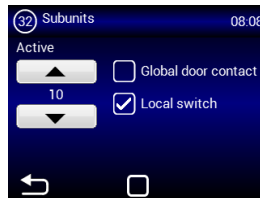
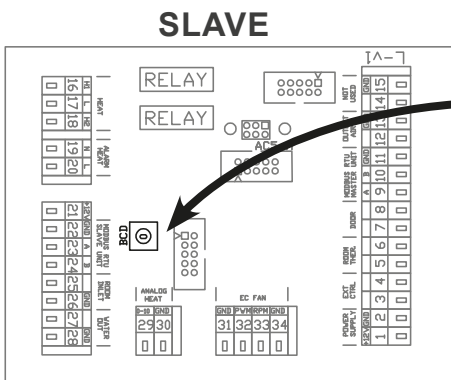

SLA-VE	BCD	SLA-VE	BCD
NO.1	1	NO. 6	6
NO.2	2	NO. 7	7
NO. 3	3	NO. 8	8
NO. 4	4	NO. 9	9
NO. 5	5	NO. 10	A

2. ACCESORIOS EXTERNOS

2.1 CONEXIÓN DE LOS ACCESORIOS EXTERNOS



TENGA EN CUENTA

- Para conectar accesorios externos, la cortina de aire debe estar desconectada del suministro eléctrico.
- Todos los componentes de control externos deben conectarse conforme al diagrama de cableado eléctrico.
- Los conectores se deben conectar a la placa de circuito con la fuerza apropiada y siempre en posición perpendicular.

2.1-1 Contacto de la puerta DS



INFORMACIÓN TÉCNICA

- adecuado para todos los reguladores SM
- contacto de cierre aislado con una tensión máxima de 230V, 6A
- IP67, puede conectarse como normalmente abierto o normalmente cerrado



¡ATENCIÓN!

No incluido con el producto.

2.1-2 Contacto de la puerta DK-1 / DK-B3



INFORMACIÓN TÉCNICA

- contacto de cierre aislado con una tensión máxima de 12V.
- Cable - Cable de dos hilos con sección transversal de 0,5 mm². - Longitud máxima: 50 m



¡ATENCIÓN!

No incluido con el producto.

2.1-3 Válvula termostática – TV1/1



INFORMACIÓN TÉCNICA

- Válvula termostática para regular el intercambiador de agua
- Adecuada para todos los tipos de cortina con intercambiador de agua
- Funciona independiente de los controles electrónicos



¡ATENCIÓN!

No incluido con el producto.

2.1-4 Válvula de zona ZV

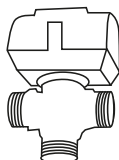

INFORMACIÓN TÉCNICA

- Válvula de zona para regular el intercambiador de agua 0-10V
- Cable – Cable de cuatro hilos con una sección transversal de 0,5 mm². Alimentación 24V/ 50/60 Hz, tensión de control 0-10V



¡ATENCIÓN!

No incluido con el producto.

2. ACCESORIOS EXTERNOS

2.1-5 Termostato de ambiente -TER-P

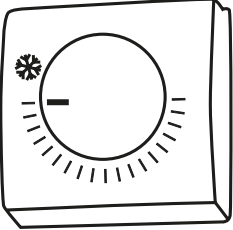

INFORMACIÓN TÉCNICA

- Termostato de ambiente para regular la calefacción
- Cable – Cable de dos hilos con sección transversal de 1,5 mm², 230 V/ 50 Hz.

 ¡ATENCIÓN!

No incluido con el producto.

3. PUESTA EN SERVICIO



TENGA EN CUENTA

Antes de la puesta en servicio de la cortina de aire, controle lo siguiente:

- ¿No ha dejado en el interior del equipo herramientas u otros objetos que podrían dañarlo?
- ¿Es adecuado el suministro de energía eléctrica y, de ser necesario, de agua?
- ¿Ha cerrado bien la cortina de aire?
- ¿Está bien conectado el módulo de control?
- ¿Conforma el equipo con las normas aplicables?

 ¡ATENCIÓN!

- Las intervenciones o modificaciones a las conexiones internas están prohibidas y llevan a la pérdida de garantía.
- Se aconseja el uso de accesorios originales. En caso de dudas respecto al uso de accesorios no originales, dirijase al proveedor.

4. PANEL DE CONTROL

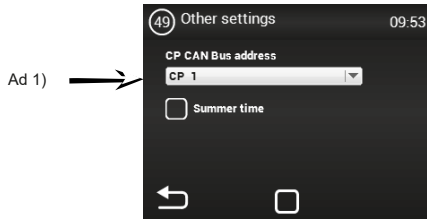

Ad 1) - Configuración de la dirección CAN del panel de control para permitir conectar hasta 2 paneles al regulador MASTER
 Opciones: CP 1 = la dirección del panel de control es 1
 CP 2 = la dirección del panel de control es 2

La dirección se determina para cada control y según ella el equipo se conectará con el controlador

¡ATENCIÓN!

Cada panel debe tener su propia dirección.
 De otro modo, podría resultar en el mal funcionamiento del regulador.

Al conectar varios paneles se deben determinar las terminales. Estas se encuentran en la electrónica principal del control:

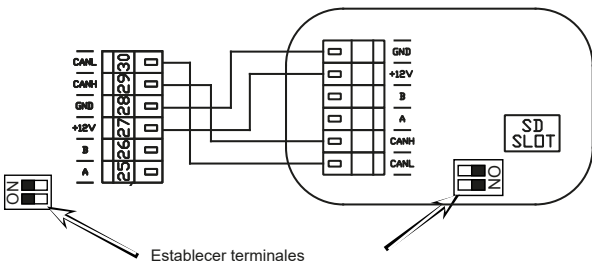

Ejemplo de conexión de controles - Opción 1:

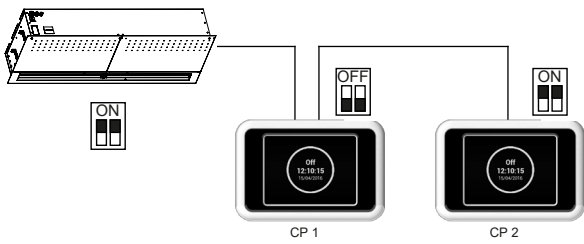

Conexión eléctrica - Opción 1:

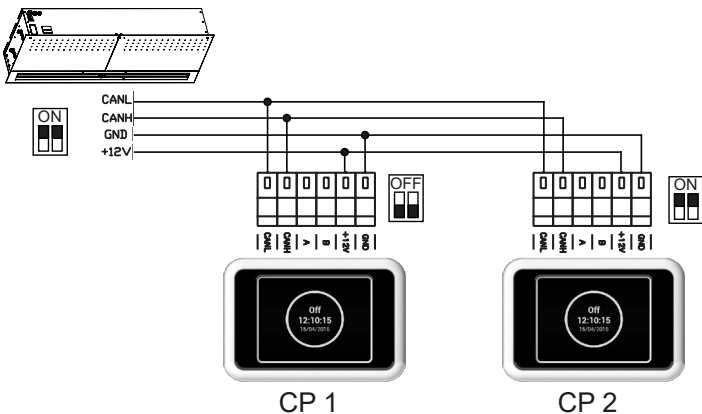

Conexión eléctrica - Opción 2:

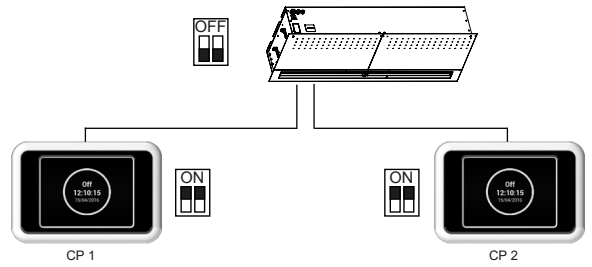

Conexión eléctrica - Opción 2:

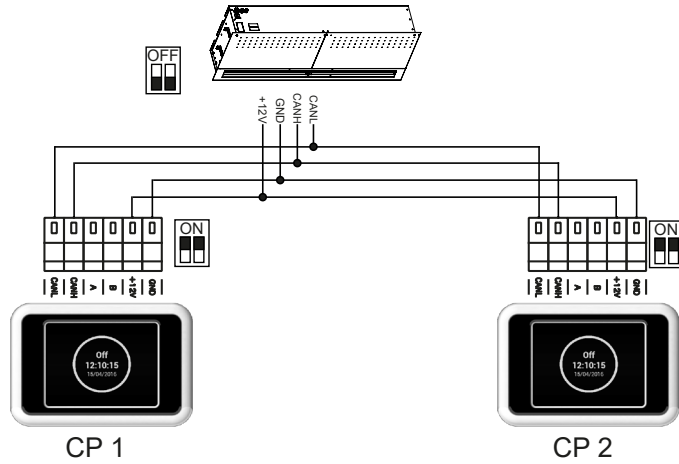

5. FALLAS

5.1 FALLAS

En caso de intervención, el equipo debe ser desconectado del suministro eléctrico. ¡Si no está seguro de los pasos a tomar, no intente realizar reparaciones y contacte a un servicio especializado!

Descripción	Comportamiento del equipo	Problema probable	Solución
44 - Falla del ventilador	El equipo no funciona	Ventilador sobrecalentado o avería en el contacto térmico del ventilador de entrada.	Determine la causa del sobrecalentamiento (cojinete defectuoso, falla mecánica, cortocircuito, etc.), de ser necesario, reemplace el motor. Controle la conexión de los contactos térmicos desde el motor al regulador.
45 - Mantenimiento requerido/filtro obstruido	El equipo funciona	Se llegó al momento seleccionado del cambio de filtro	Reemplace el filtro Luego del reemplazo, no olvide hacer RESET en el MENU 1616 - FILTER TIMER
46 - Falla del calentador	El equipo no funciona	Avería en el calentador	Controle el calentador y el estado del termostato de seguridad. ¿Tiene suficiente refrigeración? Controle el funcionamiento de los motores.
47 - Falla en el sensor de temperatura externa (45, 46)	El equipo no funciona	Falla en el sensor de temperatura en las terminales 45, 46	Controle la conexión del sensor o pruebe el funcionamiento del mismo midiendo su resistencia (a +20°C es aprox. 10kΩ)
48 - Falla en el sensor de temperatura del escape (49, 50)	El equipo no funciona	Falla en el sensor de temperatura en las terminales 49, 50	Controle la conexión del sensor o pruebe el funcionamiento del mismo midiendo su resistencia (a +20°C es aprox. 10kΩ)
49 - Falla en el sensor de la toma de aire (51, 52)	El equipo no funciona	Falla en el sensor de temperatura en las terminales 51, 52	Controle la conexión del sensor o pruebe el funcionamiento del mismo midiendo su resistencia (a +20°C es aprox. 10kΩ)
60 - Falla en el sensor de agua de retorno (53, 54)	El equipo no funciona	Falla en el sensor de temperatura en las terminales 53, 54	Controle la conexión del sensor o pruebe el funcionamiento del mismo midiendo su resistencia (a +20°C es aprox. 10kΩ)
61 - Falla en el sensor de temperatura ambiente (55, 56)	El equipo no funciona	Falla en el sensor de temperatura en las terminales 55, 56	Controle la conexión del sensor o pruebe el funcionamiento del mismo midiendo su resistencia (a +20°C es aprox. 10kΩ)
62 - Falla en el sensor de temperatura externa del BMS	El equipo funciona de manera limitada	Falla en el sensor de temperatura del BMS	Controle que la dirección del BMS a la que el sensor envía datos sea correcta (al regulador correcto) Controle el funcionamiento del sensor en el BMS
63 - Falla en el sensor de temperatura ambiente del BMS	El equipo funciona de manera limitada	Falla en el sensor de temperatura del BMS	Controle que la dirección del BMS a la que el sensor envía datos sea correcta (al regulador correcto) Controle el funcionamiento del sensor en el BMS
79 - Calentamiento reducido debido a bajo flujo de aire	El equipo funciona	Solo informativo	Se modificaron los requisitos de flujo de aire y la potencia del calentador se redujo automáticamente para evitar un sobrecalentamiento.
65 - Error de comunicación	El equipo no funciona	Error de comunicación	Controle que el cable de comunicación esté bien conectado y en buen estado. Observe el diagrama de conexiones y prevenga fenómenos que podrían afectar la comunicación (cables cerca de una fuente de alta tensión, efectos que causen interrupciones)
El equipo no funciona	El equipo no funciona	Suministro eléctrico interrumpido	Controle que el suministro eléctrico no esté interrumpido
		Fusible quemado	Controle el fusible en el módulo de control
La calefacción se apaga sola	El equipo funciona pero no calienta	El calentador se sobrecalienta	El calentador eléctrico se sobrecalienta debido a un insuficiente flujo de aire. Controle el funcionamiento del ventilador y si el flujo de aire al equipo no está obstaculizado.

6. MANTENIMIENTO

6.1 LIMPIEZA



¡ATENCIÓN!

- Se prohíbe limpiar con aire comprimido, sustancias químicas, disolventes o agua.
- Limpie la cubierta de succión y el interior del equipo con un cepillo suave o aspiradora.
- Ver el manual de instalación de la cortina ESSENSSE NEO

7. SERVICIO

7.1 SI NO PUEDE ELIMINAR UNA FALLA POR CUENTA PROPIA

Si no ha sido capaz de solucionar el problema, póngase en contacto con el proveedor o el representante exclusivo de 2VV. El servicio de garantía y pos-garantía es brindado por el proveedor o alguno de los servicios autorizados cuya lista está disponible con el proveedor.

Proporcione la siguiente información al proveedor o al servicio:

- **modelo de la cortina de aire,**
- **accesorios utilizados,**
- **lugar de instalación,**
- **número de serie,**
- **condiciones de instalación (incl. eléctricas),**
- **tiempo de funcionamiento,**
- **descripción detallada de la avería.**

7.2 PONER EL PRODUCTO FUERA DE SERVICIO – LIQUIDACIÓN

Inutilice el producto antes de desecharlo. Los productos viejos contienen materias primas que pueden ser reutilizadas. Llévelas a un centro de recolección de materias primas secundarias. Se aconseja llevar el producto a un centro especializado para que se puedan usar los materiales reciclables. Lleve las partes inutilizables a un centro de recolección de residuos controlado.



Observe las normas vigentes relativas a la eliminación de residuos.

8. DIAGRAMA DE CABLEADO

VCS-R4-SU-E-MA-AC

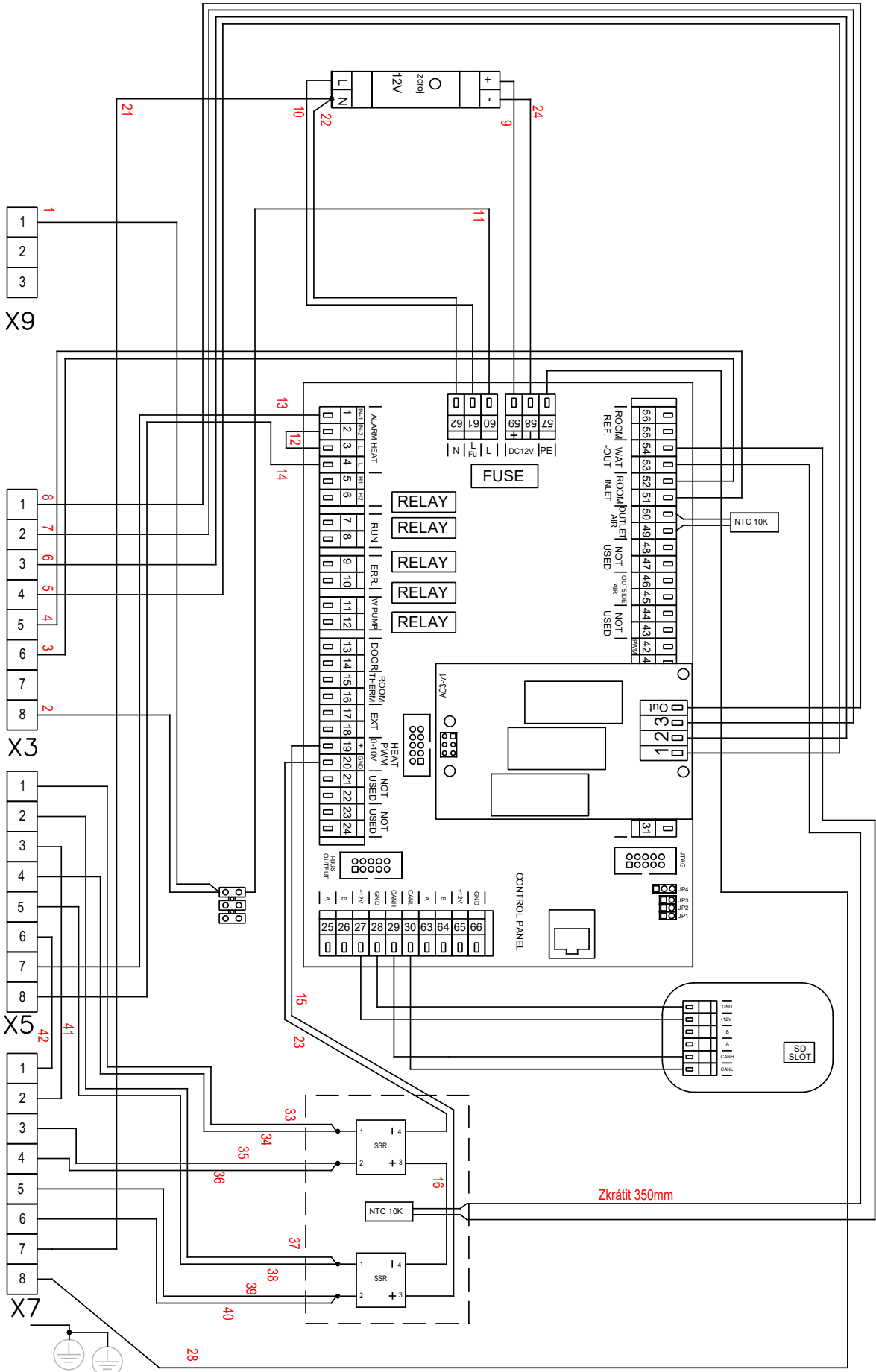

8. DIAGRAMA DE CABLEADO

VCS-R4-SU-E-SL-AC

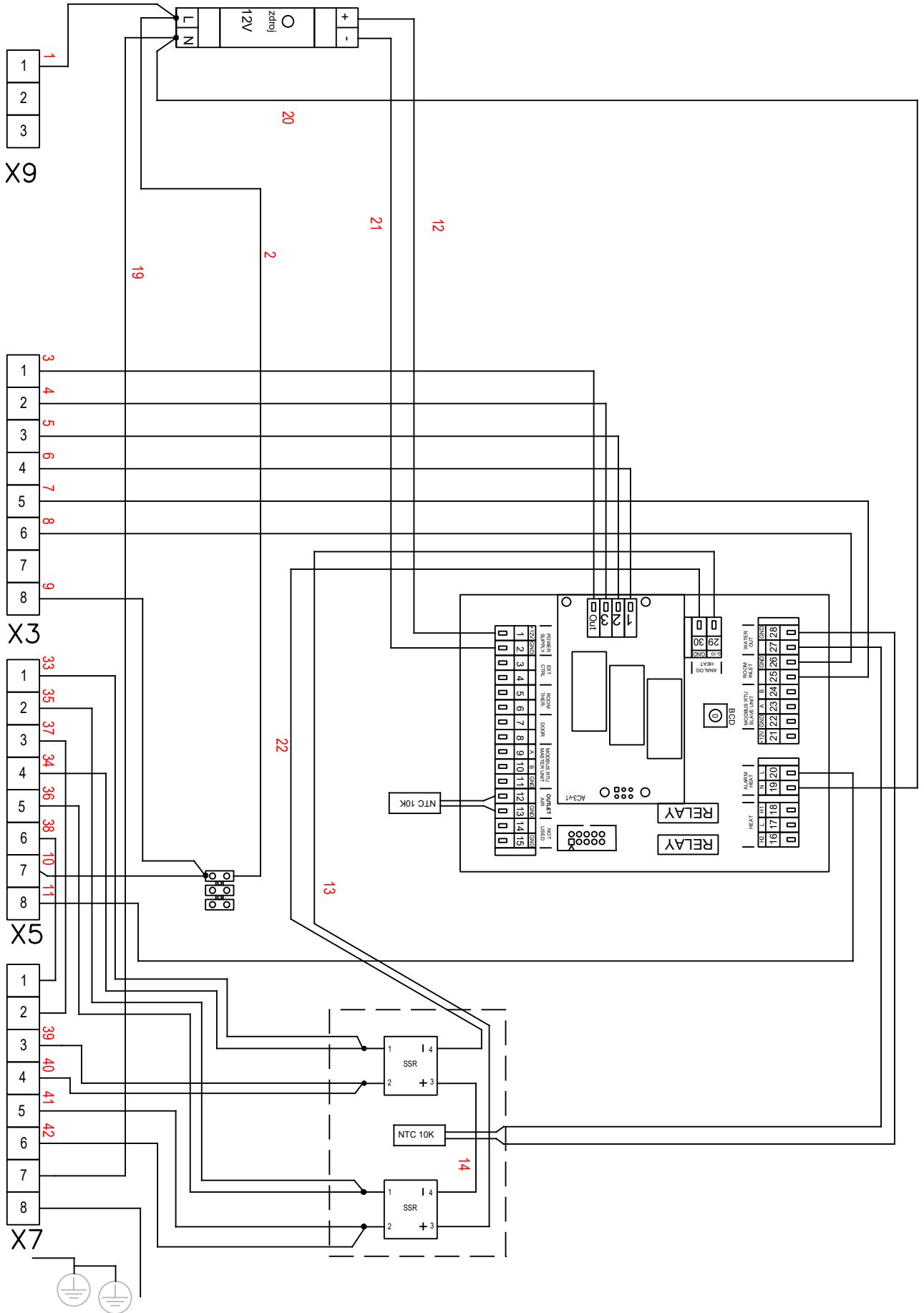

8. DIAGRAMA DE CABLEADO

VCS-R4-SU-V-MA-AC

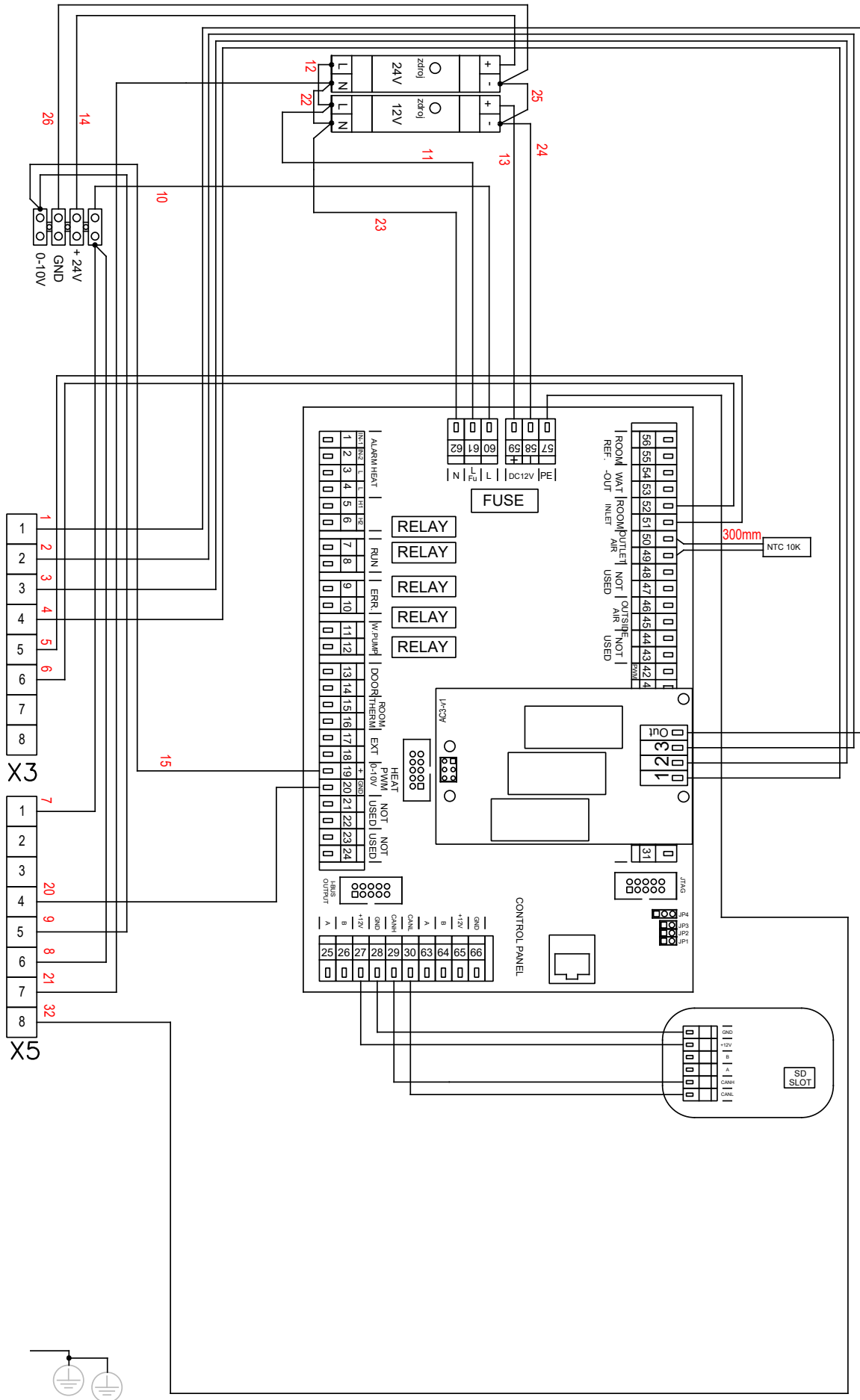

8. DIAGRAMA DE CABLEADO

VCS-R4-SU-S-MA-AC

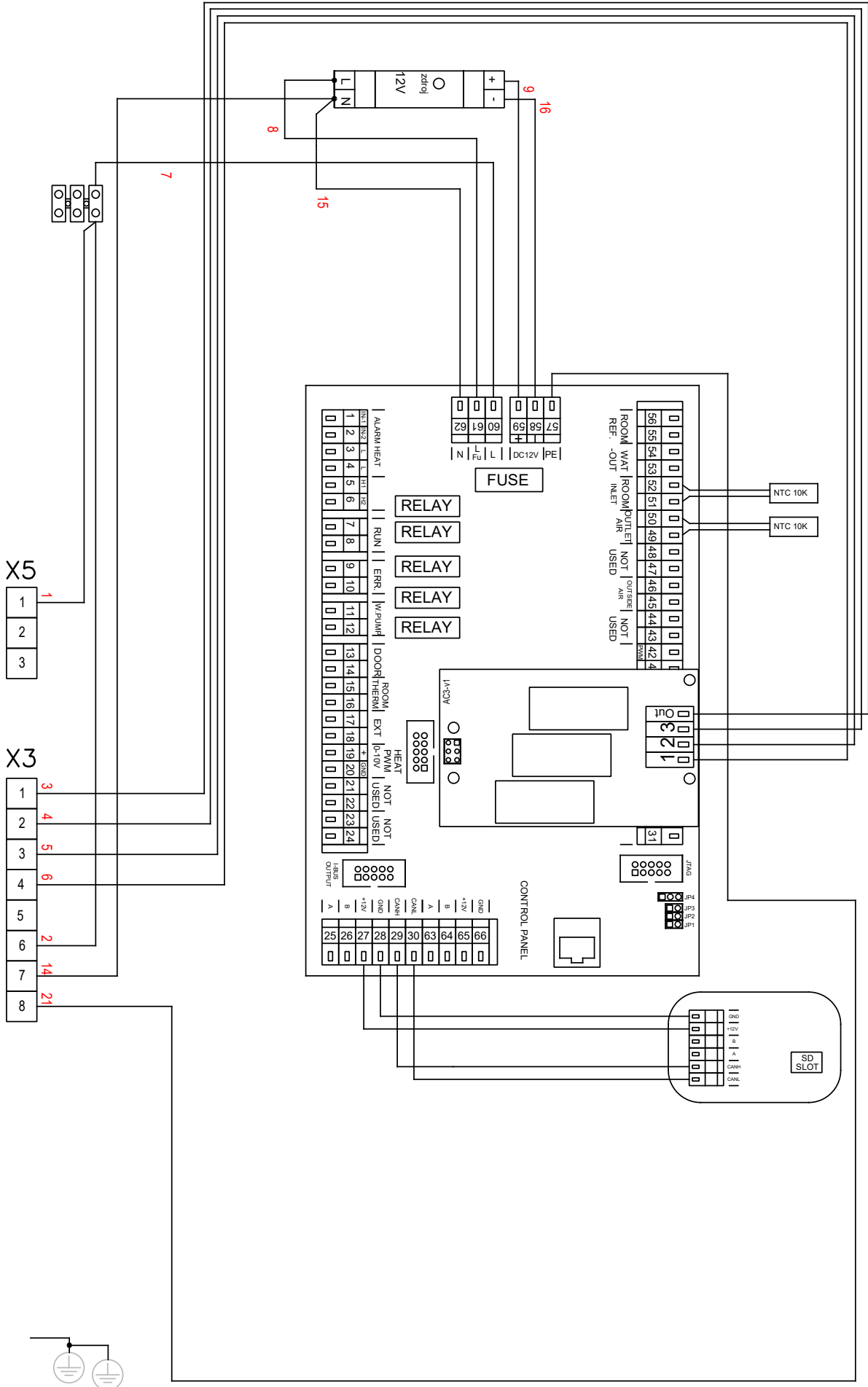

9. CONCLUSIÓN

9. CONCLUSIÓN

Ante cualquier duda o consulta, diríjase a nuestro departamento comercial o de asistencia técnica.

CONTACTO

Dirección:
2VV, s.r.o.,
Fáblůvka 568,
533 52 Pardubice,
Česká republika

<http://www.2vv.cz/>

