

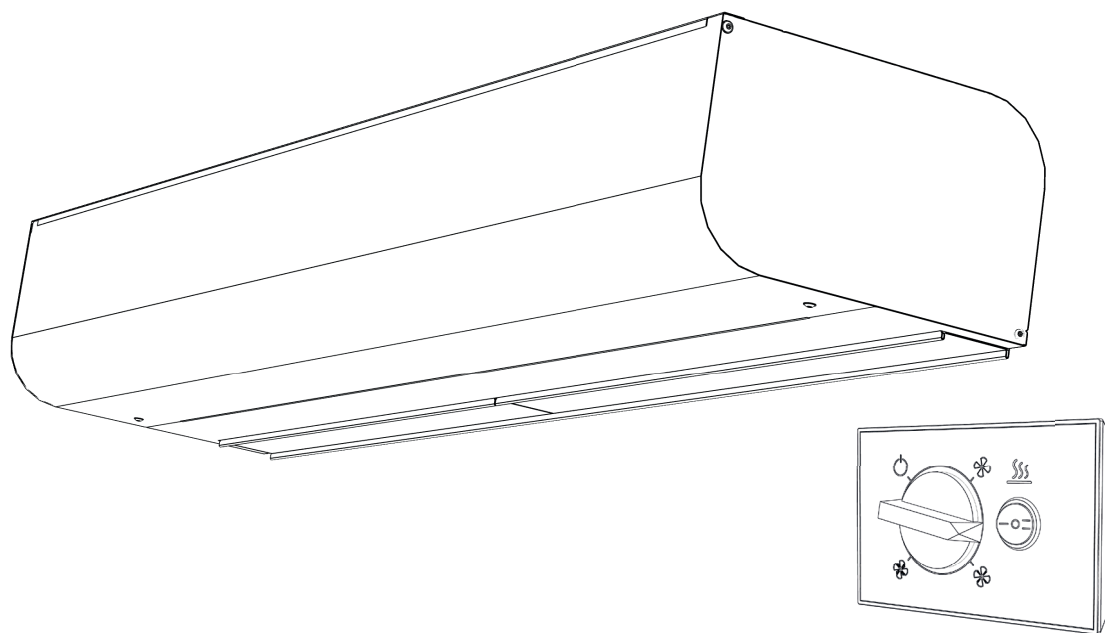

PARTNER
IN VENTILATION
2VV.CZ

IT





ESSENSSE NEO AC/EC *BASIC*



INSTALLAZIONE

VCES4 B-xxx-BA- AC / EC

PRIMA DI INIZIARE

SIMBOLO	SIGNIFICATO
 ATTENZIONE!	Attenzione o cautela
 DA NOTARE!	Istruzioni importanti
 COSE NECESSARIE	Consigli pratici e informazioni
 INFORMAZIONI TECNICHE	Informazioni tecniche dettagliate
	Riferimenti ad altre parti del manuale



Prima di procedere all'installazione, si prega di leggere con attenzione la sezione **Utilizzo sicuro delle barriere a lame d'aria**, dove sono riportate le istruzioni per utilizzare correttamente e in modo sicuro il prodotto.

Il presente manuale include importanti istruzioni per l'adeguata installazione delle barriere a lame d'aria. Prima di procedere all'installazione, si prega di leggere attentamente e osservare le seguenti istruzioni. Il produttore si riserva il diritto di apportare modifiche, inclusa nella documentazione tecnica, senza preavviso. Conservare il manuale per futuri utilizzi. Le istruzioni qui contenute sono parte del prodotto.

Dichiarazione di conformità

I dettagli sono disponibili all'indirizzo www.2vv.cz

CONTROLLO DELLA CONSEGNA



SI PREGA DI NOTARE

Subito dopo la consegna controllare se il prodotto è danneggiato. In caso di eventuali danni all'imballaggio, contattare il trasportatore. I reclami che non vengono presentati in tempo utile non saranno presi in considerazione.

- Controllare che corrisponda al tipo di prodotto ordinato. In caso di discordanza, non disimballare il prodotto e contattare il venditore.
- Dopo aver disimballato, verificare che il prodotto e tutti i suoi altri componenti siano in buono stato. In caso di dubbi, contattare il venditore.
- Non installare un'unità danneggiata!
- Se non si vuole disimballare il prodotto subito dopo la consegna, conservatelo al chiuso, in luogo asciutto e in un ambiente la cui temperatura sia compresa tra **+5 °C e +40 °C**.

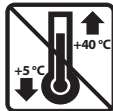

	<p>Tutto il materiale di imballaggio è eco-compatibile e può essere riutilizzato o riciclato. Si prega di contribuire attivamente alla protezione dell'ambiente assicurando il corretto smaltimento o riciclaggio dei materiali di imballaggio.</p>	
--	---	--

CONTENUTO DELL'IMBALLAGGIO

1x

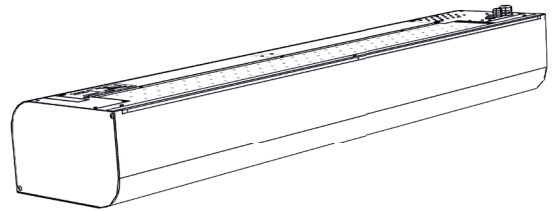

1x



2x

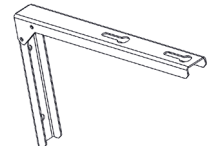

4x



1x



SI PREGA DI NOTARE

- Se l'unità è stata trasportata a temperature inferiori a 0°C, dopo il disimballaggio, conservare il prodotto in condizioni di esercizio per almeno due ore senza attivarlo per compensare la temperatura interna.



COMPONENTI PRINCIPALI

- 1** Staffe di montaggio (2 pz)
- 2** Corpo della barriera
- 3** Collegamento del pannello di controllo e dell'alimentazione principale
- 4** Pannello frontale di aspirazione
- 5** Attacchi scambiatore ad acqua (solo modello ad acqua)
- 6** Chiusura laterale
- 7** Prima di copertina

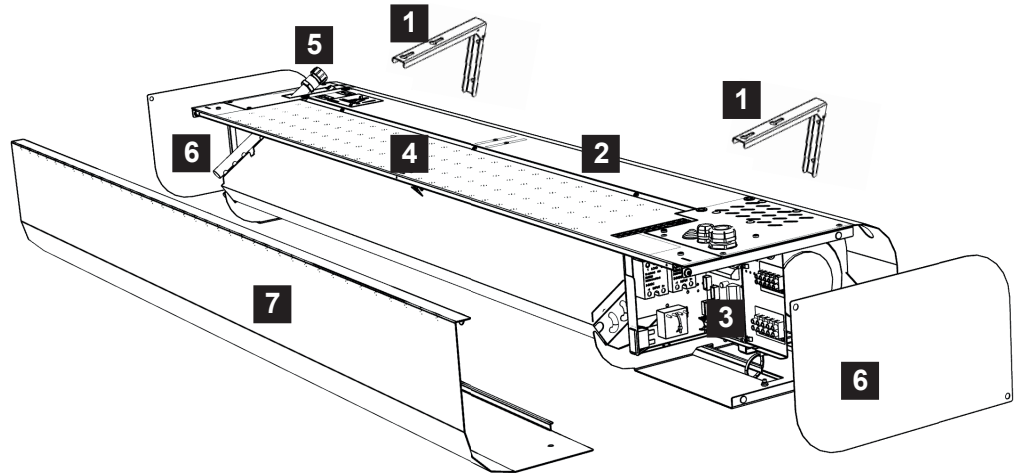

DIMENSIONI

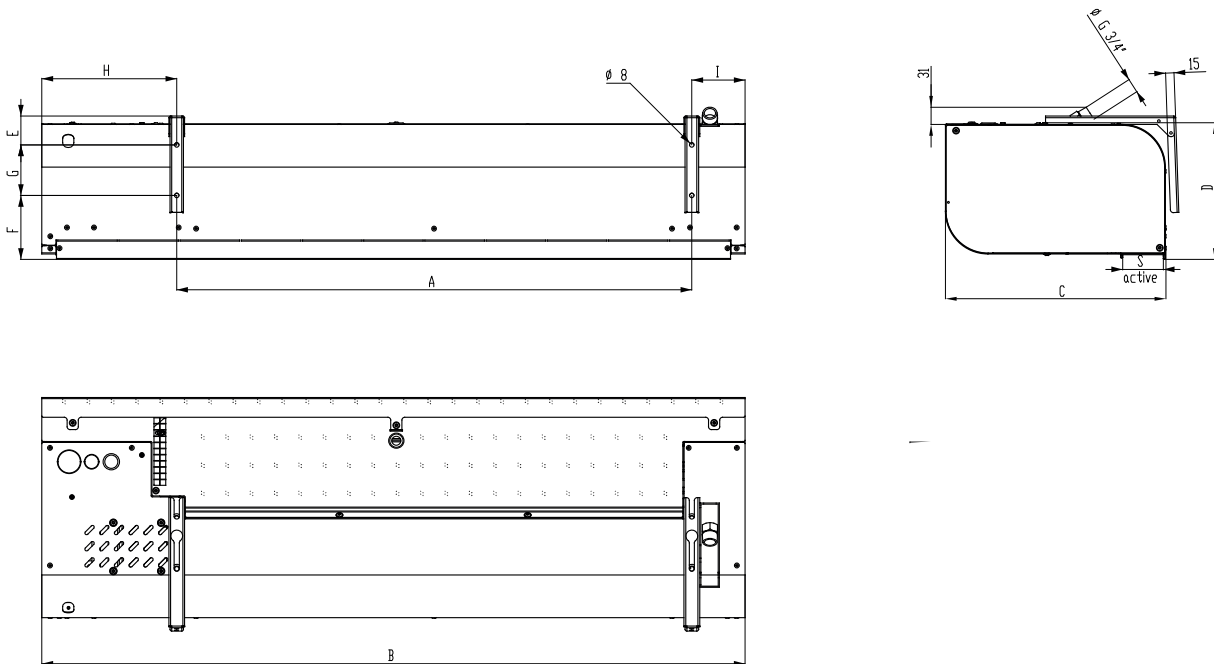

	A	B	C	D	E	F	G	H	I
	(mm)	(mm)	(mm)	(mm)	(mm)	(mm)	(mm)	(mm)	(mm)
VCES4 B 100	916	1252	392	244	51	111	90	240	95
VCES4 B 150	1325	1660	392	244	51	111	90	240	95
VCES4 B 200	1825	2160	392	244	51	111	90	240	95
VCES4 B 250	2235	2570	392	244	51	111	90	240	95

AC MOTOR

Tipo	Potenza del riscaldatore [kW] (*LPHW 90/70°C)		Potenza totale [kW]	Tensione totale/ corrente [V/A]	Tensione motore/ corrente [V/A]	Temperatura Δt [°C]	Frequenza [Hz]	Peso [kg]
	Livello 1	Livello 2						
VCES4 B 100-E0 AC	3.2	4.7	4.90	400 / 7.6	230 / 0.6	10	50	24.1
VCES4 B 150-E0 AC	3.8	7.5	7.70	400 / 11.4	230 / 0.9	10		30.1
VCES4 B 200-E0 AC	4.8	9.5	9.80	400 / 15.4	230 / 1.4	9		38.1
VCES4 B 250-E0 AC	7.0	12.0	12.40	400 / 19.0	230 / 1.4	10		45.1
VCES4 B 100-E1 AC	3.2	6.3	6.50	400 / 14.0	230 / 0.6	14		24.1
VCES4 B 150-E1 AC	5.0	10.0	10.20	400 / 20.5	230 / 0.9	14		30.1
VCES4 B 200-E1 AC	6.3	12.6	12.90	400 / 26.5	230 / 1.4	13		38.1
VCES4 B 250-E1 AC	8.0	16.0	16.40	400 / 24.0	230 / 1.4	14		45.1
VCES4 B 100-E2 AC	4.7	9.5	9.70	400 / 14.2	230 / 0.6	21		24.1
VCES4 B 150-E2 AC	7.5	15.0	15.20	400 / 21.6	230 / 0.9	20		30.1
VCES4 B 200-E2 AC	9.5	19.0	19.30	400 / 28.8	230 / 1.4	19		38.1
VCES4 B 250-E2 AC	12.2	24.5	24.90	400 / 36.8	230 / 1.4	21		45.1
VCES4 B 100-V2 AC	16.0		0.20	230 / 0.6	230 / 0.6	37		25.5
VCES4 B 150-V2 AC	23.6		0.20	230 / 0.9	230 / 0.9	35		32.0
VCES4 B 200-V2 AC	34.0		0.30	230 / 1.4	230 / 1.4	34		41.5
VCES4 B 250-V2 AC	42.9		0.40	230 / 1.4	230 / 1.4	35		48.5
VCES4 B 100-S0 AC	-	-	0.10	230 / 0.6	230 / 0.6	-		22.5
VCES4 B 150-S0 AC	-	-	0.20	230 / 0.9	230 / 0.9	-		28.5
VCES4 B 200-S0 AC	-	-	0.30	230 / 1.4	230 / 1.4	-		36.5
VCES4 B 250-S0 AC	-	-	0.40	230 / 1.4	230 / 1.4	-		42.5

*Temperatura dell'aria di aspirazione +18 °C, al massimo livello di riscaldamento e alla massima velocità della ventola.

EC MOTOR

Tipo	Potenza del riscaldatore [kW] (*LPHW 90/70°C)		Potenza totale [kW]	Tensione totale/ corrente [V/A]	Tensione motore/ corrente [V/A]	Temperatura Δt [°C]	Frequenza [Hz]	Peso [kg]
	Livello 1	Livello 2						
VCES4 B 100-E0 EC	3.2	4.7	5.10	400 / 9.6	230 / 2.8	7	50/60	22.9
VCES4 B 150-E0 EC	3.8	7.5	7.90	400 / 13.5	230 / 3.0	8		29.3
VCES4 B 200-E0 EC	4.8	9.5	9.94	400 / 17.2	230 / 3.4	7		34.2
VCES4 B 250-E0 EC	7.0	12.0	12.44	400 / 19.0	230 / 3.5	8		41.2
VCES4 B 100-E1 EC	3.2	6.3	6.70	400 / 14.0	230 / 2.8	9		22.9
VCES4 B 150-E1 EC	5.0	10.0	10.40	400 / 20.5	230 / 3.0	11		29.3
VCES4 B 200-E1 EC	6.3	12.6	13.04	400 / 26.5	230 / 3.4	10		34.2
VCES4 B 250-E1 EC	8.0	16.0	16.44	400 / 24.0	230 / 3.5	10		41.2
VCES4 B 100-E2 EC	4.7	9.5	9.90	400 / 16.1	230 / 2.8	14		22.9
VCES4 B 150-E2 EC	7.5	15.0	15.40	400 / 23.7	230 / 3.0	17		29.3
VCES4 B 200-E2 EC	9.5	19.0	19.44	400 / 30.8	230 / 3.4	14		34.2
VCES4 B 250-E2 EC	12.2	24.5	24.94	400 / 38.5	230 / 3.5	15		41.2
VCES4 B 100-V2 EC	18.7		0.30	230 / 2.4	230 / 2.4	32		24.3
VCES4 B 150-V2 EC	26.3		0.40	230 / 3.0	230 / 3.0	32		31.2
VCES4 B 200-V2 EC	37.4		0.44	230 / 3.4	230 / 3.4	31		37.6
VCES4 B 250-V2 EC	45.8		0.44	230 / 3.4	230 / 3.4	33		44.6
VCES4 B 100-S0 EC	-	-	0.40	230 / 2.8	230 / 2.8	-		21.3
VCES4 B 150-S0 EC	-	-	0.40	230 / 3.0	230 / 3.0	-		27.7
VCES4 B 200-S0 EC	-	-	0.44	230 / 3.4	230 / 3.4	-		32.6
VCES4 B 250-S0 EC	-	-	0.44	230 / 3.5	230 / 3.5	-		38.6

*Temperatura dell'aria di aspirazione +18 °C, al massimo livello di riscaldamento e alla massima velocità della ventola.



Gli altri parametri tecnici sono riportati nella corrispondente scheda tecnica del prodotto.



INSTALLAZIONE

6.1 CONDIZIONI OPERATIVE:

La barriera d'aria è stata concepita per essere utilizzata al chiuso, in luogo asciutto e in un ambiente la cui temperatura sia compresa tra 5°C e +40°C, con una umidità relativa massima dell'80%. È progettata per trasferire aria esente da polveri grossolane, grassi, fumi chimici ed altri contaminanti. Il grado di protezione è IP 20 (contro particelle più grandi di 12,5 mm, non è protetta contro l'acqua).

Le barriere con riscaldamento elettrico sono dotate di termostato operativo a riarmo automatico (collocato su ogni riscaldamento) e un termostato di emergenza a riarmo manuale.

Gli scambiatori ad acqua possono funzionare con una massima temperatura dell'acqua di +100 °C e una pressione massima di 1,6 MPa.

6.2 CONDIZIONI DI INSTALLAZIONE

L'installazione e l'assemblaggio dell'unità possono essere eseguiti solo da una persona adeguatamente qualificata che possiede gli strumenti adatti!

In dotazione al prodotto sono forniti 2 staffe di montaggio e 4 bulloni.

Se l'unità viene montata su barre filettate, queste devono essere ordinate separatamente. Per il corretto funzionamento dell'unità devono essere osservate le seguenti regole.



SI PREGA DI NOTARE

- si prega di osservare le distanze minime (vedi fig. distanze) relative all'infiammabilità dei materiali.
- le distanze relative all'infiammabilità dei materiali sono determinate dall'architetto tenendo in considerazione le normative applicabili al luogo di installazione
- l'unità può essere installata solo in posizione orizzontale
- vi deve essere uno spazio libero di almeno 200 mm davanti al pannello frontale di aspirazione per il corretto funzionamento dell'unità
- l'uscita d'aria deve essere collocata il più vicino possibile alla porta o all'apertura della barriera
- la barriera deve sporgere da entrambi i lati dell'apertura di almeno 100 mm
- se la barriera viene installata al di sopra della porta, colloca il più vicino possibile al bordo superiore della porta. Verificare che l'uscita e l'entrata d'aria non siano ostacolate e che l'aria possa circolare liberamente, vedi fig.

6.3 Distanza da ostacoli fissi

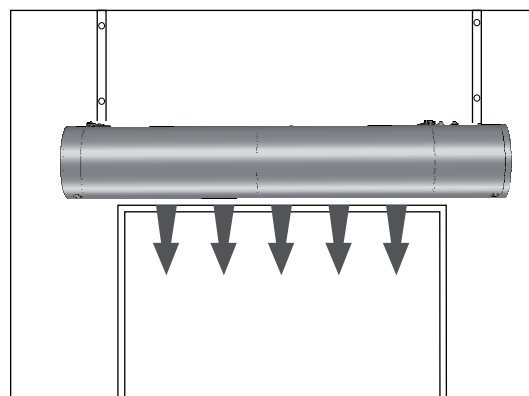
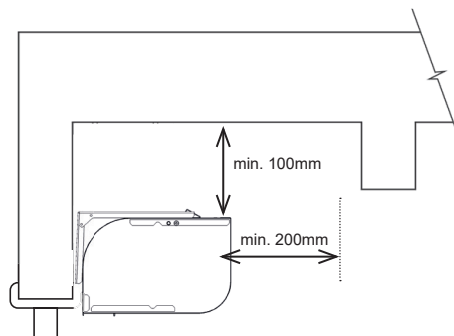

Se sopra la porta c'è una finestra o altro materiale che impedisce l'installazione sulle staffe, l'unità può essere appesa al soffitto usando le barre filettate direttamente nei tasselli (vedi sotto).

Installazione con staffe di montaggio



COSE NECESSARIE

- 4x tasselli (non inclusi)
- 4x bulloni (non inclusi)

Misurare i fori sulla parete in base alla tabella delle dimensioni (vedi "Dimensioni") (osserva le regole d'installazione). Non dimenticare di scegliere se l'unità verrà installata secondo A o B e di determinare l'altezza dell'apertura conformemente! Inserire nell'apertura (e solo parzialmente nella barriera) le viti che tengono le staffe e appendere la barriera. **Verificare che la barriera sia fissata correttamente per evitare che cada** Misurare i fori di montaggio e le dimensioni e preparare il fissaggio della barriera (vedi tabella delle dimensioni a pagina 4).

L'unità deve essere installata in modo tale che il bordo inferiore sia il più vicino possibile al bordo superiore della porta. Rispettare le distanze minime durante l'installazione.

L'unità è generalmente montata su delle staffe sopra la porta, se l'ubicazione lo consente. Quando si utilizzano le staffe ci sono le seguenti alternative:



INSTALLAZIONE

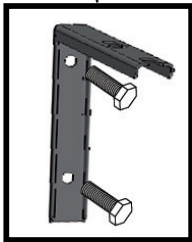
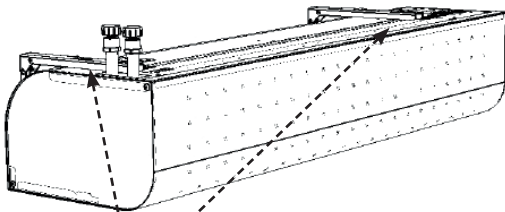
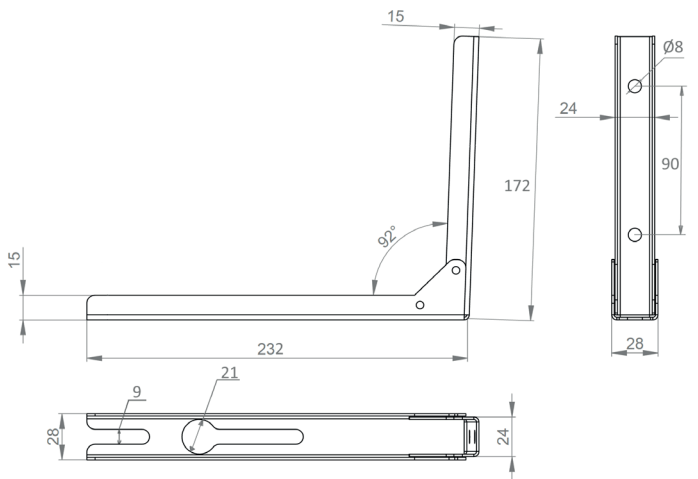

Installazione con barre filettate



COSE NECESSARIE

- 4 8mm ancoraggi (non inclusi)
- 4 M8 barre filettate (non incluse)
- 8 M8 dadi (non inclusi)

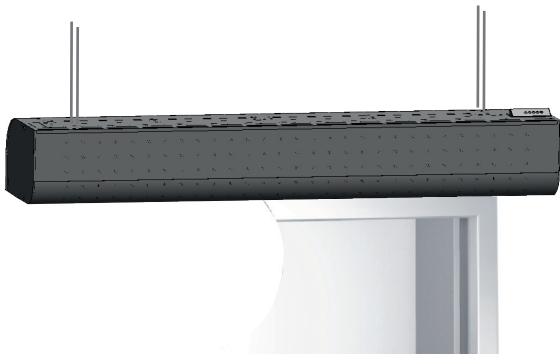

Prima di procedere all'installazione, verificare che il soffitto possa sostenere il peso dell'unità. Installare in base alle seguenti figure.

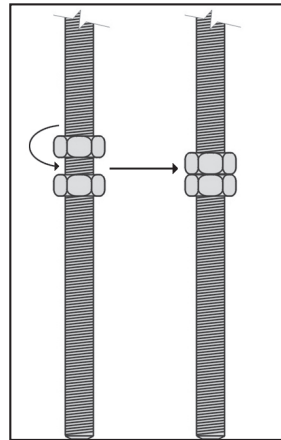

1. Fissaggio al soffitto

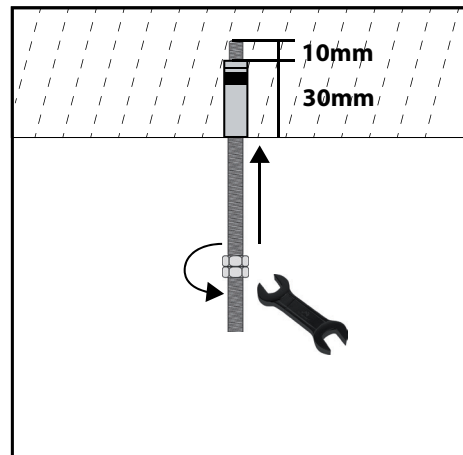

2. Fissaggio alla barriera

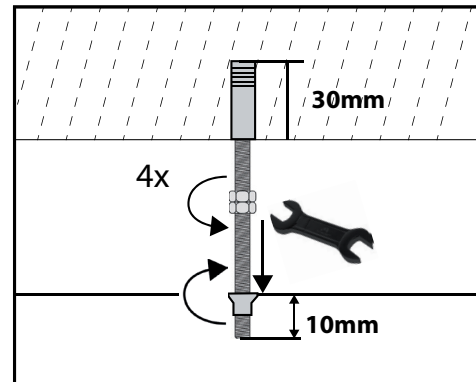



INSTALLAZIONE

6.5 Collegamento del riscaldamento ad acqua

(solo per la barriera con acqua calda a bassa pressione)

- si raccomanda di utilizzare tubi flessibili per collegare il riscaldamento ad acqua
- le prove di connessione e pressione del riscaldamento devono essere effettuate da una persona qualificata in impianti idraulici e in conformità con le normative applicabili
- i diametri delle tubazioni per collegare il riscaldamento ad acqua sono elencati nella sezione DIMENSIONI
- il riscaldamento è stato progettato per l'acqua con una pressione massima di 1,6 MPa e una temperatura massima di +100°C.

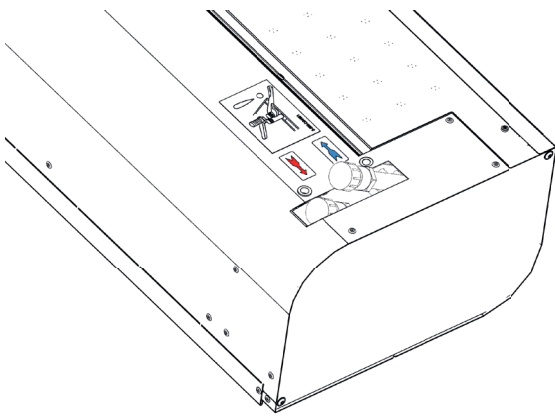

Aprire il coperchio laterale.

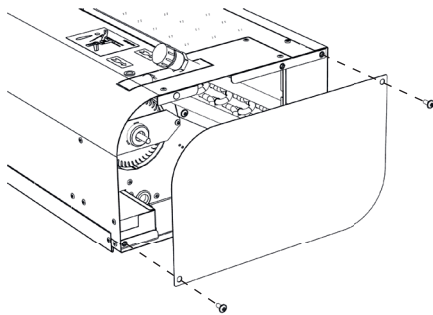

Connect the flexi-hose.

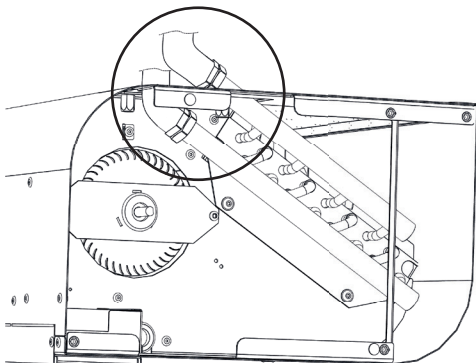

SI PREGA DI NOTARE

- collegare le tubazioni in controcorrente, il collegamento dell'acqua calda e dell'acqua di riscaldamento di ritorno sono mostrati nella figura sopra
- si consiglia di installare una valvola di arresto all'entrata e all'uscita del riscaldamento per interrompere il passaggio d'acqua.

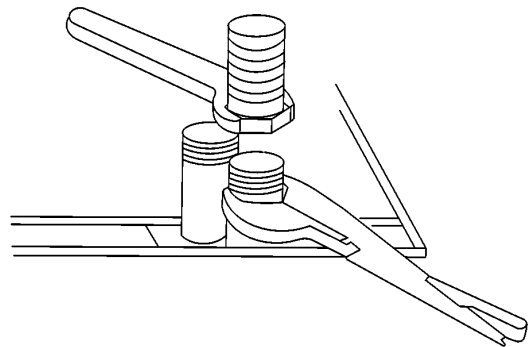

Quando si collega il riscaldamento, tenere saldo il raccordo dell'uscita con le pinze per evitare danni (vedi figura)

6.6 IMPOSTAZIONE DELLA DIREZIONE DELL'ARIA ESPULSA

⚠ ATTENZIONE!

Far deflettere l'uscita dell'aria nella direzione desiderata durante l'installazione dell'unità. Le uscite della barriera d'aria Essense possono immettere aria a un angolo massimo di 15°

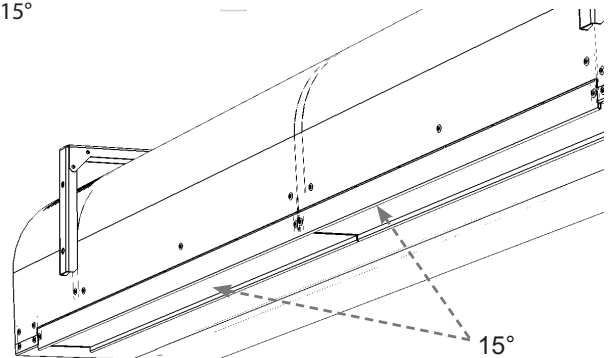



INSTALLAZIONE

6.6 COLLEGAMENTO DEI CAVI DI ALIMENTAZIONE

La procedura seguente richiede la rimozione del coperchio anteriore e la rimozione del coperchio laterale.

Coperchio laterale fissato con due viti M5

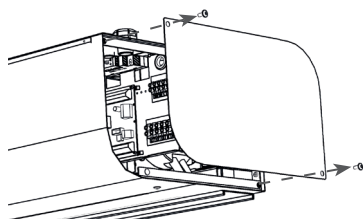

Apertura del coperchio anteriore

- svitare una vite M5 sulla parte superiore del lato del coperchio
- svitare le due viti M5 nella parte inferiore del lato del coperchio

Lato superiore

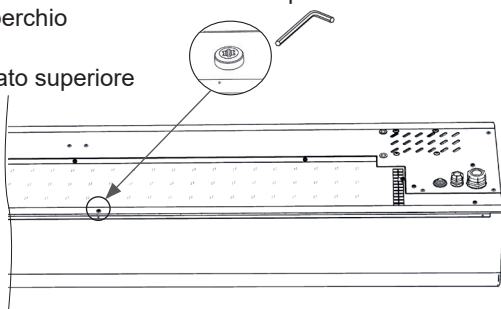

Lato inferiore

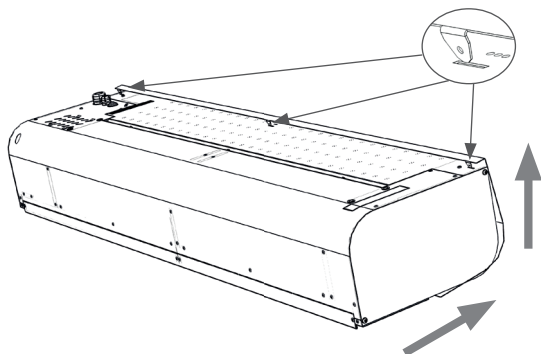
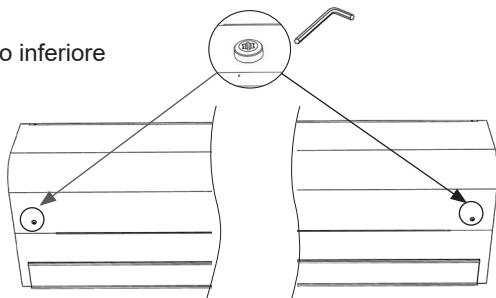

Tutte le fasi dell'alimentazione elettrica devono essere collegate attraverso il tipo di interruttore automatico corrispondente. L'unità deve poter essere scollegata dalla rete elettrica con un unico interruttore.

- Il cavo di alimentazione non è incluso.
- Estrarre il cavo di comunicazione del regolatore.
- Tirare i cavi degli accessori, se applicabile

⚠ ATTENZIONE!

L'alimentazione deve essere stabilita dal progettista, deve essere conforme alle normative vigenti e tenere conto dei parametri di potenza e di installazione della barriera d'aria.

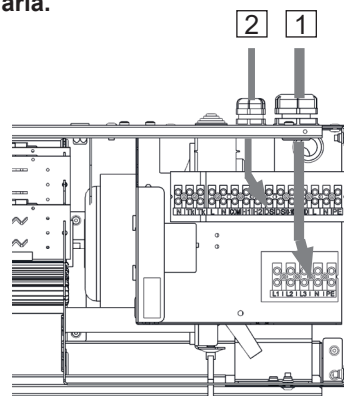

1 - Collegamento all'alimentazione

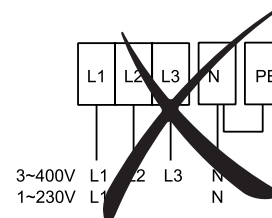
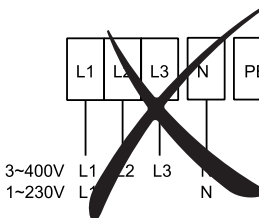
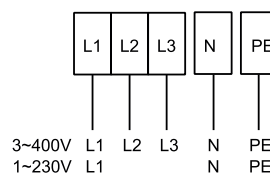

2 - Collegamento del cavo di comunicazione

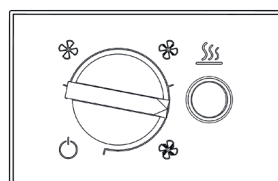



DIMENSIONI

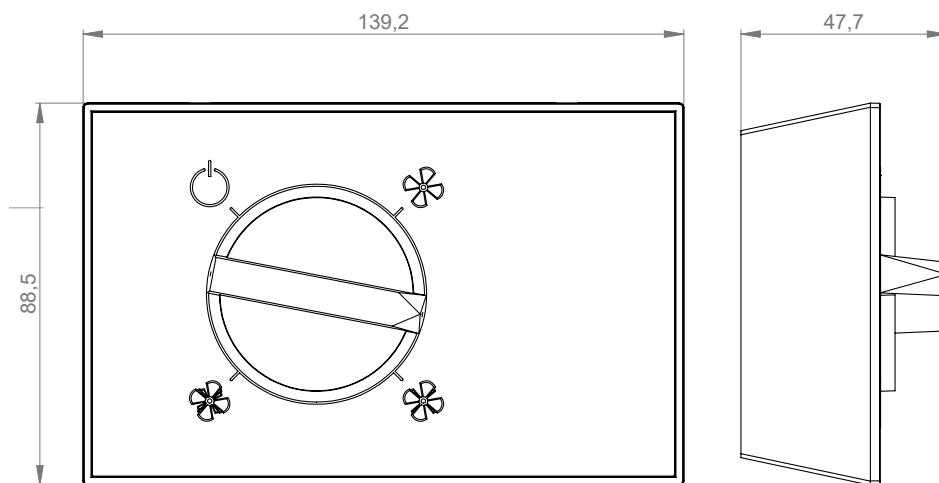

INSTALLAZIONE DEL DRIVER

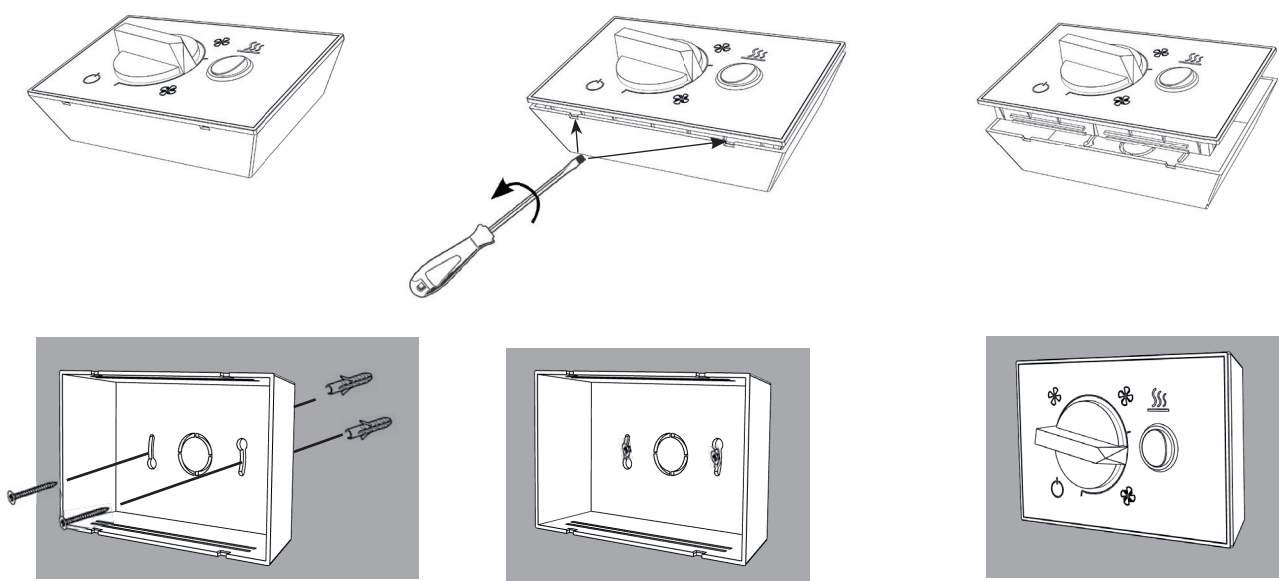

*Il controller può essere installato solo a parete, oppure su oggetti fissi e non spostabili.
È necessario garantire che il cavo non possa essere sfilato dal controller.*



CONTROLLO

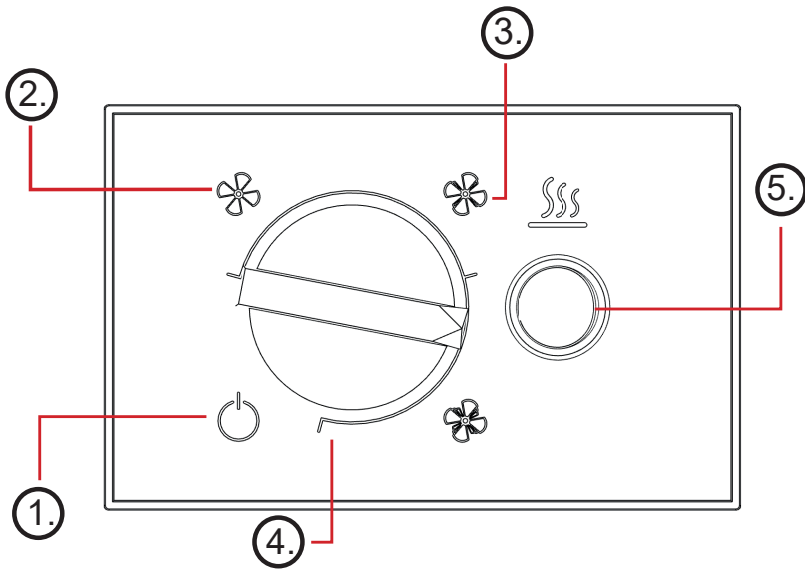

EC		AC	
	ON/OFF		ON/OFF
	30%		1st
	60%		2nd
	100%		3rd

1	OFF - Ventilazione OFF, riscaldamento disabilitato
2	Velocità di ventilazione bassa, riscaldamento abilitato (abilitato il livello di riscaldamento 1)
3	Velocità di ventilazione media, riscaldamento abilitato (abilitati i livelli di riscaldamento 1 e 2)
4	Velocità di ventilazione alta, riscaldamento abilitato (abilitati i livelli di riscaldamento 1 e 2)
5	Interruttore riscaldamento (batteria ad acqua = livello di riscaldamento 1, riscaldatore elettrico = livelli di riscaldamento 1 e 2)

Descrizione dei controlli:

- Controllo dei motori EC con uscita continua 0-10V
- Controllo dell'uscita di riscaldamento nell'intervallo OFF / Stadio 1 / Stadio 2 utilizzando uscite a relè prive di potenziale con un carico massimo del relè di 230V / 5A. NOTA: Non disponibile per la versione senza riscaldamento
- Collegamento di un contatto porte o un interruttore esterno (si spegne l'intero prodotto quando il contatto è aperto)
- Collegamento di un termostato ambiente (si spegne il riscaldamento quando il contatto è aperto) - NOTA: Non disponibile per la versione senza riscaldamento

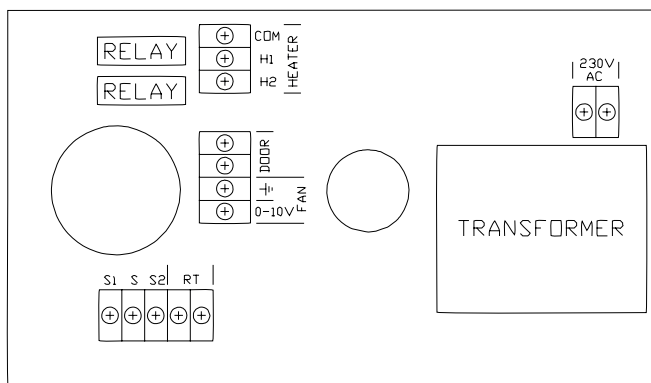

MORSETTO	FUNZIONALITÀ	DESCRIZIONE
S1	INGRESSO INTERRUTTORE DEL CONTROLLER DEL RISCALDAMENTO INTERNO	INTERRUTTORE PER IL PRIMO STADIO DI RISCALDAMENTO (COLLEGATO IN FABBRICA)
S		INTERRUTTORE DEL RISCALDAMENTO INTERNO COM (COLLEGATO IN FABBRICA)
S2		INTERRUTTORE PER IL SECONDO STADIO DI RISCALDAMENTO (COLLEGATO IN FABBRICA)
RT	TERMOSTATO AMBIENTE	DI ACCENDE SOLO LE USCITE TERMICHE ON/OFF (COLLEGATO IN FABBRICA = COLLEGATO ELETTRICAMENTE)
COM	COM RISCALDAMENTO	INGRESSO PER IL SEGNALE DI CONTROLLO DEL RISCALDAMENTO (CARICO MAX. 230V/5A)
H1	1° STADIO DI RISCALDAMENTO	USCITA DEL PRIMO STADIO DI RISCALDAMENTO
H2	2° STADIO DI RISCALDAMENTO	USCITA DEL SECONDO STADIO DI RISCALDAMENTO
DOOR	CONTATTO PORTE (EXT CTRL, TERMOSTATO AMBIENTE)	DI ACCENDE E SPEGNE L'INTERO CONTROLLER (VENTILAZIONE E RISCALDAMENTO)
0-10V DC	CONTROLLO MOTORE 0-10V	USCITA PER IL CONTROLLO MOTORE (MAX. 10 MOTORI)
GND	GND CONTROLLO MOTORE	
~230V	F - 230VAC	ALIMENTAZIONE PRINCIPALE 230V
	N - 230VAC	

NOTA: I morsetti S1, S, S2, RT, COM, H1, H2 non sono usati per la griglia non riscaldata. La versione non riscaldata supporta solo il controllo della ventilazione e il collegamento di un contatto esterno ai morsetti DOOR (interruttore porte, interruttore controllo esterno, ...).

COLLEGAMENTO DEL CONDUCENTE E DEGLI ACCESSORI BASIC EC

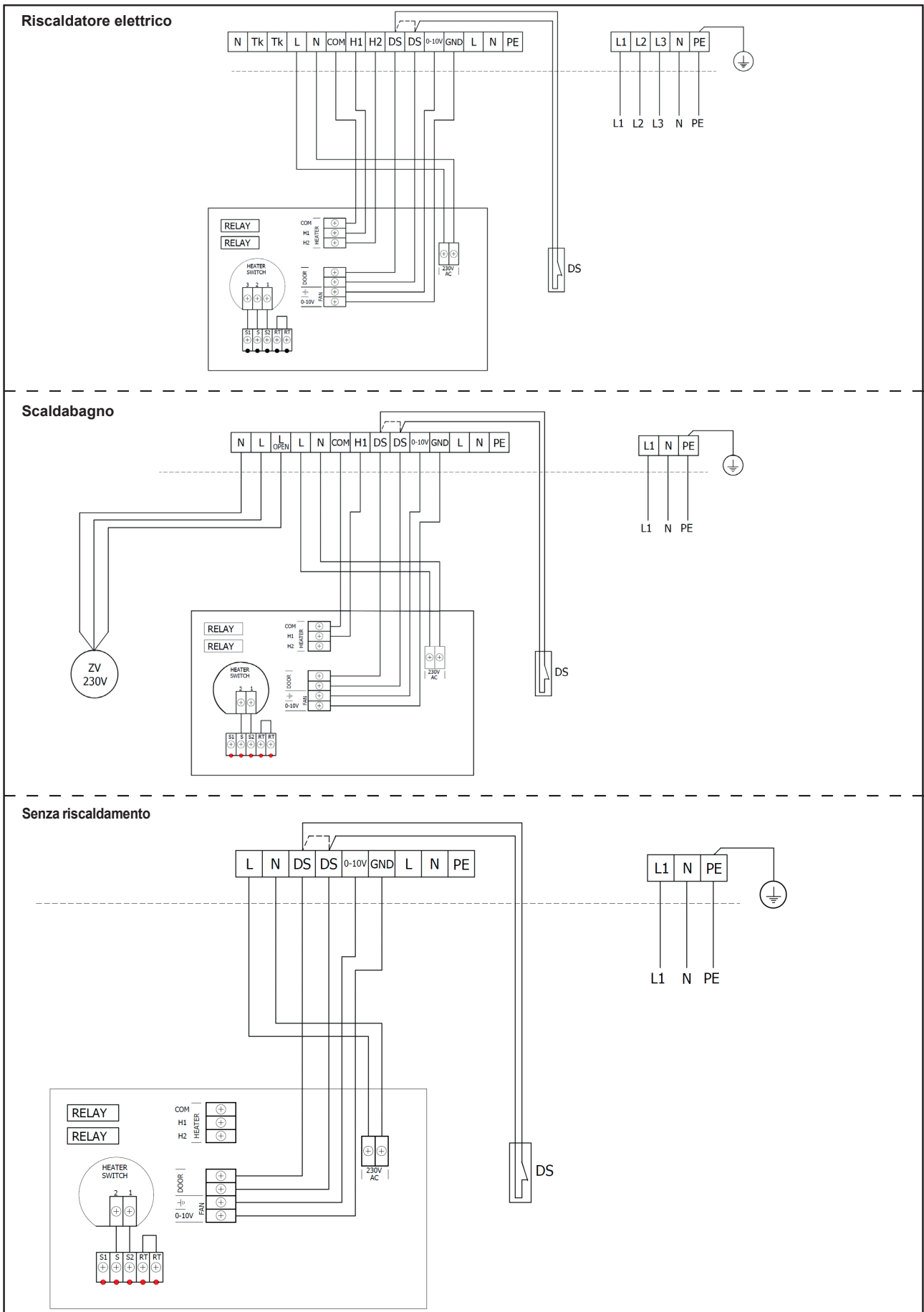



COLLEGAMENTO DEL CONDUCENTE E DEGLI ACCESSORI

BASIC AC

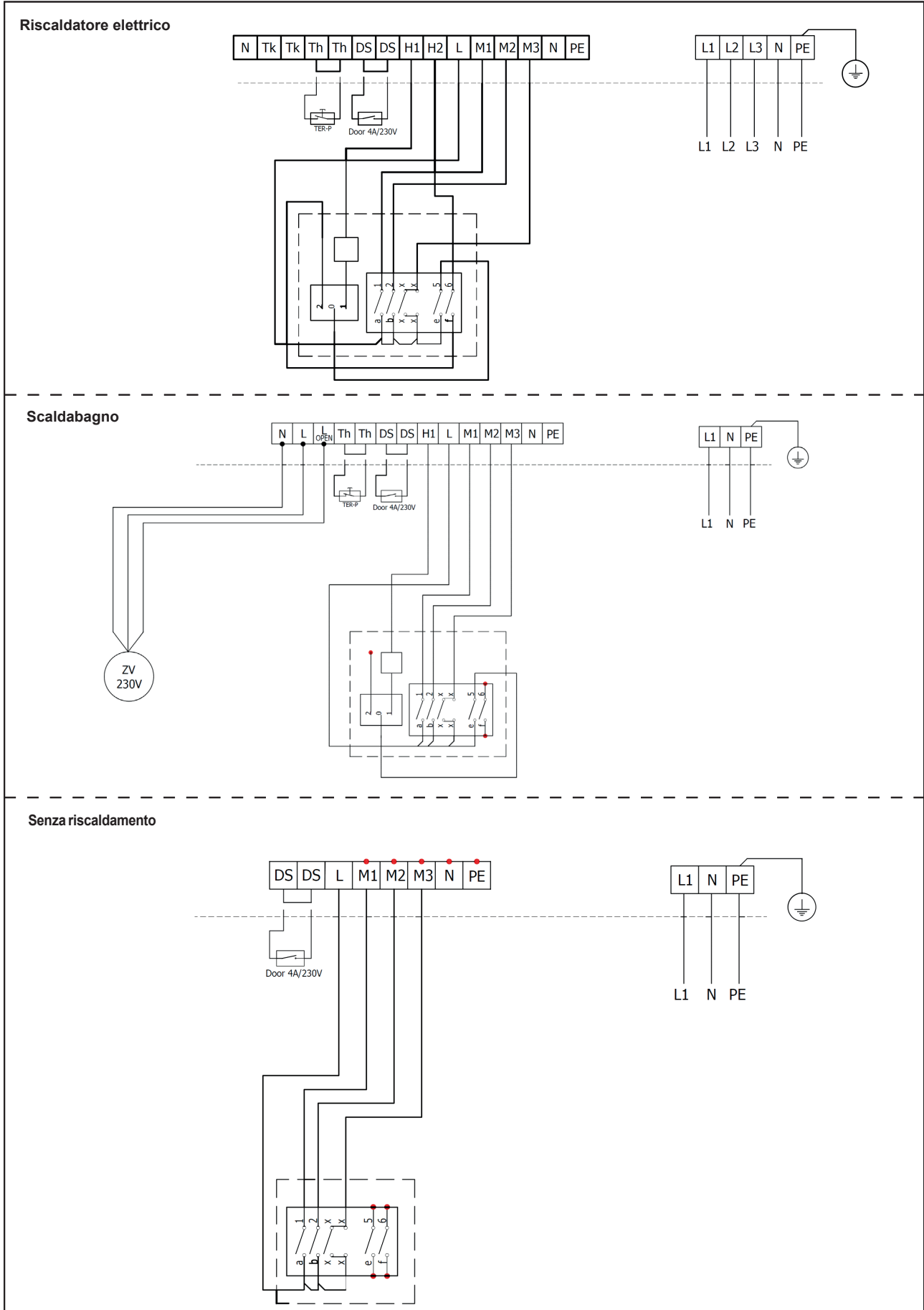



ACCESSORIES

CONNESSIONE DEGLI ACCESSORI ESTERNI



NON TRASCURARE QUESTA OPERAZIONE

Quando si collegano gli accessori esterni, la barriera d'aria dev'essere scollegata dall'alimentazione. La presa d'aria dev'essere scollegata dalla rete elettrica.

Tutti i componenti del controllo esterno devono essere cablati secondo lo schema di cablaggio.

I connettori devono essere inseriti nella scheda elettrica con forza adeguata e devono sempre essere perpendicolari alla base.

Interruttore della porta DS (per controlli Basic AC/EC)



INFORMAZIONI TECNICHE

- Adatto a tutti i controlli BASIC
- Contatto di apertura isolato con tensione massima 230V, 6A
- IP67, può essere collegato come contatto di accensione o apertura

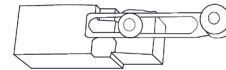

Connettori sui moduli di controllo: DS / DS



ATTENZIONE!

Non fornito con il prodotto.

Interruttore porta DK-1 / DK-B3 (solo per il controllo EC Basic)



INFORMAZIONI TECNICHE

- Contatto porte isolato con tensione massima 12V.
- Cavo: Lunghezza massima: 50 m



ATTENZIONE!

Non fornito con il prodotto.

Valvola termostatica– TV1/1



INFORMAZIONI TECNICHE

- Valvola termostatica per il controllo dello scambiatore d'acqua
- Adatta a tutti i tipi di griglie con scambiatore di calore dell'acqua
- Opera indipendentemente dal controller BASIC

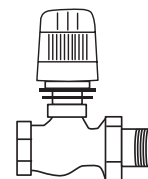

ATTENZIONE!

Non fornito con il prodotto.

Valvola di zona ZV / RT-3-xx



INFORMAZIONI TECNICHE

- Valvola di zona per il controllo dello scambiatore di calore dell'acqua
- Cavo: Cavo a tre conduttori con sezione di 1,5 mm², 230 V/ 50 Hz.

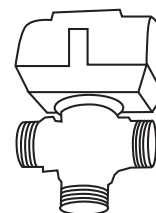

ATTENZIONE!

Non fornito con il prodotto.

Termostato ambiente -TER-P



INFORMAZIONI TECNICHE

- Termostato ambiente per il controllo del riscaldamento
- Cavo: Cavo bipolare con sezione di 0,5 mm², 230 V/ 50 Hz.

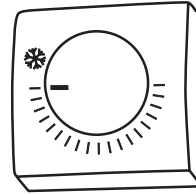

ATTENZIONE!

Non fornito con il prodotto.



MESSA IN SERVIZIO



NON TRASCURARE QUESTA OPERAZIONE

Prima di avviare la barriera d'aria, verificare quanto segue:

- Sono stati lasciati utensili o oggetti all'interno del pannello che possono danneggiarlo?
- È disponibile una fornitura adeguata di elettricità e, se necessario, di acqua per il riscaldamento?
- È stata chiusa correttamente la barriera d'aria?
- Il modulo di controllo è stato collegato correttamente?
- La barriera d'aria ha una protezione adeguata ai sensi delle norme applicabili?
- Il dispositivo è stato correttamente fissato alla struttura di supporto
- Il dispositivo è stato adeguatamente sigillato
- L'alimentazione elettrica è collegata correttamente, compresa la messa a terra e la protezione degli inneschi esterni.
- Tutti i componenti elettrici sono stati collegati correttamente
- L'installazione è conforme a tutte le istruzioni contenute in questo manuale
- Non è stato lasciato nel dispositivo alcun utensile o altro oggetto che lo possa danneggiare.



ATTENZIONE!

- Qualsiasi manomissione o modifica dell'interconnessione interna è vietata e invalida la garanzia.
- Si consiglia di utilizzare gli accessori forniti da 2VV o dai relativi distributori autorizzati. In caso di dubbi sulla possibilità di utilizzare accessori non originale, si prega di rivolgersi al proprio fornitore.

Quando l'alimentazione principale è accesa, girare l'interruttore su una delle tre impostazioni di velocità del ventilatore per mettere in funzione l'unità.



STATI DI ERRORE

In caso di intervento sulla barriera d'aria, l'alimentazione principale deve essere scollegata. Se non si è certi dei passaggi corretti, non effettuare alcun intervento di riparazione e chiamare un servizio di assistenza professionale!!!

Comportamento del dispositivo	Problema ipotizzato	Soluzione
Il dispositivo non funziona	Alimentazione interrotta	Controllare che l'alimentazione non sia interrotta
	Fusibile rotto	Controllare il fusibile sul modulo di controllo
Il riscaldamento si spegne spontaneamente	Il riscaldatore si sta surriscaldando	Il riscaldatore elettrico si surriscalda a causa di un flusso d'aria insufficiente. Controllare che le ventole stiano funzionando a piena velocità e che il flusso d'aria all'unità non sia ostacolato.



ATTENZIONE!

L'alimentazione elettrica generale deve essere disinserita prima di qualsiasi intervento all'interno della barriera d'aria. La barriera d'aria deve essere lasciata raffreddare!



MANUTENZIONE

PULIZIA

ATTENZIONE!

Before carrying out any work inside the air curtain, the main power input must be disconnected. The air curtain must be allowed to cool down!

Pulire come necessario, si consiglia di eseguire la pulizia almeno una volta ogni 3 mesi.
È proibito utilizzare aria compressa, agenti chimici aggressivi, solventi o acqua per la pulizia.
Pulire con un panno umido, una spazzola fine o un aspiratore.
Pulire la superficie della cortina d'aria compresa la parte di ingresso dell'aspirazione.
Attenersi alla sicurezza sul posto di lavoro e utilizzare dispositivi di protezione.

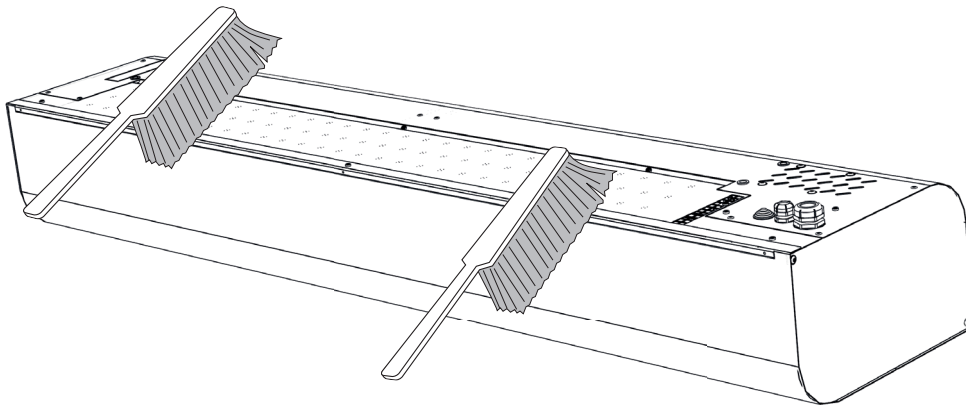

ASSISTENZA

QUALORA NON SIA POSSIBILE RISOLVERE IL PROBLEMA AUTONOMAMENTE

Nel caso in cui non si sia riusciti a risolvere il problema, rivolgersi al proprio fornitore o al rappresentante esclusivo di 2VW. Il servizio di garanzia e di post-garanzia viene fornito dal fornitore o da una delle organizzazioni di assistenza autorizzate, il cui elenco è disponibile presso il fornitore.

Mettere a disposizione del fornitore o del centro di assistenza le seguenti informazioni:

- designazione del tipo di barriera d'aria
- accessori utilizzati
- luogo di installazione
- numero di serie
- condizioni di installazione (incluse quelle elettriche),
- tempo di funzionamento
- descrizione dettagliata dell'errore.

MESSA FUORI SERVIZIO DEL PRODOTTO – SMALTIMENTO

Prima di smaltire il prodotto, renderlo inutilizzabile. Anche i vecchi prodotti contengono materie prime che possono essere riutilizzate. Portarlo a un punto di raccolta per il riciclo. È preferibile procedere allo smaltimento del prodotto presso un punto di raccolta specializzato, in modo che i materiali riciclabili possano essere riutilizzati. Smaltire le parti inutilizzabili del prodotto presso una discarica controllata.



Lo smaltimento dei materiali dev'essere conforme norme nazionali applicabili sullo smaltimento dei rifiuti.



SCHEMI ELETTRICI

VCES4Bxxx-S0AC-BA

AC MOTEUR

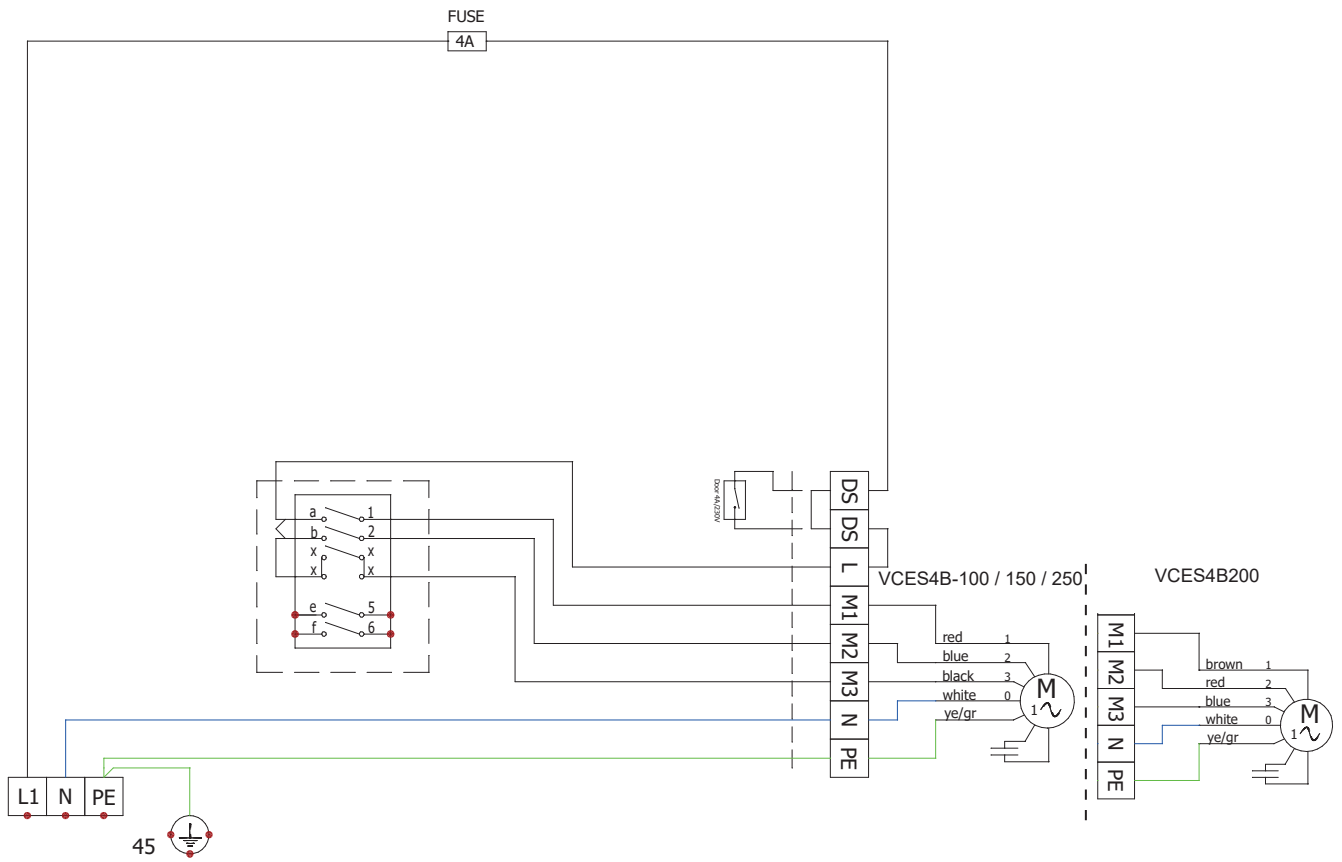

VCES4Bxxx-V2AC-BA

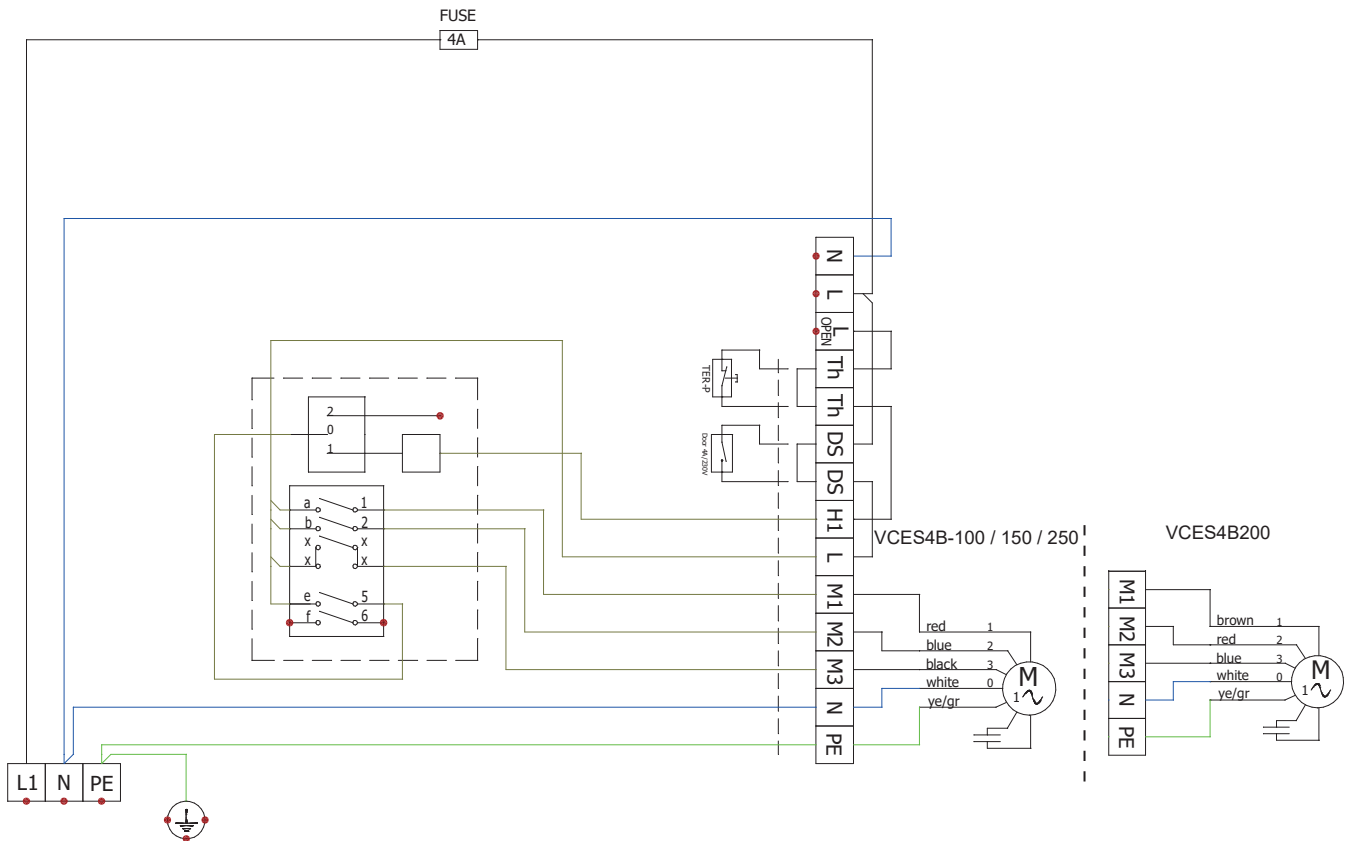



SCHEMI ELETTRICI

VCES4B100-E2AC-BA

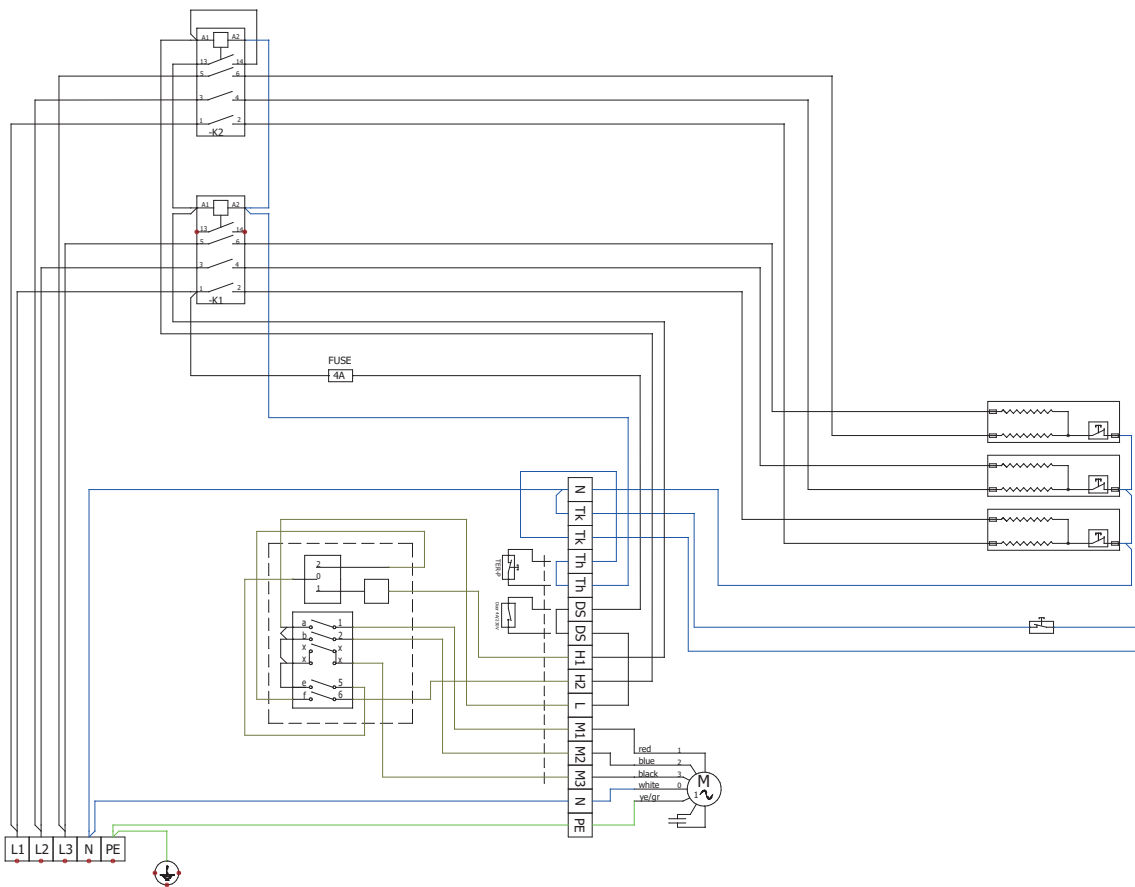

AC MOTEUR

VCES4B150-E0AC-BA

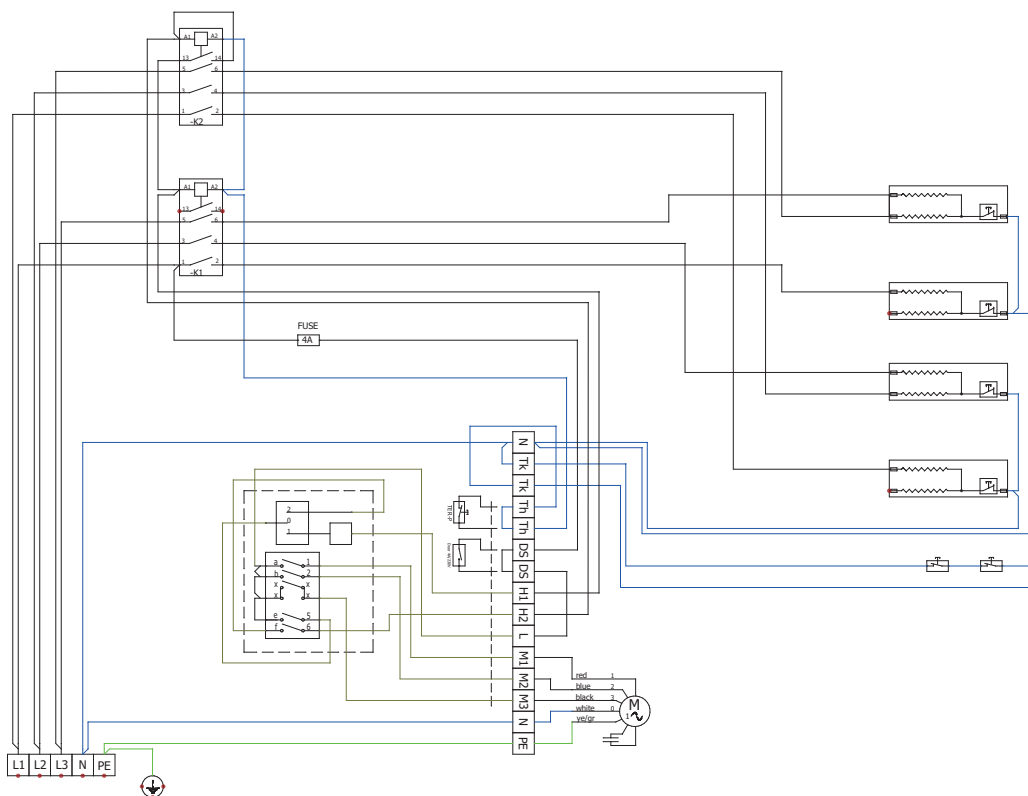



SCHEMI ELETTRICI

VCES4B150-E1AC-BA

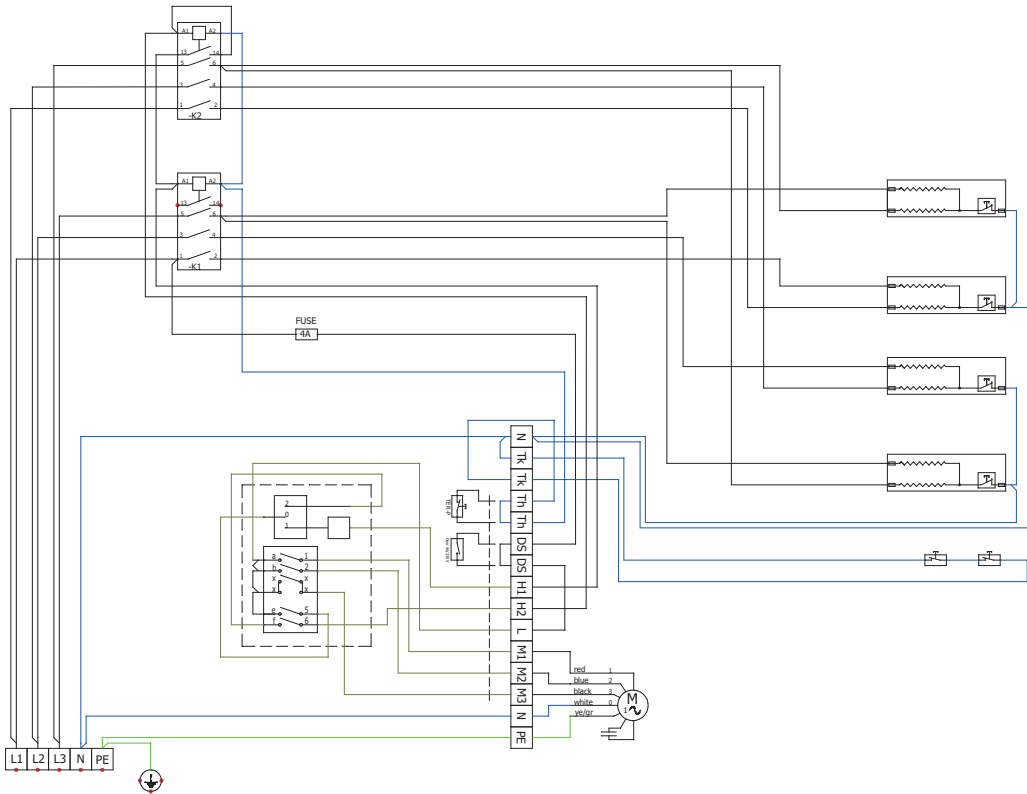

VCES4B150-E2AC-BA

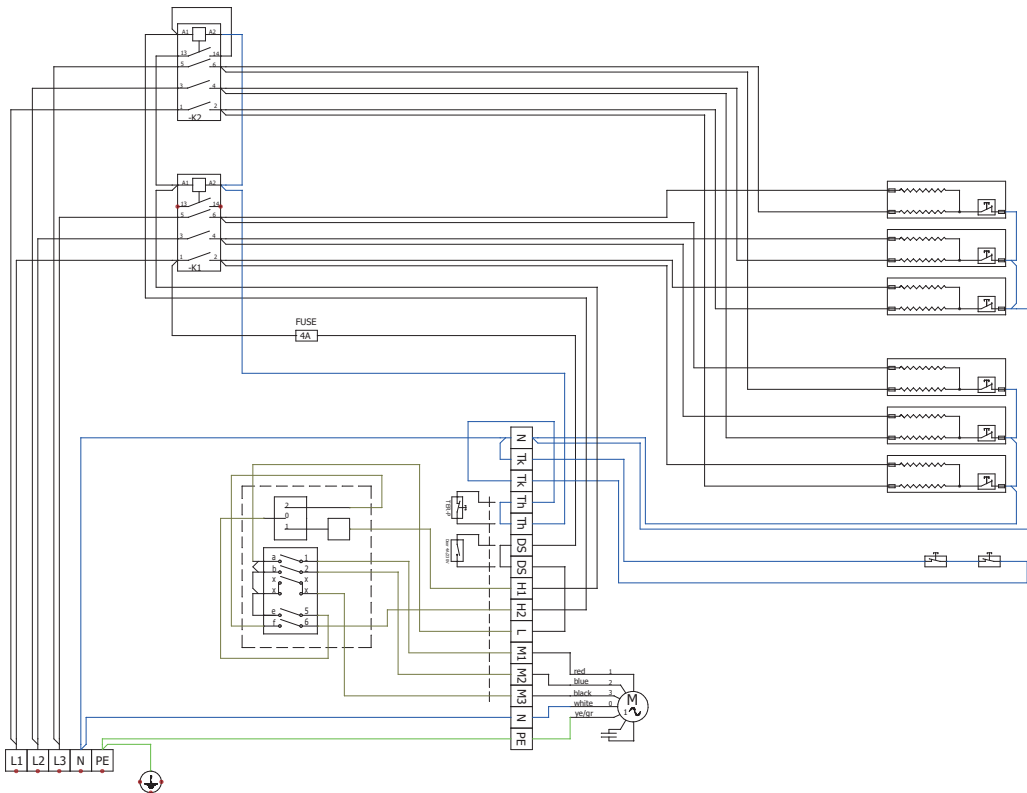

AC MOTEUR



SCHEMI ELETTRICI

VCES4B200-E2AC-BA

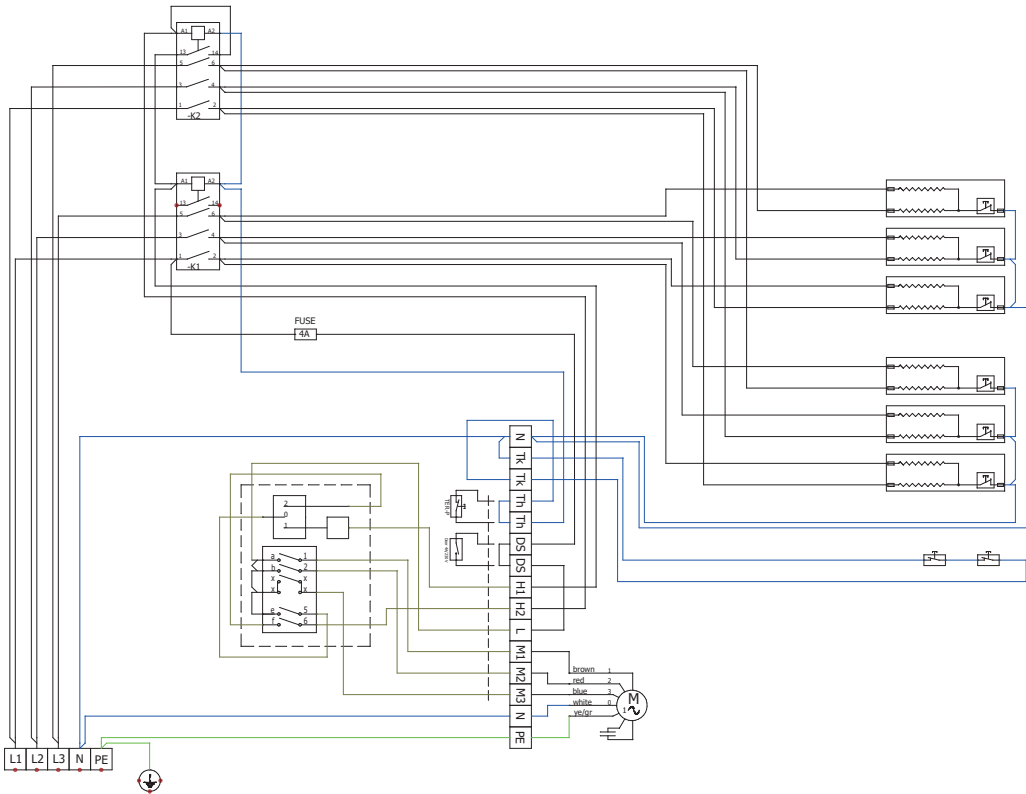

VCES4B250-E0AC-BA

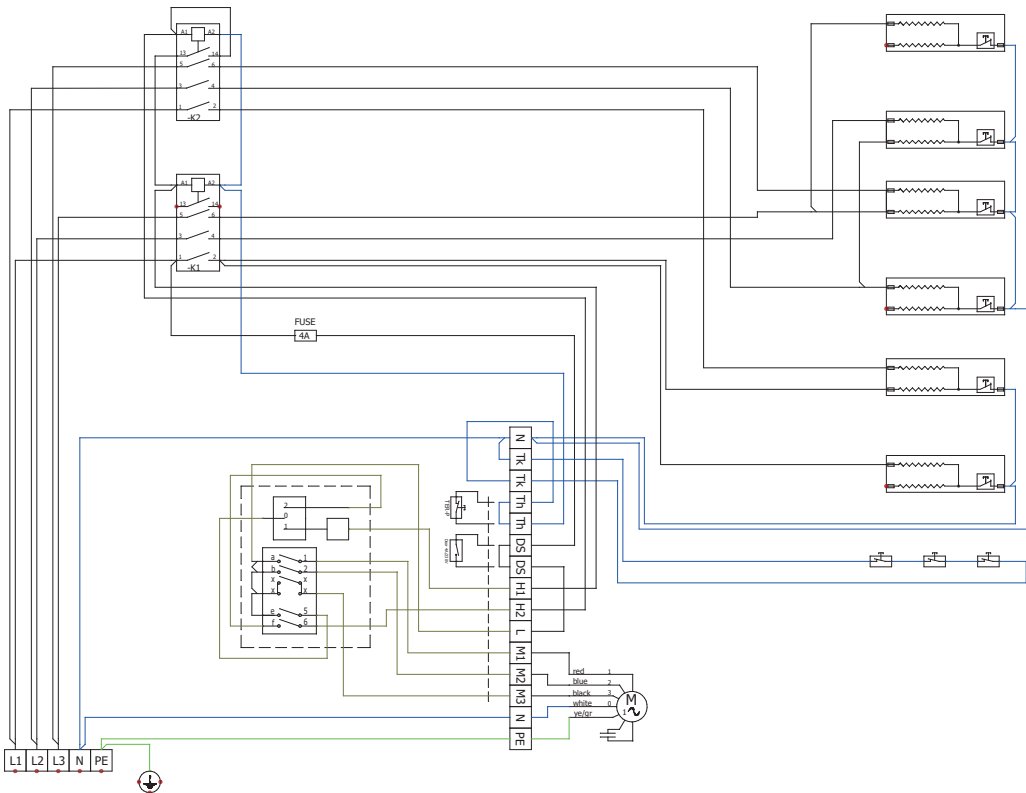

AC MOTEUR



SCHEMI ELETTRICI

VCES4B250-E1AC-BA

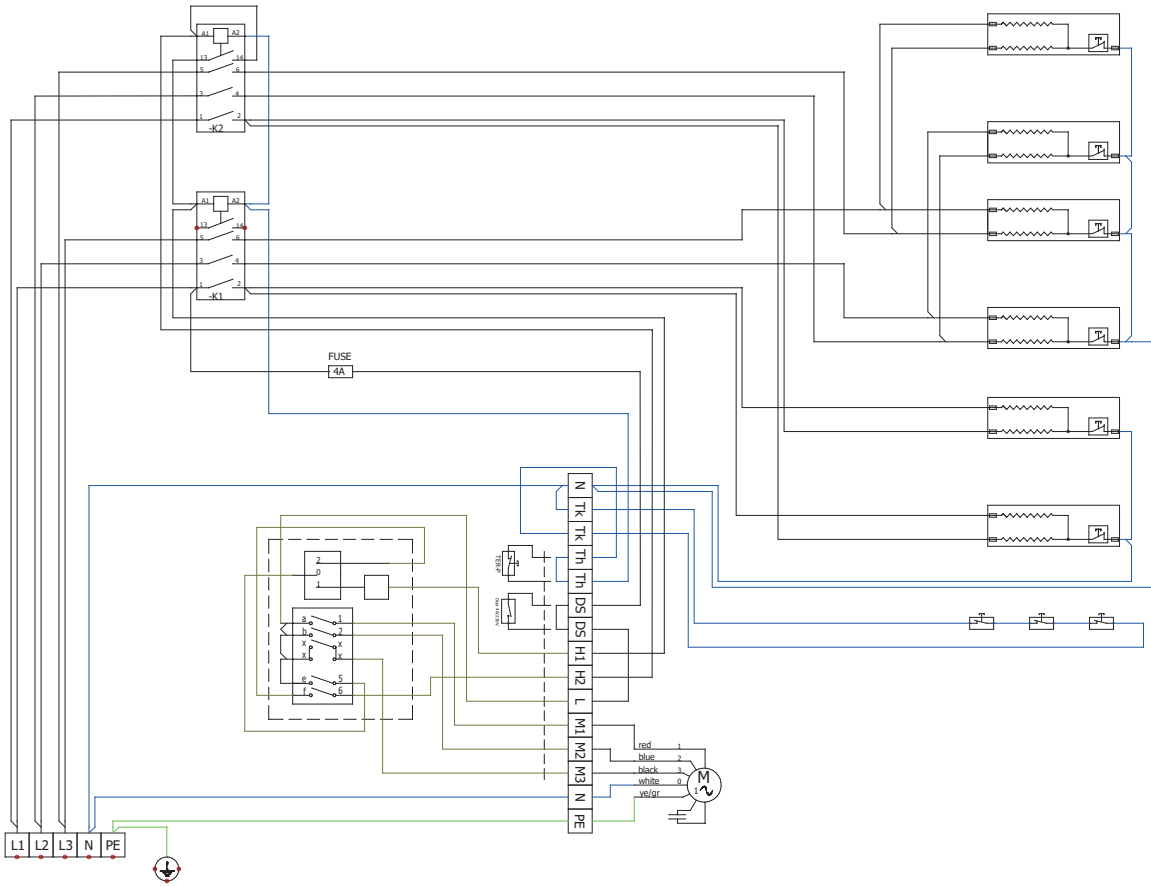

AC MOTEUR

VCES4B250-E2AC-BA

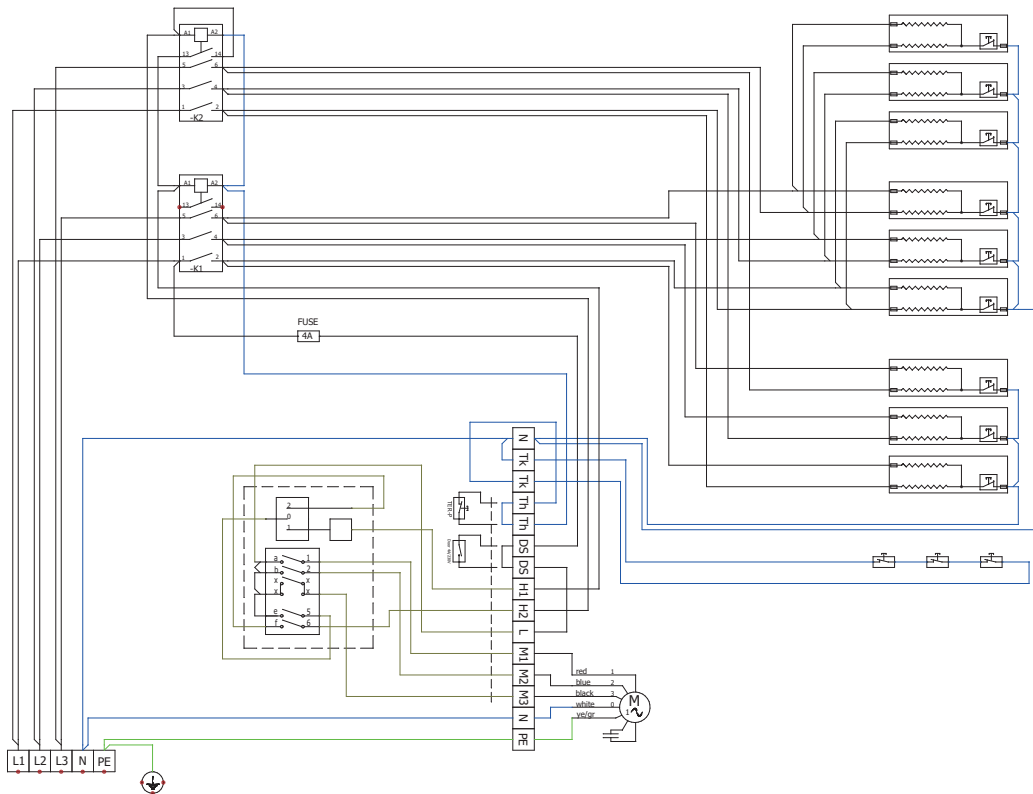



SCHEMI ELETTRICI

VCES4Bxx-S0EC-BA

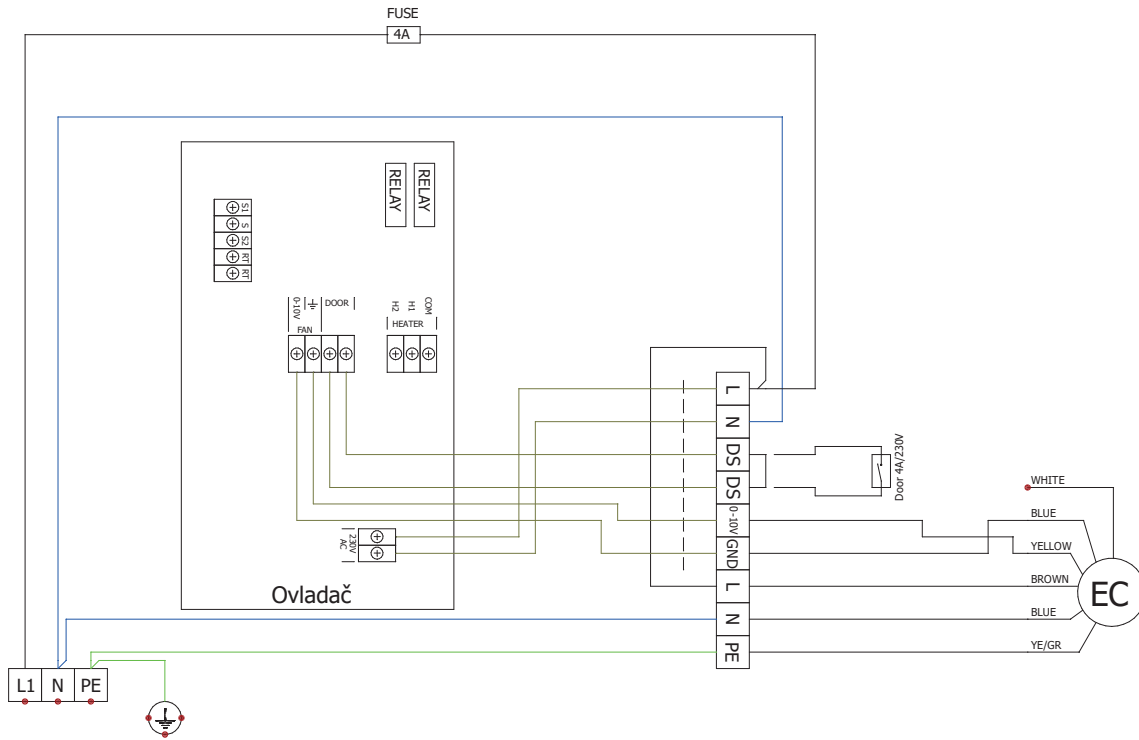

VCES4Bxx-V2EC-BA

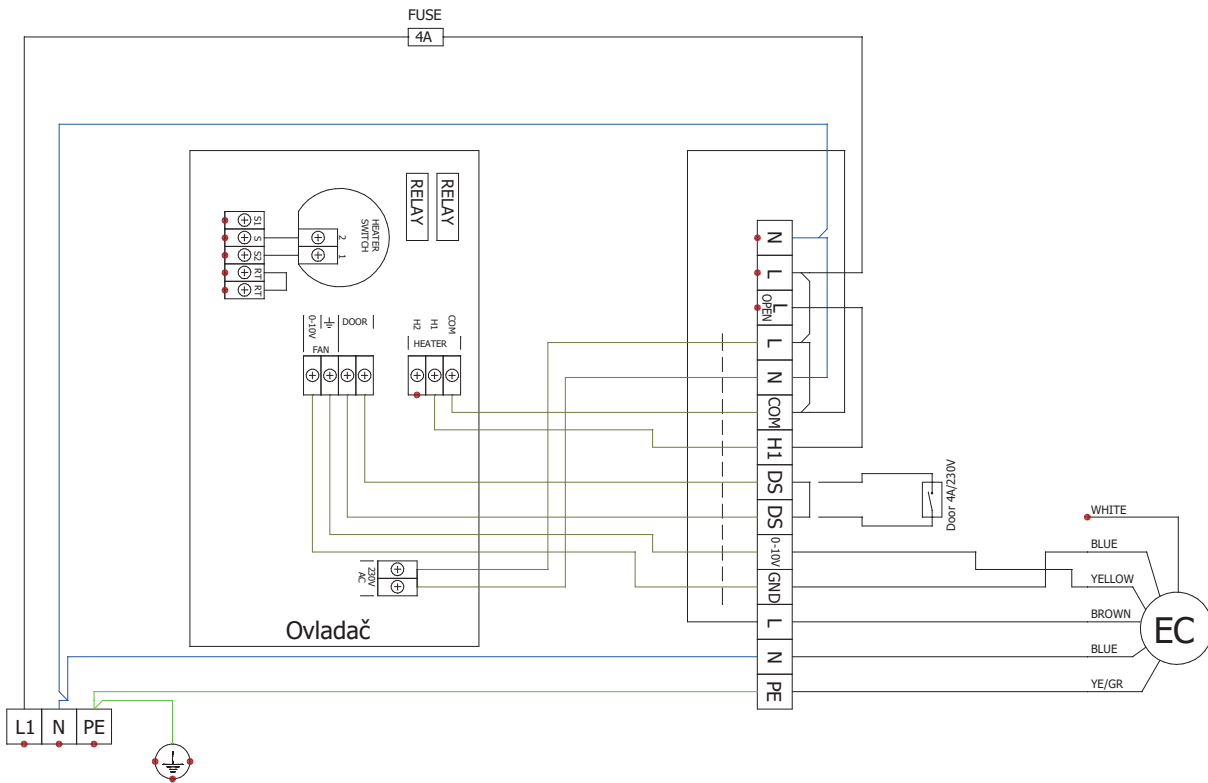

EC MOTEUR



SCHEMI ELETTRICI

VCES4B100-E0EC-BA

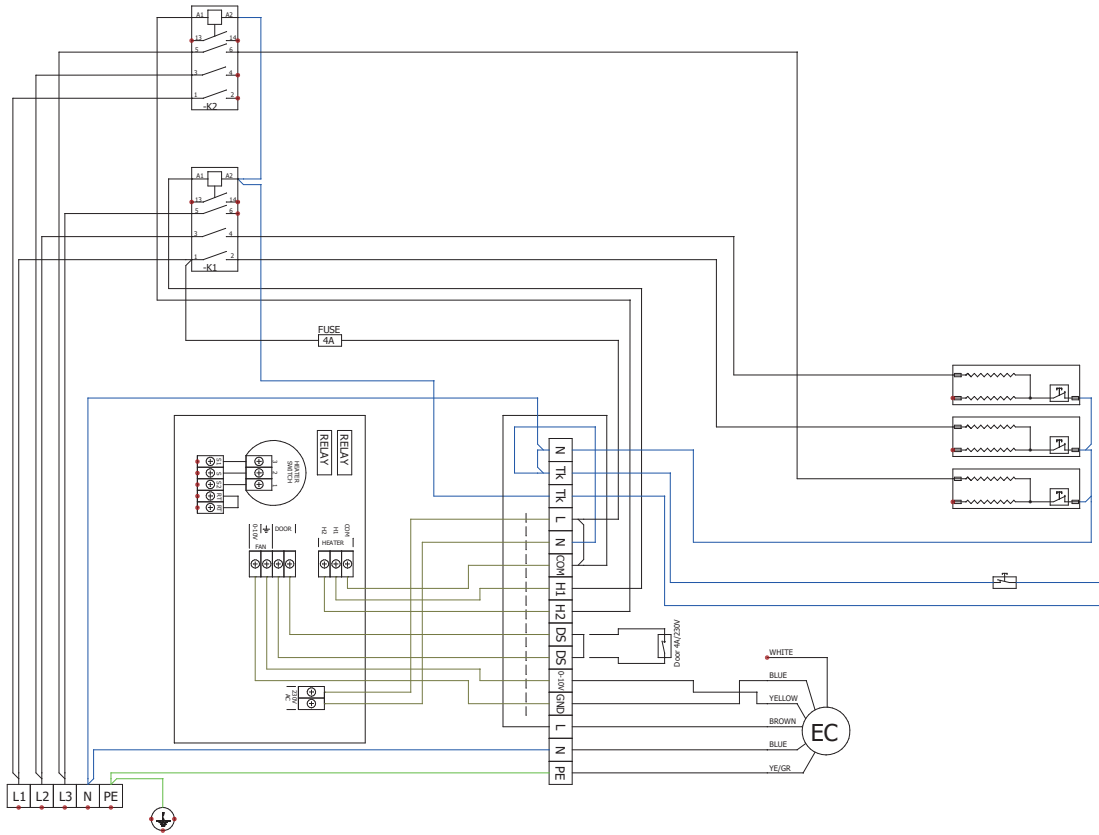

EC MOTEUR

VCES4B100-E1EC-BA

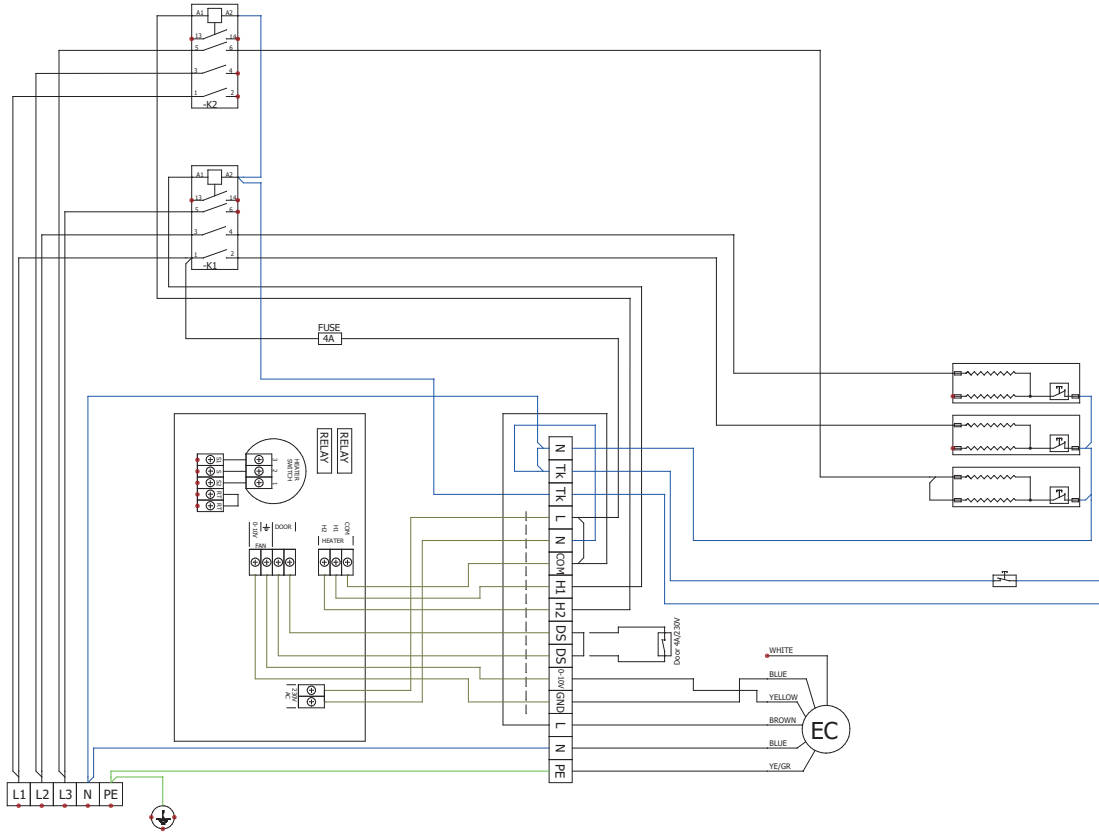



SCHEMI ELETTRICI

VCES4B100-E2EC-BA

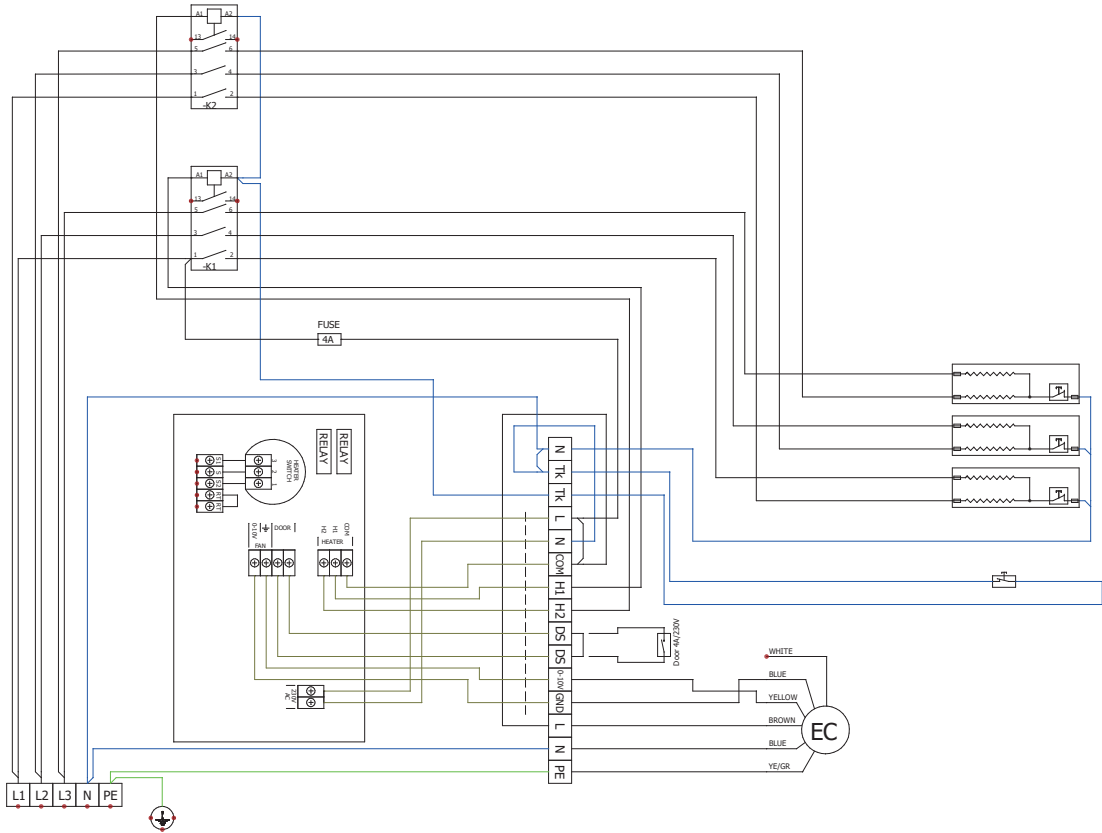

VCES4B150-E0EC-BA

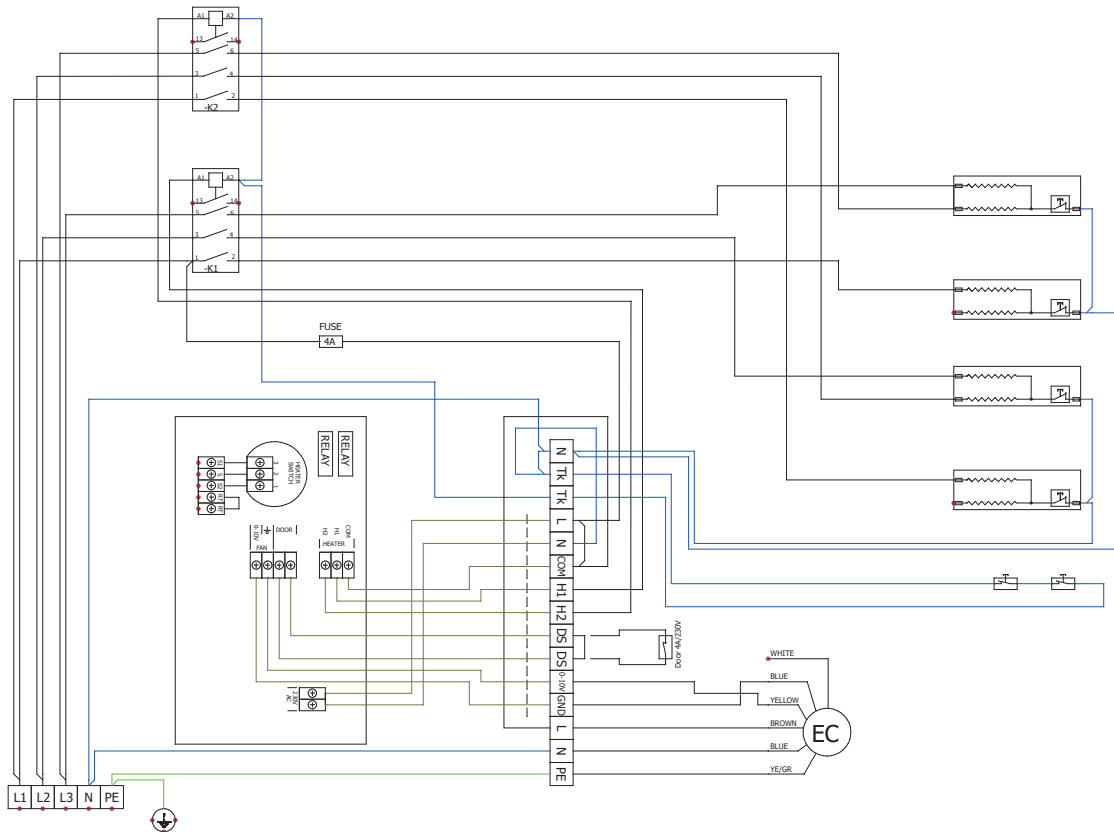

EC MOTEUR



SCHEMI ELETTRICI

VCES4B150-E1EC-BA

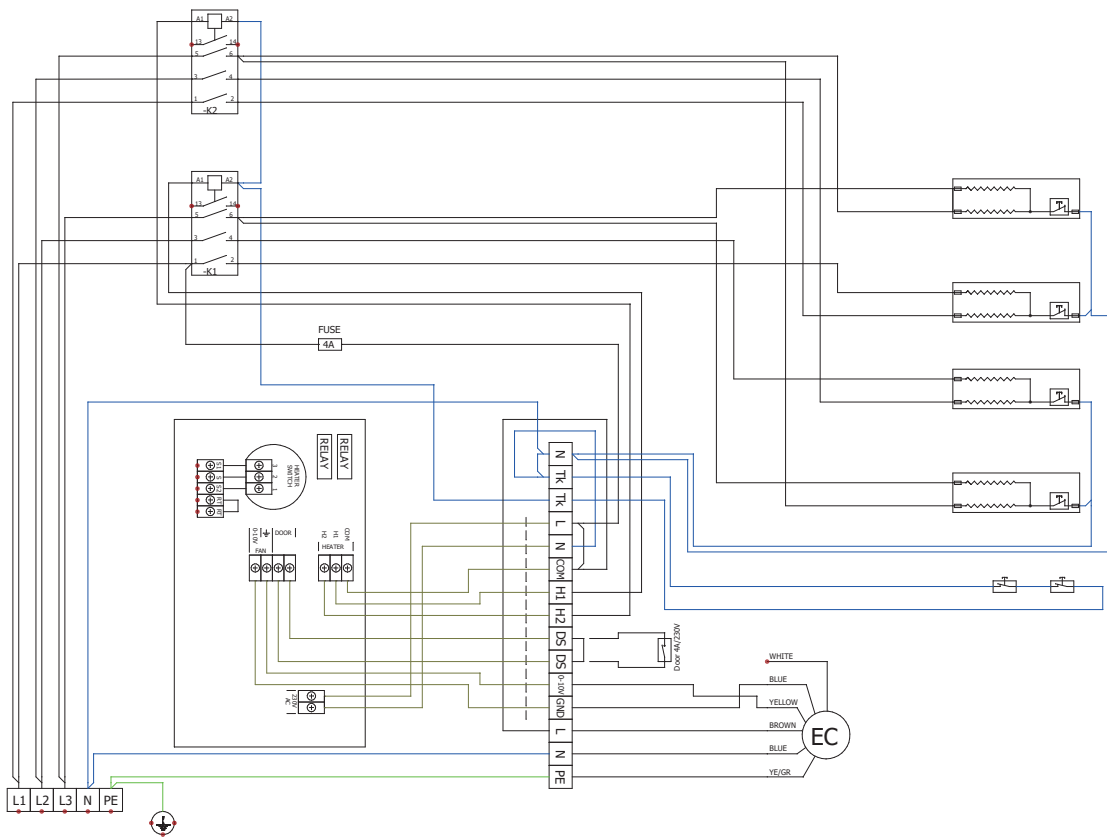

EC MOTEUR

VCES4B150-E2EC-BA

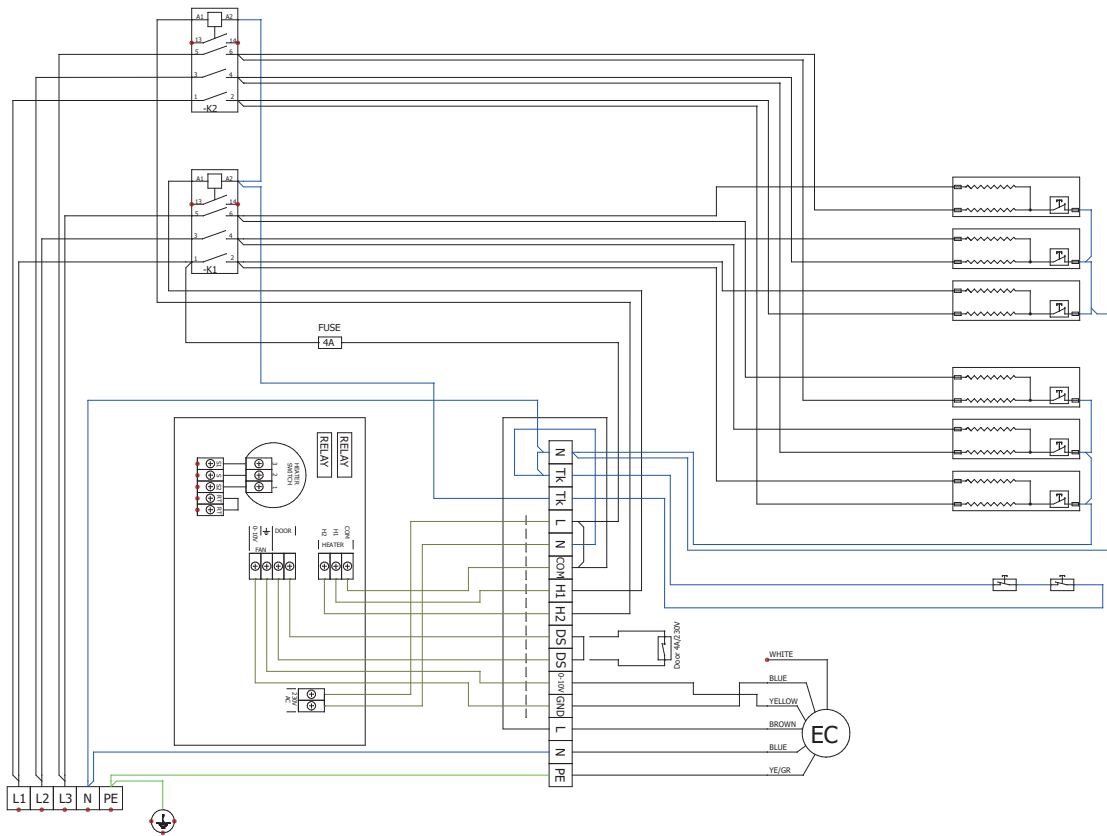



SCHEMI ELETTRICI

VCES4B200-E0EC-BA

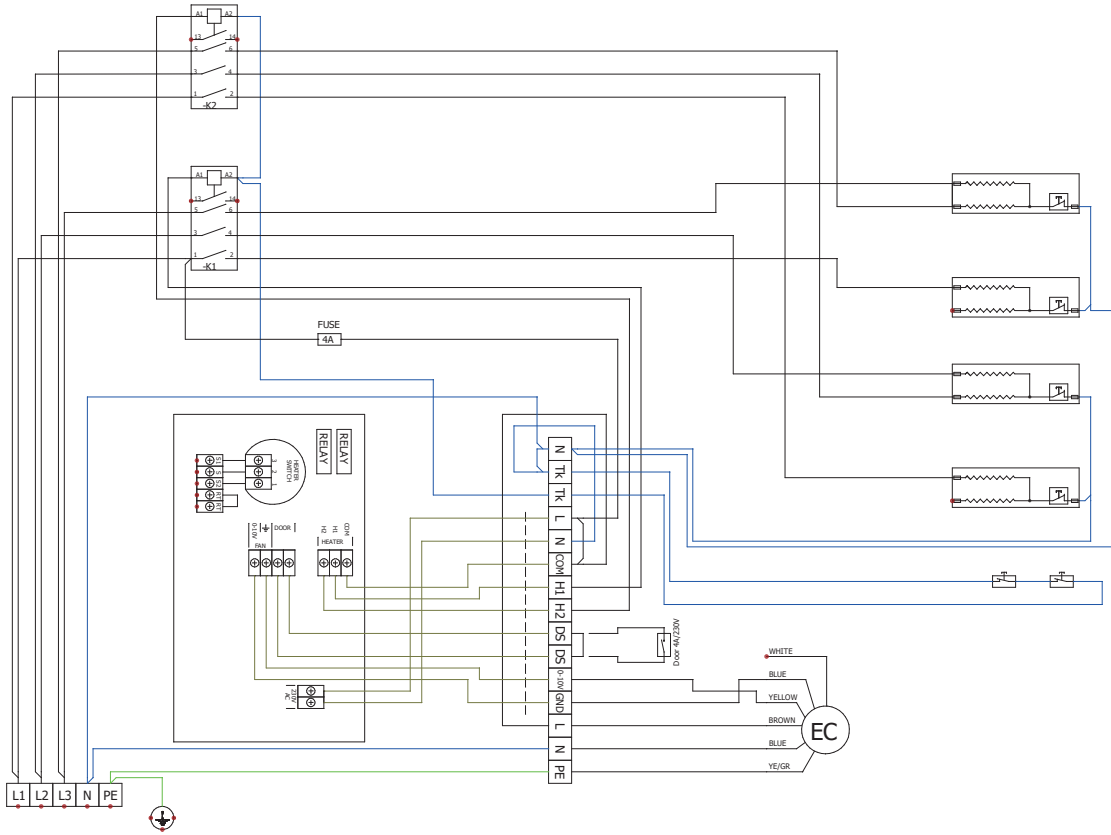

VCES4B200-E1EC-BA

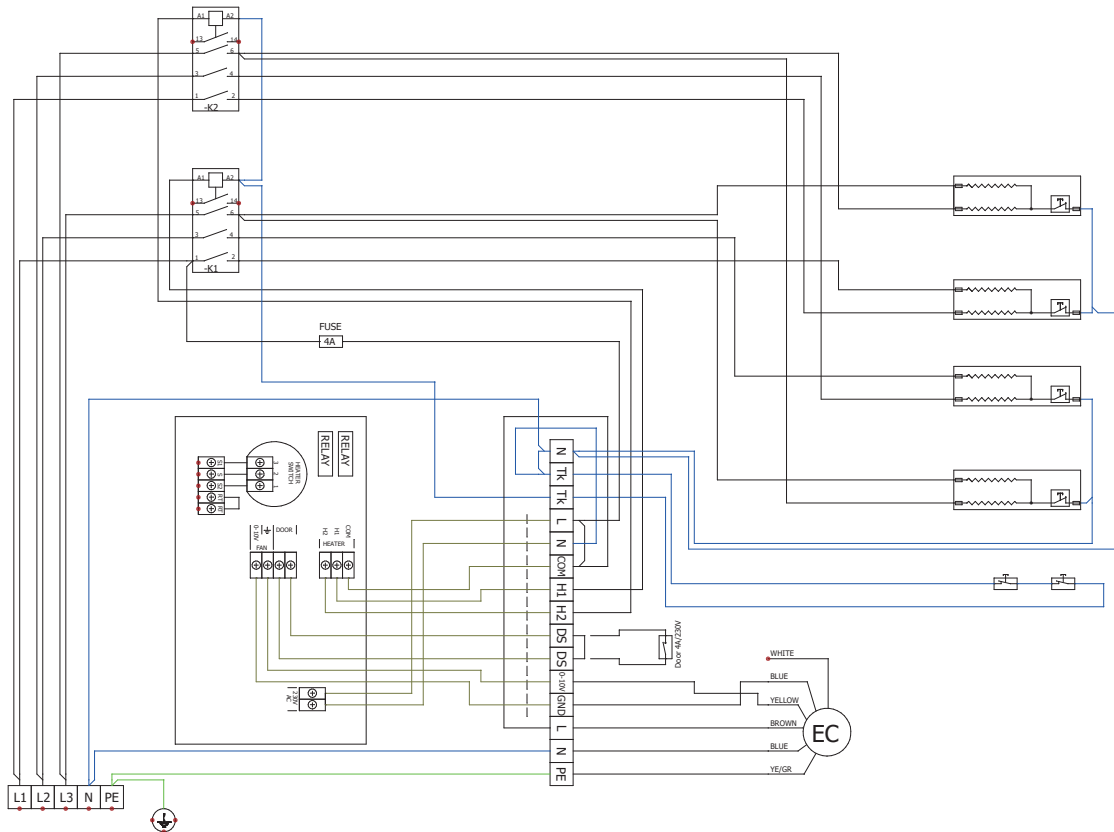

EC MOTEUR



SCHEMI ELETTRICI

VCES4B200-E2EC-BA

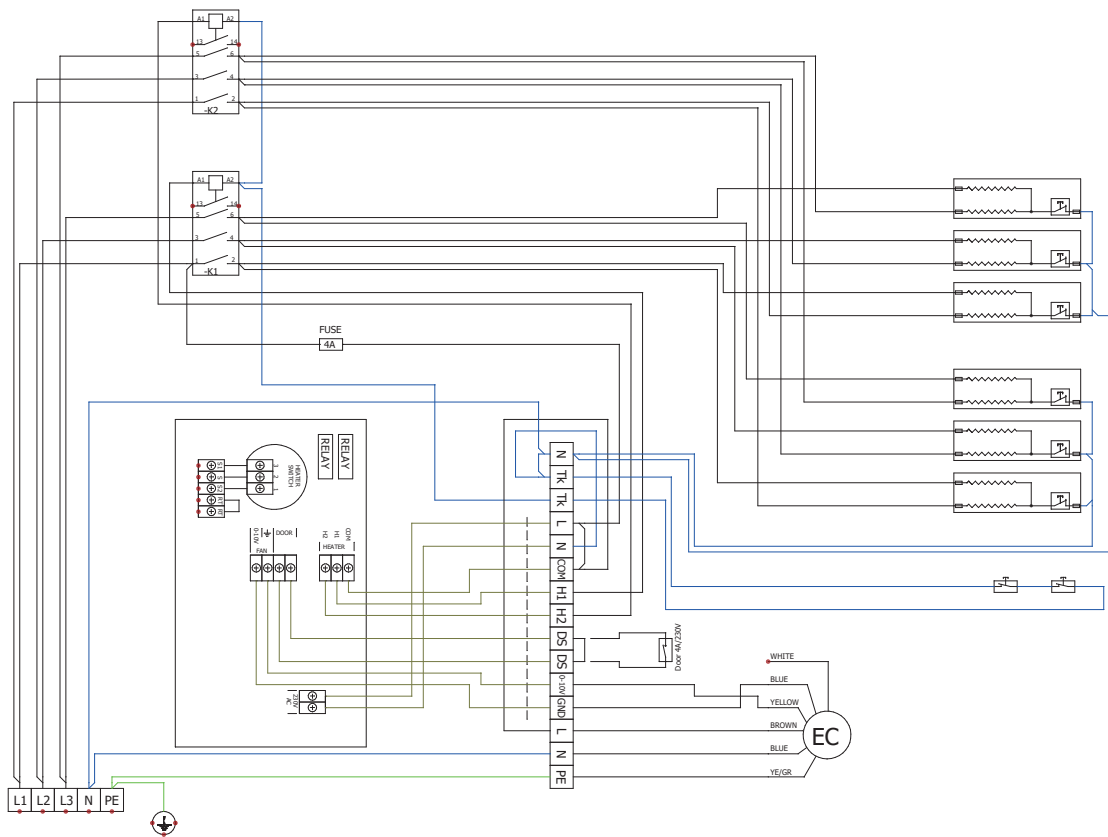

EC MOTEUR

VCES4B250-E0EC-BA

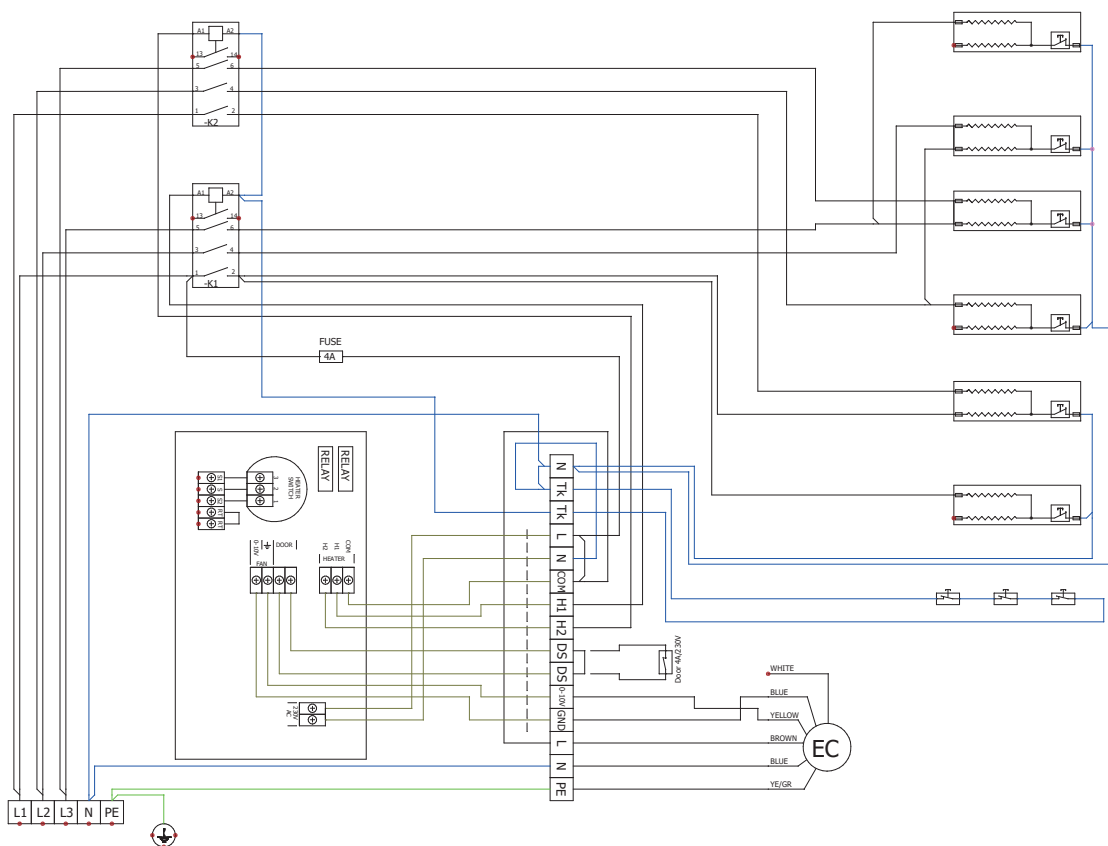



SCHEMI ELETTRICI

VCES4B200-E1EC-BA

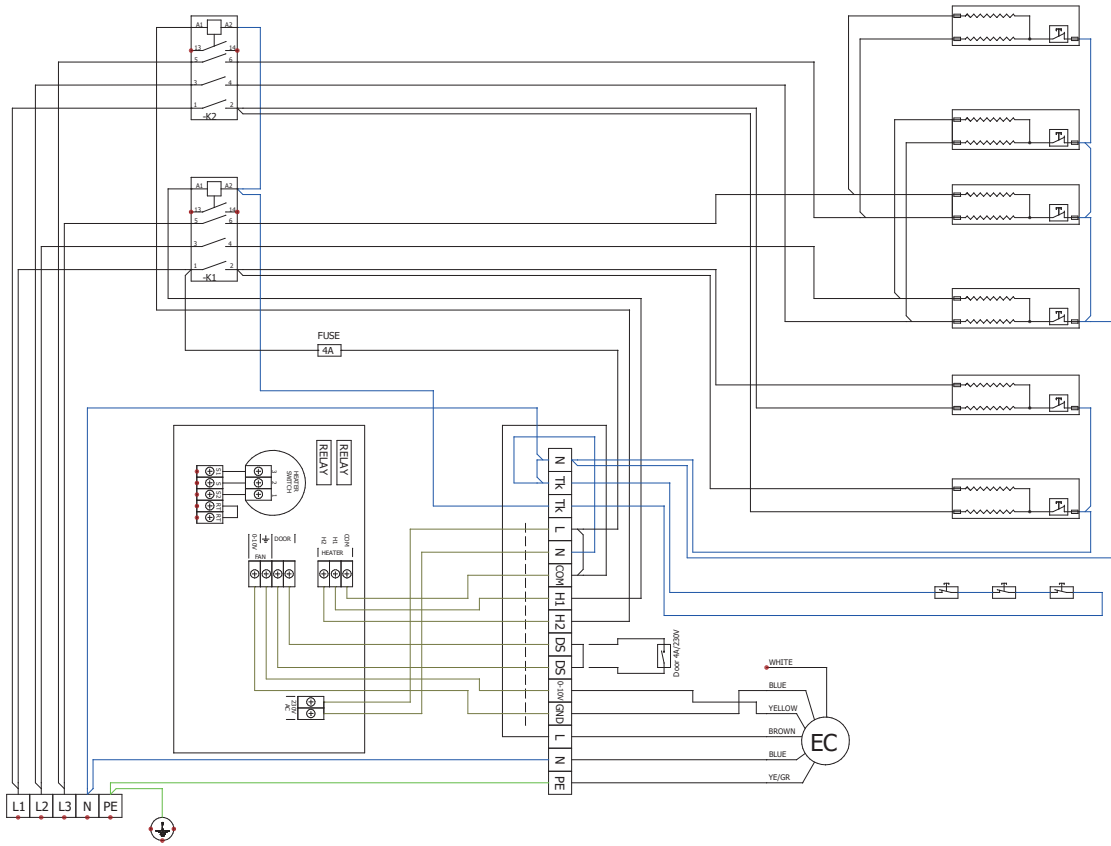

VCES4B200-E2EC-BA

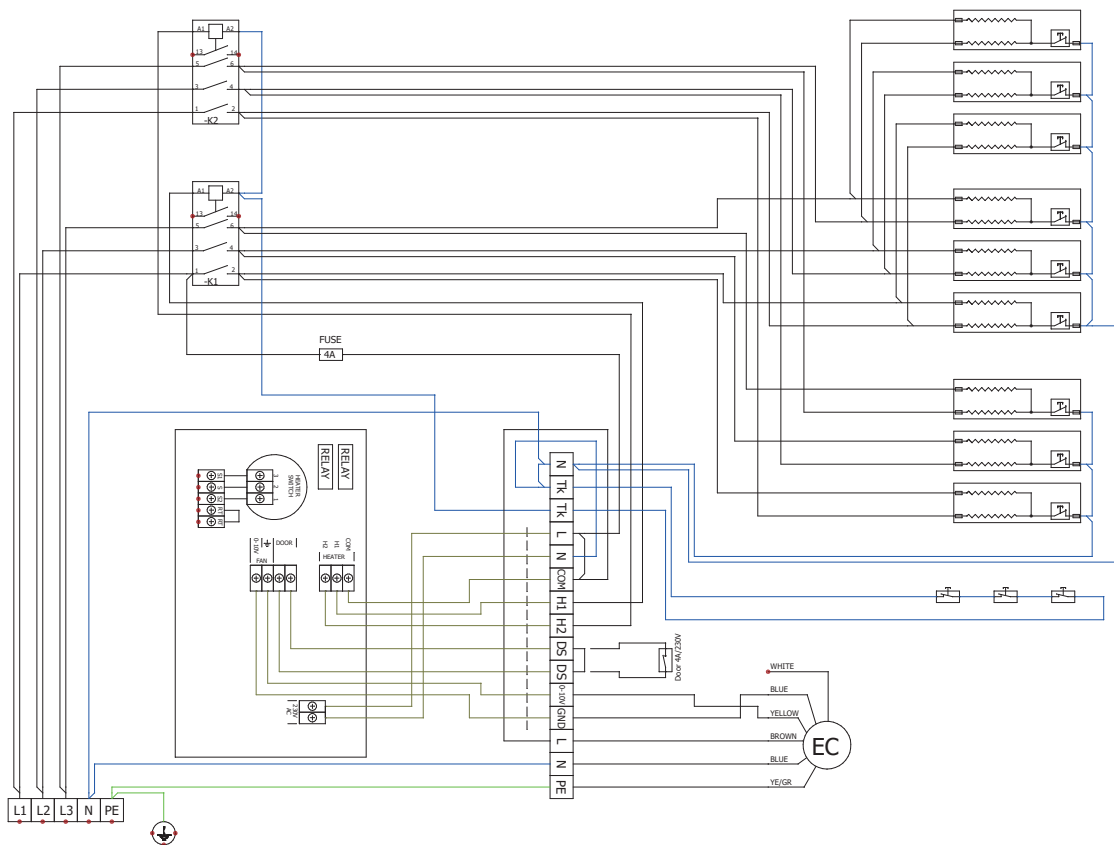

EC MOTEUR

CONCLUSIONE

In caso di dubbi o domande, si prega di contattare i nostri uffici commerciali o di assistenza tecnica.

CONTATTI

2VV s.r.o.
Nádražní 794
533 51 Pardubice - Rosice
Repubblica Ceca

Internet:

<https://www.2vv.cz/en>

