



PARTNER  
IN VENTILATION  
2VV.CZ

ES

# ESSENSSE AC / EC



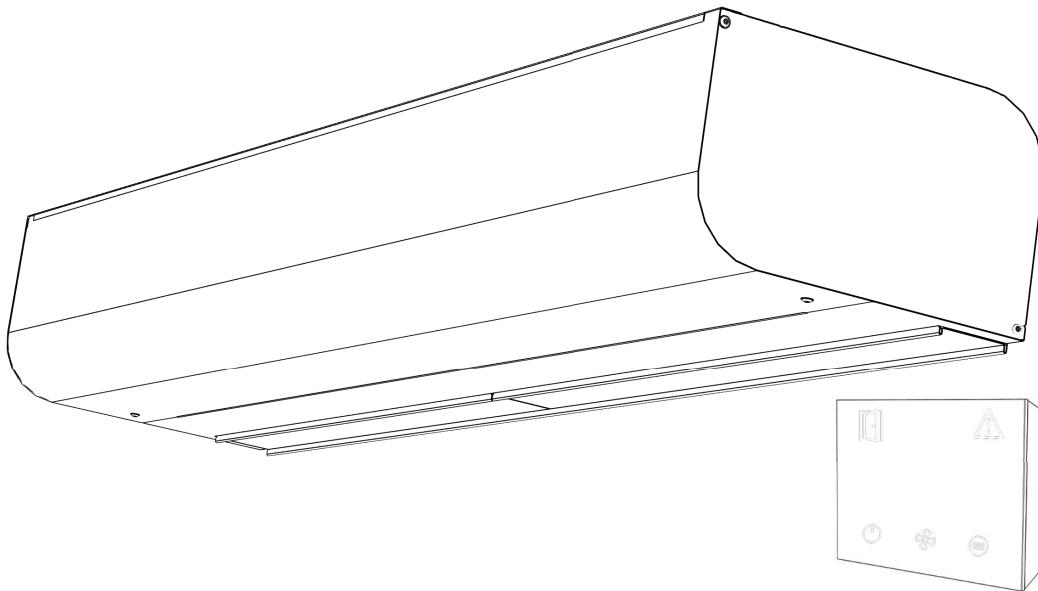

## *PRIME*



# INSTALACIÓN

VCES4 B-xxx-xx AC/EC

# 1. ANTES DE EMPEZAR

SÍMBOLO	SIGNIFICADO
 <b>¡PRECAUCIÓN!</b>	Advertencia o precaución
 <b>¡TENGA EN CUENTA!</b>	Instrucciones importantes
 <b>NECESITARÁ</b>	Consejos e información prácticos
 <b>INFORMACIÓN TÉCNICA</b>	Detalles técnicos
	Referencia a otra parte del manual



Antes de instalar lea con atención la sección **Uso seguro de las cortinas de aire**, en donde encontrará todas las instrucciones para el uso apropiado y seguro del producto.

Este manual contiene instrucciones importantes para la instalación correcta del producto. Antes de instalar, lea con cuidado y siga todas las siguientes instrucciones. El fabricante se reserva el derecho de realizar cambios (incluyendo a la documentación técnica) sin previo aviso. Guarde el manual para uso futuro. Las instrucciones aquí contenidas son parte del producto

## Declaración de conformidad

Detalles en [www.2VV.cz](http://www.2VV.cz)

## 2. DESEMBALAR

### 2.1 CONTROLE LA ENTREGA

#### TENGAN EN CUENTA

Controle al producto por daños inmediatamente luego de recibirlo. En caso de daños en el embalaje, contacte al transportista. Las reclamaciones no efectuadas a tiempo serán desatendidas.

- Controle que coincida con el modelo pedido. En caso de discrepancia contacte de inmediato al proveedor.
- Luego de desembalar, controle que el regulador y las demás piezas estén en orden. En caso de dudas, contacte al proveedor.
- ¡No instale un producto dañado!
- En caso de no ser desembalado inmediatamente después de recibirlo, el producto debe ser guardado en un lugar seco y a resguardo, con una temperatura ambiente de **+5 °C a +40 °C**.

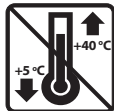

	<p>Todos los materiales de embalaje son ecológicos y pueden reutilizados o reciclados. Contribuya activamente a proteger del medio ambiente y deseché los materiales de embalaje de una manera apropiada.</p>	
--	---	--

#### TENGAN EN CUENTA

- Si el producto fue transportado a temperaturas menores a 0° C, luego de desembalarlo déjelo sin encender al menos 2 horas en condiciones operativas.

### MASTER

1x

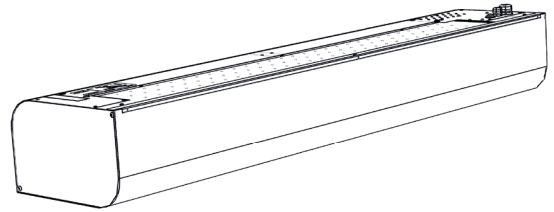

1x



2x

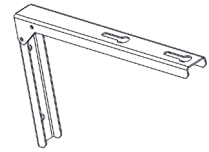

4x



1x

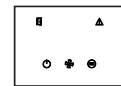

1x



- cable de comunicación UTP apantallado (20 m)

### SLAVE

1x

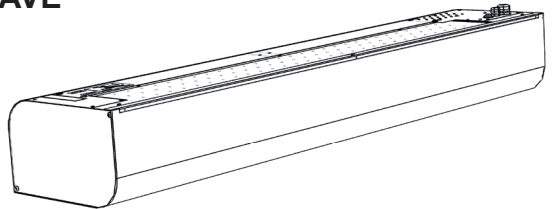

1x



2x

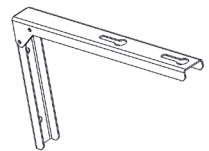

4x



1x



- cable de comunicación UTP apantallado (20 m)

### 3. COMPONENTES PRINCIPALES

- 1** Soportes de montaje (2)
- 2** Cuerpo de la cortina
- 3** Zona para conectar el panel de control
- 4** Cubierta de succión
- 5** Conexión del intercambiador de agua (solo en el modelo de agua)
- 6** Cubierta lateral
- 7** Caja de bornes para la conexión del suministro de energía
- 8** Portada

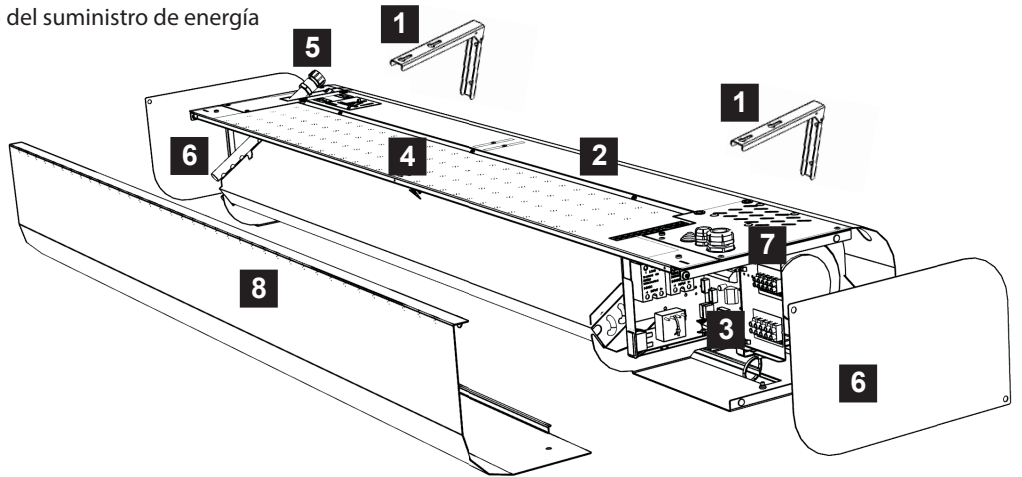

### 4. DIMENSIONES

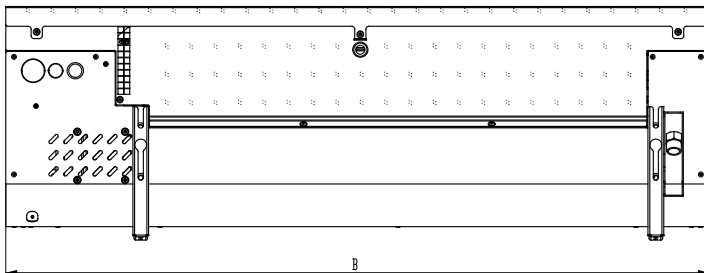
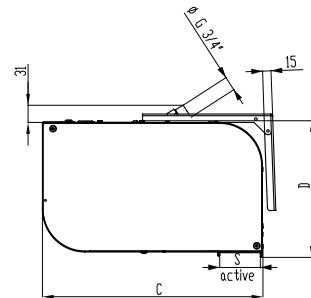
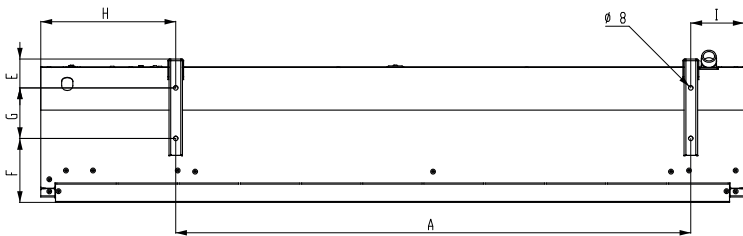

	A	B	C	D	E	F	G	H	I
	(mm)	(mm)	(mm)	(mm)	(mm)	(mm)	(mm)	(mm)	(mm)
VCES4 B 100	916	1252	392	244	51	111	90	240	95
VCES4 B 150	1325	1660	392	244	51	111	90	240	95
VCES4 B 200	1825	2160	392	244	51	111	90	240	95
VCES4 B 250	2235	2570	392	244	51	111	90	240	95

## 5. PARÁMETROS TÉCNICOS

### MOTOR AC

Tipo	Potencia de calefacción [kW] (*LPHW 90/70°C)		Potencia total absorbida [kW]	Tensión/corriente [V/A]	Tensión/corriente [V/A]	Aumento de la temperatura Δt [°C]	Frecuencia [Hz]	Peso [kg]
	1er paso	2do paso						
VCES4 B 100-E0 AC	4.7		4.90	400 / 7.6	230 / 0.6	10.4	50	24.4
VCES4 B 150-E0 AC	7.5		7.70	400 / 11.4	230 / 0.9	10.2		30.4
VCES4 B 200-E0 AC	9.5		9.80	400 / 15.4	230 / 1.4	9.4		38.4
VCES4 B 250-E0 AC	12.0		12.40	400 / 19.0	230 / 1.4	10.2		45.4
VCES4 B 100-E1 AC	6.3		6.50	400 / 14.0	230 / 0.6	13.9		24.4
VCES4 B 150-E1 AC	10.0		10.20	400 / 20.5	230 / 0.9	13.6		30.4
VCES4 B 200-E1 AC	12.6		12.90	400 / 26.5	230 / 1.4	12.5		38.4
VCES4 B 250-E1 AC	16.0		16.40	400 / 24.0	230 / 1.4	13.6		45.4
VCES4 B 100-E2 AC	9.5		9.70	400 / 14.2	230 / 0.6	21.0		24.4
VCES4 B 150-E2 AC	15.0		15.20	400 / 21.6	230 / 0.9	20.3		30.4
VCES4 B 200-E2 AC	19.0		19.30	400 / 28.8	230 / 1.4	18.9		38.4
VCES4 B 250-E2 AC	24.5		24.90	400 / 36.8	230 / 1.4	20.9		45.4
VCES4 B 100-V2 AC	16.0		0.20	230 / 0.6	230 / 0.6	36.6		25.6
VCES4 B 150-V2 AC	23.6		0.20	230 / 0.9	230 / 0.9	35.2		32.1
VCES4 B 200-V2 AC	34.0		0.30	230 / 1.4	230 / 1.4	34.4		41.6
VCES4 B 250-V2 AC	42.9		0.40	230 / 1.4	230 / 1.4	34.5		48.6
VCES4 B 100-S0 AC	-		0.10	230 / 0.6	230 / 0.6	-		22.6
VCES4 B 150-S0 AC	-		0.20	230 / 0.9	230 / 0.9	-		28.6
VCES4 B 200-S0 AC	-		0.30	230 / 1.4	230 / 1.4	-		36.6
VCES4 B 250-S0 AC	-		0.40	230 / 1.4	230 / 1.4	-		42.6

\* temperatura de toma de aire +18°C, con potencia de calefacción y velocidad de ventilador máximas.

### MOTOR EC

Tipo	Potencia de calefacción [kW] (*LPHW 90/70°C)		Potencia total absorbida [kW]	Tensión/corriente [V/A]	Tensión/corriente [V/A]	Aumento de la temperatura Δt [°C]	Frecuencia [Hz]	Peso [kg]
	1er paso	2do paso						
VCES4 B 100-E0 EC	4.7		5.10	400 / 9.6	230 / 2.8	7.0	50/60	23.2
VCES4 B 150-E0 EC	7.5		7.90	400 / 13.5	230 / 3.0	8.3		29.6
VCES4 B 200-E0 EC	9.5		9.94	400 / 17.2	230 / 3.4	7.3		34.5
VCES4 B 250-E0 EC	12		12.44	400 / 19.0	230 / 3.5	7.5		41.5
VCES4 B 100-E1 EC	6.3		6.70	400 / 14.0	230 / 2.8	9.4		23.2
VCES4 B 150-E1 EC	10		10.40	400 / 20.5	230 / 3.0	11.0		29.6
VCES4 B 200-E1 EC	12.6		13.04	400 / 26.5	230 / 3.4	9.6		34.5
VCES4 B 250-E1 EC	16		16.44	400 / 24.0	230 / 3.5	9.9		41.5
VCES4 B 100-E2 EC	9.5		9.90	400 / 16.1	230 / 2.8	14.2		23.2
VCES4 B 150-E2 EC	15		15.40	400 / 23.7	230 / 3.0	16.6		29.6
VCES4 B 200-E2 EC	19		19.44	400 / 30.8	230 / 3.4	14.5		34.5
VCES4 B 250-E2 EC	24.5		24.94	400 / 38.5	230 / 3.5	15.2		41.5
VCES4 B 100-V2 EC	18.7		0.30	230 / 2.4	230 / 2.4	31.8		24.4
VCES4 B 150-V2 EC	26.3		0.40	230 / 3.0	230 / 3.0	32.0		31.3
VCES4 B 200-V2 EC	37.4		0.44	230 / 3.4	230 / 3.4	31.4		37.7
VCES4 B 250-V2 EC	45.8		0.44	230 / 3.4	230 / 3.4	32.5		44.7
VCES4 B 100-S0 EC	-		0.40	230 / 2.8	230 / 2.8	-		21.4
VCES4 B 150-S0 EC	-		0.40	230 / 3.0	230 / 3.0	-		27.8
VCES4 B 200-S0 EC	-		0.44	230 / 3.4	230 / 3.4	-		32.7
VCES4 B 250-S0 EC	-		0.44	230 / 3.5	230 / 3.5	-		38.7

\* temperatura de toma de aire +18°C, con potencia de calefacción y velocidad de ventilador máximas.



Los demás parámetros técnicos se pueden encontrar en la ficha técnica del producto.

## 6. INSTALACIÓN

### 6.1 CONDICIONES OPERATIVAS

La cortina de aire está diseñada para uso en interiores secos, con temperaturas ambiente de  $+5^{\circ}\text{C}$  a  $+40^{\circ}\text{C}$ , humedad relativa máxima de 80% y para transportar aire libre de partículas gruesas de polvo, grasa, vapores químicos y otros contaminantes. La protección eléctrica es IP 20 (contra partículas mayores a 12,5 mm, sin protección contra agua).

Las cortinas con calentador eléctrico cuentan con un termostato operativo con reinicio automático (en cada calentador) y uno termostato de emergencia con reinicio manual.

Los intercambiadores de agua están diseñados para una temperatura máxima de  $+100^{\circ}\text{C}$  y una presión máxima de 1.6 MPa.

### 6.2 CONDICIONES DE INSTALACIÓN

La instalación y el montaje de la unidad pueden ser realizados únicamente por una persona adecuadamente calificada y con las herramientas apropiadas.

El producto incluye como estándar 2 soportes y 4 pernos.

Si la unidad será montada en varillas roscadas, éstas deberán ser adquiridas por separado. Las siguientes reglas deben ser observadas para el buen funcionamiento de la unidad.

#### Tenga en cuenta

- mantenga las distancias mínimas (ver Fig. distancias) en lo que respecta a la combustibilidad de materiales
- Estas son determinadas por el arquitecto conforme a lo dispuesto por las normas aplicables en el lugar de instalación
- la unidad puede instalarse únicamente en posición horizontal
- se deben dejar al menos 200 mm frente la cubierta de succión para el correcto funcionamiento de la unidad
- el escape debe encontrarse lo más cerca posible de la puerta o el orificio de la unidad
- la cortina de superar ambos lados del orificio por al menos 100 mm
- si la unidad será instalada encima de una puerta, ubíquela lo más cerca posible al borde superior de esta. Asegúrese de que la toma y el escape no estén obstruidos y que el aire pueda fluir libremente, ver fig.

### 6.3 MONTAJE:

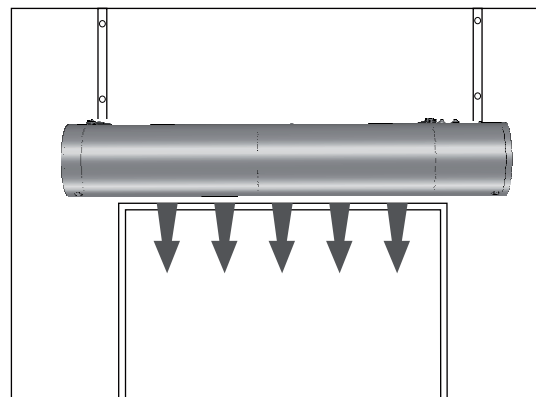
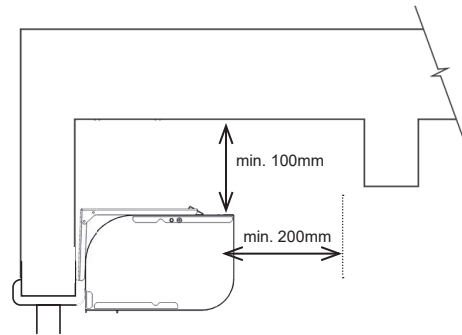

Si encima de la puerta hay una ventana u otro material que impida instalar los soportes, la unidad se puede colgar del cielorraso con varillas roscadas, sobre pasadores (ver abajo).

#### Instalación con soportes



#### NECESITARÁ

**4 pasadores (no incluidos)**

**4 pernos (no incluidos)**

Mida los orificios en la pared según la tabla de dimensiones (ver «Dimensiones») (siga las reglas de instalación). No olvide decidir si la unidad será instalada según A o B y de determinar la altura del orificio de acuerdo a ello. Vuelva a colocar en el orificio de la cortina (solo parcialmente) los tornillos que sostenían los soportes y cuelgue la cortina de ellos. **Controle que la cortina esté bien sujeta para prevenir su caída** Mida los orificios de instalación y las dimensiones y prepare la sujeción de la unidad (ver tabla de dimensiones en la página 4). Instale la unidad de manera que su borde inferior esté lo más cerca posible al borde superior de la puerta. Observe las distancias mínimas al instalar.

Si la ubicación lo permite, la unidad es montada en soportes encima de una puerta. Para el montaje en soportes existen las siguientes opciones:

a) pueden usarse si hay al menos 15 cm por encima de la cortina y no importan si son visibles.

b) si hay poco espacio por encima de la cortina (por no menor a 5 cm). En este caso, los soportes no serán visibles.

## 6. INSTALACIÓN

Dimensiones del soporte

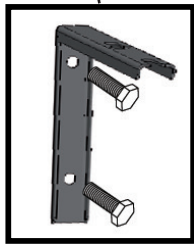
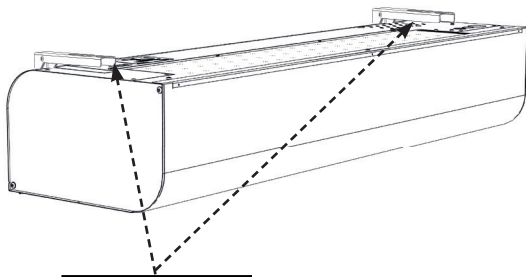
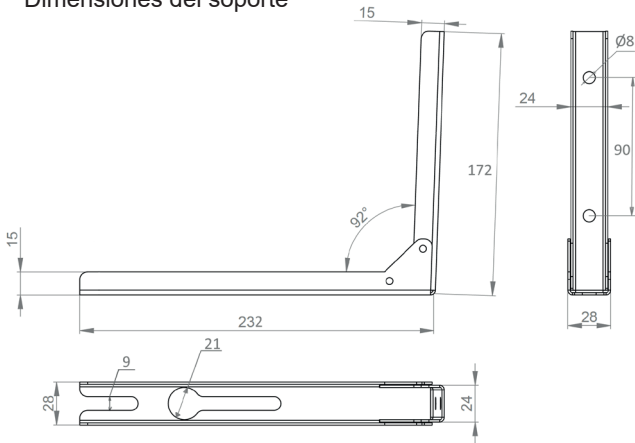

### Instalación con varillas roscadas



**NECESITARÁ**

- 4 anclajes de 8 mm (no incluidos)
- 4 varillas roscadas M8 (no incluidos)
- 8 tuercas M8 (no incluidos)

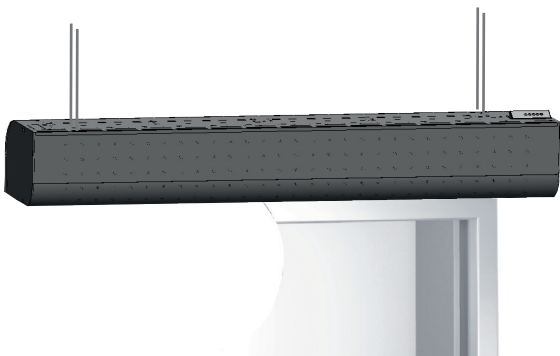

Antes de instalar, controle que cielorraso pueda soportar el peso de la unidad. Instale de acuerdo a las siguientes figuras.

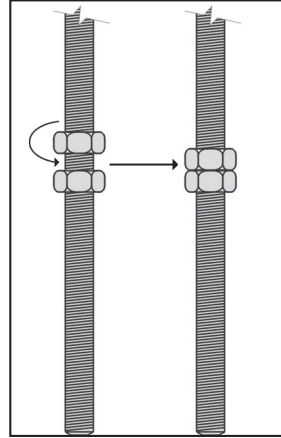

### 1. Sujeción al cielorraso

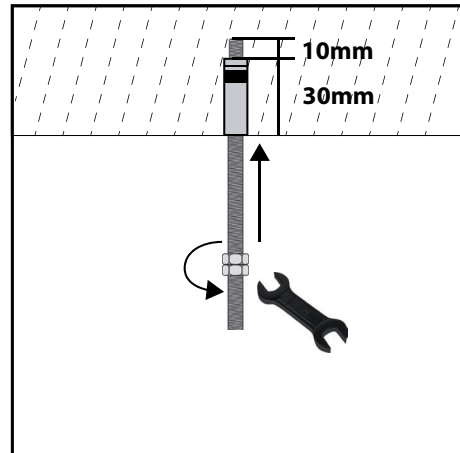

### 2. Sujeción a la cortina

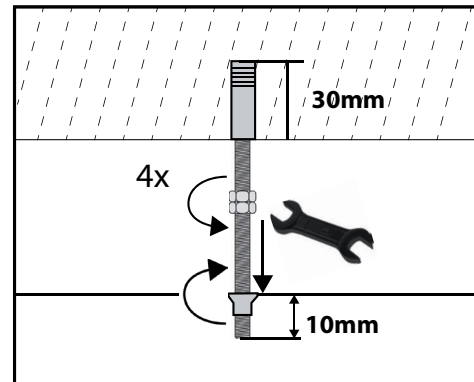

## 6. INSTALACIÓN

### 6.5 Conexión del calentador de agua

(solo para cortinas con LPHW)

- se aconseja el uso de mangueras flexibles
- las pruebas de conexión y presión del calentador de agua deben ser realizadas por una persona calificada en fontanería y conforme a las normas vigentes
- los diámetros de los tubos para el calentador de agua se encuentran en la sección DIMENSIONES
- el calentador está diseñado para agua con una presión máxima de 1,6 MPa y una temperatura máxima de +100°C

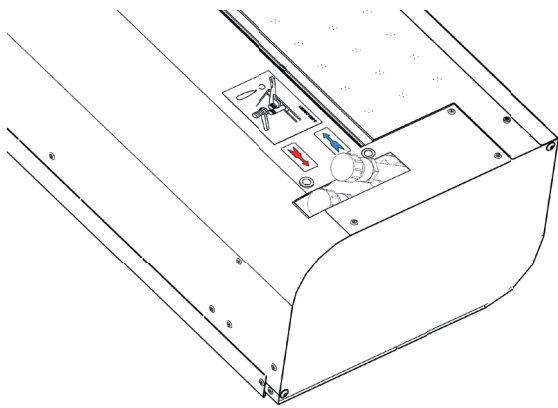

Abra la tapa lateral.

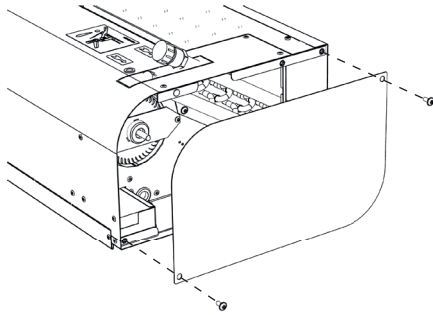

Conecta las tuberías.

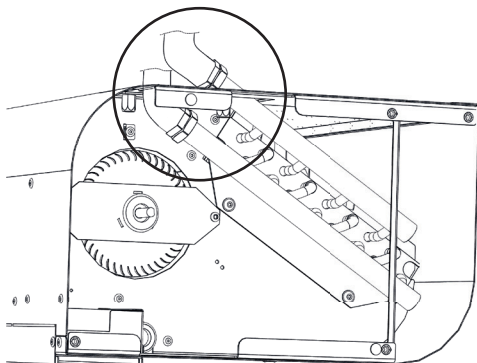

#### TENGA EN CUENTA

- conecte los tubos en la conexión de contracorriente, la conexión de agua caliente y de agua de calefacción de retorno se pueden ver en la figura de arriba
- se aconseja instalar una válvula de cierre en la toma y el escape del calentador para interrumpir el suministro de agua



Al conectar el calentador, sostenga la toma con pinzas para evitar daños (ver figura)

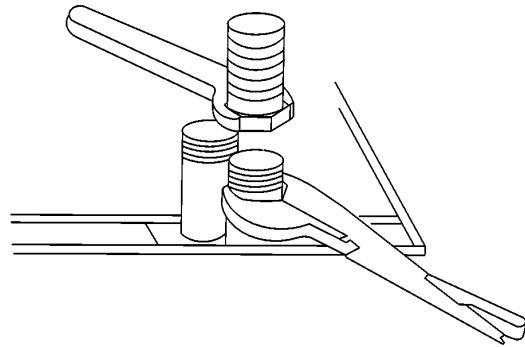

### 6.6 DETERMINAR LA DIRECCIÓN DEL AIRE DE ESCAPE



#### ¡PRECAUCIÓN!

Apunte el escape a la dirección deseada durante la instalación. El escape de la cortina Essense puede soplar aire en un ángulo máximo de 15°

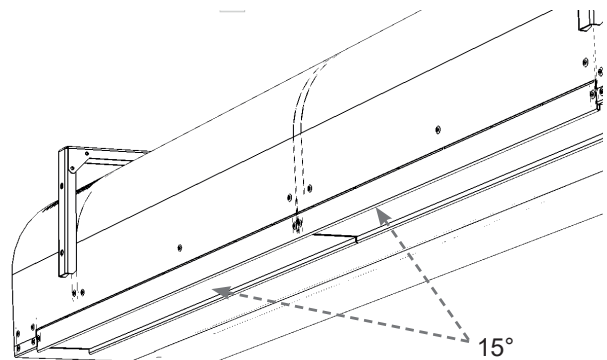

# 6. INSTALACIÓN

Regulación del intercambiador de agua mediante una válvula ZV2-xxx o ZV3-xxx.



Diagrama de cableado para una válvula de dos o tres vías con señal de control de 0-10 V.



# 6. INSTALACIÓN

Diagrama de cableado para una válvula de dos o tres vías con control ON/OFF. Diagrama de cableado para una válvula de dos o tres vías con control ON/OFF.

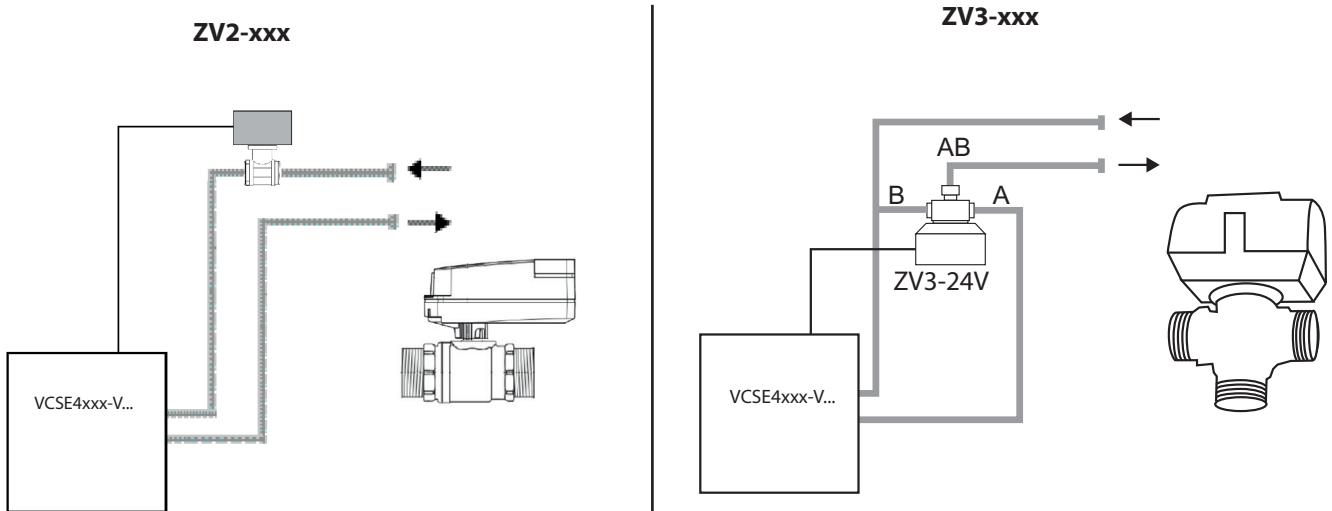
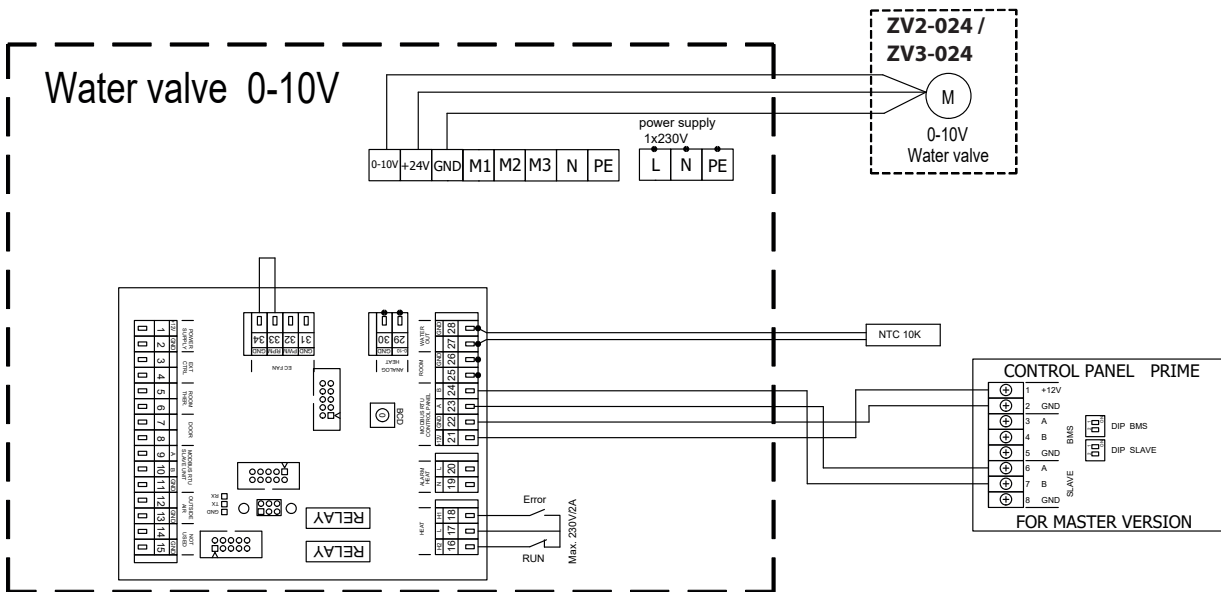
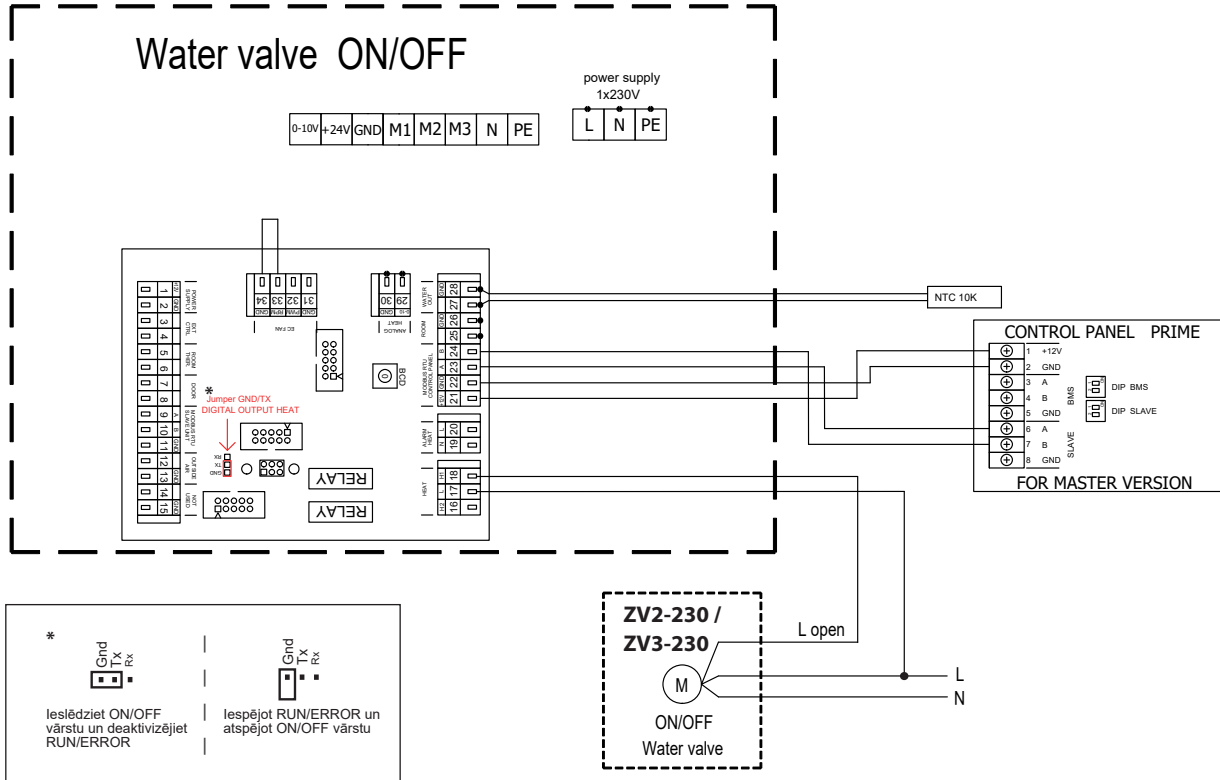

## 6. INSTALACIÓN

### 6.6 CONEXIÓN DE LOS CABLES DE ALIMENTACIÓN

El siguiente procedimiento requiere la retirada de la cubierta frontal y retirar la cala lateral.

Tapa lateral fijada con dos tornillos M5

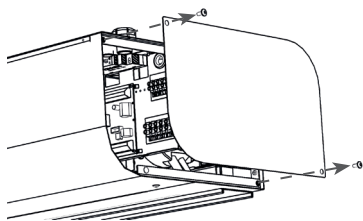

Abrir la tapa delantera

- desenroscar un tornillo M5 en la parte superior de la tapa
- desenroscar dos tornillos M5 en la parte inferior de la tapa

Parte superior

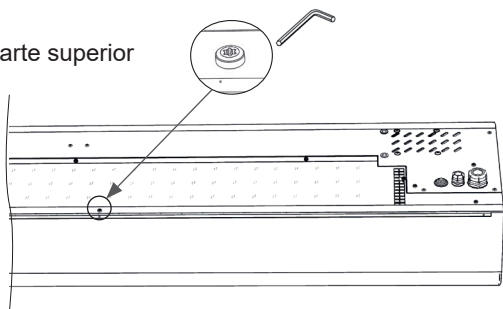

Parte inferior

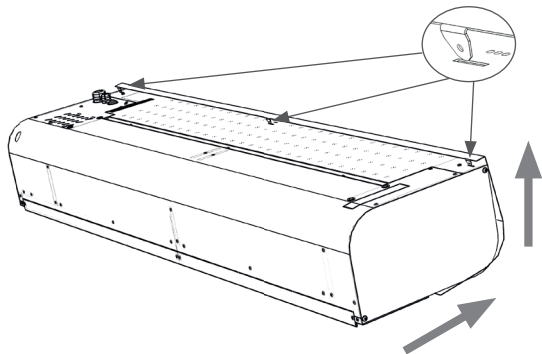
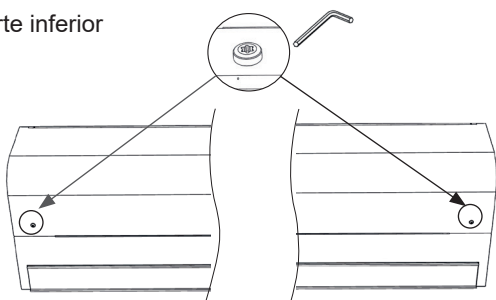

Todas las fases de la alimentación eléctrica deben estar conectadas a través del tipo de disyuntor correspondiente. La unidad debe poder desconectarse de la red eléctrica con un solo interruptor.

- El cable de alimentación no está incluido.
- Tire del cable de comunicación del regulador.
- Tire de los cables de los accesorios, si procede

#### ⚠ ¡ATENCIÓN!

El suministro debe ser determinado por el diseñador correspondiente, debe cumplir la normativa aplicable y tener en cuenta los parámetros de potencia e instalación de la cortina de aire.

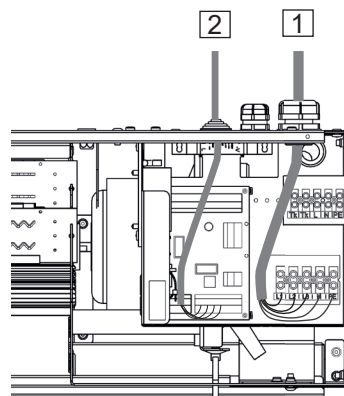

#### 1 - Conexión de alimentación

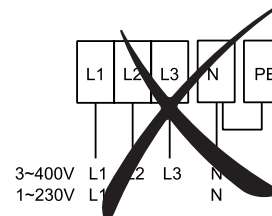
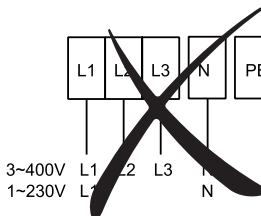
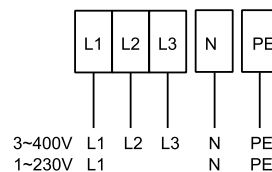

#### 2 - Conexión del cable de comunicación

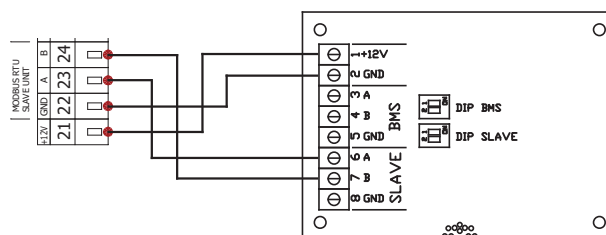

## 6. INSTALACIÓN

### 6.7 CONEXIÓN DEL PANEL DE CONTROL

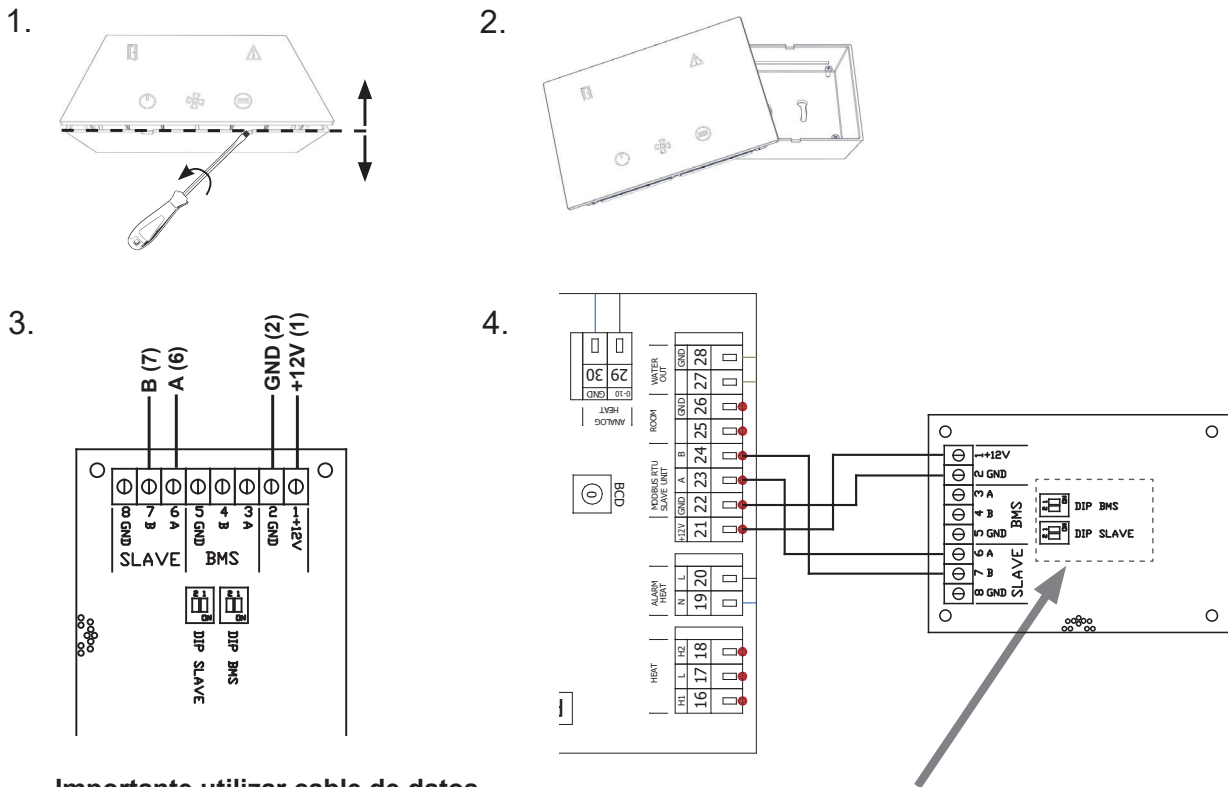

**Importante utilizar cable de datos UTP CAT5 ¡(par cruzado enchufado)!**



**DIP BMS** - posibilidades de terminación:

- DIP1 y DIP2 ajustados a OFF - BUS no terminado
- DIP1 y DIP2 ajustados a ON - terminación del BUS 150Ω
- DIP1 ajustado a ON y DIP2 ajustado a OFF - terminación BUS 300Ω
- DIP1 ajustado a OFF y DIP2 ajustado a ON - terminación del BUS 300Ω
- Predeterminado:** DIP1 - ON, DIP2-OFF - terminación BUS 300Ω

**DIP ESCLAVO** - En caso de poner DIP a ON, terminación

- DIP1 y DIP2 en OFF - sin terminación BUS
- DIP1 y DIP2 ajustados a ON - terminación del BUS 150Ω
- DIP1 ajustado a ON y DIP2 ajustado a OFF - terminación del BUS 300Ω
- DIP1 ajustado a OFF y DIP2 ajustado a ON - terminación BUS 300Ω
- Predeterminado:** DIP1 - ON, DIP2-OFF - terminación BUS 300Ω

### 6.8 CONECCIÓN A MODBUS RTU

Conexión Modbus RTU al panel de control

Rango de ajustes:

Dirección Modbus: 1-247, Predeterminado: 1

Velocidad de transmisión: 4800/9600/19200/38400, Default:9600

Paridad: NONE/ODD/EVEN, Predeterminado: ODD

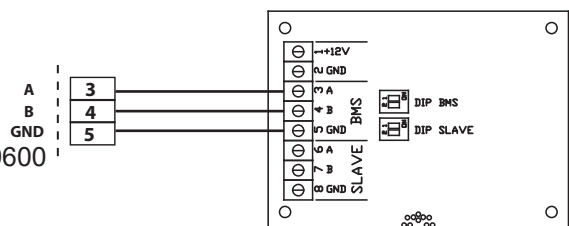

Consulte la Guía de conexión Modbus para obtener más información.

# 6. INSTALACIÓN

## 6.9 ESQUEMA ELÉCTRICO DE CONEXIÓN DE ACCESORIOS

### CONEXIÓN MASTER

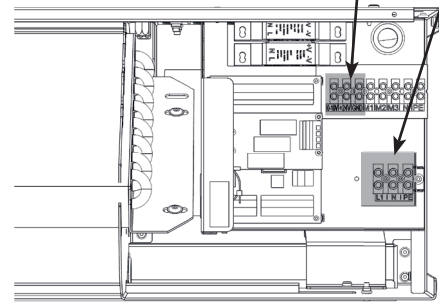
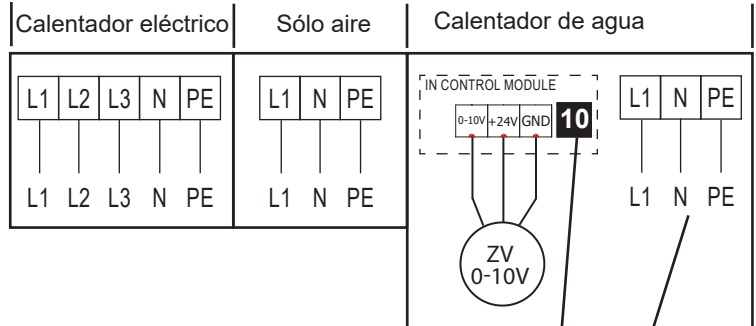

1	Control externo - (entrada, ON/OFF)
2	Termostato ambiente (entrada, NA/NC)
3	Contacto de PUERTA (entrada, NA/NC)
4	Conexión de la unidad ESCLAVA
5	Sensor de aire exterior (no incluido en la entrega)
6	Anticongelante para la versión de agua
7	Sensor de habitación (no incluido en la entrega)
8*	Control de la válvula de agua ON/OFF o ERROR
9**	RUN o HEAT2
10	Control de la válvula de agua (0-10V)

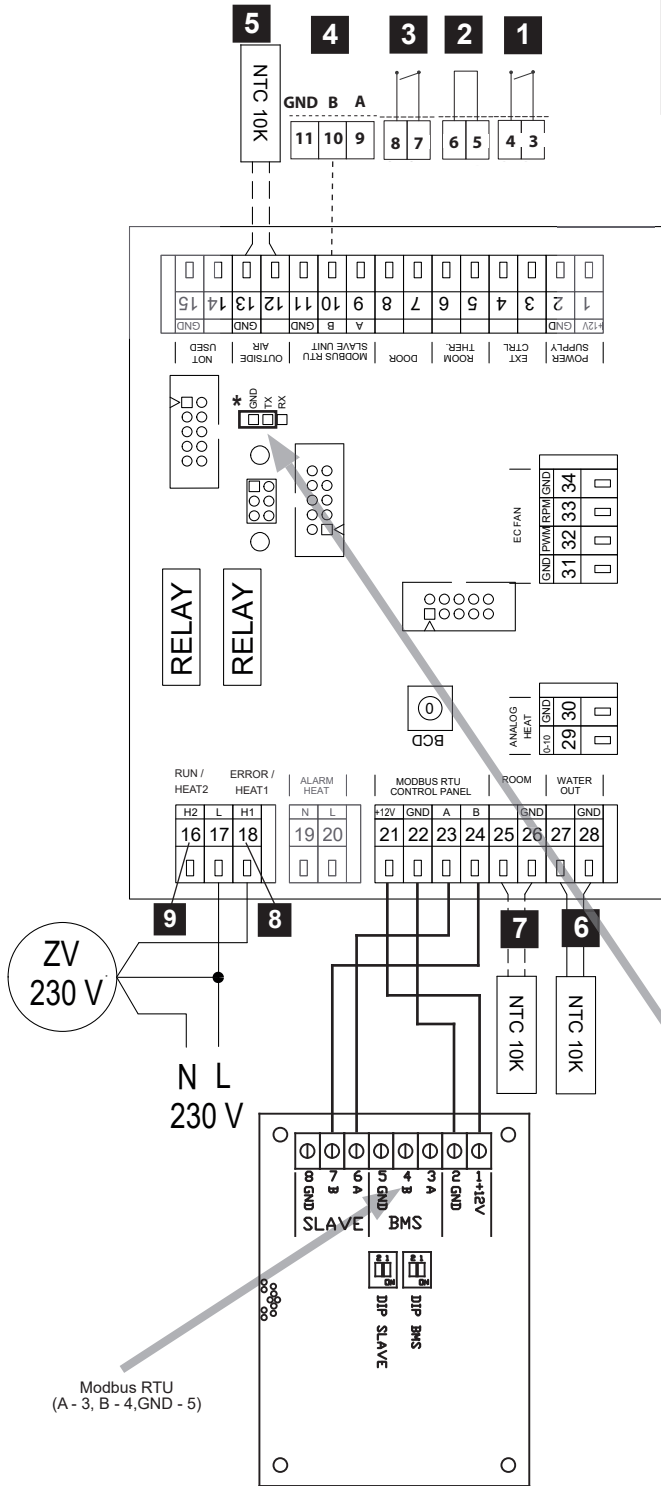

\*RUN/ERROR disponible sin puente entre GND y Tx.

\*\* Para el control ON/OFF de la válvula de agua es necesario conectar el puente entre GND y Tx.

**0-10V - establecida como salida por defecto para el control de la calefacción del agua.**



Activar válvula ON/  
OFF y desactivar RUN/  
ERROR



Activar RUN/ERROR y  
desactivar válvula ON/OFF

#### CONTROLADOR TÁCTIL



Utilice un cable UTP CAT5 apantallado (incluido en el paquete) para conectar el controlador. La longitud máxima de cable recomendada es de 40 m. El cable de comunicación de datos debe estar separado de los cables de alimentación.

# 6. INSTALACIÓN

## CONEXIÓN ESCLAVO

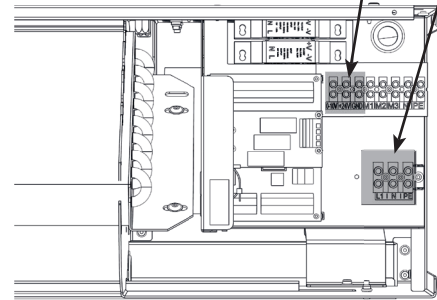
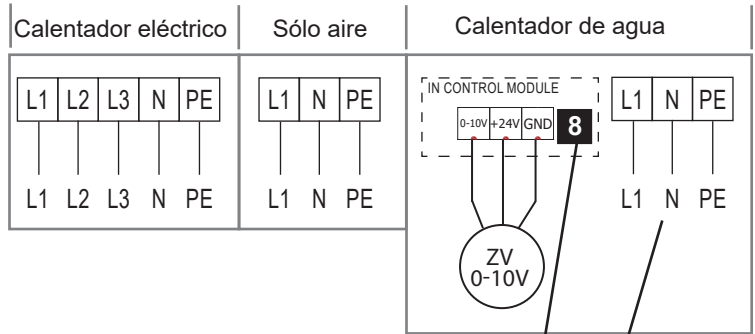
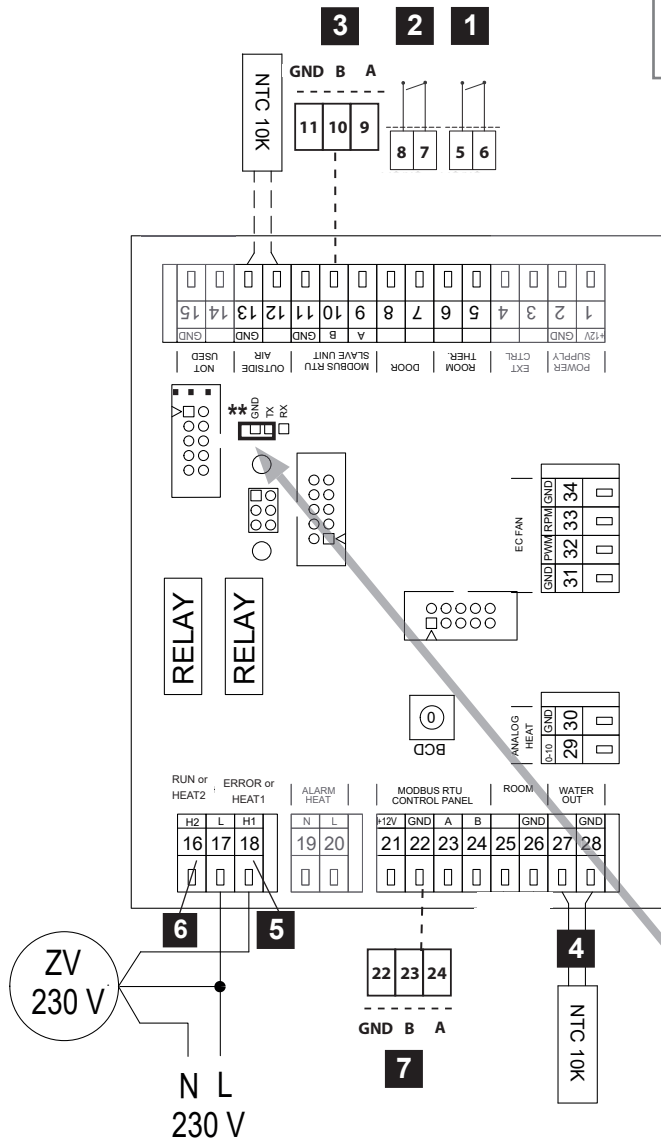

1	Termostato ambiente (entrada, NA/NC)
2	Contacto de PUERTA (entrada, NA/NC)
3	Conexión de la unidad ESCLAVA
4	Anticongelante para la versión de agua
5*	Control de la válvula de agua ON/OFF o ERROR
6**	RUN o HEAT2
7	Conexión de la unidad MASTER
8	Control de la válvula de agua (0-10V)

\*RUN/ERROR disponible sin puente entre GND y Tx.

\*\* Para el control ON/OFF de la válvula de agua es necesario conectar el puente entre GND y Tx.

**0-10V - establecida como salida por defecto para el control de la calefacción del agua.**

\* Utilice un cable de comunicación UTP apantallado (incluido).

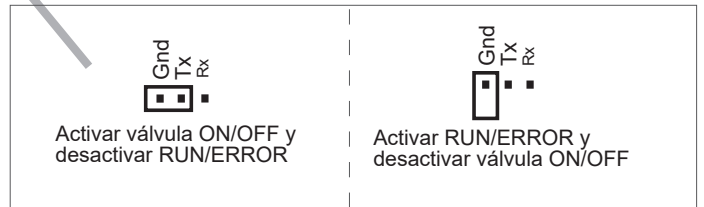

# 6. INSTALACIÓN

## 6.10 ESQUEMAS ELÉCTRICOS ENCADENAMIENTO

Utilice un cable de comunicación UTP apantallado (incluido en la entrega) para el encadenamiento.  
**El cable de comunicación de datos debe estar separado de los cables de la línea de alimentación.**  
 Conecte los terminales de comunicación A , B y GND en ambas tarjetas (ESCLAVO - ESCLAVO).

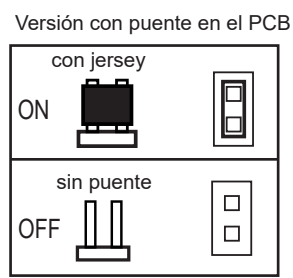
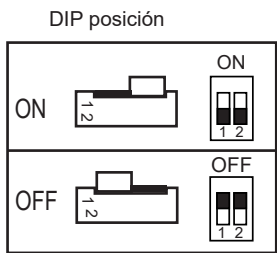
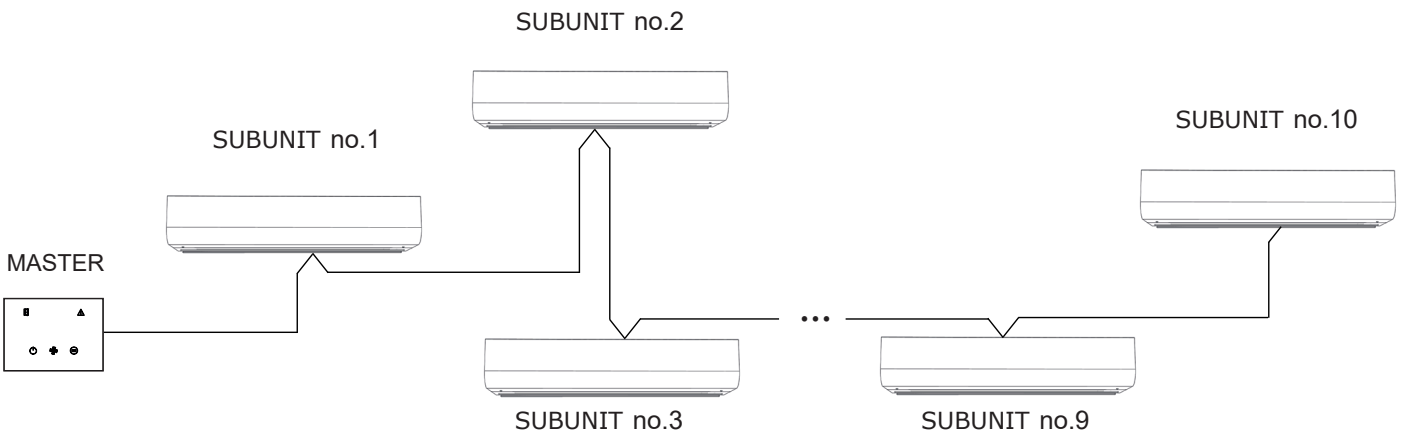
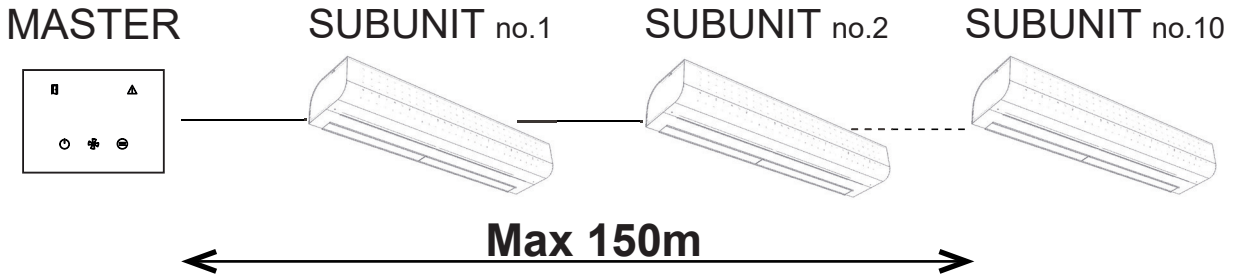
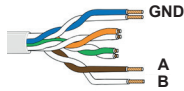

SU-BUNIT	CODE
1	1
2	2
3	3
4	4
5	5
6	6
7	7
8	8
9	9
10	A

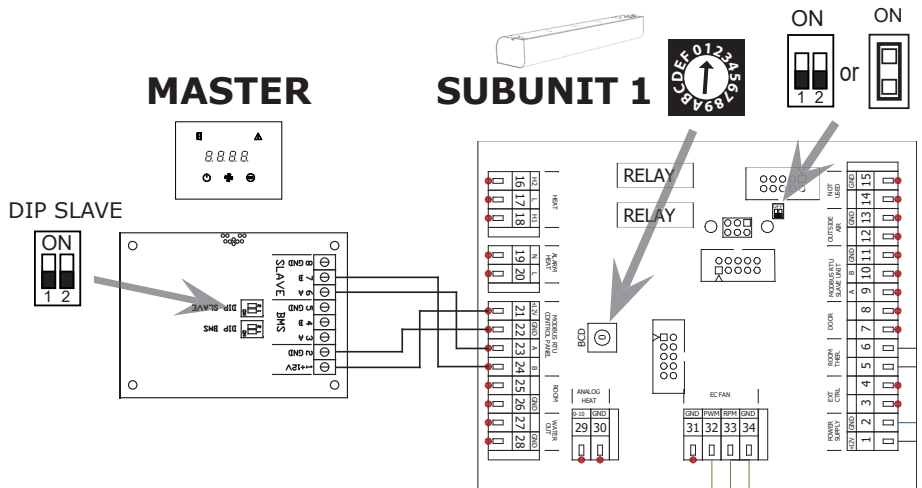

# 6. INSTALACIÓN

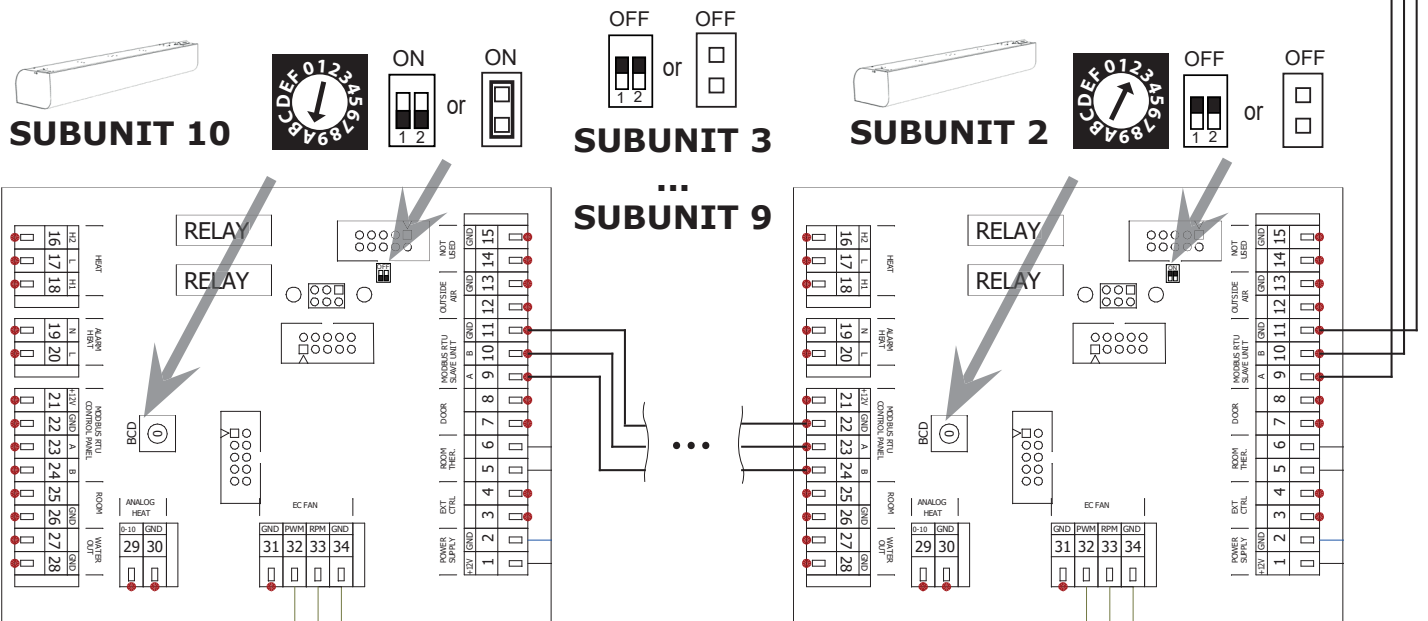
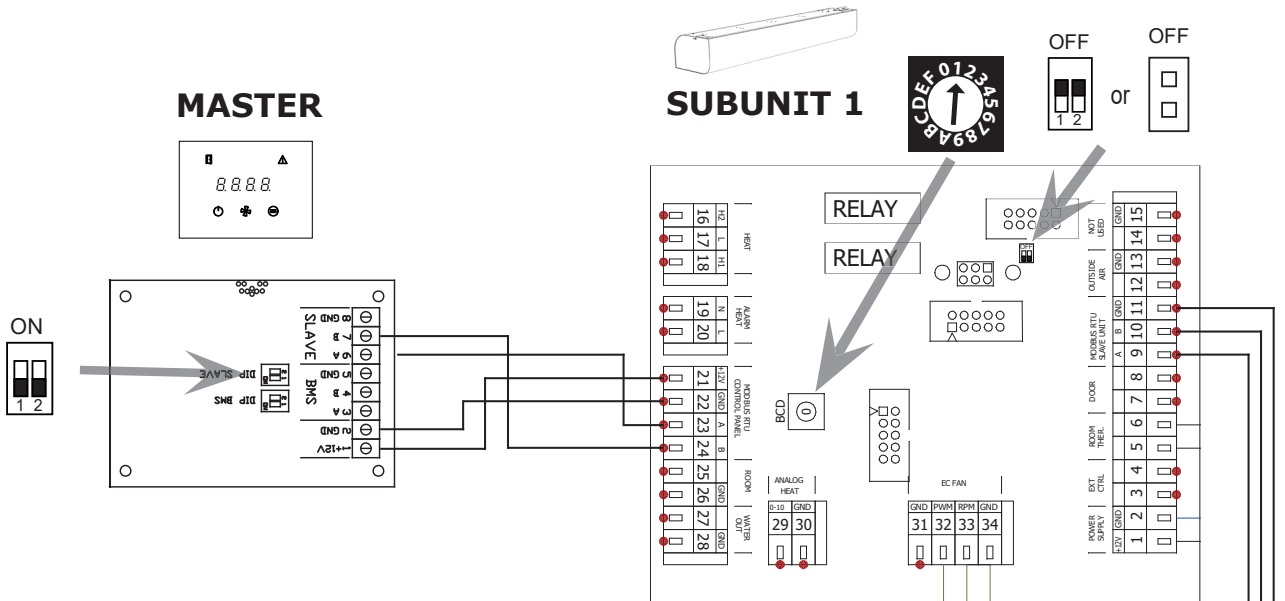
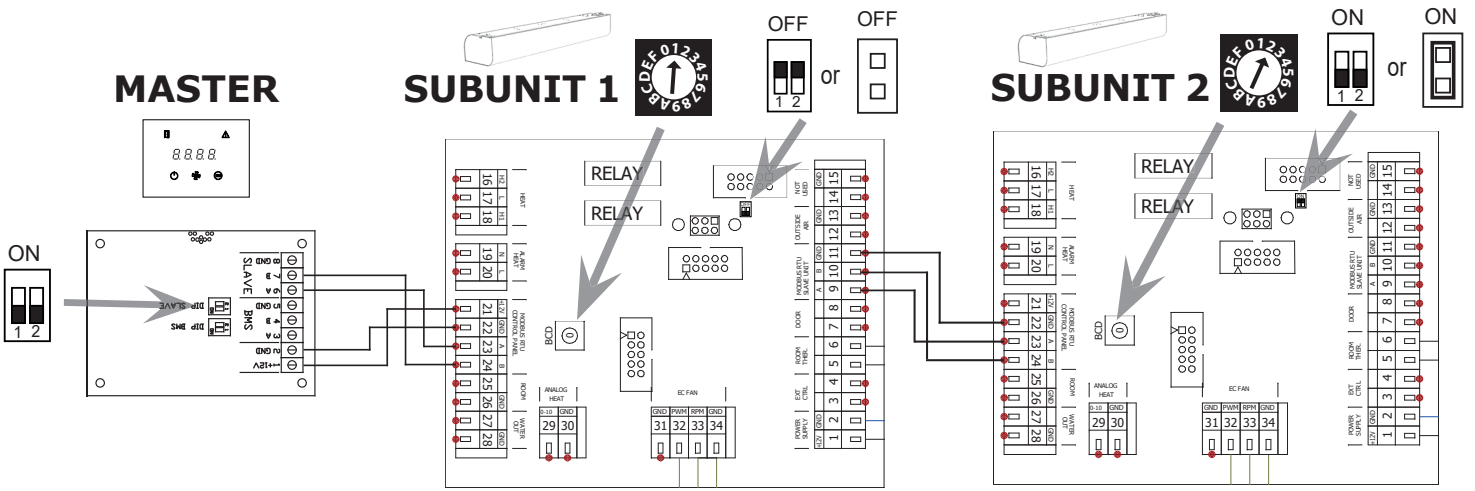

## 6. INSTALACIÓN

### 6.11 SENSORES DE TEMPERATURA

#### Sensores de temperatura incluidos

Sensor de temperatura ambiente - situado en el panel de control.

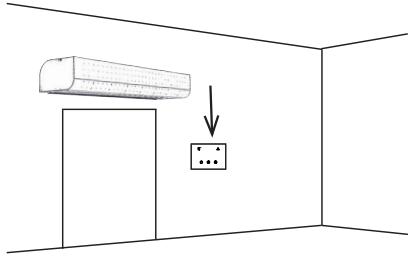

El sensor de temperatura del agua de retorno.

WATER OUT	
GND	
27	28
□	□

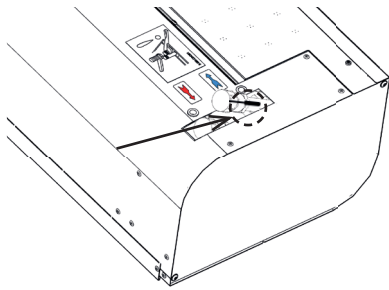

#### Sensores de temperatura opcionales (no incluidos)

Sensor de temperatura exterior.

OUTSIDE AIR	
GND	
12	13
□	□

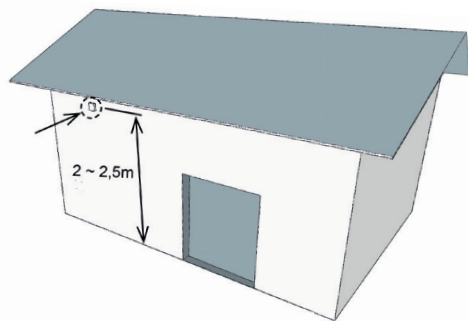

Se recomienda instalar el sensor de temperatura exterior en el lado norte del edificio, protegido de la luz solar directa o de cualquier otra radiación térmica no deseada.

Se recomienda instalar el sensor de temperatura en una caja de cubierta, que debe contener un pequeño agujero para obtener mejores resultados.

Sensor de temperatura ambiente

Después de instalar un sensor de temperatura ambiente en los terminales 25-26, el sensor de temperatura del panel de control se desactiva automáticamente.

ROOM	
GND	
25	26
□	□

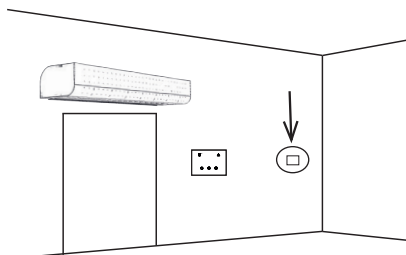

## 7. PUESTA EN MARCHA

### ¡PRECAUCIÓN!

**Antes de poner en marcha la unidad, controle lo siguiente:**

- no quedaron el interior herramientas u otros objetos que podrían causar daños.
- El suministro de energía y agua están bien conectados.
- La unidad está bien cubierta.
- El panel de control está bien conectado.

### ¡ATENCIÓN!

- Durante la puesta en servicio, controle el funcionamiento correcto de la unidad (ventiladores, calefacción). Controle las demás configuraciones y funciones según el manual de uso de cada regulador
- Recomendamos el uso de accesorios suministrados por nuestra empresa. Póngase en contacto con su proveedor en caso de dudas sobre el uso de accesorios no originales.
- 

## PUESTA EN MARCHA

Tras conectar la alimentación, la pantalla se ilumina y se cargan los datos.

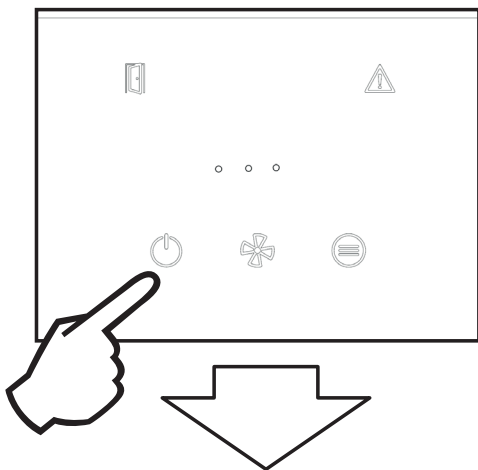

El aparato se pone en marcha y se apaga pulsando el símbolo ON/OFF durante dos segundos

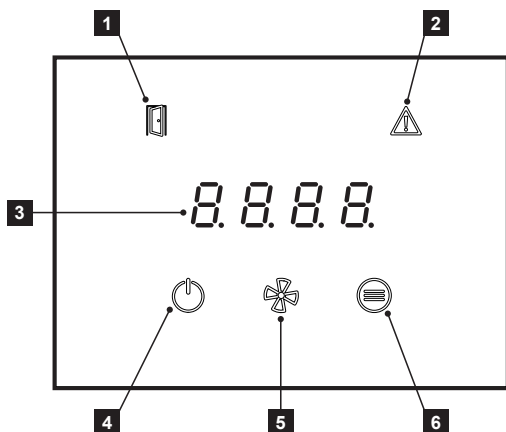

- 1 - Icono de estado de puerta abierta
- 2 - Señalización de error
- 3 - Display de semisegmentos
- 4 - Botón ON/OFF (mantener 2 seg.)
- 5 - Botón de control de velocidad
- 6 - Ajustes de temperatura

**Encontrará una descripción completa en el MANUAL DE USO DE PRIME**

## INDICACIÓN EN EL PANEL DE CONTROL PRIME

- El LED encima del botón se enciende - pulsación de botón evaluada.
- El LED ON/OFF parpadea - el modo interruptor horario está activo.
- El LED FAN parpadea - el postenfriamiento está activo.
- El LED HEAT parpadea - potencia de calefacción limitada debido a un flujo de aire insuficiente (sólo versión eléctrica), parpadea sólo 20 segundos después de pulsar el botón HEAT.
- LED Puerta se ilumina - la puerta está abierta
- LED Puerta parpadea - modo Doo activo
- LED ERROR encendido - Indicación de ERROR o protección contra congelación activa. Y al mismo tiempo la pantalla muestra un código de error cuando la cortina de aire está en modo ON. En modo de espera, sólo permanece encendido el LED ERROR.

### LISTA DE CÓDIGOS DE ERROR:

E44 - FALLO DEL VENTILADOR  
 E45 - MANTENIMIENTO NECESARIO/FILTRO DE AIRE OBSTRUIDO  
 E46 - ERROR DEL CALEFACTOR  
 E47 - FALLO DEL SENSOR DE TEMPERATURA EXTERIOR SLAVE1  
 E52 - MANTENIMIENTO NECESARIO EN BREVE/FILTRO DE AIRE OBSTRUIDO > 80%  
 E60 - FALLO DEL SENSOR DE TEMPERATURA DE SALIDA DE AGUA  
 E61 - FALLO DEL SENSOR DE TEMPERATURA AMBIENTE  
 E62 - FALLO DEL SENSOR DE TEMPERATURA EXTERIOR BMS  
 E63 - FALLO DEL SENSOR DE TEMPERATURA AMBIENTE BMS  
 E65 - FALLO DE COMUNICACIÓN (ENTRE EL PANEL DE CONTROL Y LAS TARJETAS PRINCIPALES)  
 E70 - PROTECCIÓN ANTICONGELANTE DEL CALENTADOR DE AGUA  
 E80 - FALLO DE COMUNICACIÓN MODBUS GATEWAY  
 E82 - ERROR DE ESTADO DEL TACÓMETRO

### INDICACIÓN DE CONTROL AUTOMÁTICO DE LA VELOCIDAD DEL VENTILADOR:

Si se pulsa el botón FAN en el control automático de la velocidad del ventilador, la pantalla muestra la advertencia "Auto" durante unos 3 segundos, y en los 3 segundos siguientes se muestra la velocidad actual del ventilador (por ejemplo, "F 33" para una velocidad del ventilador del 33%).

Interrupción del modo de conmutación horaria desde el panel de control

Pulse ON/OFF - la pantalla muestra "t. oFF" - temporizador OFF)

(La reactivación del modo de reloj conmutador interrumpido, está disponible desde la APP AirGenio PRIME desactivando y volviendo a activar el uso del modo de reloj conmutador)

### FUNCIONES DE LOS BOTONES:

#### ENCENDIDO/APAGADO

- Pulsación corta ON/OFF - escape o enter (según la posición actual en el menú)
- Pulsación larga del botón ON/OFF - ON/OFF o interrupción del modo de conmutación horaria
- 6 pulsaciones cortas en rápida sucesión (doble clic en el botón) - activar el bloqueo del mando a distancia si el código de bloqueo está configurado en la APP AirGenio PRIME

#### ABANICO

- selección de velocidad del ventilador / información de velocidad del ventilador o ajuste de decenas al introducir el código de bloqueo del controlador.

#### BOTÓN HEAT / FUNCTION

- potencia de calefacción o temperatura ambiente deseada selección/información de la potencia de calefacción ajustada o temperatura ambiente actual o unidad de ajuste al introducir el código de bloqueo del regulador.

### REAJUSTE del temporizador de mantenimiento/filtro

Para reiniciar el temporizador de mantenimiento/filtro en el estado apagado, pulse el botón del ventilador 3 veces y luego el botón HEAT/FUNCTION 3 veces. El mensaje clr indica que el restablecimiento se ha realizado correctamente.

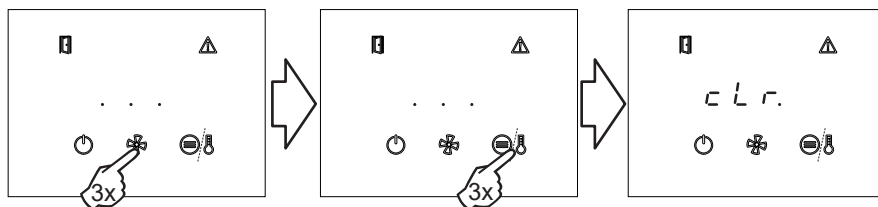

## 8. ACCESORIOS EXTERNOS

### CONEXIÓN DE ACCESORIOS EXTERNOS



#### **TENGA EN CUENTA**

- La unidad debe desconectarse de la red eléctrica para conectar accesorios.
- Todos los componentes de control externos deben conectarse de acuerdo con el diagrama de cableado.



#### **ATENCIÓN**

Los accesorios no incluidos con el producto.

#### **DK-B3 contacto de puerta**



**Contacto de conmutación aislado con tensión máxima de 12 V.**

**Cable - Cable bifilar con una sección transversal de 0,5 mm<sup>2</sup>. - Longitud máxima: 50 m**

#### **VÁLVULA DE 2 O 3 VÍAS CON SERVOACCIONAMIENTO (230 V)**

**ZV2-230-xx,x-xx**

**ZV3-230-xx,x-xx**



#### **VÁLVULA DE 2 O 3 VÍAS CON SERVOACCIONAMIENTO (0-10V)**

**ZV2-024-xx,x-xx**

**ZV3-024-xx,x-xx**



#### **SENSOR DE TEMPERATURA CT-NTC-OUTDOOR**

Sensor de temperatura 10m, IP68



## 9. LIMPIEZA

### ¡PRECAUCIÓN!

Antes de cualquier intervención en el interior de la unidad desconecte el suministro eléctrico principal. ¡Deje que la unidad se enfríe!

- Se prohíbe limpiar con aire comprimido, sustancias químicas, disolventes o agua.
- Limpie la cubierta de succión y el interior del equipo con un cepillo suave o aspiradora.
- Limpie la superficie de la unidad incluyendo las partes de succión.
- Limpie según las necesidades, pero se recomienda al menos una vez cada tres meses.
- Observe los principios de seguridad laboral y utilice equipo de protección

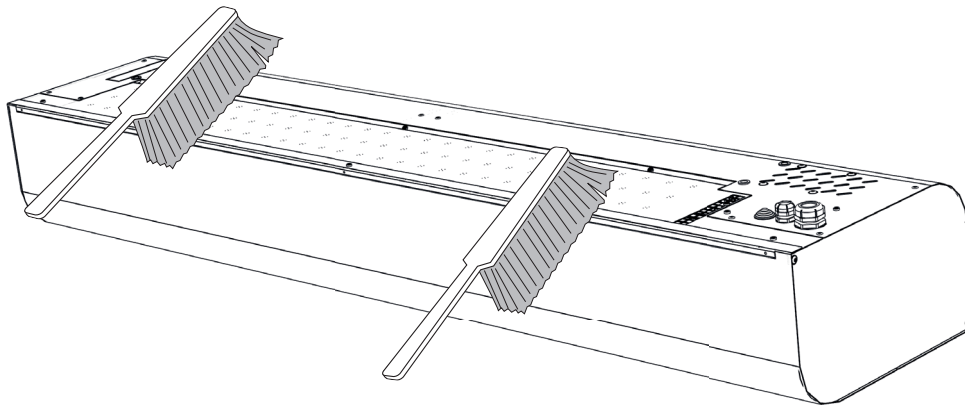

## 10. SERVICIO

La fuente de alimentación principal debe desconectarse antes de cualquier intervención dentro de la cortina de aire. ¡La cortina de aire debe dejarse enfriar!

### 10.1 RESTABLECIMIENTO DEL TERMOSTATO DE EMERGENCIA

- Comprobación de termostatos de emergencia y posterior puesta a cero.
- Inspección visual de cortina, intercambiador de calor y conexión.
- Limpiar la superficie y el interior de la cortina de aire, incluida la parte de succión.

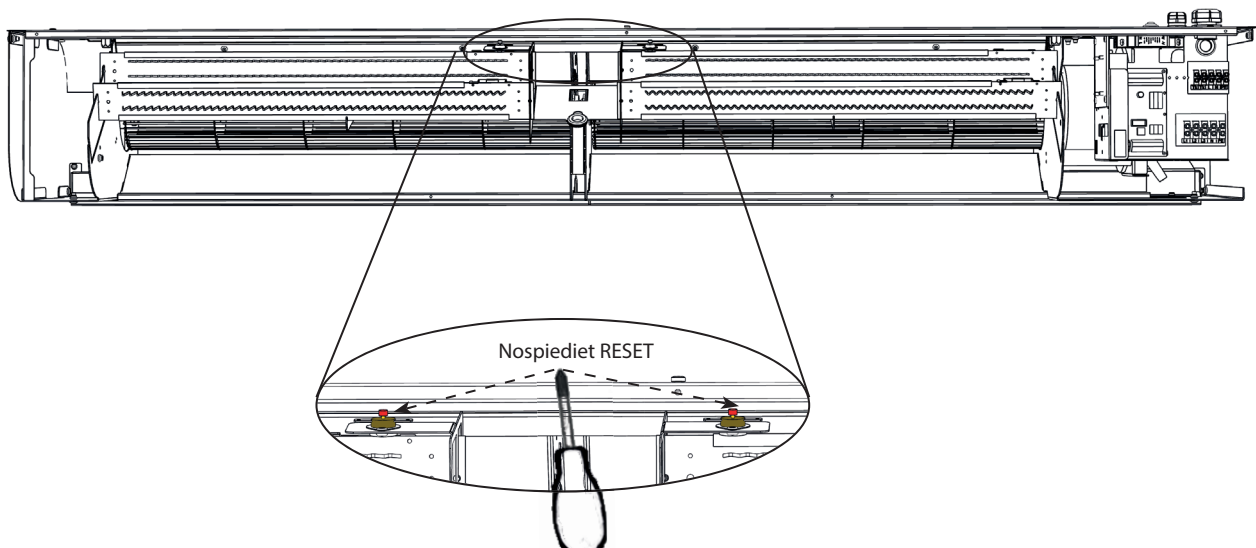

## 10. SERVICIO

### 10.2 SUSTITUCIÓN DE FUSIBLES

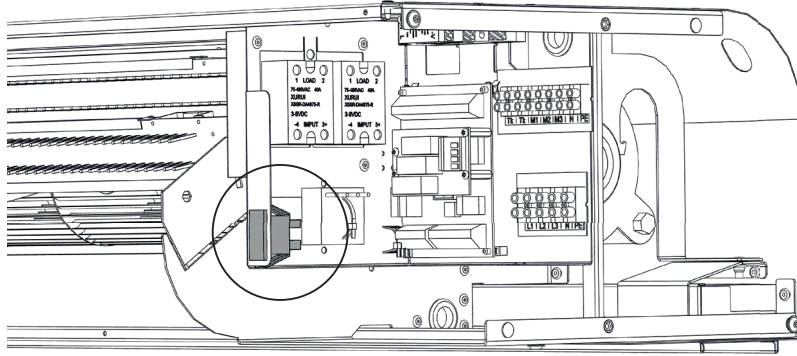

- la información se encuentra en la etiqueta situada junto al fusible o directamente en el fusible

### 10.3 SI NO PUEDE REPARAR UN DEFECTO

Si no es capaz de reparar un defecto, contacte al proveedor.  
Para una pronta solución, proporcione la siguiente información:

- número de referencia del producto
- número de serie
- tiempo de funcionamiento
- accesorios utilizados
- lugar de instalación
- condiciones de instalación (incl. eléctricas)
- descripción detallada del problema y los pasos tomados para su solución

El servicio de garantía y pos-garantía es brindado por el proveedor o alguno de los servicios autorizados. Al solicitar un servicio, describa el defecto, la designación tipo de producto indicada en la etiqueta y el lugar de instalación.

## 11. PONER EL PRODUCTO FUERA DE SERVICIO – LIQUIDACIÓN

Inutilice el producto antes de desecharlo. Los productos viejos contienen materias primas que pueden ser reutilizadas. Llévelas a un centro de recolección de materias primas secundarias.

Se aconseja llevar el producto a un centro especializado para que se puedan usar los materiales reciclables. Lleve las partes inutilizables a un centro de recolección de residuos controlado.



Observe las normas vigentes relativas a la eliminación de residuos.

# 12. DIAGRAMAS DE CABLEADO

## VCES4-Bxxx-AC-S0

AC FAN

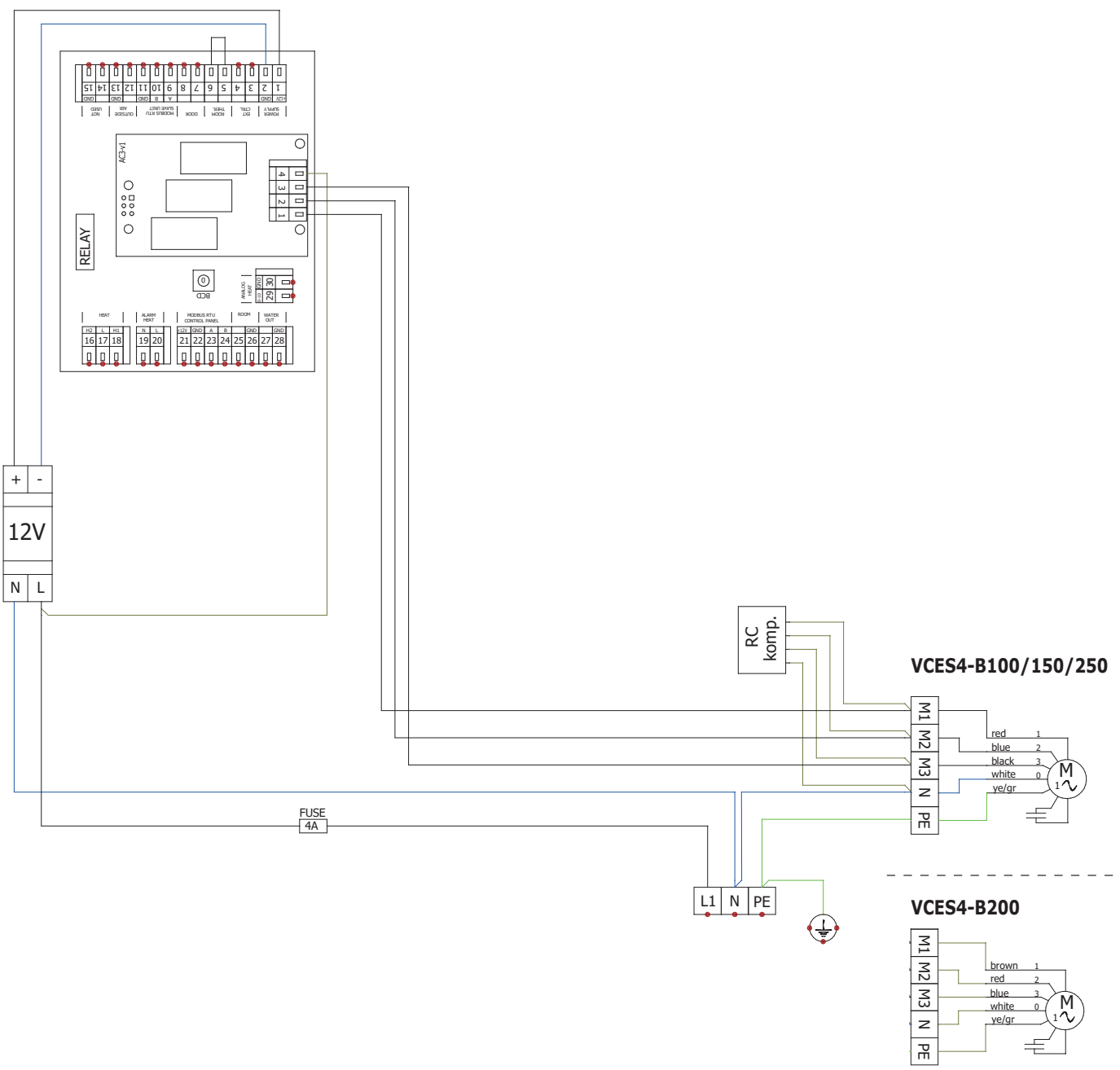

# 12. DIAGRAMAS DE CABLEADO

## VCES4-Bxxx-AC-V2

AC FAN

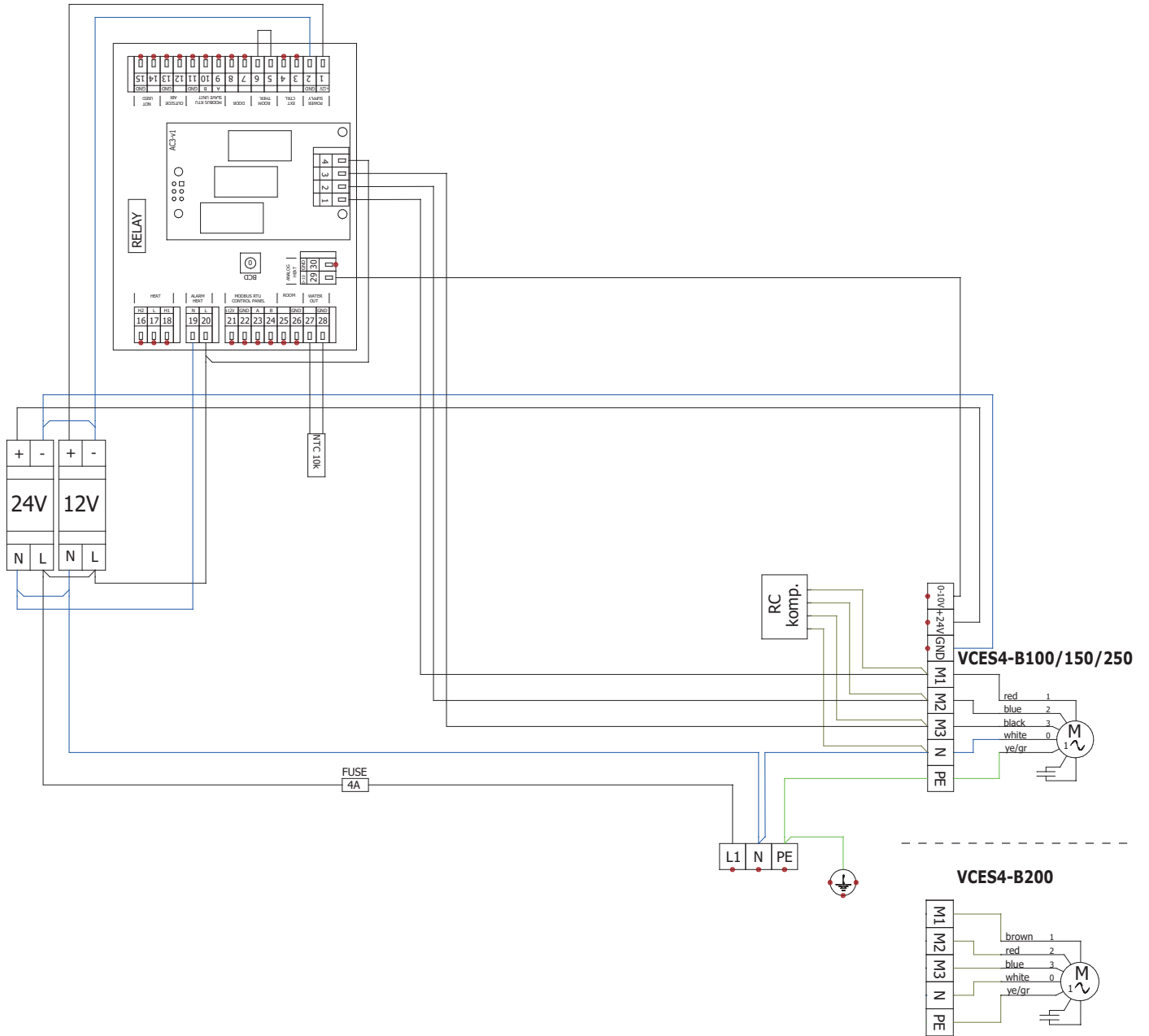

# 12. DIAGRAMAS DE CABLEADO

## VCES4-B-100-AC-E0

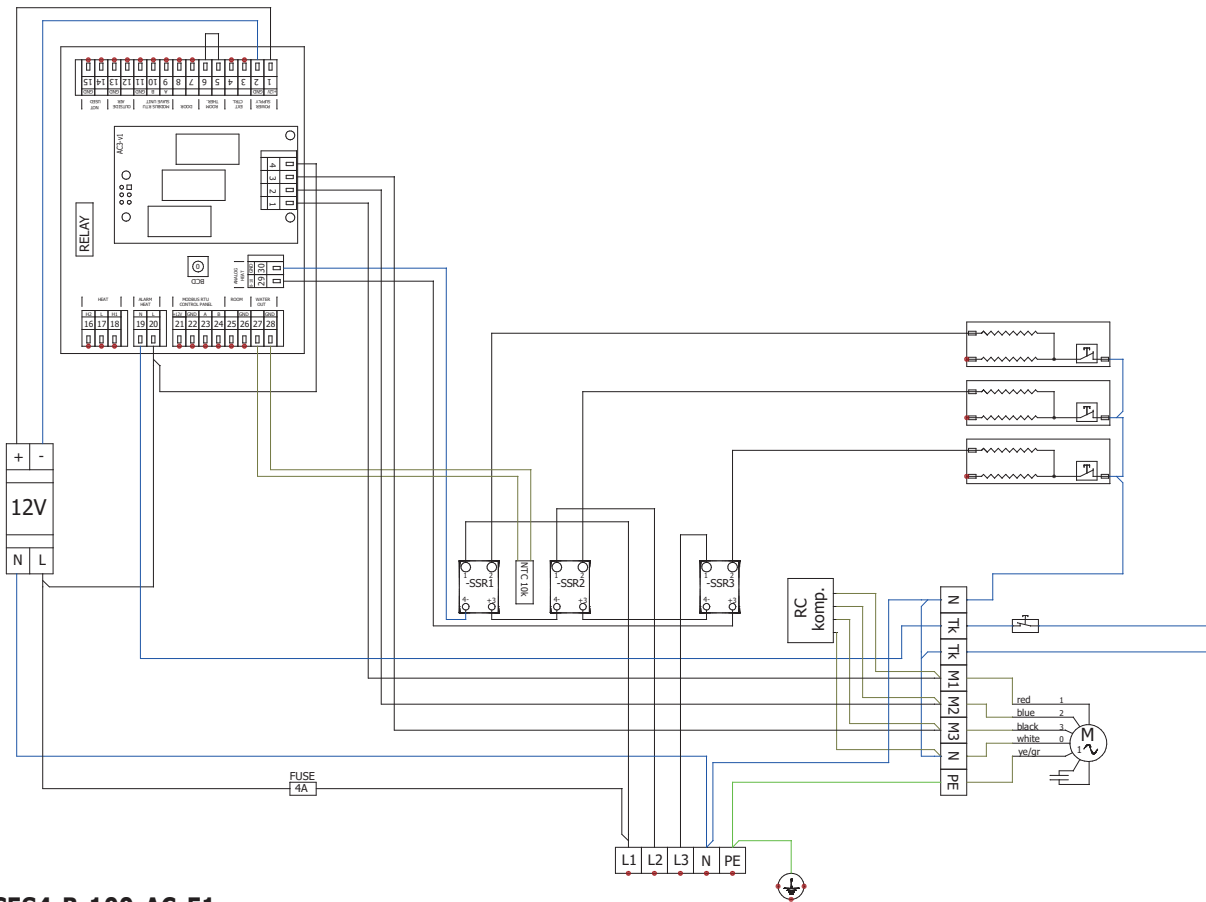

AC FAN

## VCES4-B-100-AC-E1

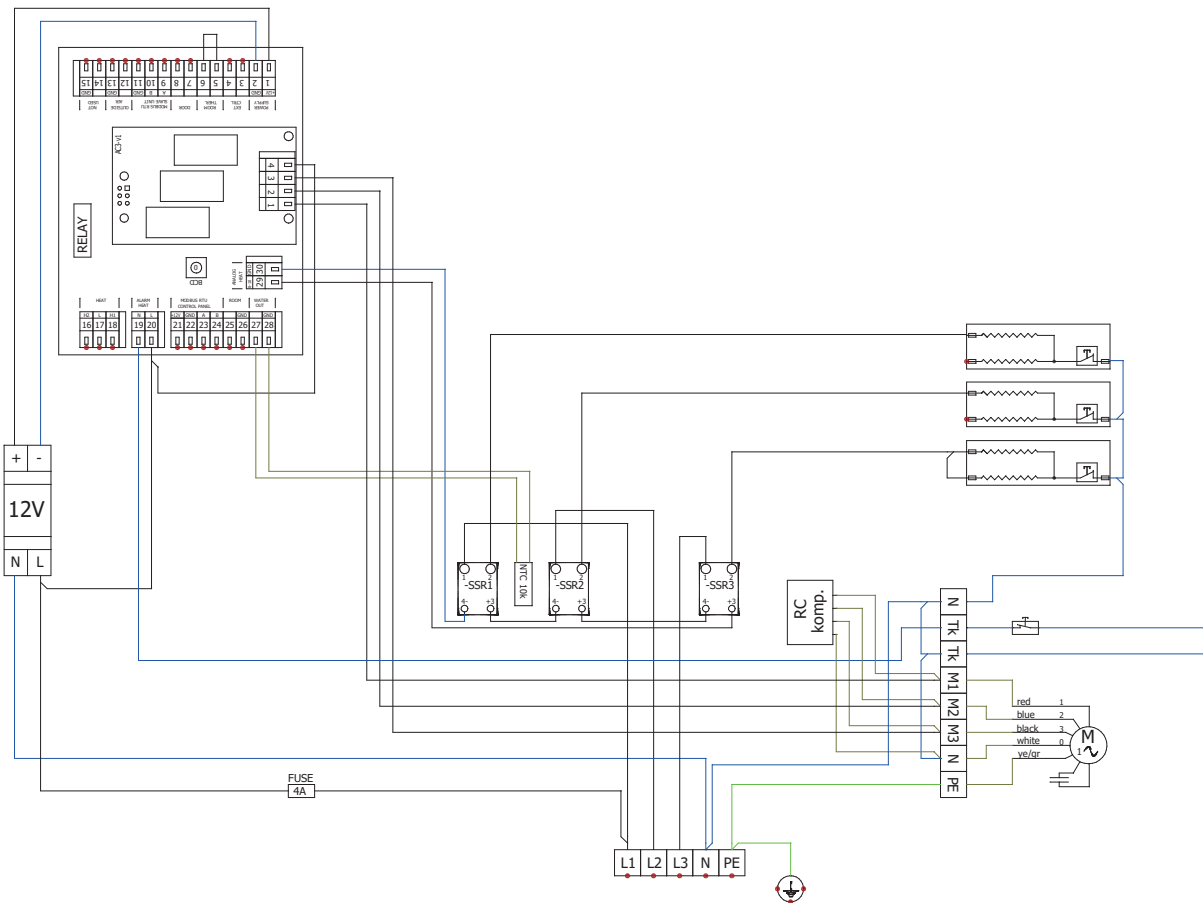

# 12. DIAGRAMAS DE CABLEADO

## VCES4-B-100-AC-E2

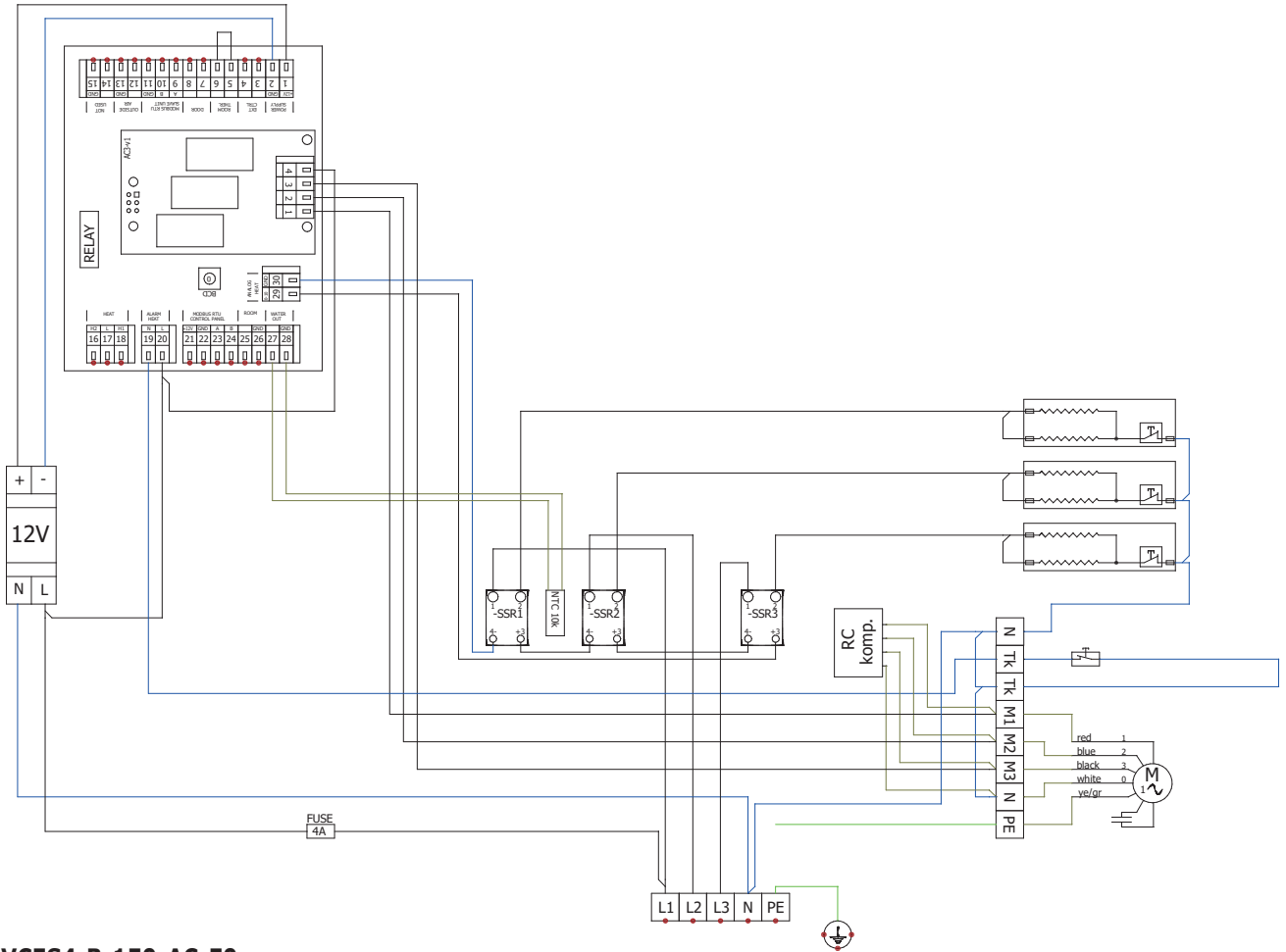

AC FAN

## VCES4-B-150-AC-E0

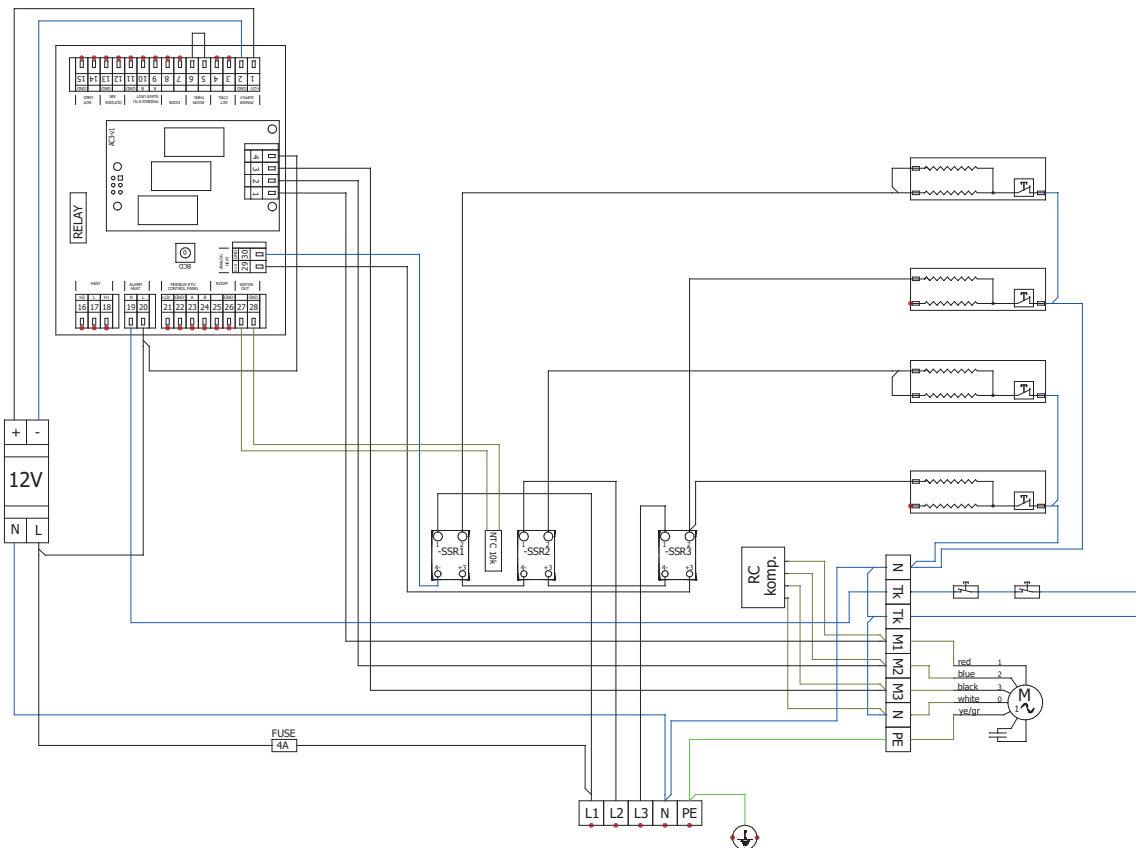

# 12. DIAGRAMAS DE CABLEADO

## VCES4-B-150-AC-E1

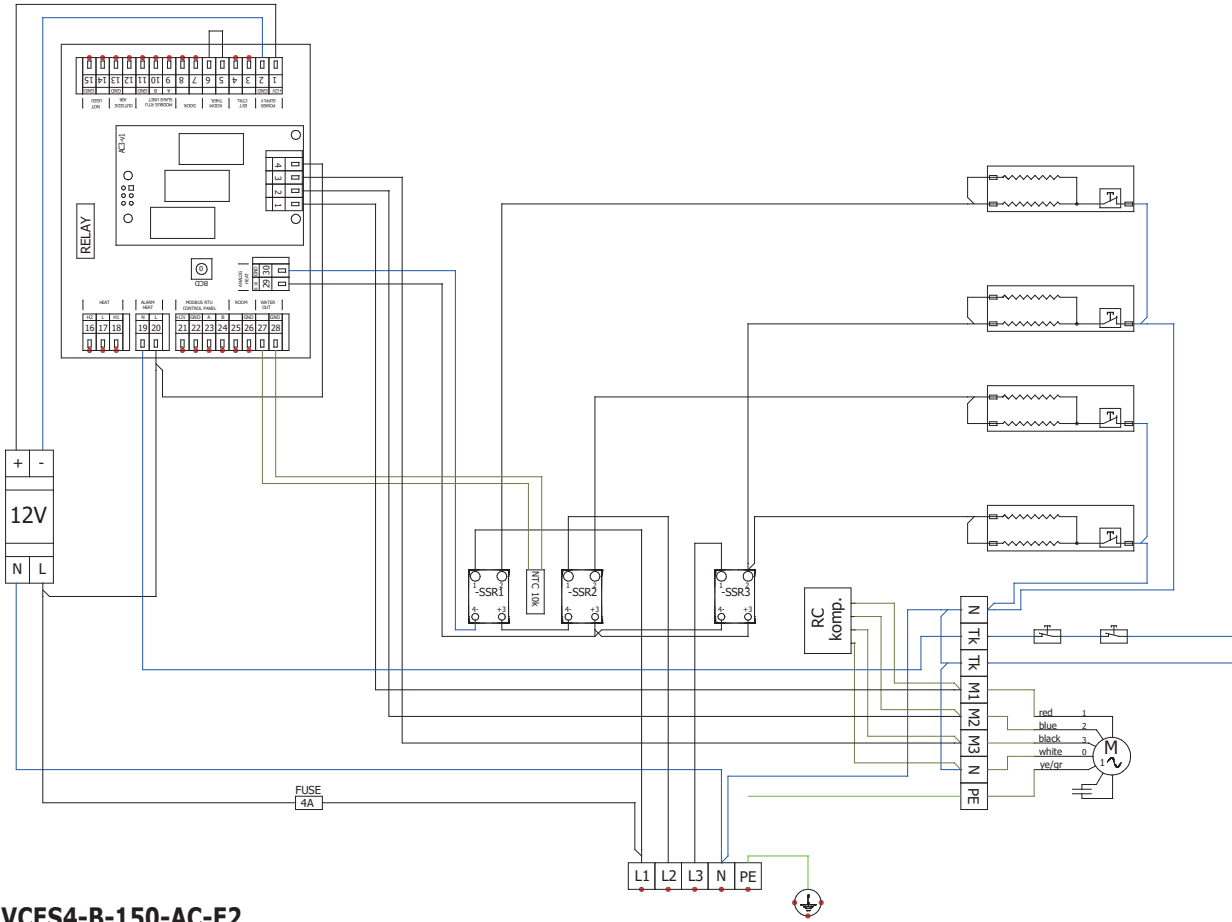

## VCES4-B-150-AC-E2

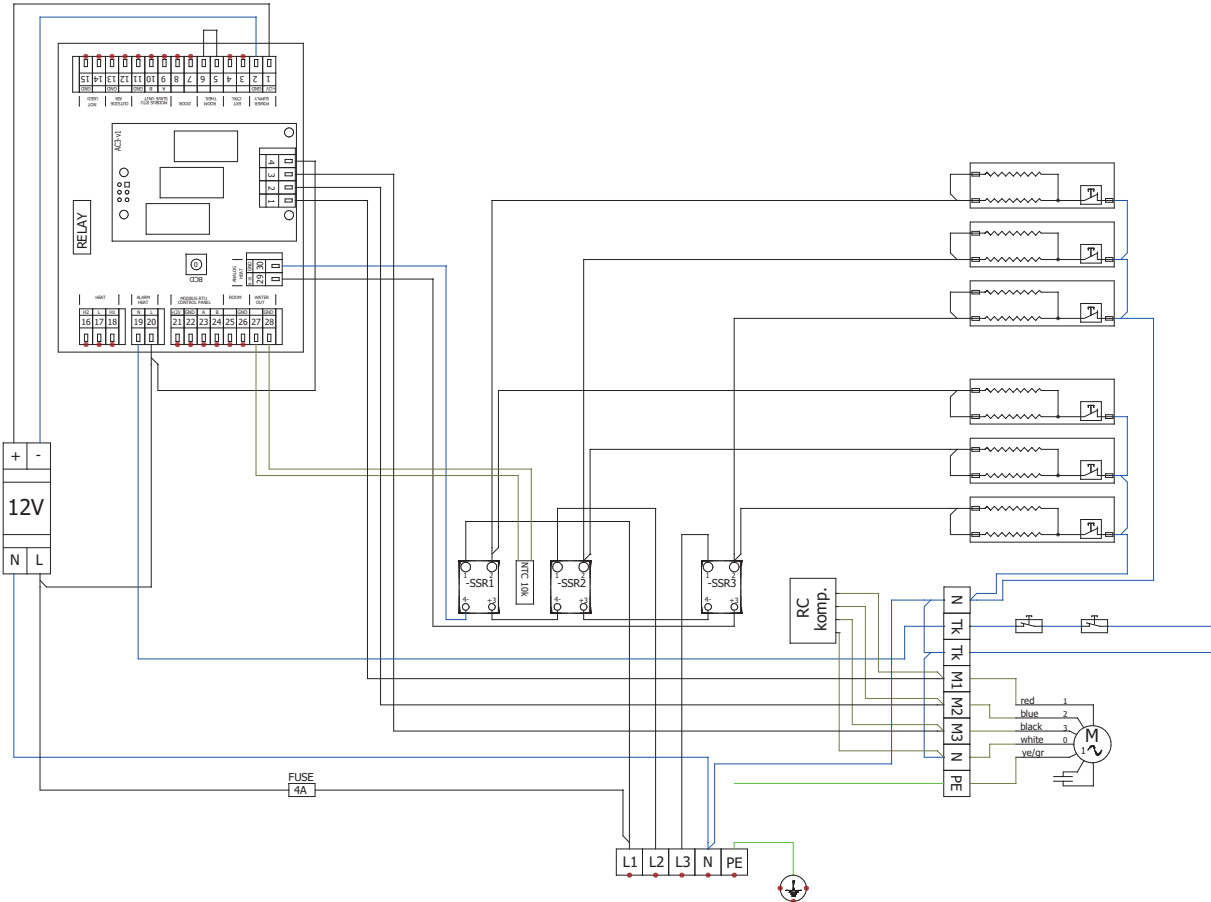

AC FAN

# 12. DIAGRAMAS DE CABLEADO

VCES4-B-200-AC-E0

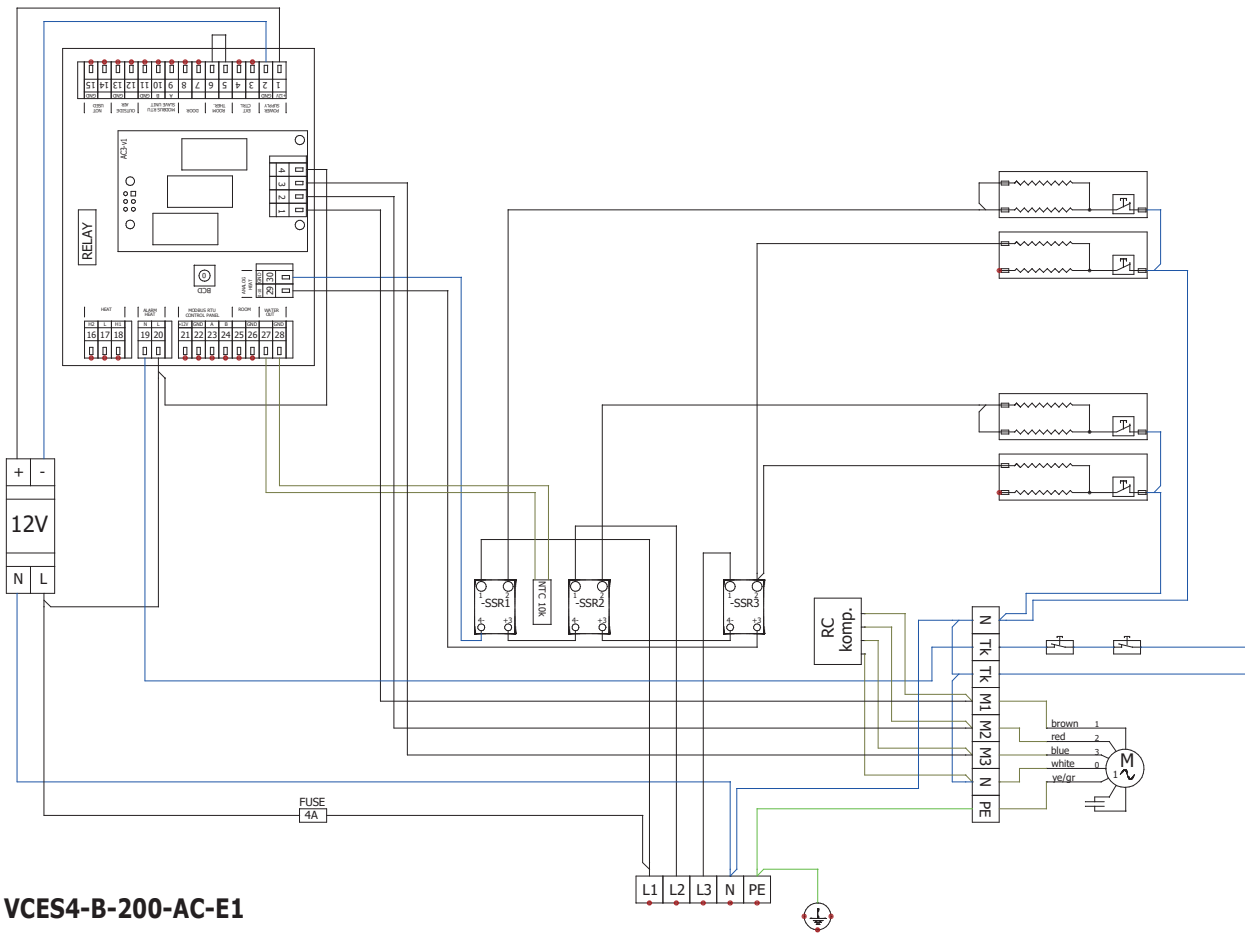

VCES4-B-200-AC-E1

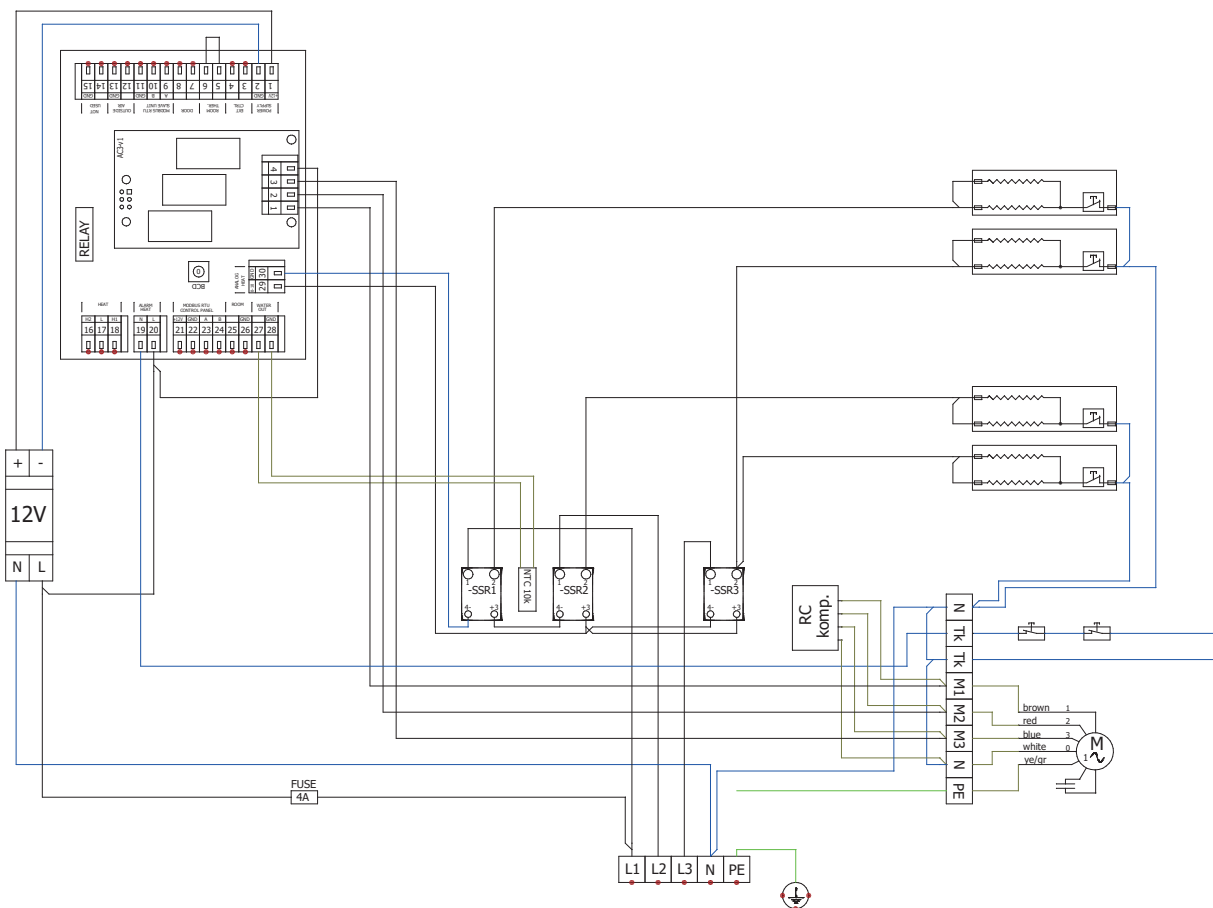

AC FAN

# 12. DIAGRAMAS DE CABLEADO

## VCES4-B-200-AC-E2

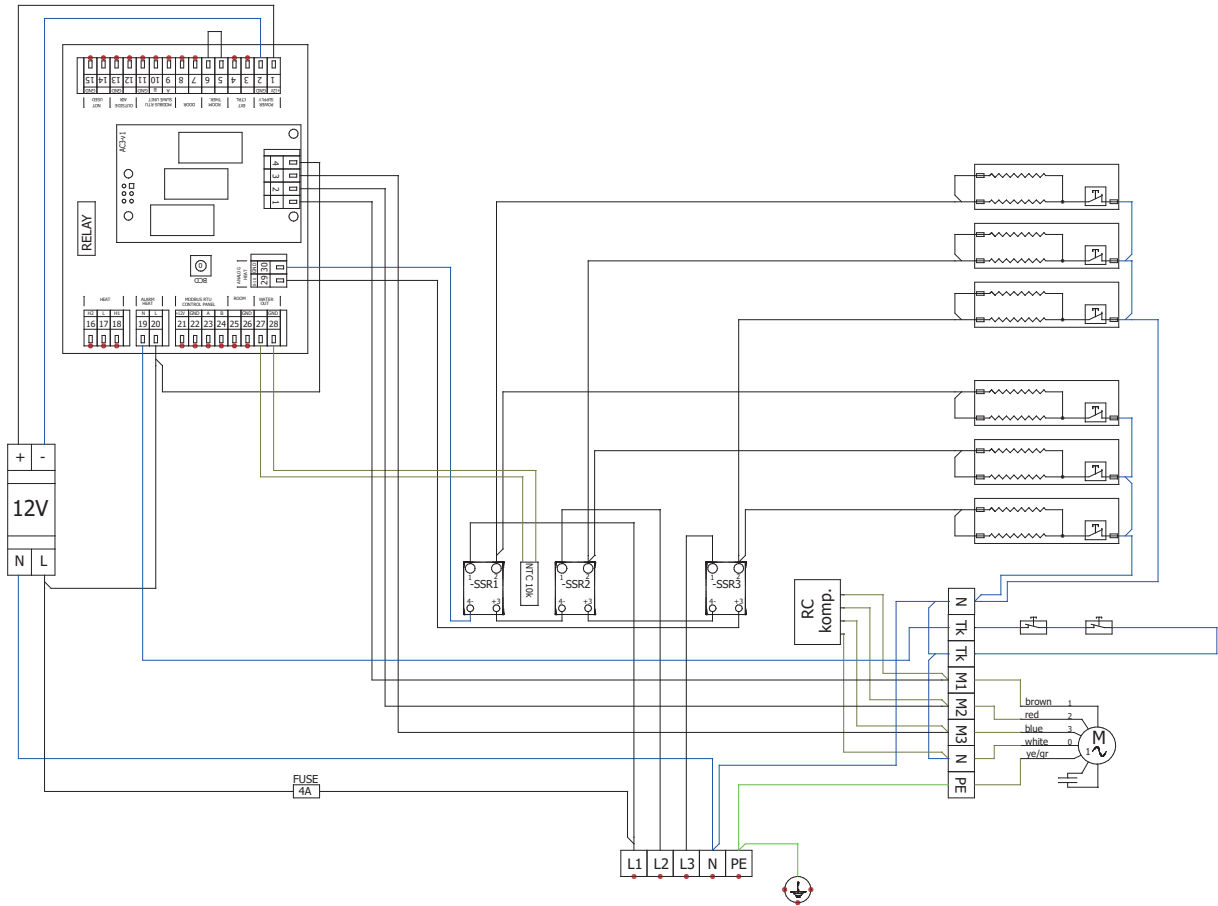

## VCES4-B-250-AC-E0

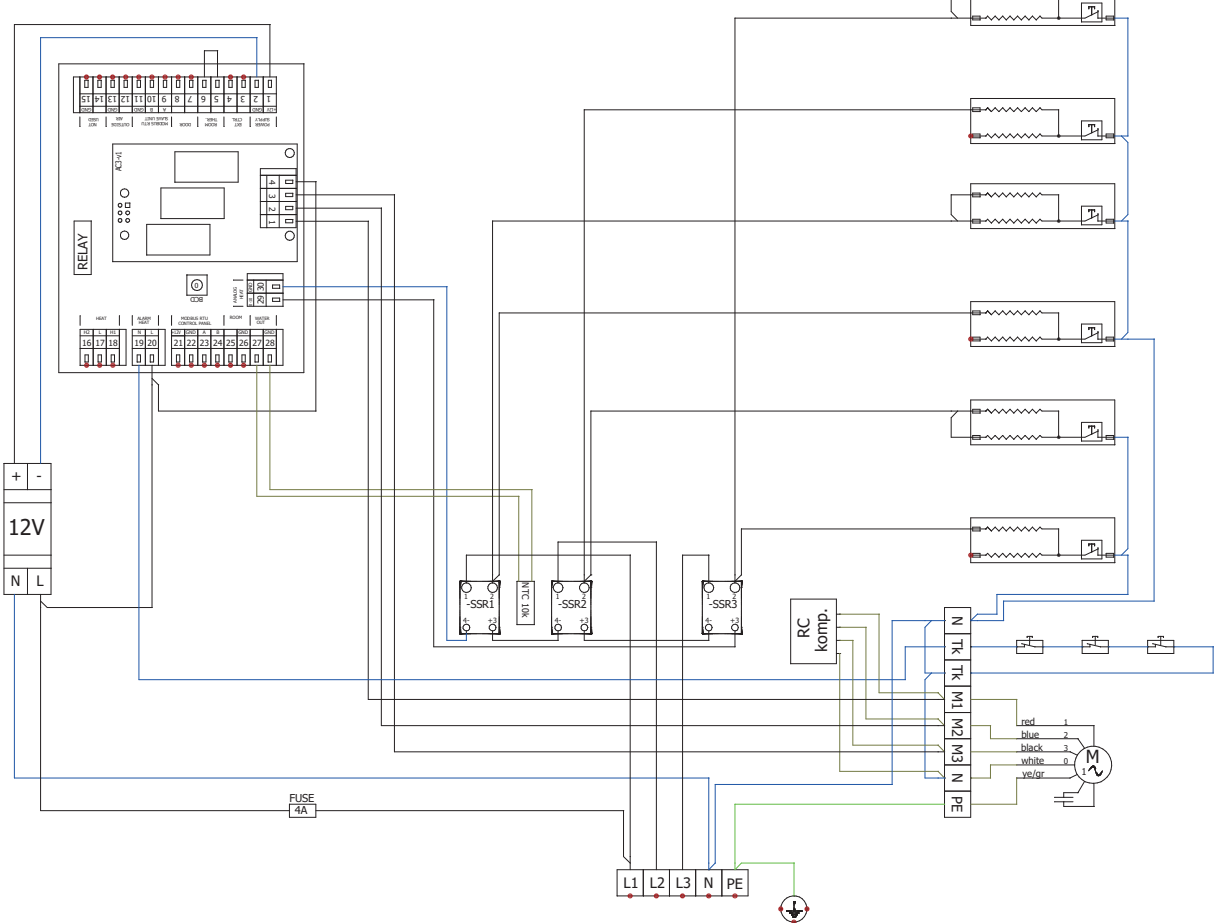

AC FAN

# 12. DIAGRAMAS DE CABLEADO

## VCES4-B-250-AC-E1

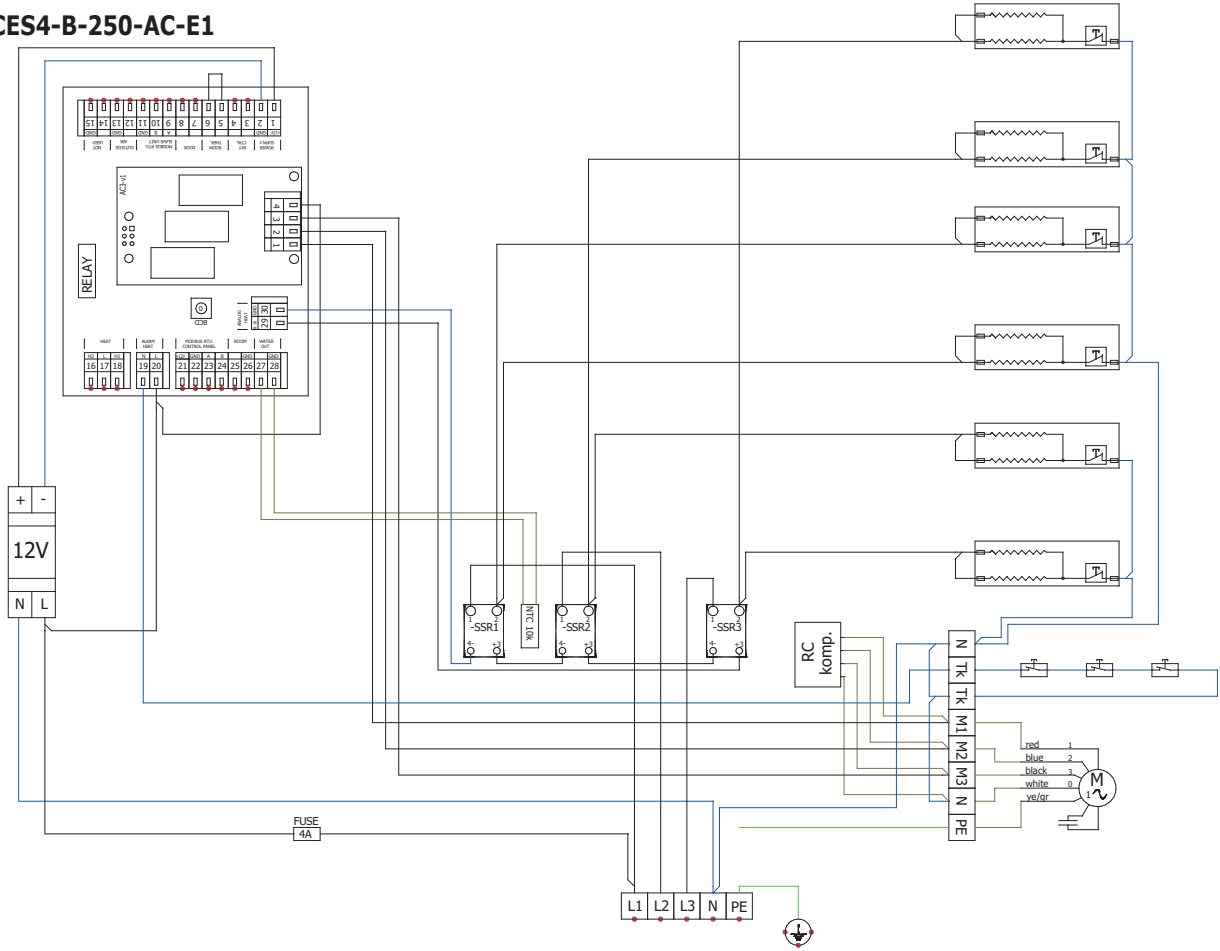

## VCES4-B-250-AC-E2

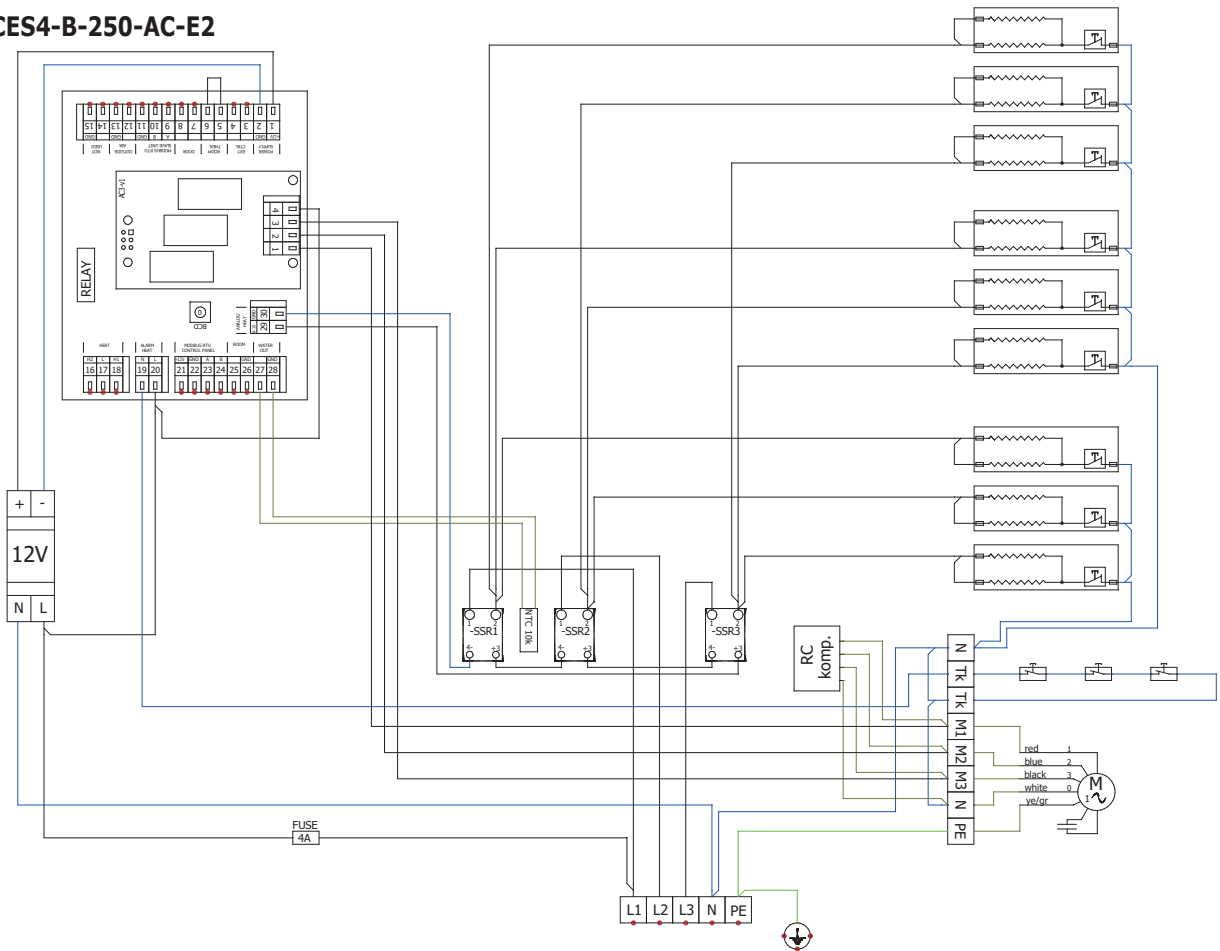

AC FAN

# 12. DIAGRAMAS DE CABLEADO

VCES4-Bxxx-EC-S0

EC FAN

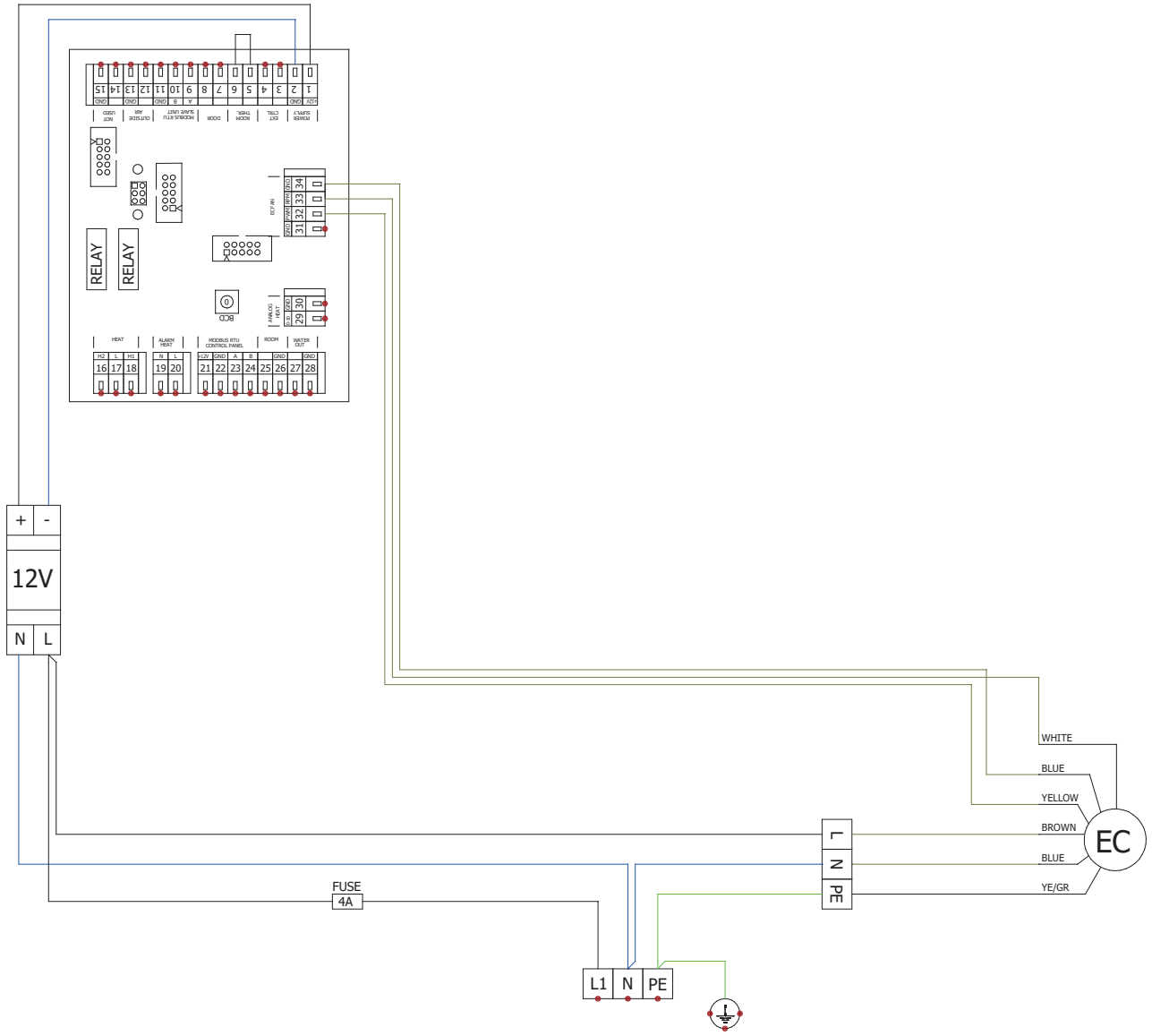

# 12. DIAGRAMAS DE CABLEADO

VCES4-Bxxx-EC-V2

EC FAN

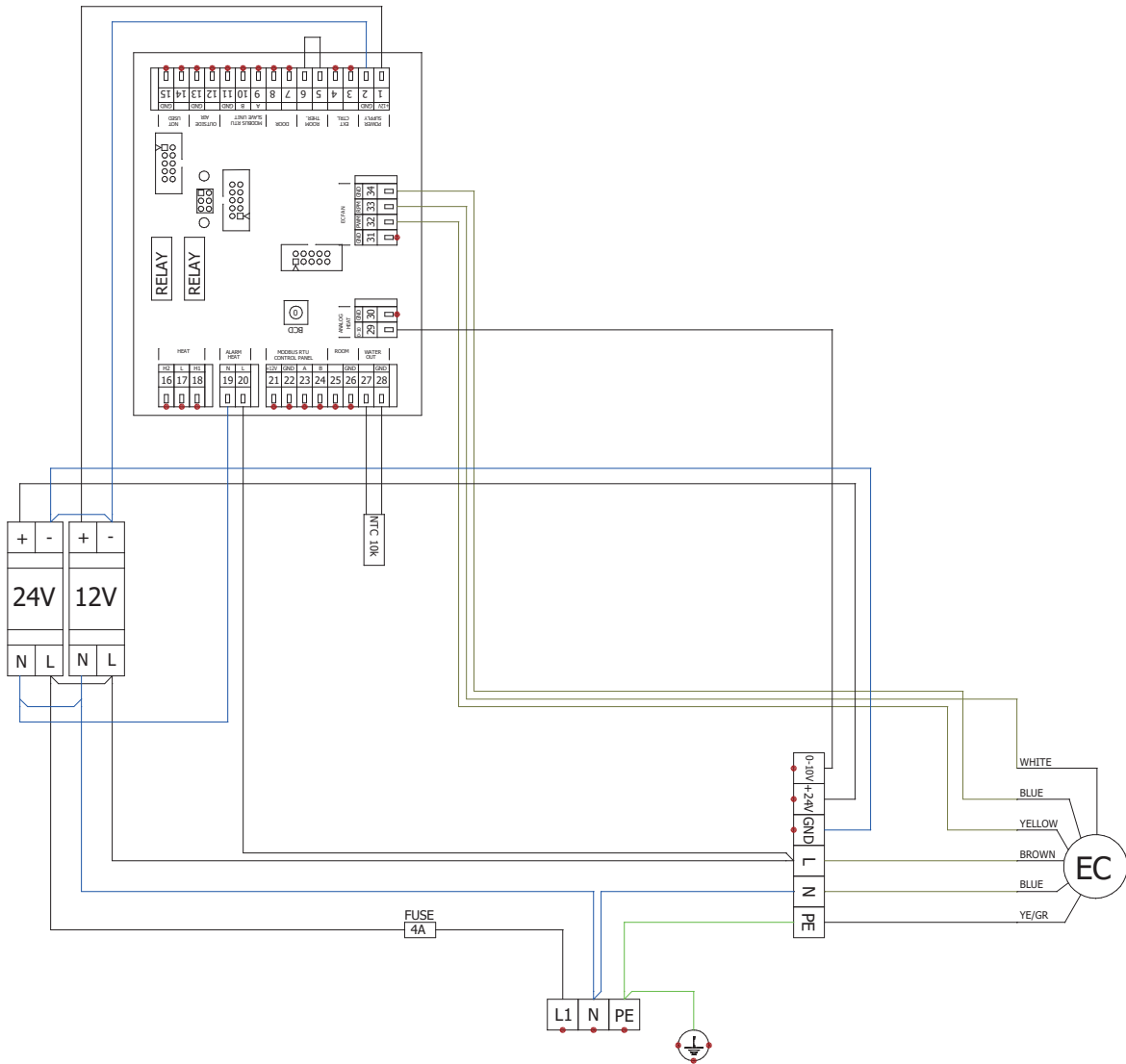

# 12. DIAGRAMAS DE CABLEADO

## VCES4-B-100-EC-E0

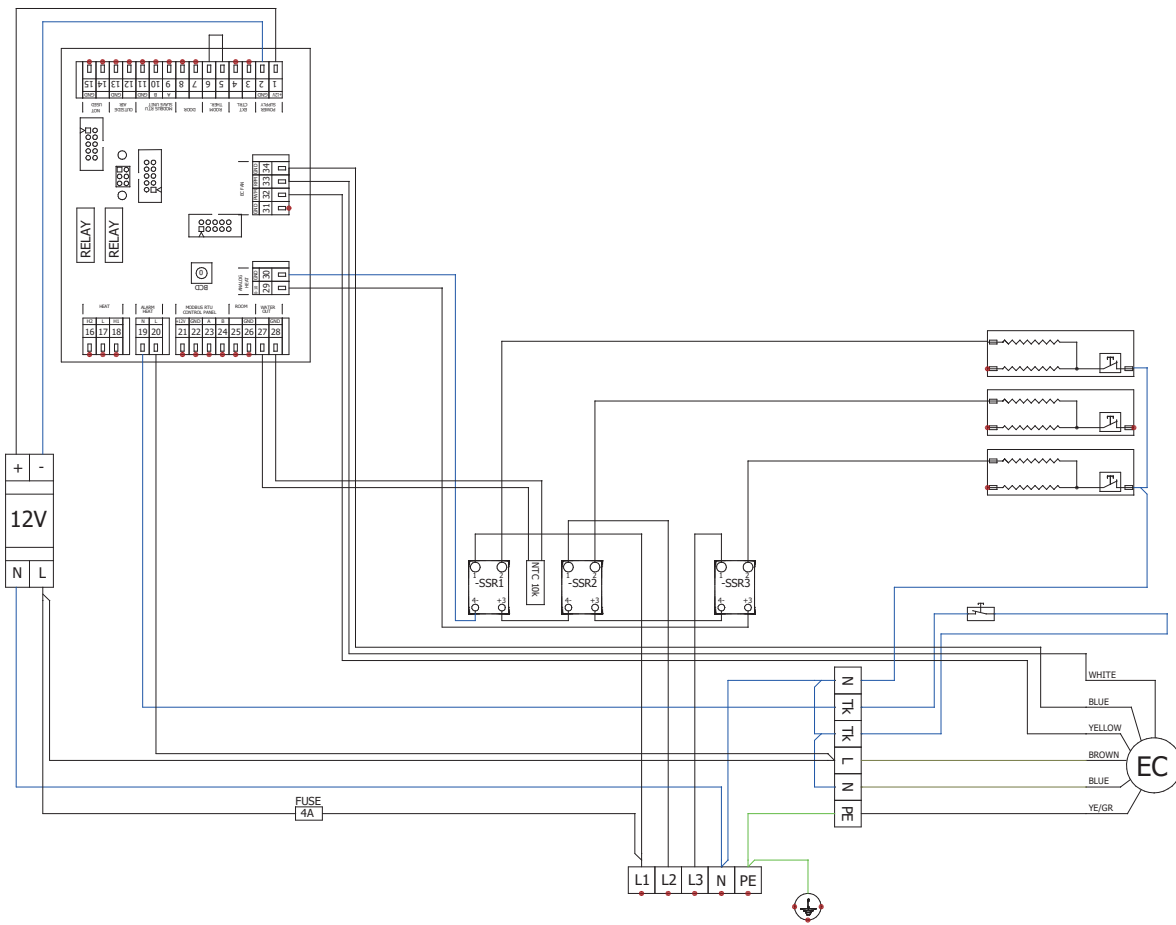

## VCES4-B-100-EC-E1

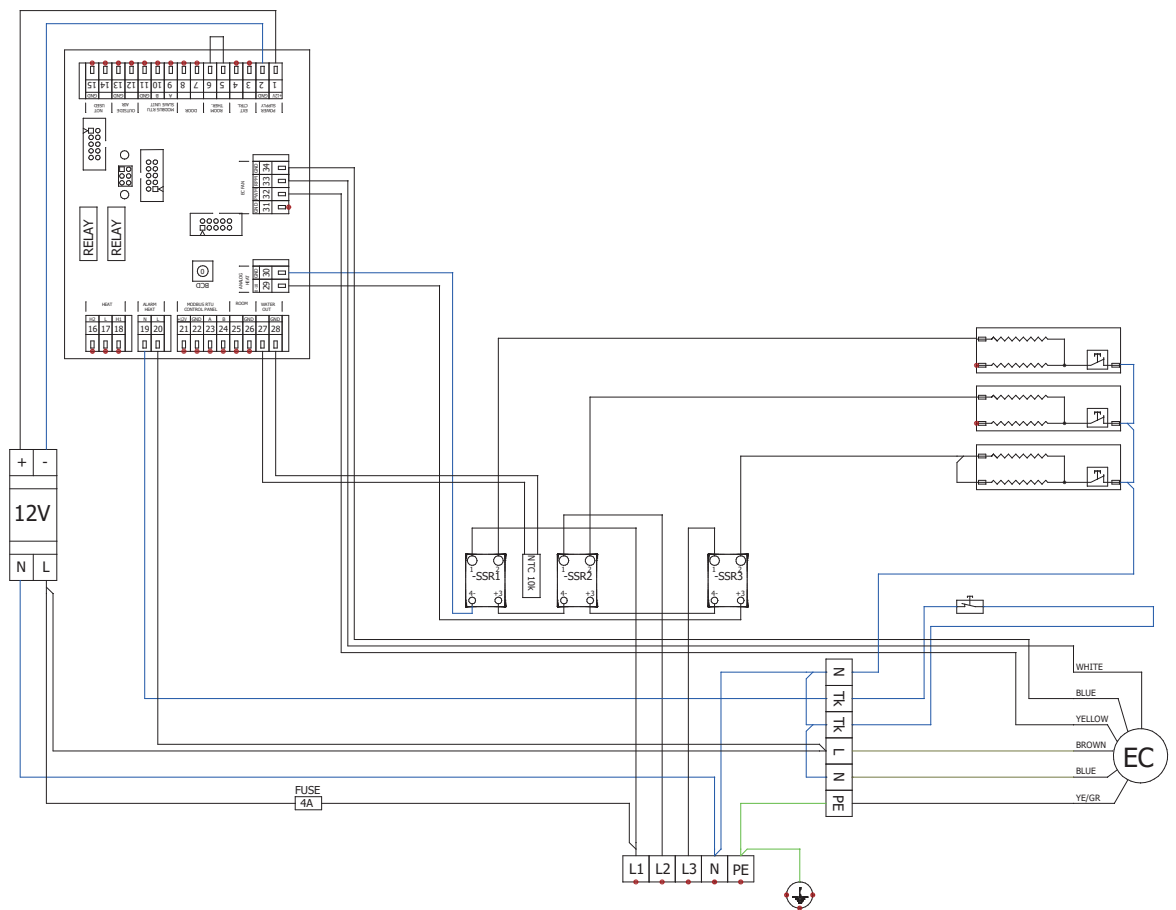

EC FAN

# 12. DIAGRAMAS DE CABLEADO

## VCES4-B-100-EC-E2

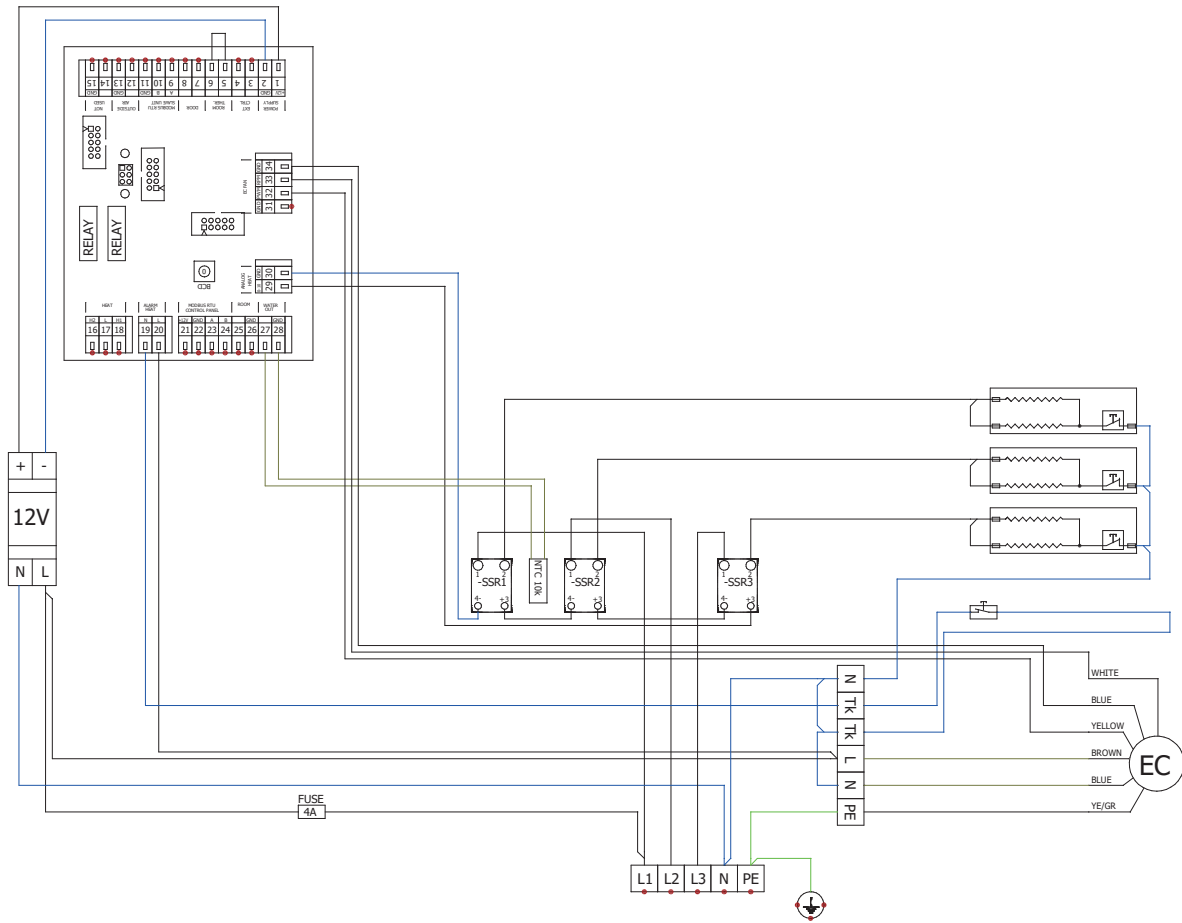

## VCES4-B-150-EC-E0

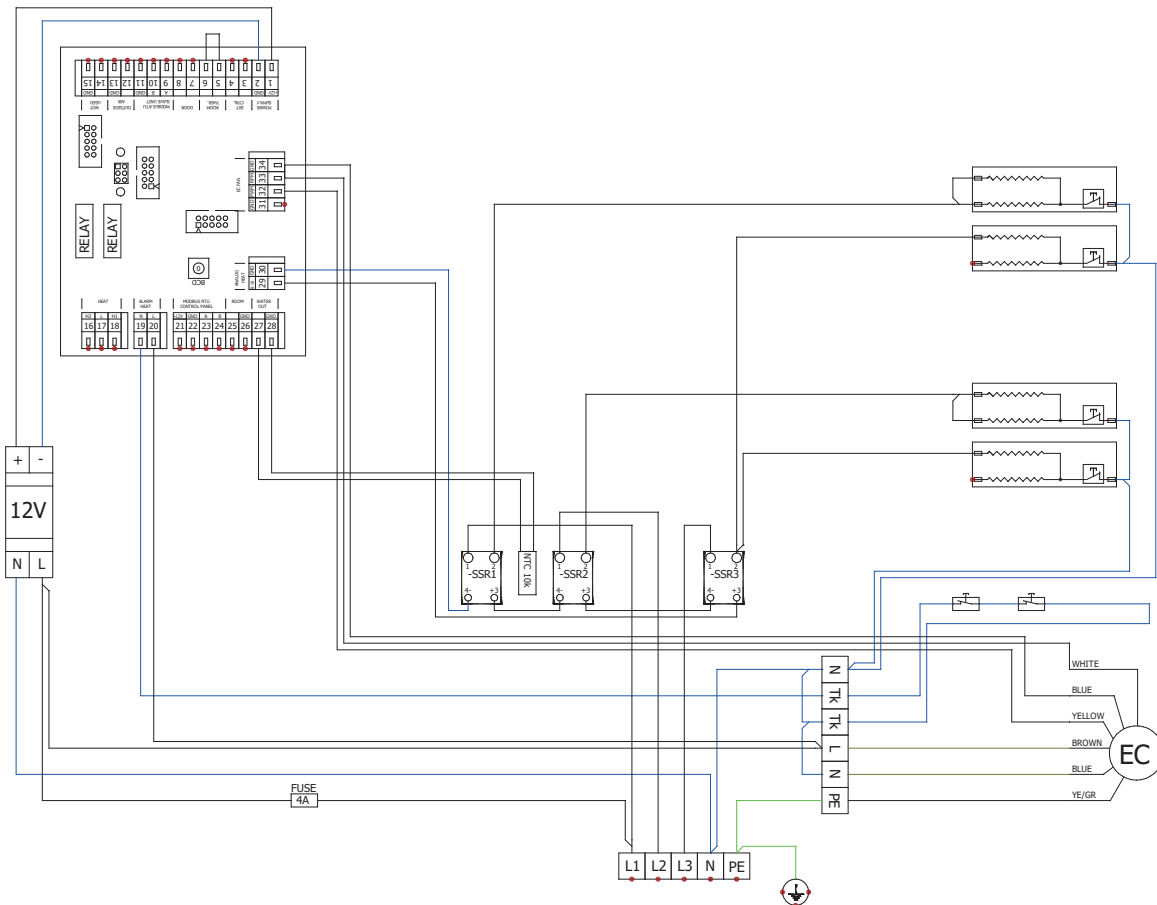

EC FAN

# 12. DIAGRAMAS DE CABLEADO

## VCES4-B-150-EC-E1

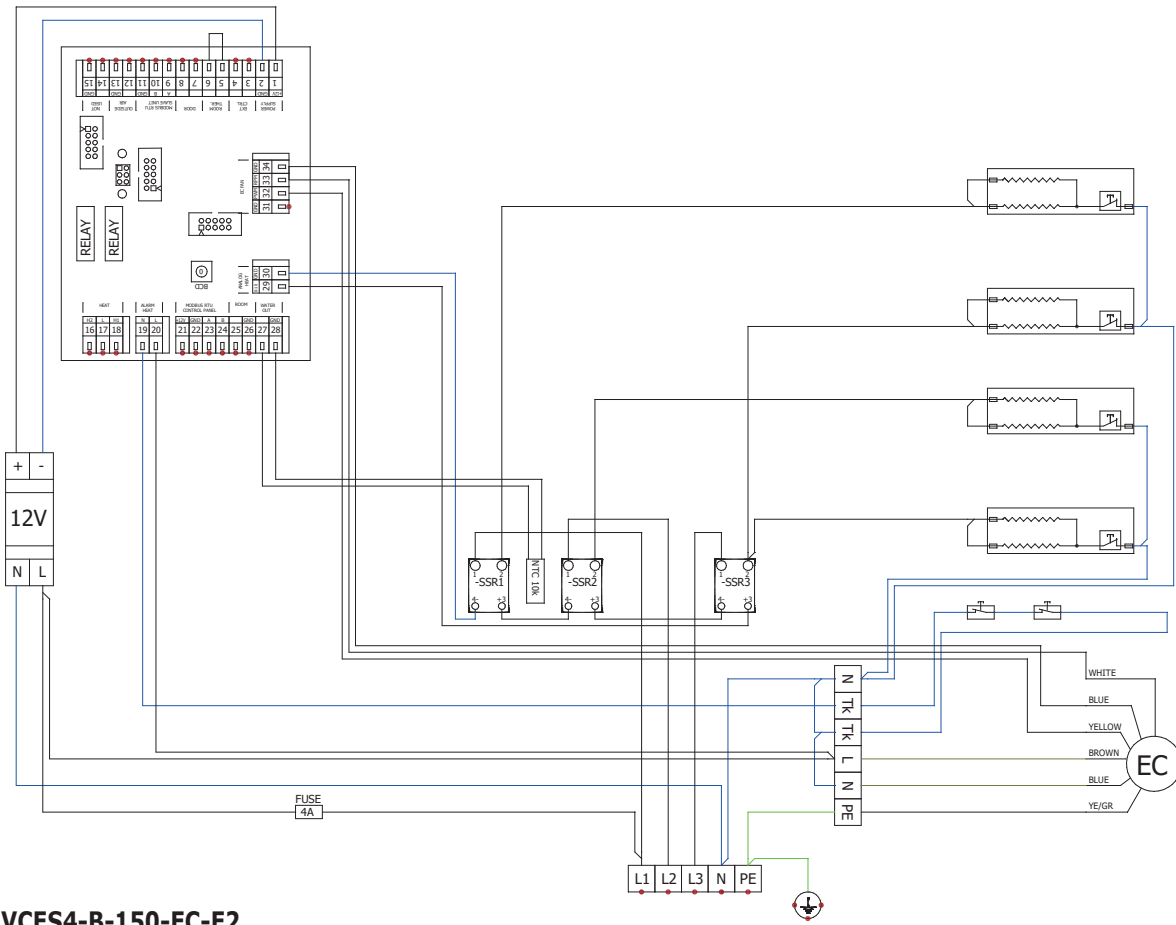

## VCES4-B-150-EC-E2

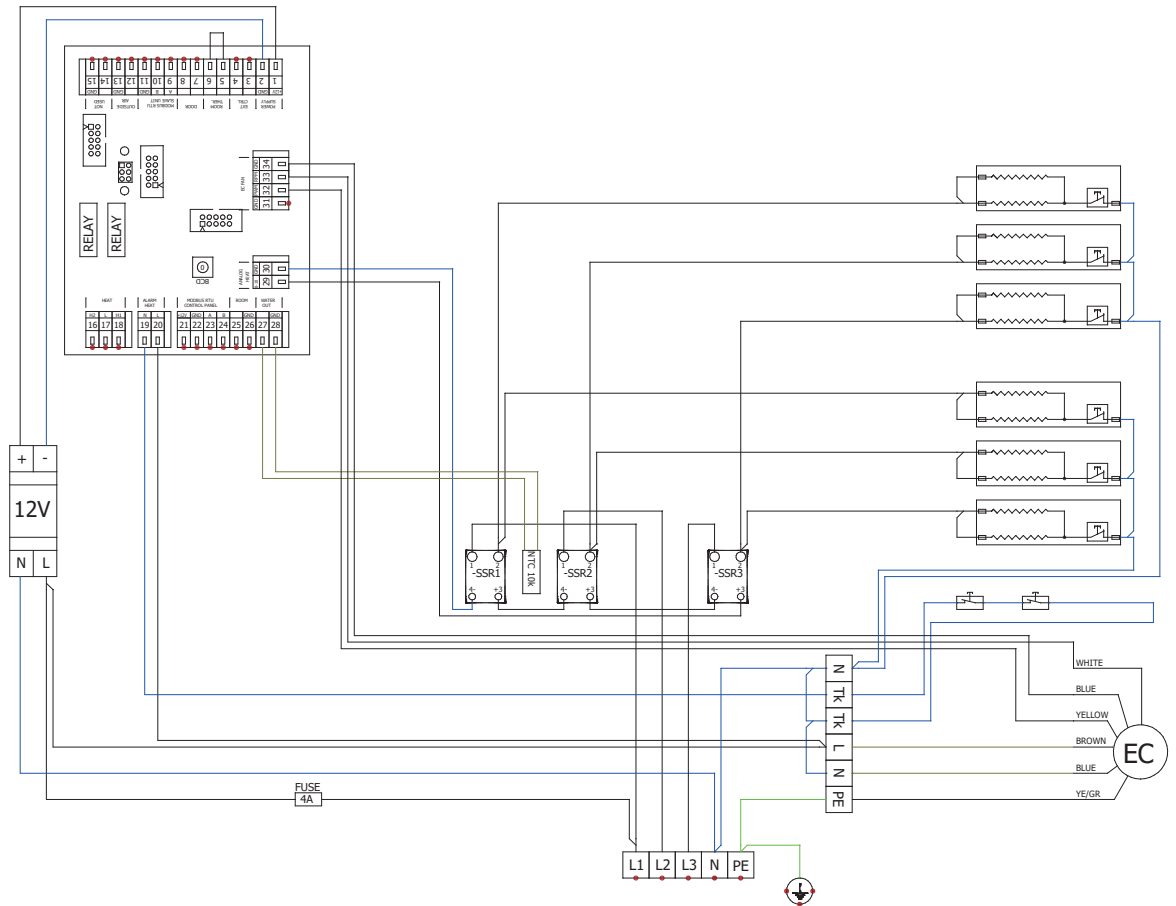

EC FAN

# 12. DIAGRAMAS DE CABLEADO

## VCES4-B-200-EC-E0

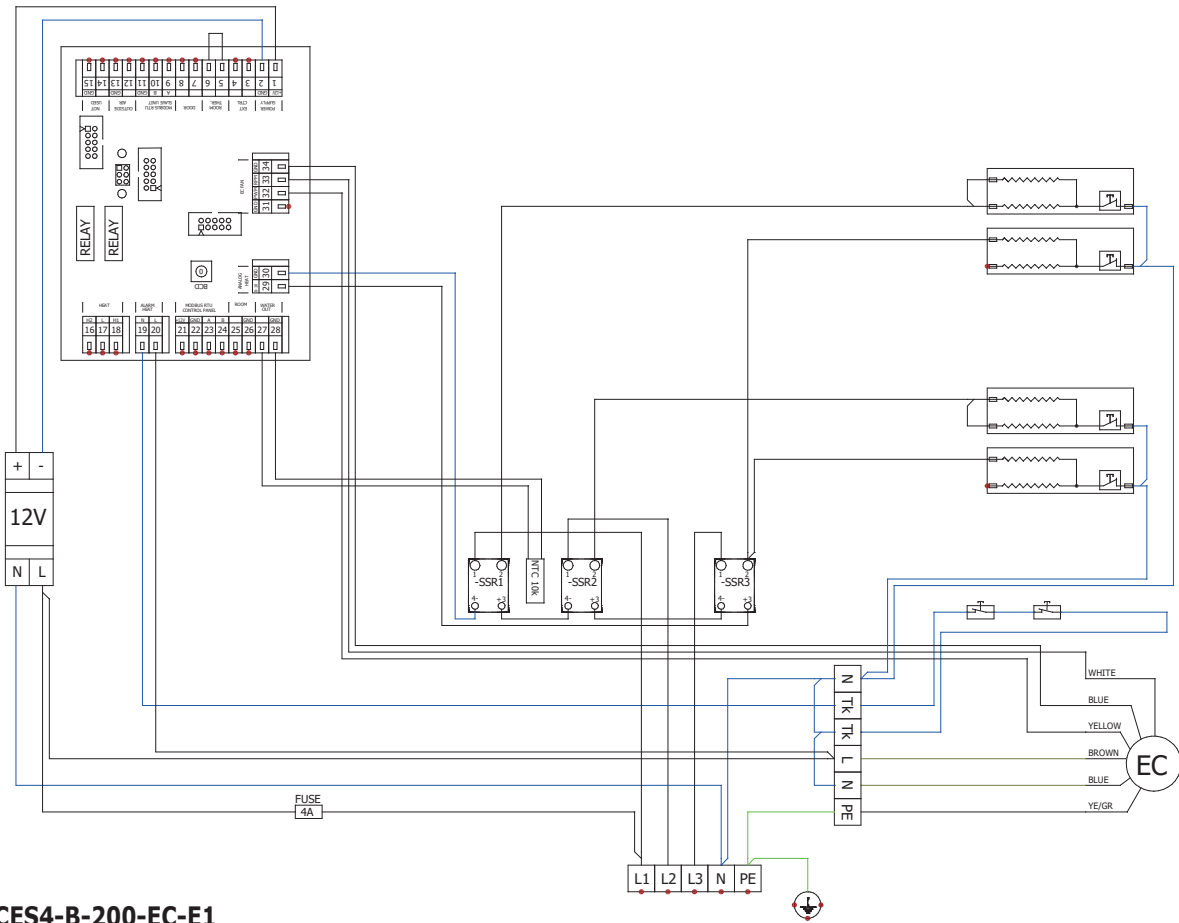

## VCES4-B-200-EC-E1

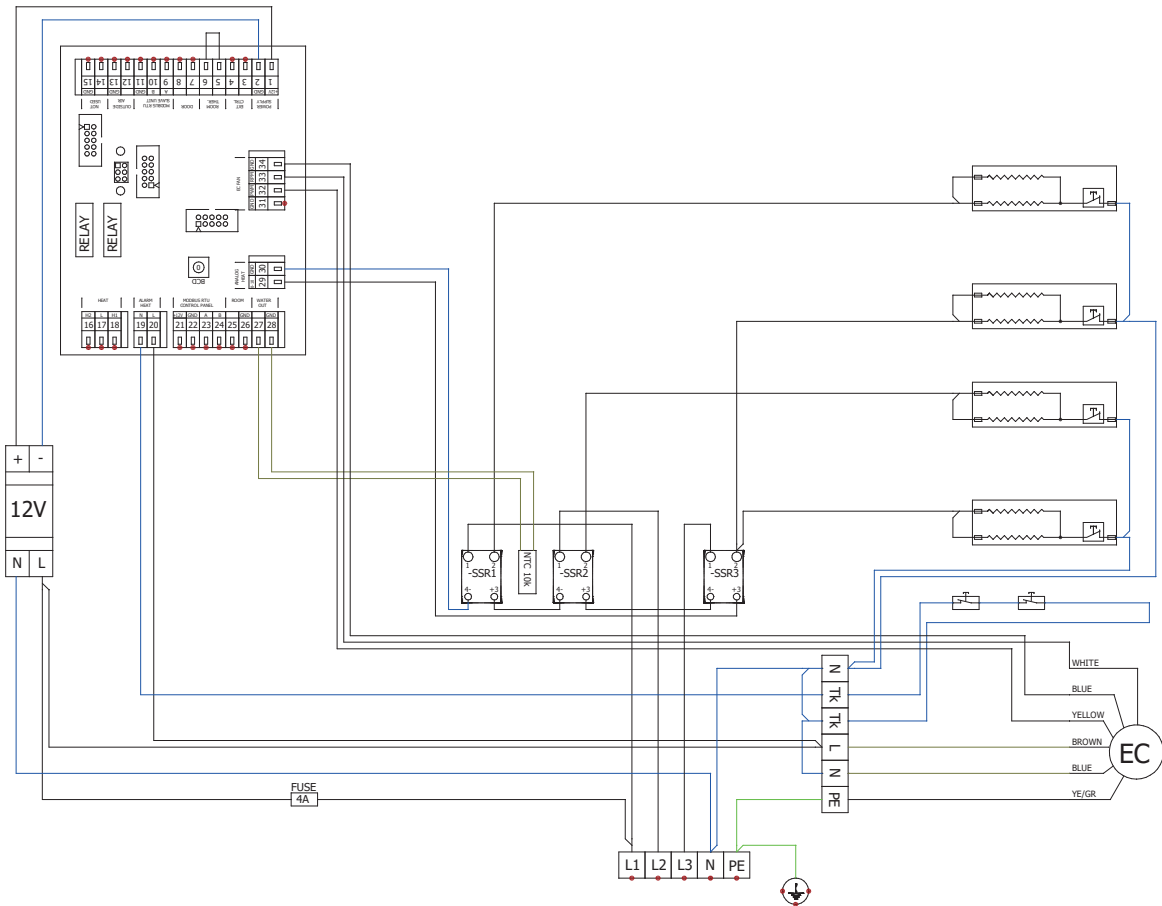

EC FAN

# 12. DIAGRAMAS DE CABLEADO

## VCES4-B-200-EC-E2

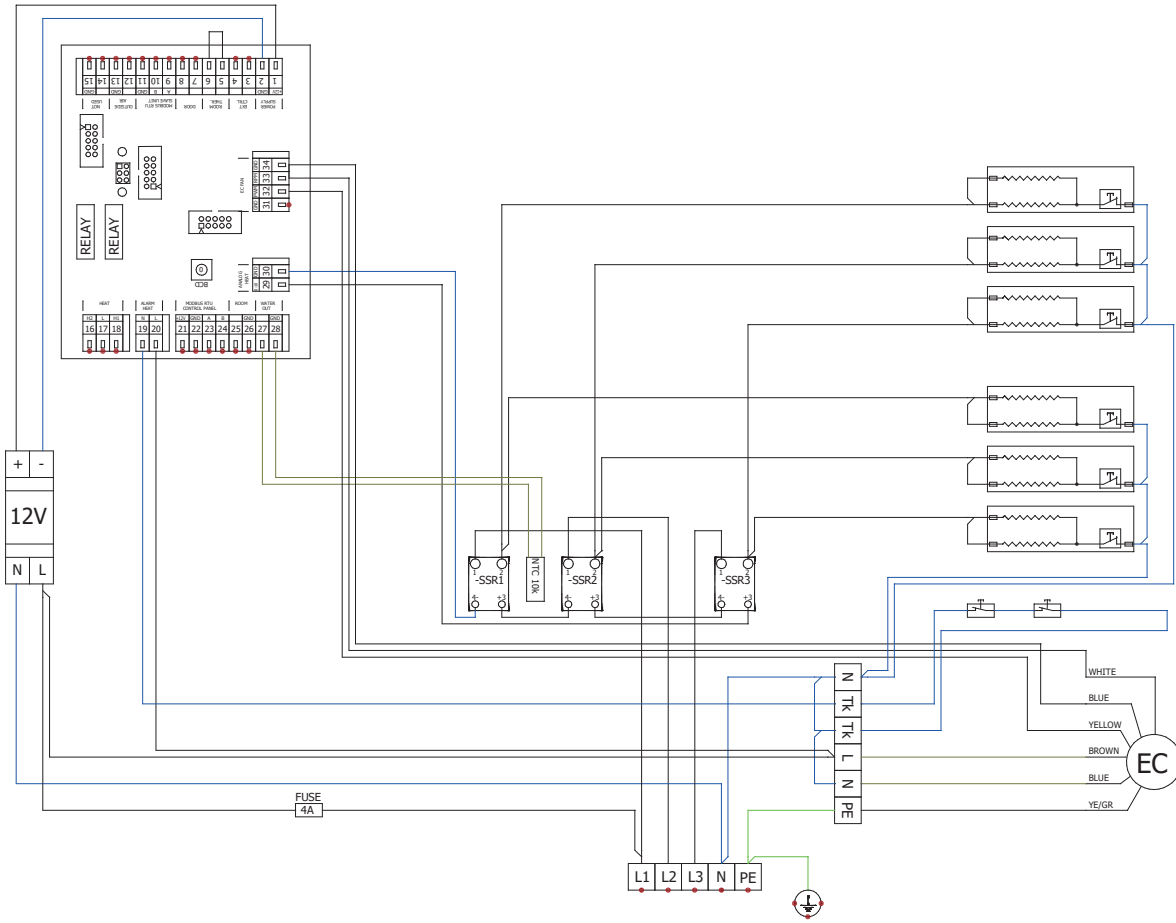

EC FAN

## VCES4-B-250-EC-E0

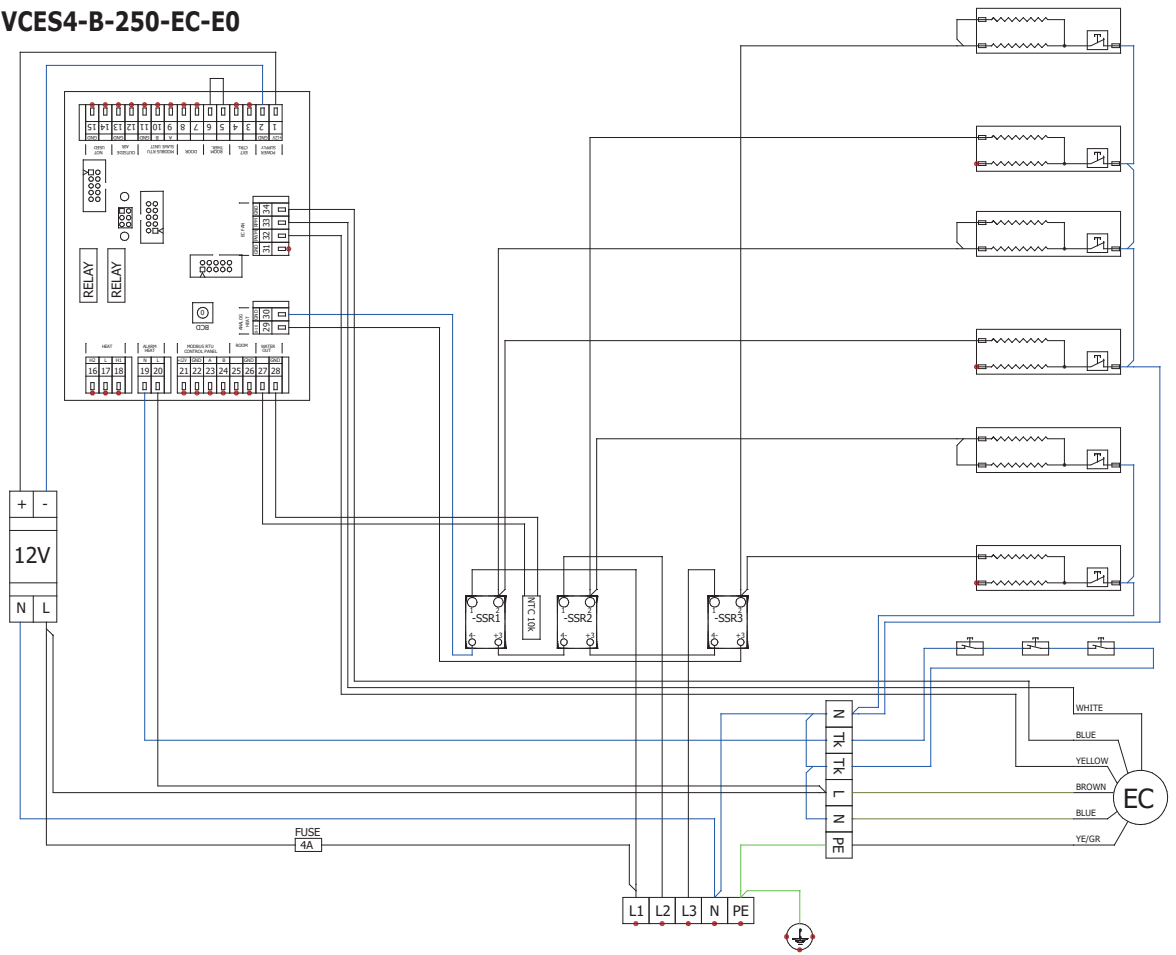

# 12. DIAGRAMAS DE CABLEADO

VCES4-B-250-EC-E1

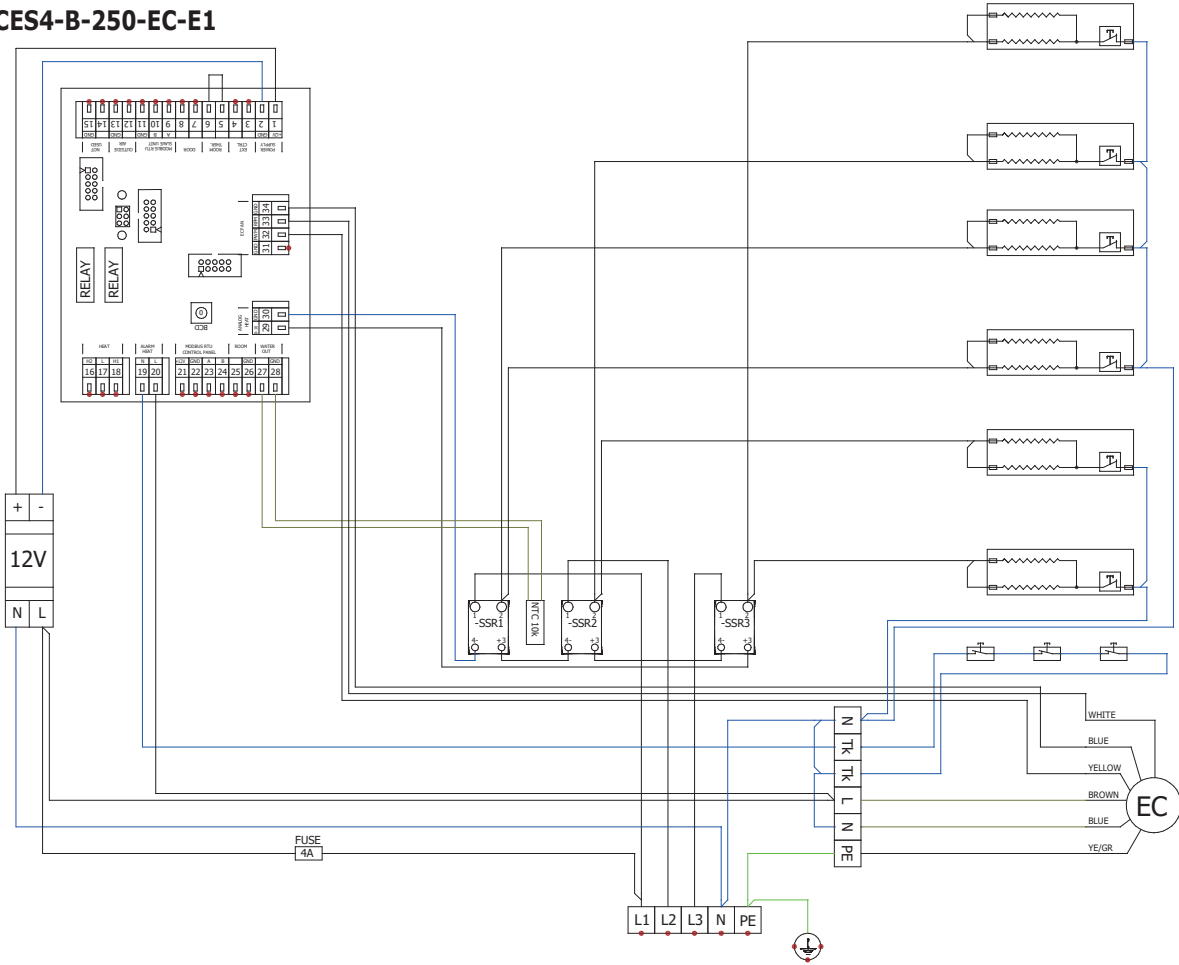

EC FAN

# 12. DIAGRAMAS DE CABLEADO

VCES4-B-250-EC-E2

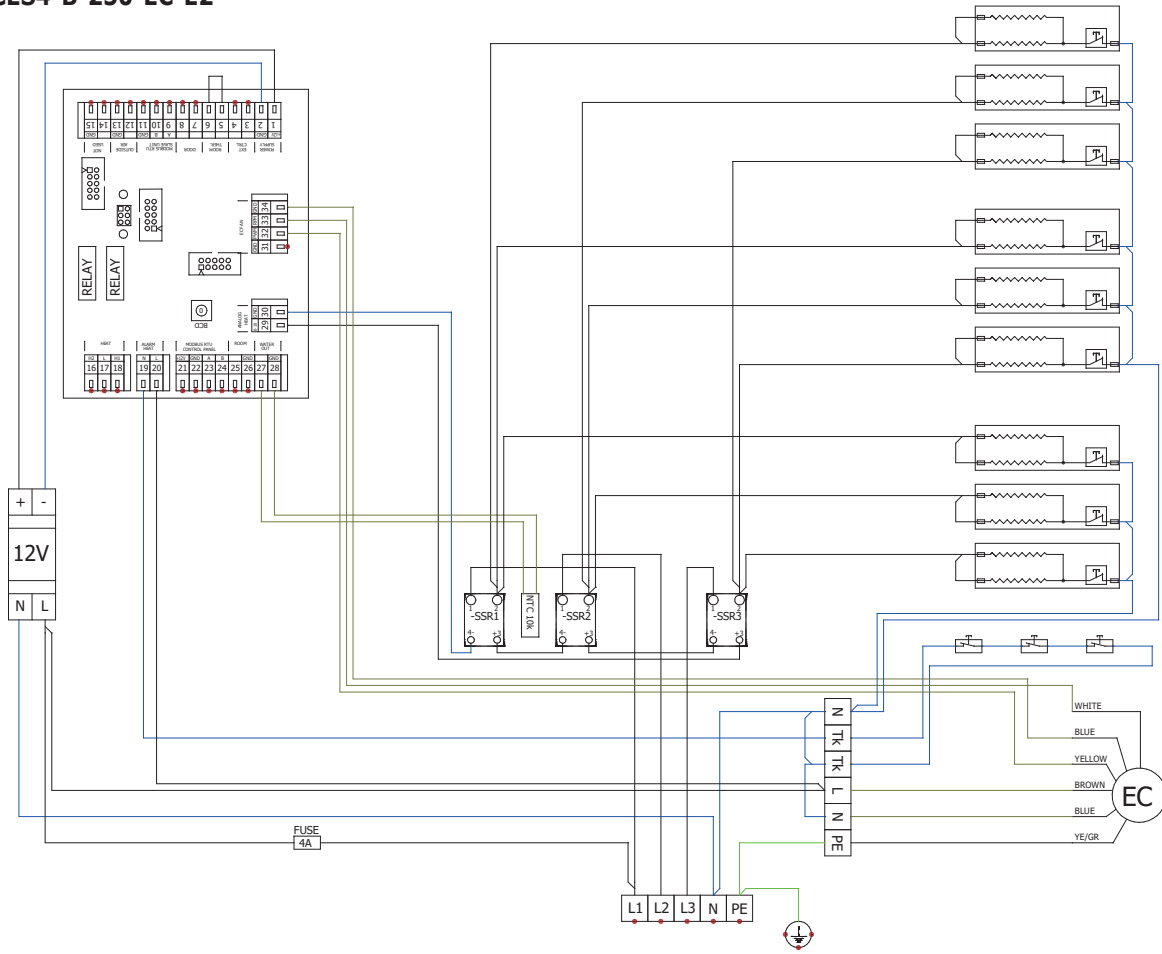

EC FAN

## 13. CONCLUSIÓN

Después de instalar la cortina de aire, lea atentamente el Manual del regulador adecuado. En caso de cualquier duda o consulta, no dude en ponerse en contacto con nuestros departamentos de ventas o de asistencia técnica.

### CONTACTO

**Dirección**  
**2VV, s.r.o.,**  
Nádražní 794  
Hala A  
533 51 Pardubice – Rosice  
República Checa

**Internet :**  
<http://www.2vv.cz/>