

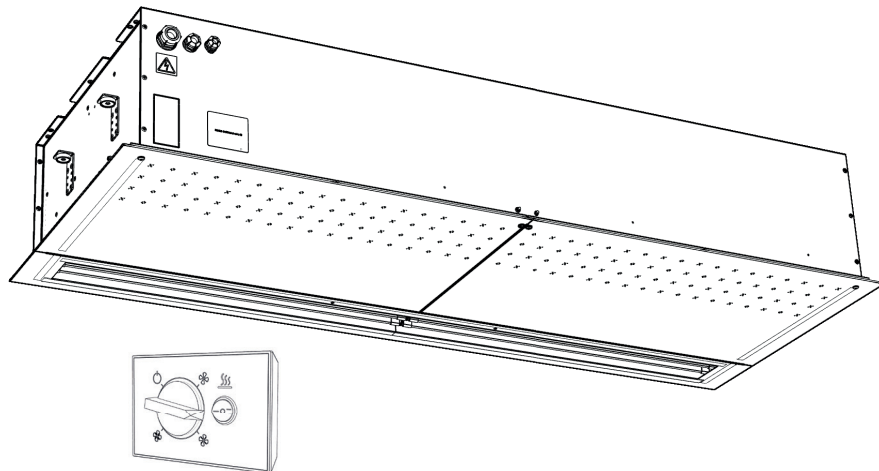

PARTNER
IN VENTILATION
2VV.CZ

IT

FINESSE (VCFI5) BASIC EC /AC



INSTALLAZIONE







4-118-0442

CE

1. PRIMA DI INIZIARE

Significato dei simboli presenti nel manuale:

SIMBOLO	SIGNIFICATO
 ATTENZIONE!	Attenzione o cautela
 DA NOTARE!	Istruzioni importanti
 COSE NECESSARIE	Consigli pratici e informazioni
 INFORMAZIONI TECNICHE	Informazioni tecniche dettagliate
	Riferimenti ad altre parti del manuale



Prima dell'installazione, leggere attentamente la sezione "Uso sicuro delle barriere d'aria". Questa sezione contiene tutte le istruzioni necessarie per un uso corretto e sicuro del prodotto.

Il presente manuale contiene istruzioni importanti per garantire una corretta installazione delle barriere d'aria. Prima di procedere all'installazione, leggere attentamente e comprendere le seguenti istruzioni. Il produttore si riserva il diritto di apportare modifiche, compreso nella documentazione tecnica, senza preavviso. Conservare il presente manuale per un uso futuro. Le istruzioni contenute nel presente manuale sono parte del prodotto.

Dichiarazione di conformità

Per informazioni dettagliate, consultare il sito www.2vv.cz

2. DISIMBALLO

2.1 CONTROLLO DELLA SPEDIZIONE

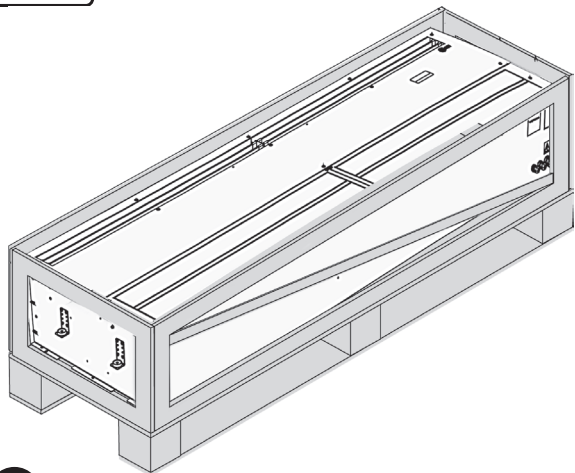

- Dopo la consegna, controllare immediatamente il prodotto imballato per accertarsi che non sia danneggiato. Se risulta danneggiato, contattare il servizio spedizioni. Se il reclamo non viene presentato immediatamente, potrebbe non essere ritenuto valido successivamente.
- Verificare che si tratti del prodotto da voi ordinato. In caso di discrepanze, non disimballare la barriera d'aria e comunicare immediatamente il difetto al fornitore.
- Una volta disimballata, verificare che la barriera e le altre parti siano in regola. In caso di dubbi, contattare il fornitore.
- Non installare la barriera d'aria se danneggiata!
- Se non si vuole disimballare la barriera subito dopo la consegna, conservatela al chiuso, in un ambiente asciutto e con una temperatura ambiente compresa tra **+5 °C e +40 °C**

	<p>Tutto il materiale di imballaggio è eco-compatibile e può essere riutilizzato o riciclato. Si prega di contribuire attivamente alla protezione dell'ambiente assicurando il corretto smaltimento o riciclaggio dei materiali di imballaggio.</p>	
--	---	--

2.2 CONTENUTI

MASTER

1x

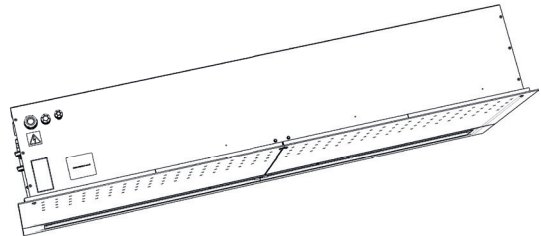

1x



1x



2. DISIMBALLO

2.2 DISIMBALLO DELLA BARRIERA D'ARIA



- Attenzione! Prima di estrarre la barriera d'aria dall'imballaggio, rimuovere il coperchio.

1.

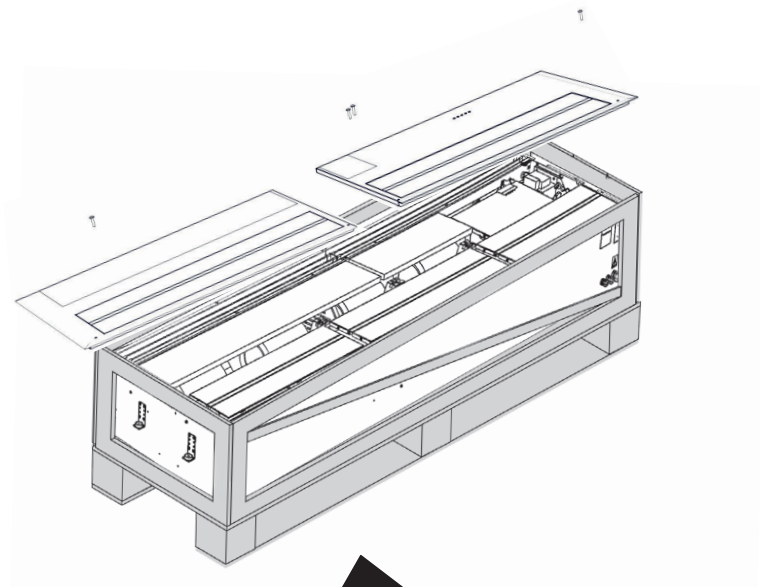

2.

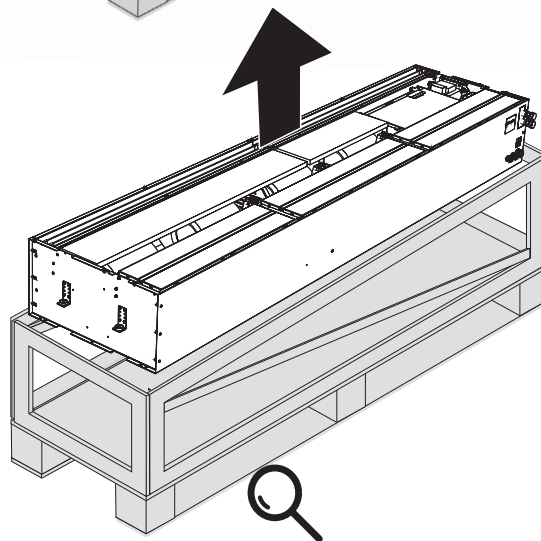

- Se la barriera è stata trasportata ad una temperatura inferiore a **0 °C**, sarà necessario lasciarla riposare per almeno 2 ore in normali condizioni operative successivamente all'imballaggio, senza accenderla. In questo modo, la temperatura interna della barriera d'aria si stabilizzerà.

3. PARTI PRINCIPALI

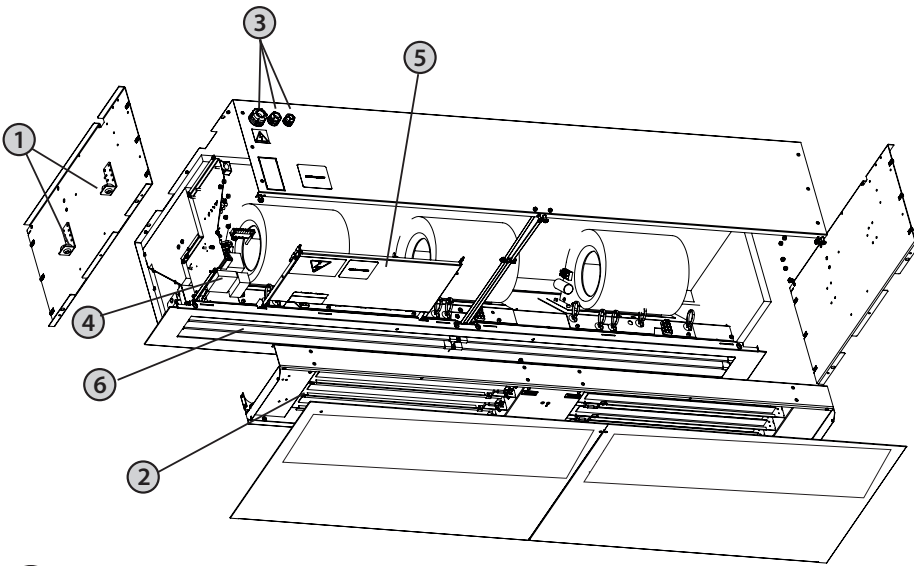

- ① Supporti di sospensione
- ② Riscaldatore elettrico/dell'acqua/senza
- ③ Spina del cavo di alimentazione
- ④ Posizionamento dei connettori di alimentazione e dei fusibili
- ⑤ Presa del modulo di controllo
- ⑥ Griglia esterna

4. DIMENSIONS

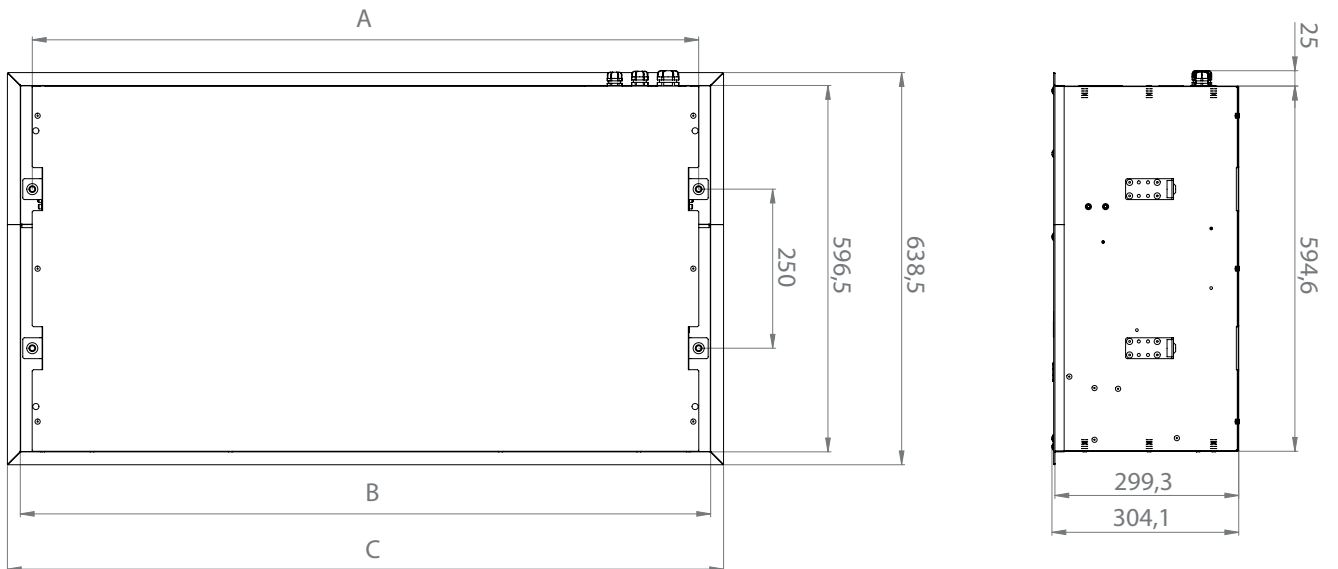

Tipo	Spaziatura dell'installazione fori A [mm]	Lunghezza B [mm]	Lunghezza della copertura C (mm)
VCF15-x-100-x...	1085	1124	1166
VCF15-x-150-x...	1585	1624	1666
VCF15-x-200-x...	2085	2124	2166
VCF15-x-250-x...	2465	2504	2546

5. PARAMETRI TECNICI

VCFI5 AC

Tipo	Potenza del riscaldatore [kW]		Potenza totale assorbita [kW] ^{*1}	Tensione/corrente totale [V/A]	Tensione/corrente del motore [V/A]	Aumento della temperatura Δt [°C]	Frequenza [Hz]	Peso [kg] ^{*4}
	1° livello	2° livello						BA
VCFI5B100-S0AC	-	-	0,63	230/2,75	230/2,75	-	50	37
VCFI5B150-S0AC	-	-	0,9	230/4,0	230/4,0	-	50	51
VCFI5B200-S0AC	-	-	1,2	230/5,3	230/5,3	-	50	66
VCFI5B250-S0AC	-	-	1,5	230/6,5	230/6,5	-	50	80
VCFI5B100-E1AC	4,6	9,4	10,1	400/16,3	230/2,75	15,6 ^{*1}	50	39
VCFI5B150-E1AC	7,6	15	16	400/26,1	230/4,0	17,2 ^{*1}	50	54
VCFI5B200-E1AC	9,8	19	20,5	400/32,4	230/5,3	16,4 ^{*1}	50	71
VCFI5B250-E1AC	12,5	24,5	26,1	400/42,2	230/6,5	17,4 ^{*1}	50	85
VCFI5B100-V2AC	21,3 ^{*2}		0,63	230/2,75	230/2,75	38 ^{*2}	50	41
VCFI5B150-V2AC	31,6 ^{*2}		0,9	230/4,0	230/4,0	38 ^{*2}	50	56
VCFI5B200-V2AC	43,4 ^{*2}		1,2	230/5,3	230/5,3	38 ^{*2}	50	73
VCFI5B250-V2AC	53 ^{*2}		1,5	230/6,5	230/6,5	38 ^{*2}	50	87

VCFI5 EC

Tipo	Potenza del riscaldatore [kW]		Potenza totale assorbita [kW] ^{*1}	Tensione/corrente totale [V/A]	Tensione/corrente del motore [V/A]	Aumento della temperatura Δt [°C]	Frequenza [Hz]	Peso [kg] ^{*4}
	1° livello	2° livello						BA
VCFI5B100-S0EC	-	-	0,36	230/2,4	230/2,4	-	50/60	32
VCFI5B150-S0EC	-	-	0,54	230/3,5	230/3,5	-	50/60	43
VCFI5B200-S0EC	-	-	0,71	230/4,4	230/4,4	-	50/60	56
VCFI5B250-S0EC	-	-	0,85	230/5,4	230/5,4	-	50/60	65
VCFI5B100-E1EC	4,6	9,4	9,77	400/16	230/2,4	14,7 [*]	50/60	36
VCFI5B150-E1EC	7,6	15	15,54	400/25,2	230/3,5	16 [*]	50/60	47
VCFI5B200-E1EC	9,8	19	19,71	400/31,9	230/4,4	14,9 [*]	50/60	63
VCFI5B250-E1EC	12,5	24,5	25,35	400/40,8	230/5,4	15,5 [*]	50/60	75
VCFI5B100-V2EC	22,8 ^{*2}		0,35	230/2,4	230/2,4	35 ^{*2}	50/60	36
VCFI5B150-V2EC	35,0 ^{*2}		0,52	230/3,3	230/3,3	36 ^{*2}	50/60	47
VCFI5B200-V2EC	47,2 ^{*2}		0,73	230/4,3	230/4,3	36 ^{*2}	50/60	63
VCFI5B250-V2EC	58,0 ^{*2}		0,84	230/5,3	230/5,3	36 ^{*2}	50/60	76
VCFI5C100-S0EC	-	-	0,55	230/3,5	230/3,5	-	50/60	35
VCFI5C150-S0EC	-	-	0,72	230/4,4	230/4,4	-	50/60	45
VCFI5C200-S0EC	-	-	0,90	230/5,3	230/5,3	-	50/60	60
VCFI5C250-S0EC	-	-	1,20	230/7,3	230/7,3	-	50/60	69
VCFI5C100-E1EC	4,6	9,4	9,96	400/17	230/3,5	11,6 [*]	50/60	38
VCFI5C150-E1EC	7,6	15	15,72	400/26	230/4,4	12,3 [*]	50/60	50
VCFI5C200-E1EC	9,8	19	19,90	400/32	230/5,3	10 [*]	50/60	67
VCFI5C250-E1EC	12,5	24,5	25,7	400/42	230/7,3	11,4 [*]	50/60	79
VCFI5C100-V2EC	22,8 ^{*2}		0,53	230/3,5	230/3,5	31 ^{*2}	50/60	38
VCFI5C150-V2EC	35,0 ^{*2}		0,71	230/4,2	230/4,2	32 ^{*2}	50/60	50
VCFI5C200-V2EC	47,2 ^{*2}		0,90	230/5,4	230/5,4	33 ^{*2}	50/60	67
VCFI5C250-V2EC	58,0 ^{*2}		1,20	230/7,3	230/7,3	36 ^{*2}	50/60	80
VCFI5C100-V6EC	13,2 ^{*3}		0,53	230/3,4	230/3,4	16 ^{*3}	50/60	43
VCFI5C150-V6EC	18,7 ^{*3}		0,71	230/4,4	230/4,4	17 ^{*3}	50/60	60
VCFI5C200-V6EC	24,9 ^{*3}		0,85	230/5,3	230/5,3	17 ^{*3}	50/60	79
VCFI5C250-V6EC	32,9 ^{*3}		1,18	230/7,3	230/7,3	17 ^{*3}	50/60	97

^{*1} Alla massima portata d'aria e alla massima potenza del riscaldatore.

^{*2} Temperatura dell'aria di aspirazione +18 °C, gradiente di temperatura dell'acqua di 90/70 °C e velocità massima del ventilatore.

^{*3} Temperatura dell'aria di aspirazione +18 °C, gradiente di temperatura dell'acqua di 40/30 °C e velocità massima del ventilatore.

^{*4} Peso con controllo BASIC.

6. INSTALLAZIONE

6.1 SCELTA DEL SITO DI INSTALLAZIONE E INSTALLAZIONE DELLA BARRIERA D'ARIA

6.1-1 Dimensioni di installazione

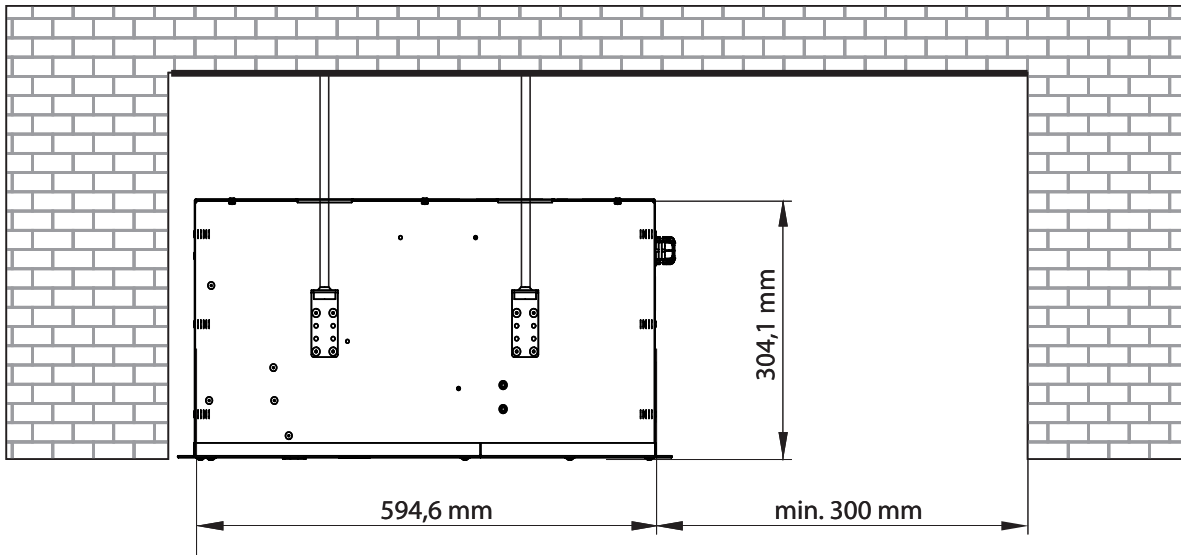

- La barriera d'aria deve essere installata solo in posizione orizzontale!
- La barriera può essere installata sull'apertura della porta. Si raccomanda di mantenere la distanza necessaria da materiali infiammabili, per un uso sicuro della barriera d'aria.
- La posizione di installazione della barriera d'aria può essere scelta in modo da potere utilizzare la cappa di filtrazione di servizio.
- La barriera d'aria deve essere utilizzata in spazi asciutti e chiusi, ad una temperatura ambiente compresa tra +5° C e +40° C e ad una umidità relativa fino all'80%.
- La barriera d'aria non è intesa per muovere aria che contiene miscele combustibili o esplosive, fumi chimici, polvere grossa, fuliggine, grasso, veleni, germi infettivi, ecc.

6.1.-2 Distanza di sicurezza

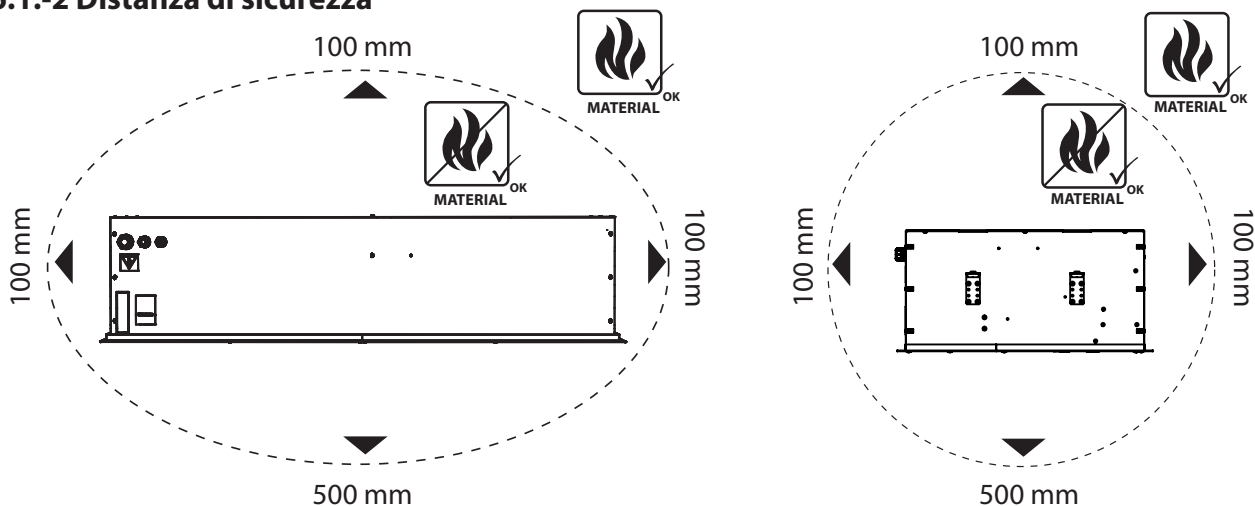

6. INSTALLAZIONE

6.1-3 Misurazione del sito di installazione

- Assicurarsi che entro 100 mm nella zona circostante la barriera d'aria vi siano solo materiali non infiammabili (cioè che non possono bruciare, accendersi o carbonizzarsi) o ignifughi (cioè che non bruciano e non si infiammano, come ad esempio i pannelli in cartongesso). Tuttavia, tali materiali non devono in alcun modo bloccare le aperture di ingresso e di uscita.
- Nel caso delle barriere d'aria con sistema di riscaldamento elettrico, le distanze di sicurezza dalle superfici strutturali dell'edificio e dagli oggetti infiammabili devono essere le seguenti:
- La distanza di sicurezza dai materiali infiammabili nella direzione del flusso d'aria principale (cioè dietro all'uscita) deve essere di 500 mm,
- La distanza di sicurezza dai materiali infiammabili sopra alla barriera d'aria deve essere di 500 mm,
- La distanza di sicurezza dai materiali in altre direzioni deve essere di 100 mm.

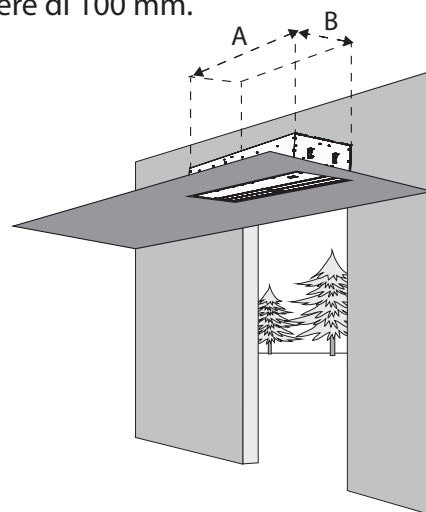
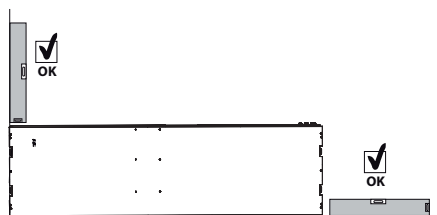

Dimensioni raccomandate dell'apertura a soffitto per l'inserimento della barriera

Tipo	A [mm]	B [mm]
VCF-X-100-X...	1140	620
VCF-X-150-X...	1640	620
VCF-X-200-X...	2140	620
VCF-X-250-X...	2520	620

- La barriera d'aria deve essere fissata al soffitto con grazie a 4 barre filettate, non incluse nell'imballaggio.
- È necessario garantire la fornitura dei componenti necessari presso il sito di installazione, in funzione dell'uso specifico della barriera d'aria e in base ai parametri elettrici.
- Se si utilizza la barriera d'aria con riscaldamento ad acqua, effettuare il collegamento delle tubazioni di mandata/ritorno.
- È necessario tagliare o eseguire un foro in funzione delle dimensioni di seguito riportate.
- Realizzare quattro fori nella struttura del soffitto, in funzione dello schema dimensionale (vedere la sezione "Dimensioni") e installare la barriera d'aria sui 4 punti di ancoraggio.
- Fissare la barriera d'aria direttamente sul soffitto senza lasciare alcuno spazio tra il corpo della barriera stessa e del soffitto, oppure utilizzare quattro barre filettate per ottenere la distanza desiderata dal soffitto, in funzione della situazione presente nel sito di installazione (vedere la sezione "Condizioni per un uso sicuro e adeguato della barriera d'aria").

6. INSTALLAZIONE



Per l'installazione a parete utilizzare il set di staffe per il montaggio a parete: VCS4-KONZ-STE. La staffa a parete deve essere ordinata separatamente come accessorio opzionale.

Dimensioni della staffa VCS4-KONZ-STE

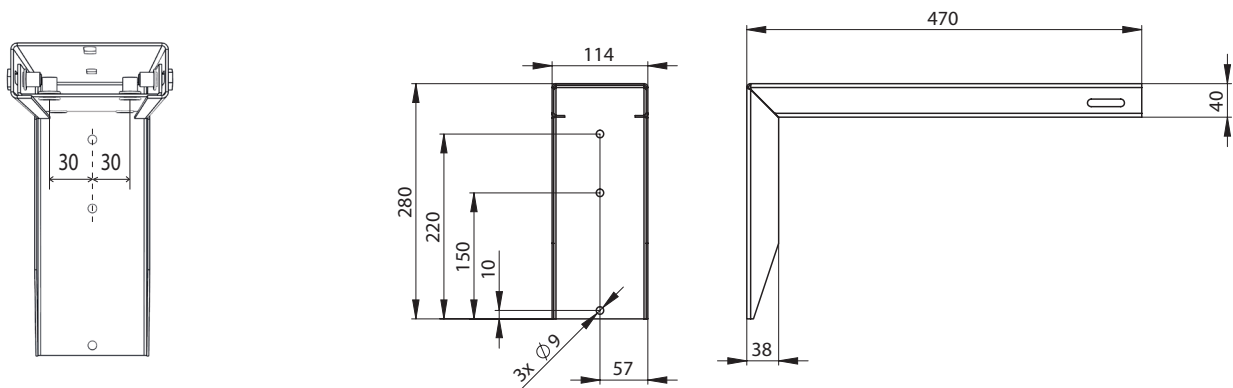

Distanza di installazione

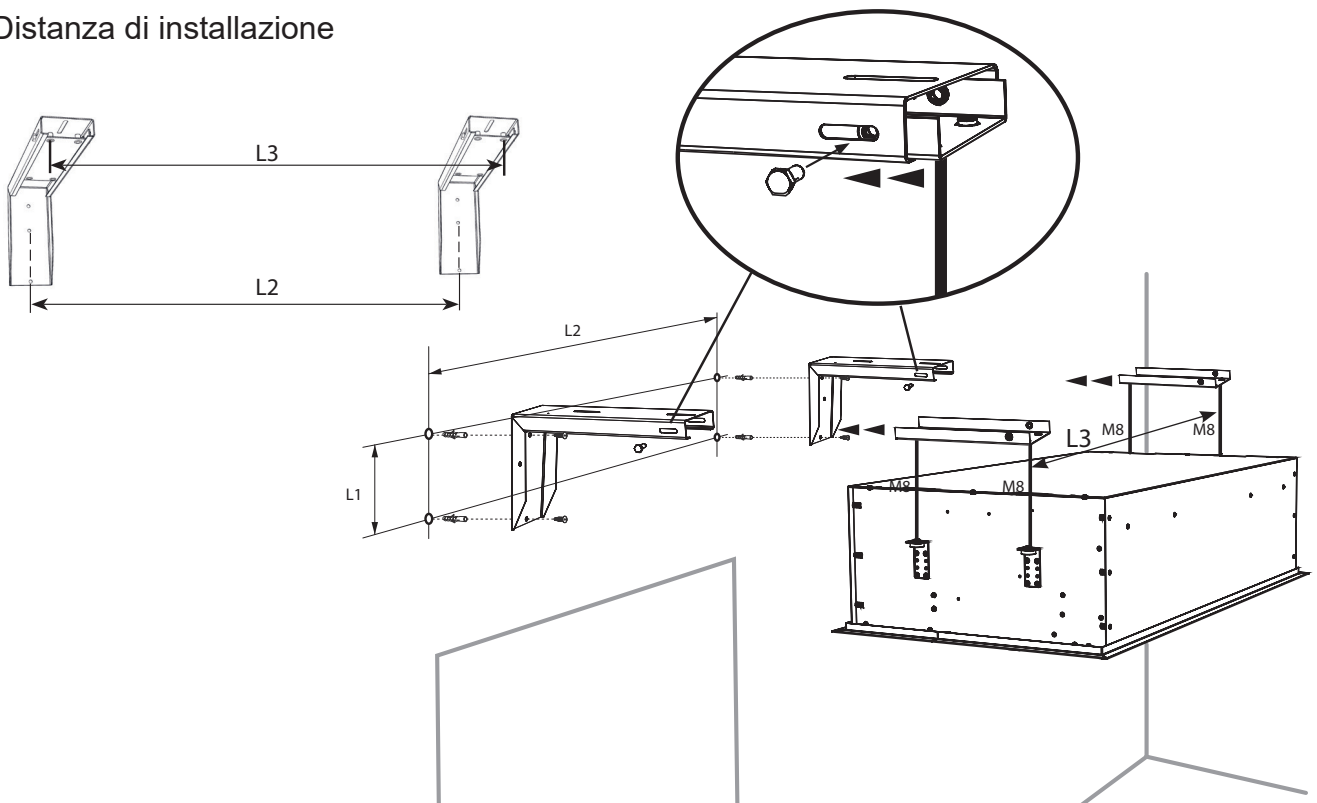

Tipo	L1 [mm]	L2 [mm]	L3 [mm]
VCFI5x-100-x...	250	1025	1085
VCFI5x-150-x...	250	1525	1585
VCFI5x-200-x...	250	2025	2085
VCFI5x-250-x...	250	2405	2465

6. INSTALLAZIONE



Per l'installazione a soffitto utilizzare il supporto per soffitto SET: VCS4-KONZ-STR. Il supporto a soffitto SET deve essere ordinato separatamente come accessorio opzionale.

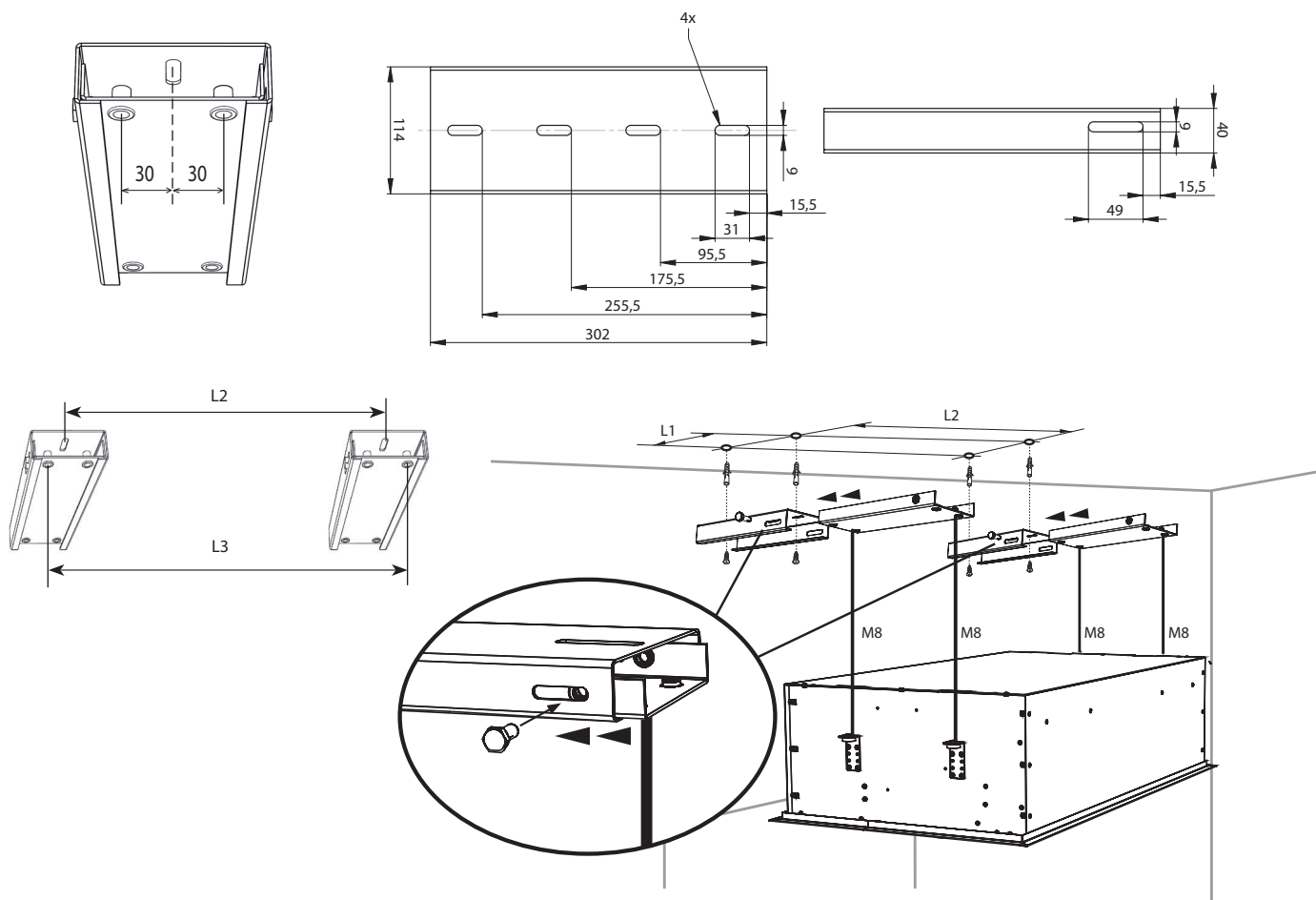

Tipo	L1 [mm]	L2 [mm]	L3 [mm]
VCFI5x-100-x...	250	1025	1085
VCFI5x-150-x...	250	1525	1585
VCFI5x-200-x...	250	2025	2085
VCFI5x-250-x...	250	2405	2465

6.1-4 Fissare la barriera d'acqua sulle barre filettate e assicurarsi che sia sostenuta in modo sicuro e stabile



- In funzione del peso della barriera d'aria, è necessario utilizzare un dispositivo di sollevamento adeguato (ad es. un carrello elevatore, ecc.) o richiedere l'aiuto di altre due persone per sostenerlo, fino a quando sarà fissata con sicurezza.
- Il fissaggio deve essere tale da supportare il peso della barriera d'aria!

6. INSTALLAZIONE

6.2 COLLEGAMENTO DEI TUBI DI INGRESSO E DI USCITA DELL'ACQUA

VCFI5-x-xxx-V(W)-...



- Tubi flessibili con collegamento G3/4"



- La prova del collegamento e della pressione del sistema di riscaldamento deve essere eseguita da una persona con competenze idrauliche, che dovrà rispettare gli standard e le normative applicabili nel paese di installazione.
- La temperatura massima dell'acqua è di +100 °C e la pressione massima è di 1,6 MPa. Si raccomanda di installare una valvola di arresto sull'ingresso e sull'uscita del sistema di riscaldamento, in modo che sia possibile arrestare l'alimentazione d'acqua.

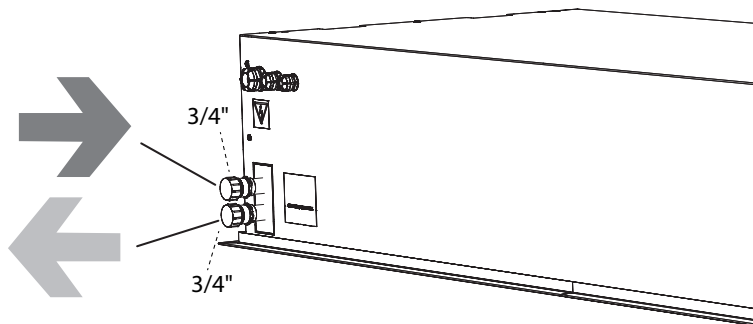

6.2-1 Regolazione della batteria dell'acqua con una valvola termostatica TV1/1

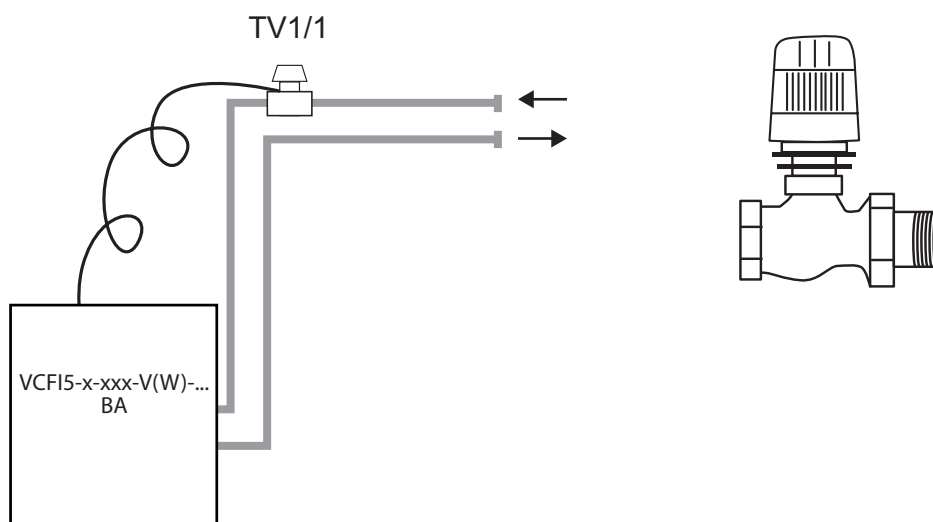

La valvola termostatica **TV1/1** è un accessorio per il modulo di controllo **BASIC**.



Per una descrizione dettagliata della regolazione della batteria ad acqua tramite valvola termostatica (TV1/1), incluso il suo collegamento, fare riferimento al manuale di istruzioni della valvola termostatica TV1/1.

6. INSTALLAZIONE

6.2-2 Regolazione della batteria dell'acqua con una valvola di zona **ZV3-230** o **RT**



Zone valve **ZV3-230** is an required accessorie for control module **BASIC**.
Per barriera d'aria con scambiatore di calore ad acqua e modulo di controllo BASIC con ponticello tra GND e Tx.

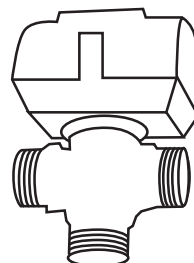
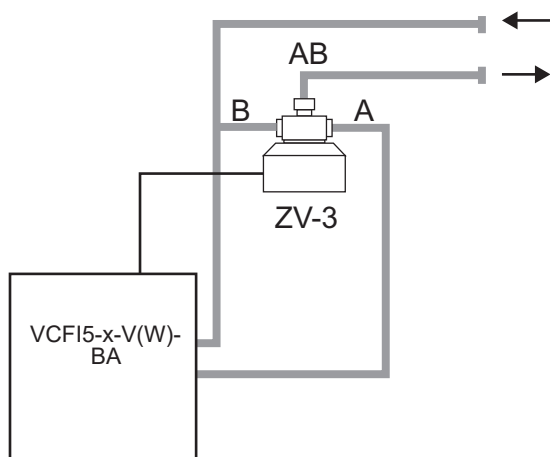

- Per una descrizione dettagliata della regolazione della batteria dell'acqua tramite la valvola di zona (ZV3-230), compreso il suo collegamento, consultare il manuale di istruzioni della valvola di zona ZV3-230.



La valvola di zona **RT** è un accessorio necessario per il modulo di controllo **BASIC**.
Per la barriera d'aria con scambiatore di calore ad acqua e modulo di controllo BASIC con un ponticello tra GND e Tx.

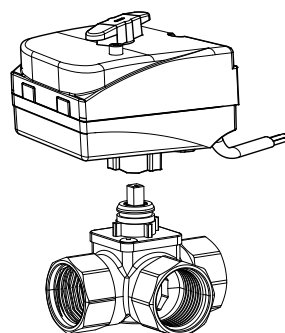
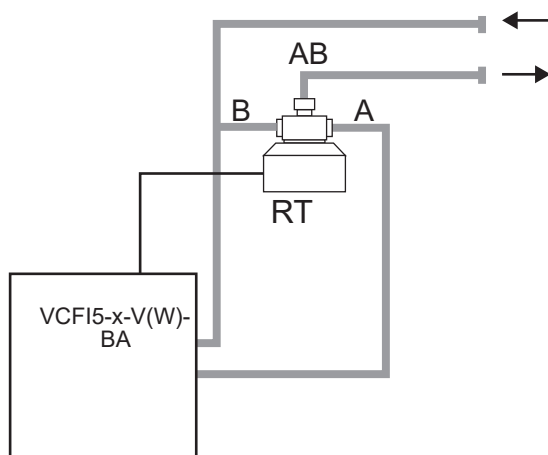

- Per una descrizione dettagliata della regolazione della batteria dell'acqua tramite la valvola di zona (RT), compreso il suo collegamento, consultare il manuale di istruzioni della valvola di zona RT.

6. INSTALLAZIONE

6.4 INSTALLAZIONE ELETTRICA



- Il collegamento elettrico della barriera d'aria deve essere effettuato sulla base di un progetto professionale realizzato da un ingegnere esperto di sistemi elettrici.
- L'installazione deve essere eseguita da un elettricista professionista. Tutte le normative e le direttive nazionali devono essere rispettate.
- Gli schemi elettrici raffigurati sul prodotto prevalgono su quelli riportati nel presente manuale!
- Prima dell'installazione, verificare che le sigle presenti sul terminale corrispondano alle sigle riportate sul diagramma dei collegamenti elettrici. In caso di dubbi, contattare il fornitore e non collegare la barriera d'aria per nessun motivo.
- Non toccare l'interno della barriera d'aria, a meno che l'alimentazione elettrica di rete sia stata scollegata!
- Se il prodotto è collegato ad un sistema di controllo diverso da quello originale, i componenti di regolazione e di misurazione devono essere collegati dalla società che ha fornito il sistema.
- L'impresa di servizi elettrici incaricata definisce le dimensioni massime del cavo di alimentazione, in conformità con gli standard applicabili nel luogo di installazione, delle condizioni circostanti e dei parametri tecnici della barriera.



- **Una particolare attenzione deve essere prestata alla capacità della rete di distribuzione della barriera d'aria con sistema di riscaldamento elettrico, per accertarsi di ottenere i giusti valori di corrente di fase per limitare le oscillazioni di tensione e lo sfarfallio della rete.**

Il tipo di cavo:

Tipo	Cavo
VCFI5-xxx-S...	3Cx...
VCFI5-xxx-V...	3Cx...
VCFI5-xxx-W...	3Cx...
VCFI5x-100-E...	5Cx...
VCFI5x-150-E...	5Cx...
VCFI5x-200-E...	5Cx...
VCFI5x-250-E...	5Cx...

Specifiche del fusibile:

VCFI5-x-xxx...		x	
		B	C
xxx	100	3,15A	5A
	150	4A	6,3A
	200	6,3A	8A
	250	8A	12A

6. INSTALLAZIONE

VCST5-xxx-S / V

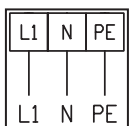

VCST5-xxx-E

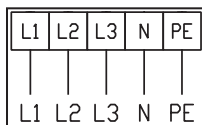

I parametri elettrici sono riportati sull'etichetta del produttore, che si trova sotto al coperchio di servizio della barriera d'aria.

Air curtain Type	
U = Voltage	I = Net current
f = Frequency	P = Output
n = Speed	m = Weight
ph = Phase	IP = IP rating
av = Air output	ver =
Serial number	

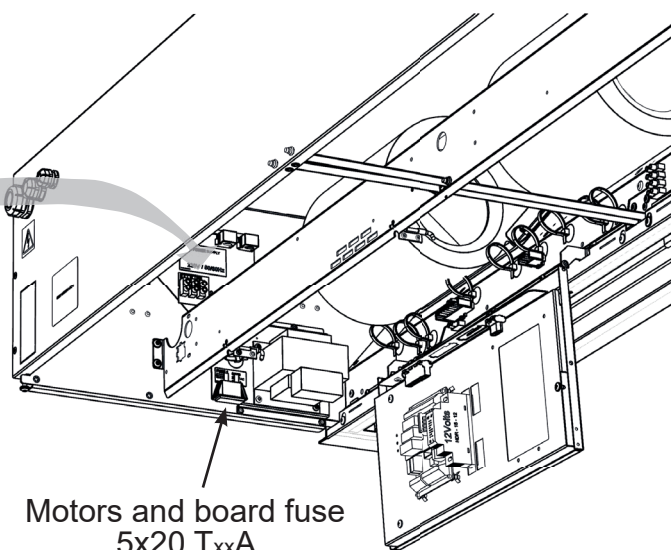

Motors and board fuse
5x20 T_{xx}A

- La barriera d'aria deve essere protetta con un adeguato interruttore di sicurezza, in conformità con i parametri tecnici della stessa barriera. Per motivi di sicurezza, il sistema di protezione sopra descritto è sconsigliato.
- La barriera d'aria deve essere collegata utilizzando il sistema TN-S, ciò significa che il conduttore del neutro deve sempre essere collegato.
- Un interruttore di spegnimento deve essere posizionato sulla rete di alimentazione elettrica, in modo da potere scollegare tutti i poli della rete.
- L'armadio elettrico della barriera d'aria deve essere del tipo IP20.



Le barriere d'aria FINESSE sono dotate di un fusibile (a "T" ad azione lenta). Questo fusibile di sicurezza protegge il quadro elettrico e le ventole. Si trova sotto al coperchio di servizio, accanto ai connettori di alimentazione di rete.

6.4 COLLEGAMENTO DEL PANNELLO DI CONTROLLO

Svitare le viti e aprire il coperchio di regolazione.

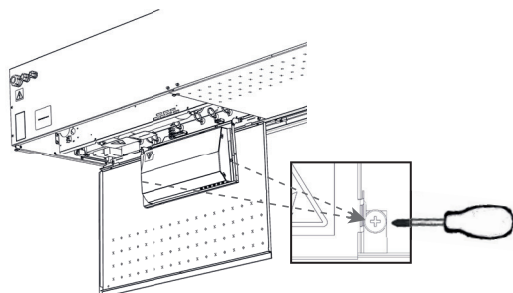

6. INSTALLAZIONE

DIMENSIONI

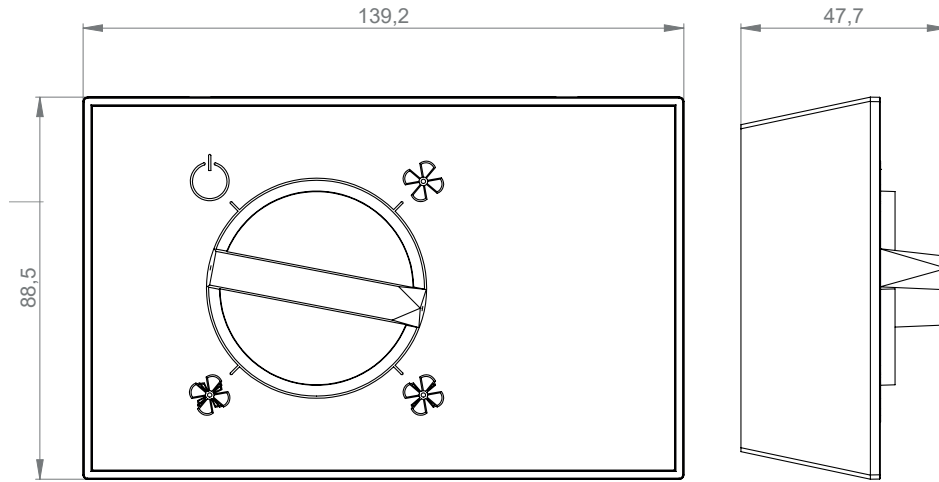

INSTALLAZIONE DEL PANNELLO DI CONTROLLO

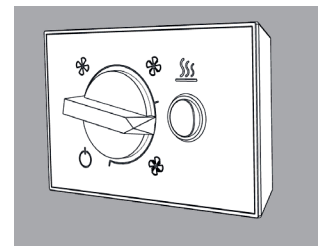
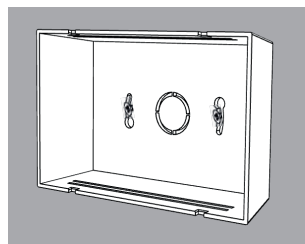
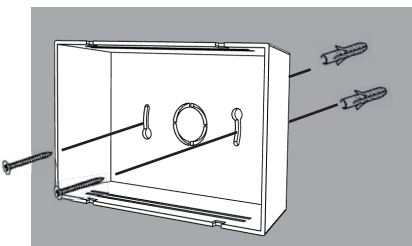
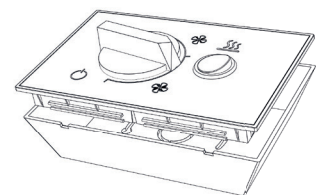
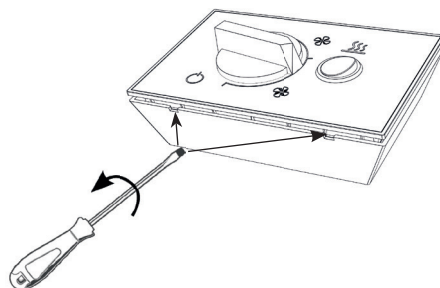
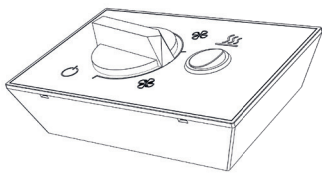

*Il controller può essere installato solo a parete, oppure su oggetti fissi e non spostabili.
È necessario garantire che il cavo non possa essere sfilato dal controller.*

6. INSTALLAZIONE

CONTROLLO

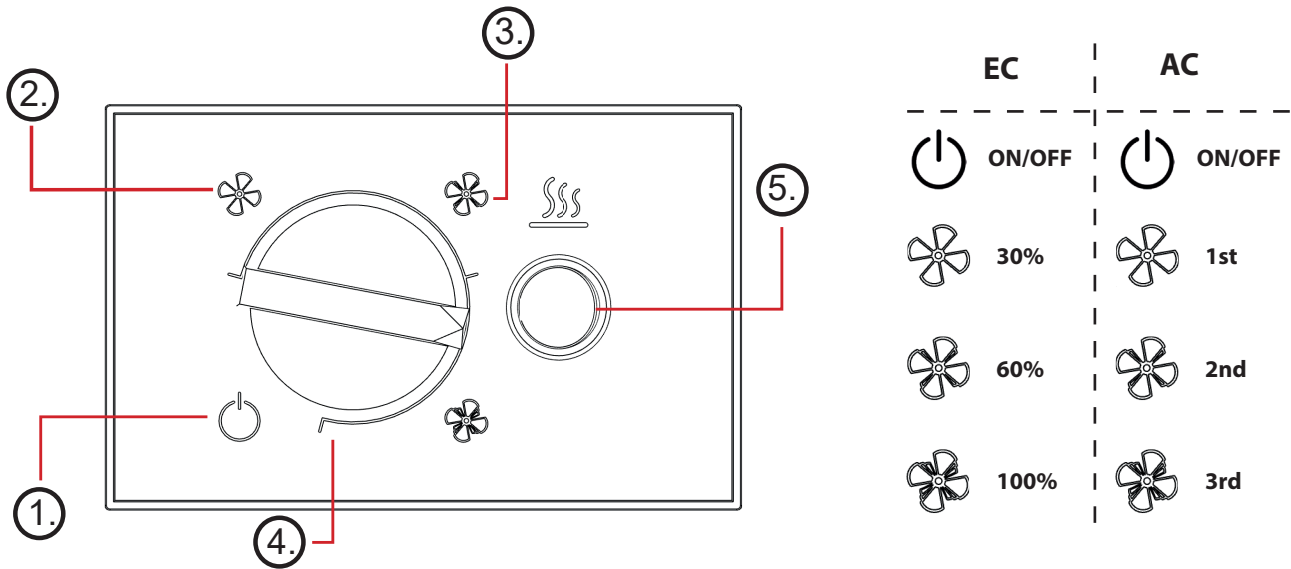

1	OFF - Ventilazione OFF, riscaldamento disabilitato
2	Velocità di ventilazione bassa, riscaldamento abilitato (abilitato il livello di riscaldamento 1)
3	Velocità di ventilazione media, riscaldamento abilitato (abilitati i livelli di riscaldamento 1 e 2)
4	Velocità di ventilazione alta, riscaldamento abilitato (abilitati i livelli di riscaldamento 1 e 2)
5	Interruttore riscaldamento (batteria ad acqua = livello di riscaldamento 1, riscaldatore elettrico = livelli di riscaldamento 1 e 2)

6. INSTALLAZIONE

BASIC EC DESCRIZIONE DEL CONTROLLER

Descrizione dei controlli:

- Controllo dei motori EC con uscita continua 0-10V
- Controllo dell'uscita di riscaldamento nell'intervallo OFF / Stadio 1 / Stadio 2 utilizzando uscite a relè prive di potenziale con un carico massimo del relè di 230V / 5A. NOTA: Non disponibile per la versione senza riscaldamento
- Collegamento di un contatto porte o un interruttore esterno (si spegne l'intero prodotto quando il contatto è aperto)
- Collegamento di un termostato ambiente (si spegne il riscaldamento quando il contatto è aperto) - NOTA: Non disponibile per la versione senza riscaldamento

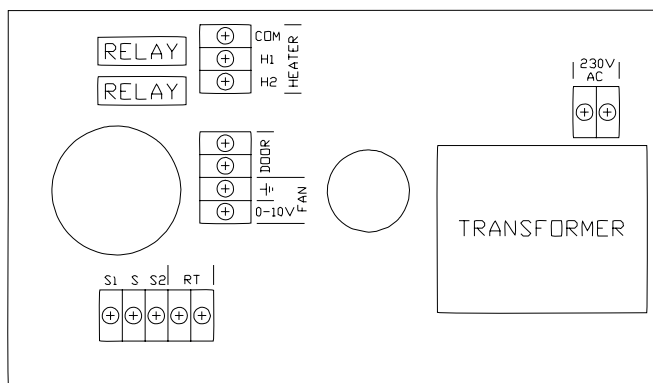

MORSETTO	FUNZIONALITÀ	DESCRIZIONE
S1	INGRESSO INTERRUOTTORE DEL CONTROLLER DEL RISCALDAMENTO INTERNO	INTERRUTTORE PER IL PRIMO STADIO DI RISCALDAMENTO (COLLEGATO IN FABBRICA)
S		INTERRUTTORE DEL RISCALDAMENTO INTERNO COM (COLLEGATO IN FABBRICA)
S2		INTERRUTTORE PER IL SECONDO STADIO DI RISCALDAMENTO (COLLEGATO IN FABBRICA)
RT	TERMOSTATO AMBIENTE	DI ACCENDE SOLO LE USCITE TERMICHE ON/OFF (COLLEGATO IN FABBRICA = COLLEGATO ELETTRICAMENTE)
COM	COM RISCALDAMENTO	INGRESSO PER IL SEGNALE DI CONTROLLO DEL RISCALDAMENTO (CARICO MAX. 230V/5A)
H1	1° STADIO DI RISCALDAMENTO	USCITA DEL PRIMO STADIO DI RISCALDAMENTO
H2	2° STADIO DI RISCALDAMENTO	USCITA DEL SECONDO STADIO DI RISCALDAMENTO
DOOR	CONTATTO PORTE (EXT CTRL, TERMOSTATO AMBIENTE)	DI ACCENDE E SPEGNE L'INTERO CONTROLLER (VENTILAZIONE E RISCALDAMENTO)
0-10V DC	CONTROLLO MOTORE 0-10V	USCITA PER IL CONTROLLO MOTORE (MAX. 10 MOTORI)
GND	GND CONTROLLO MOTORE	
~230V	F - 230VAC	ALIMENTAZIONE PRINCIPALE 230V
	N - 230VAC	

NOTA: I morsetti S1, S, S2, RT, COM, H1, H2 non sono usati per la griglia non riscaldata. La versione non riscaldata supporta solo il controllo della ventilazione e il collegamento di un contatto esterno ai morsetti DOOR (interruttore porte, interruttore controllo esterno, ...).

6. INSTALLAZIONE

COLLEGAMENTO DEL CONTROLLORE E DEGLI ACCESSORI BASIC EC

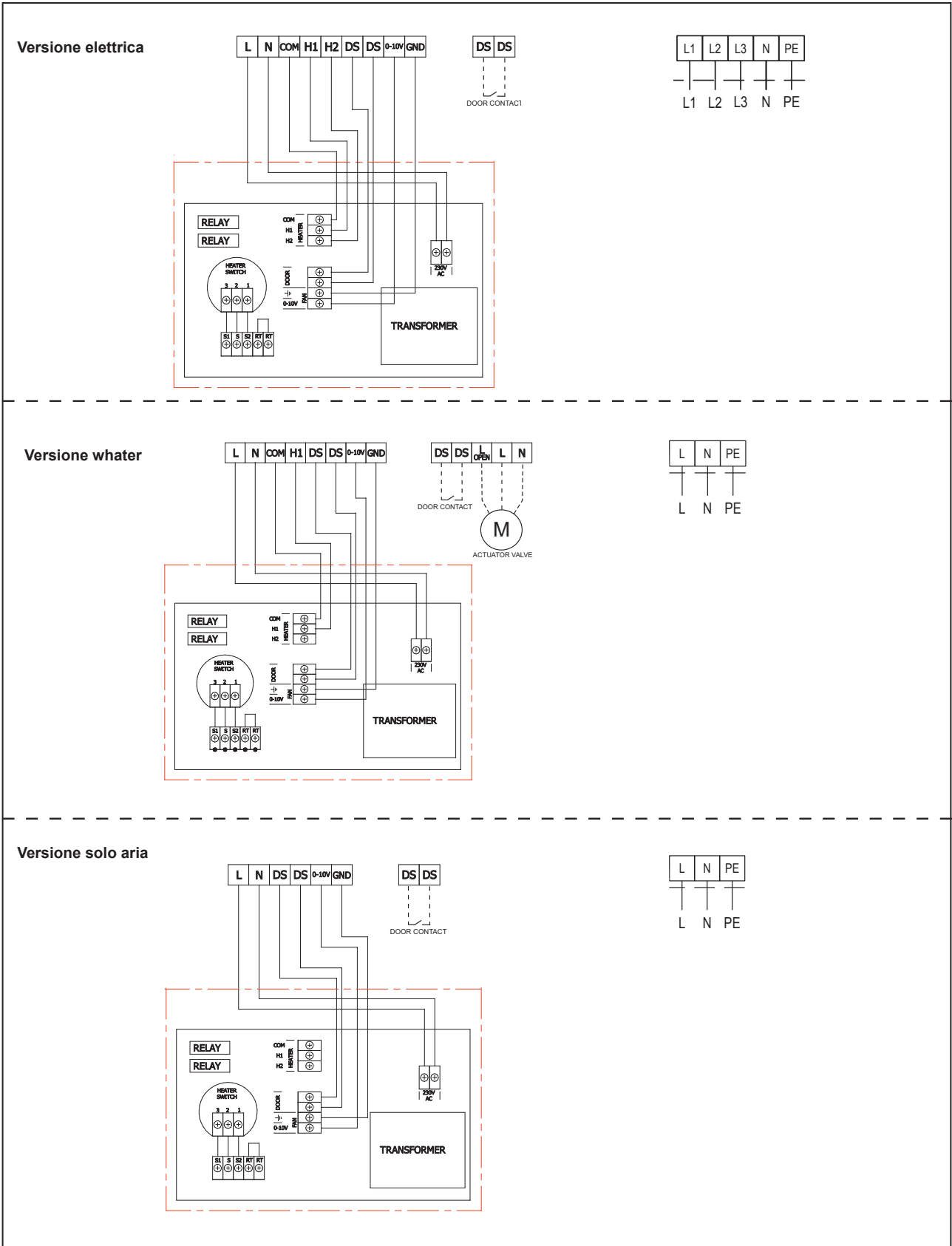

6. INSTALLAZIONE

COLLEGAMENTO DEL CONTROLLORE E DEGLI ACCESSORI

BASIC AC

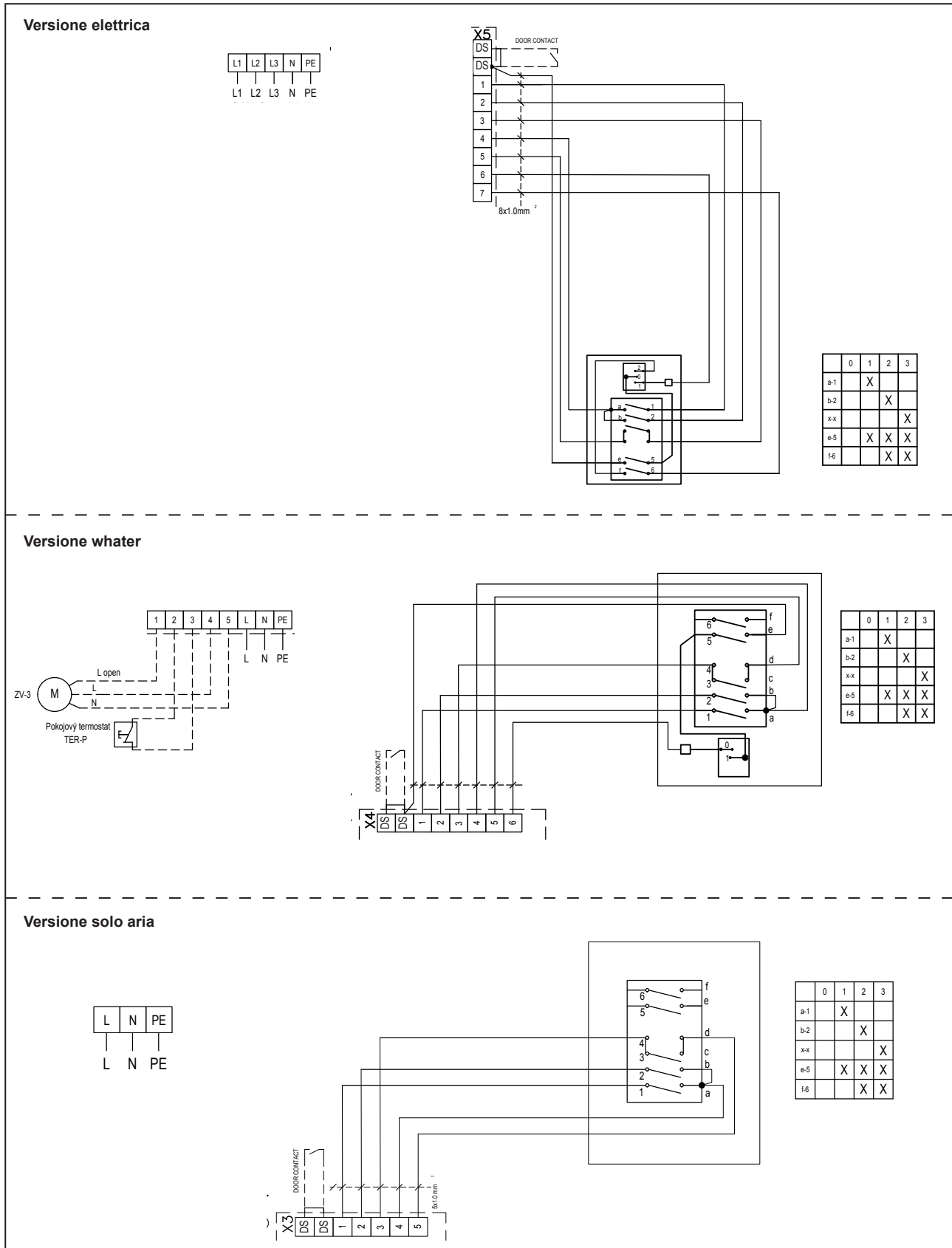

6. INSTALLAZIONE

6.9 SEGNALE DI USCITA



- Segnale di uscita per l'uscita di emergenza

Per tutti i tipi di barriere d'aria VCS4x!



Non incluso nell'imballaggio.

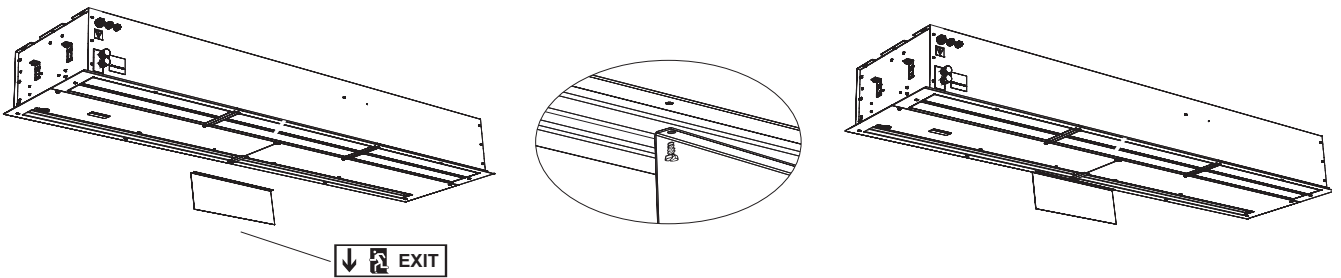

6.10 COPERTURA DELLA BARRIERA D'ARIA

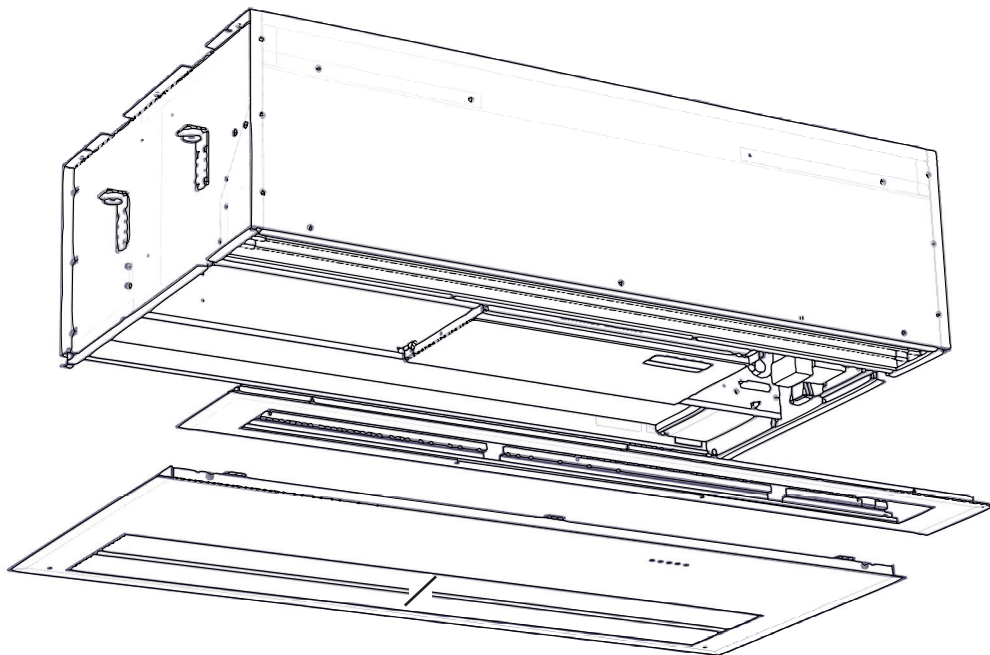

7. AVVIAMENTO INIZIALE



ATTENZIONE!

Prima di avviare l'unità è necessario verificare che:

- Non siano stati lasciati all'interno strumenti o altri oggetti che possano danneggiare l'unità.
- Le tubazioni dell'acqua di riscaldamento e i cavi di alimentazione siano ben collegati.
- L'unità sia adeguatamente coperta.
- Il pannello di controllo sia adeguatamente collegato

Durante la messa in servizio, verificare il funzionamento corretto dell'unità (ventilatori, riscaldamento). Controllare le altre possibili impostazioni e funzioni in base al manuale utente di ogni regolatore

7.1 IMPOSTAZIONE DELLA DIREZIONE DEL FLUSSO D'ARIA

Il flusso d'aria viene impostato muovendo le alette della ventola della barriera d'aria nella direzione desiderata.

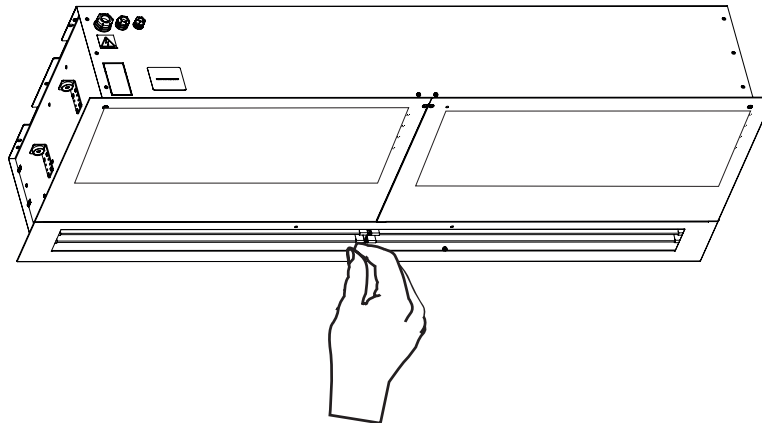

8. ACCESSORIES

CONNESSIONE DEGLI ACCESSORI ESTERNI



NON TRASCURARE QUESTA OPERAZIONE

Quando si collegano gli accessori esterni, la barriera d'aria dev'essere scollegata dall'alimentazione. La presa d'aria dev'essere scollegata dalla rete elettrica.

Tutti i componenti del controllo esterno devono essere cablati secondo lo schema di cablaggio.

I connettori devono essere inseriti nella scheda elettrica con forza adeguata e devono sempre essere perpendicolari alla base.

Termostato ambiente -TER-P



INFORMAZIONI TECNICHE

- Termostato ambiente per il controllo del riscaldamento
- Cavo: Cavo bipolare con sezione di 0,5 mm², 230 V/ 50 Hz.

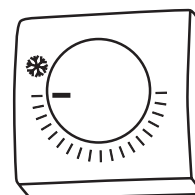

ATTENZIONE!

Non fornito con il prodotto.

8. ACCESSORIES

Interruttore della porta DS (per controlli Basic AC/EC)



INFORMAZIONI TECNICHE

- Adatto a tutti i controlli BASIC
- Contatto di apertura isolato con tensione massima 230V, 6A
- IP67, può essere collegato come contatto di accensione o apertura

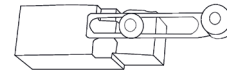

ATTENZIONE!

Non fornito con il prodotto.

Interruttore porta DK-1 / DK-B3 (solo per il controllo EC Basic)



INFORMAZIONI TECNICHE

- Contatto porte isolato con tensione massima 12V.
- Cavo: Lunghezza massima: 50 m

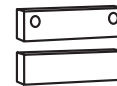

ATTENZIONE!

Non fornito con il prodotto.

Valvola termostatica– TV1/1



INFORMAZIONI TECNICHE

- Valvola termostatica per il controllo dello scambiatore d'acqua
- Adatta a tutti i tipi di griglie con scambiatore di calore dell'acqua
- Opera indipendentemente dal controller BASIC

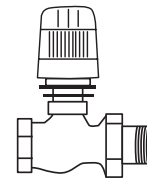

ATTENZIONE!

Non fornito con il prodotto.

Valvola di zona ZV / RT-3-xx



INFORMAZIONI TECNICHE

- Valvola di zona per il controllo dello scambiatore di calore dell'acqua
- Cavo: Cavo a tre conduttori con sezione di 1,5 mm², 230 V/ 50 Hz.

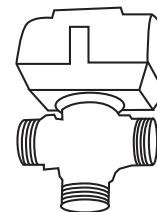

ATTENZIONE!

Non fornito con il prodotto.

9. PULIZIA

ATTENZIONE!

Before carrying out any work inside the air curtain, the main power input must be disconnected. The air curtain must be allowed to cool down!

È proibito utilizzare aria compressa, agenti chimici aggressivi, solventi o acqua per la pulizia.

Pulire con un panno umido, una spazzola fine o un aspiratore.

Pulire la superficie della cortina d'aria compresa la parte di ingresso dell'aspirazione.

Pulire come necessario, si consiglia di eseguire la pulizia almeno una volta ogni 3 mesi.

Attenersi alla sicurezza sul posto di lavoro e utilizzare dispositivi di protezione.

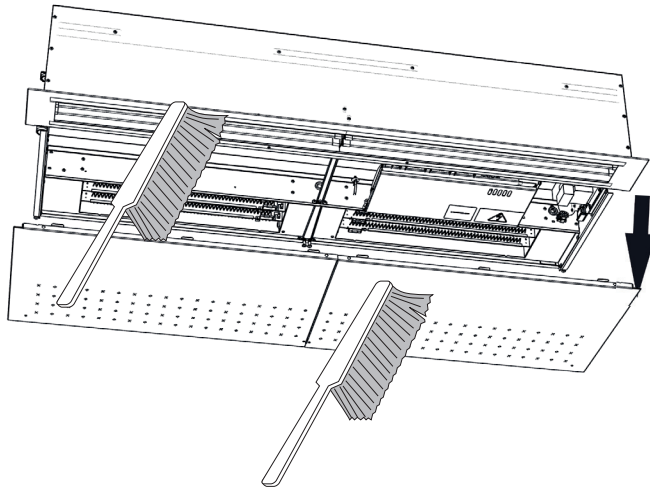

INSTALLAZIONE E SOSTITUZIONE DEL FILTRO PER LA VERSIONE FREDDA E PER QUELLA AD ACQUA

1.)

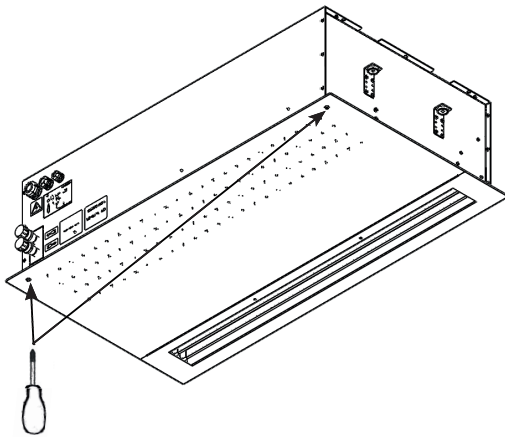

2.)

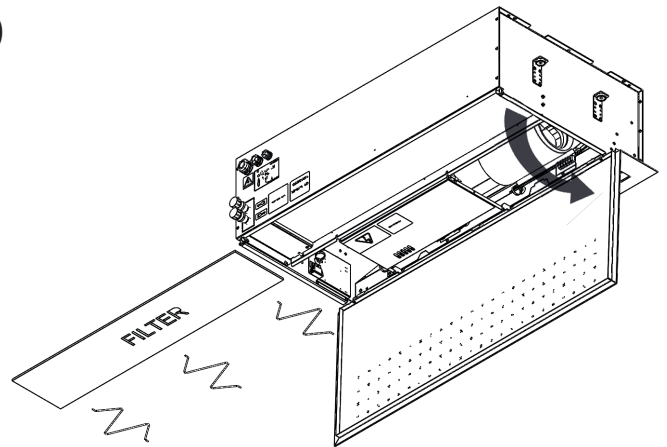

3.)

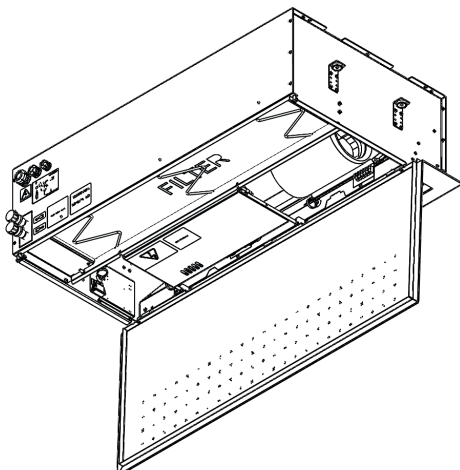

10. SERVIZIO

L'alimentazione principale deve essere interrotta prima di qualsiasi intervento all'interno della cortina d'aria. La cortina d'aria deve essere lasciata raffreddare!

10.1 RESET TERMOSTATO DI EMERGENZA

- Verifica termostati di emergenza e successivo ripristino.
- Ispezione visiva di tendina, scambiatore di calore e collegamento.
- Pulire la superficie e l'interno della cortina d'aria, inclusa la parte di aspirazione.

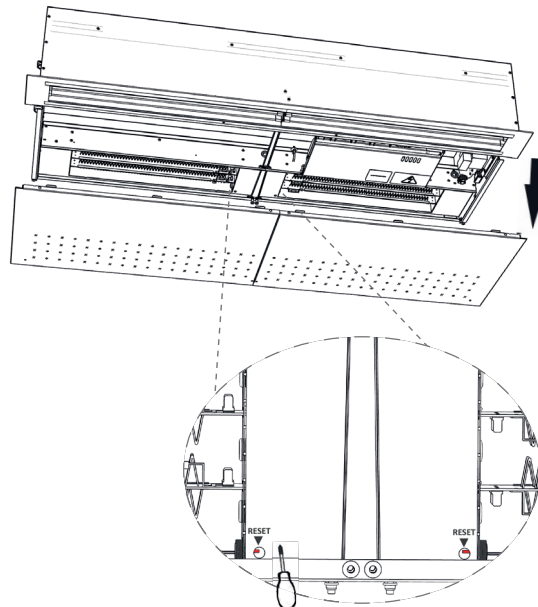

10.2 SOSTITUZIONE DEL FUSIBILE

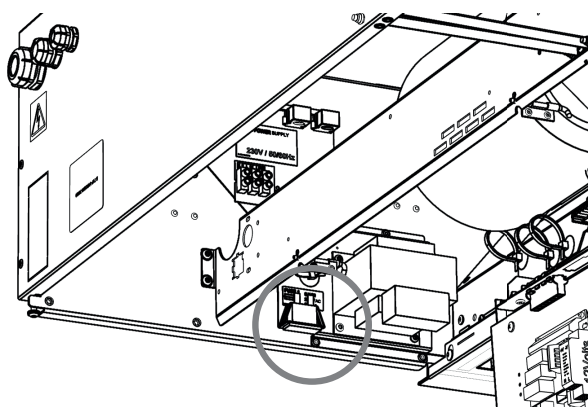

- le informazioni si trovano sull'etichetta accanto al fusibile o direttamente sul fusibile stesso

10. SERVIZIO

10.3 IN CASO NON SIA POSSIBILE ELIMINARE IL DIFETTO DA SOLI

Se non si è capaci di risolvere il problema, contattare il fornitore.
Per l'eliminazione rapida dei difetti, si prega di fornire le seguenti informazioni:

- numero di riferimento del prodotto
- numero di serie
- tempo di funzionamento
- accessori utilizzati
- luogo dell'installazione
- condizioni dell'installazione (comprese quelle elettriche)
- descrizione dettagliata del problema e passi adottati per risolverlo

L'assistenza in garanzia e post garanzia è eseguito dal produttore, fornitore o centro di assistenza autorizzato. Quando si commissiona un intervento di assistenza, è necessario descrivere il difetto, la denominazione del tipo di prodotto indicato nella sua etichetta e il luogo d'installazione.

11. MESSA FUORI SERVIZIO DEL PRODOTTO - SMALTIMENTO

Prima di smaltire il prodotto, renderlo inutilizzabile. Anche i vecchi prodotti contengono materie prime che possono essere riutilizzate. Portare le materie prime in un punto di raccolta per materie prime secondarie.

Il prodotto può essere smaltito in un luogo specializzato e pertanto sarà possibile riciclare i materiali. Smaltire le parti non utilizzabili del prodotto in una discarica controllata.



Quando si smaltiscono i materiali, è necessario osservare le rilevanti disposizioni nazionali sullo smaltimento dei rifiuti.

12. SCHEMI ELETTRICI

VCFI5x-100/150/200-S0-AC (senza riscaldamento)

AC fans

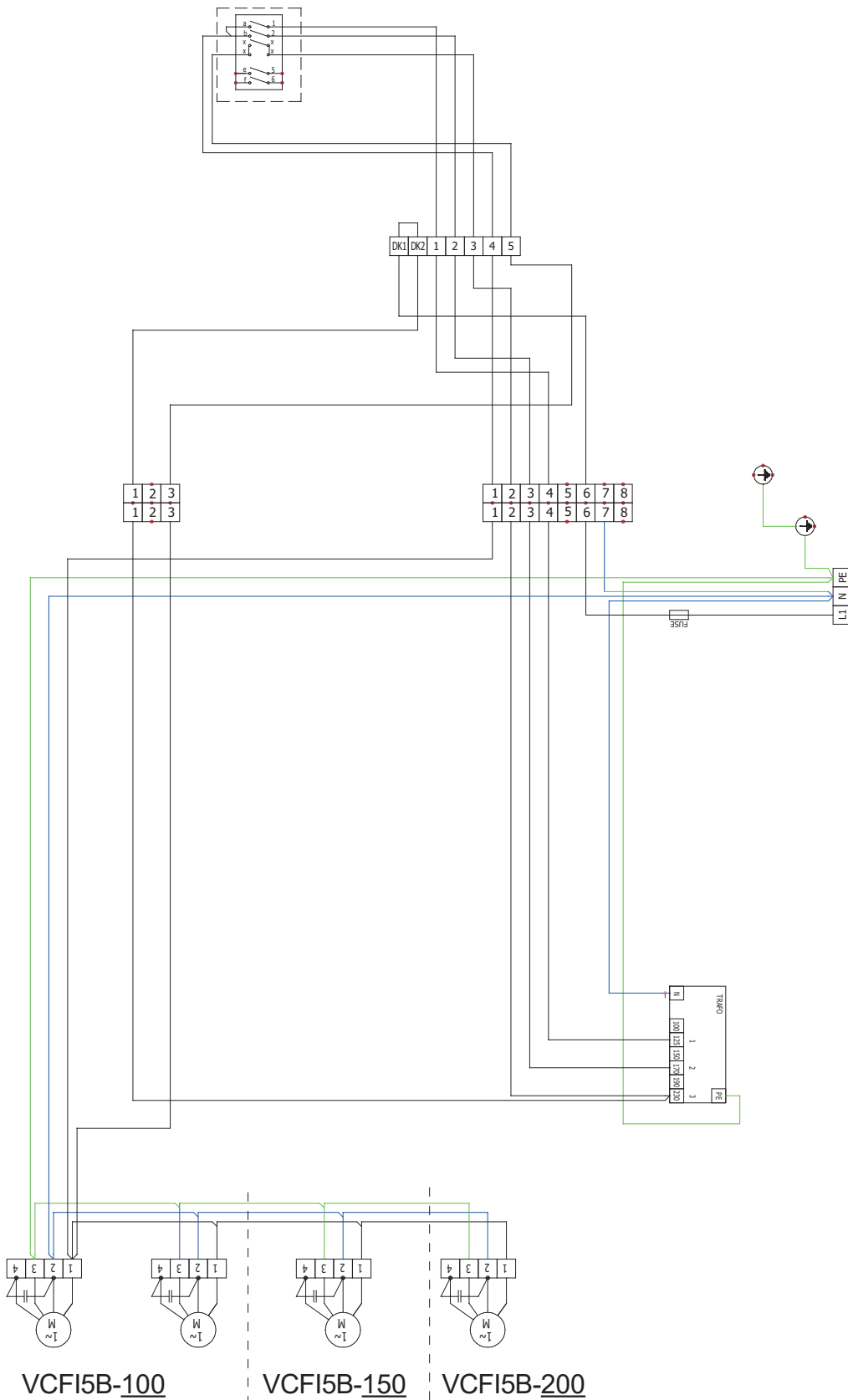

12. SCHEMI ELETTRICI

VCFI5B-250-S0-AC (senza riscaldamento)

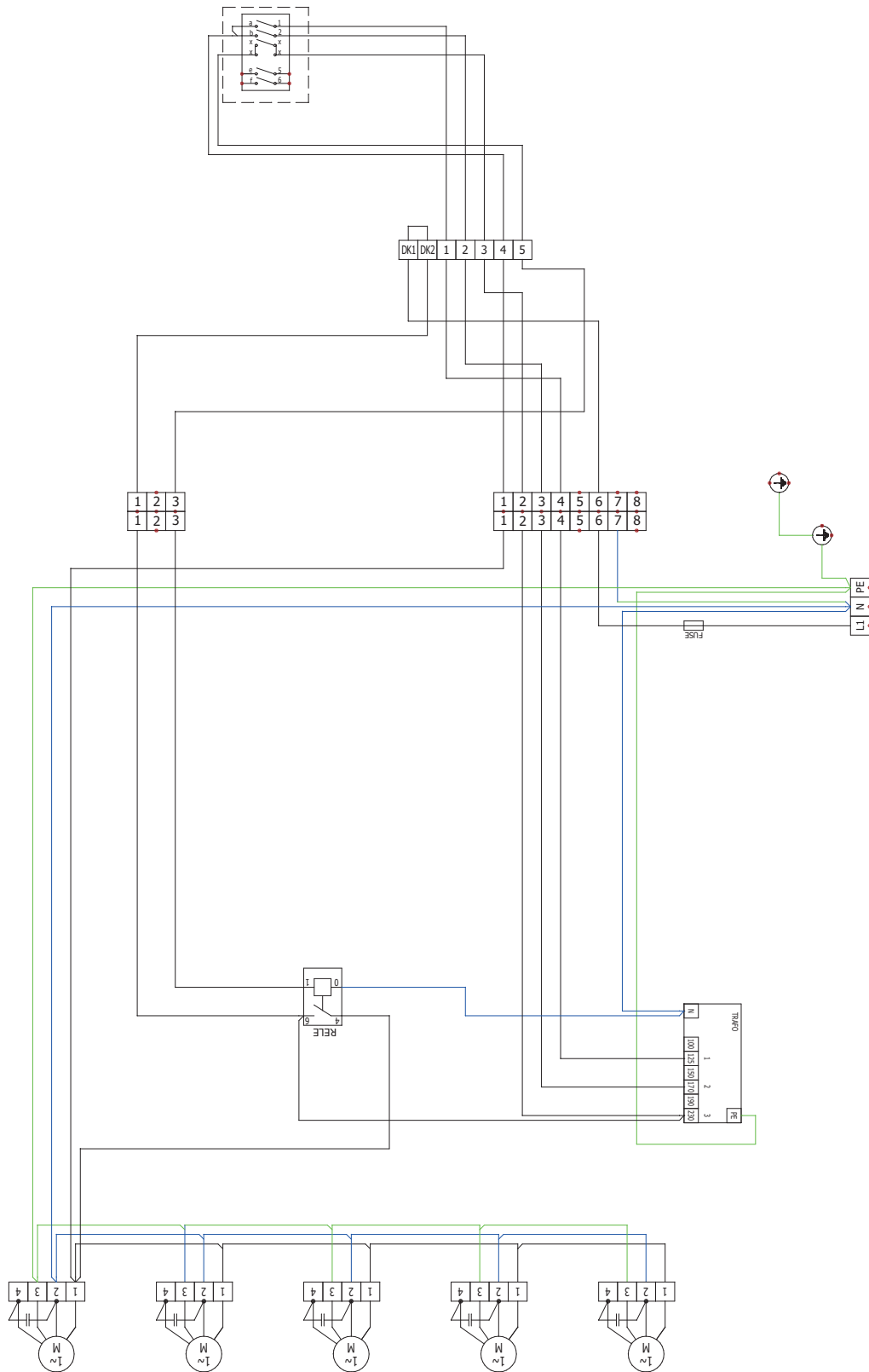

AC fans

12. SCHEMI ELETTRICI

VCFI5B-100/150/200-V2-AC (con serpentina ad acqua)

AC fans

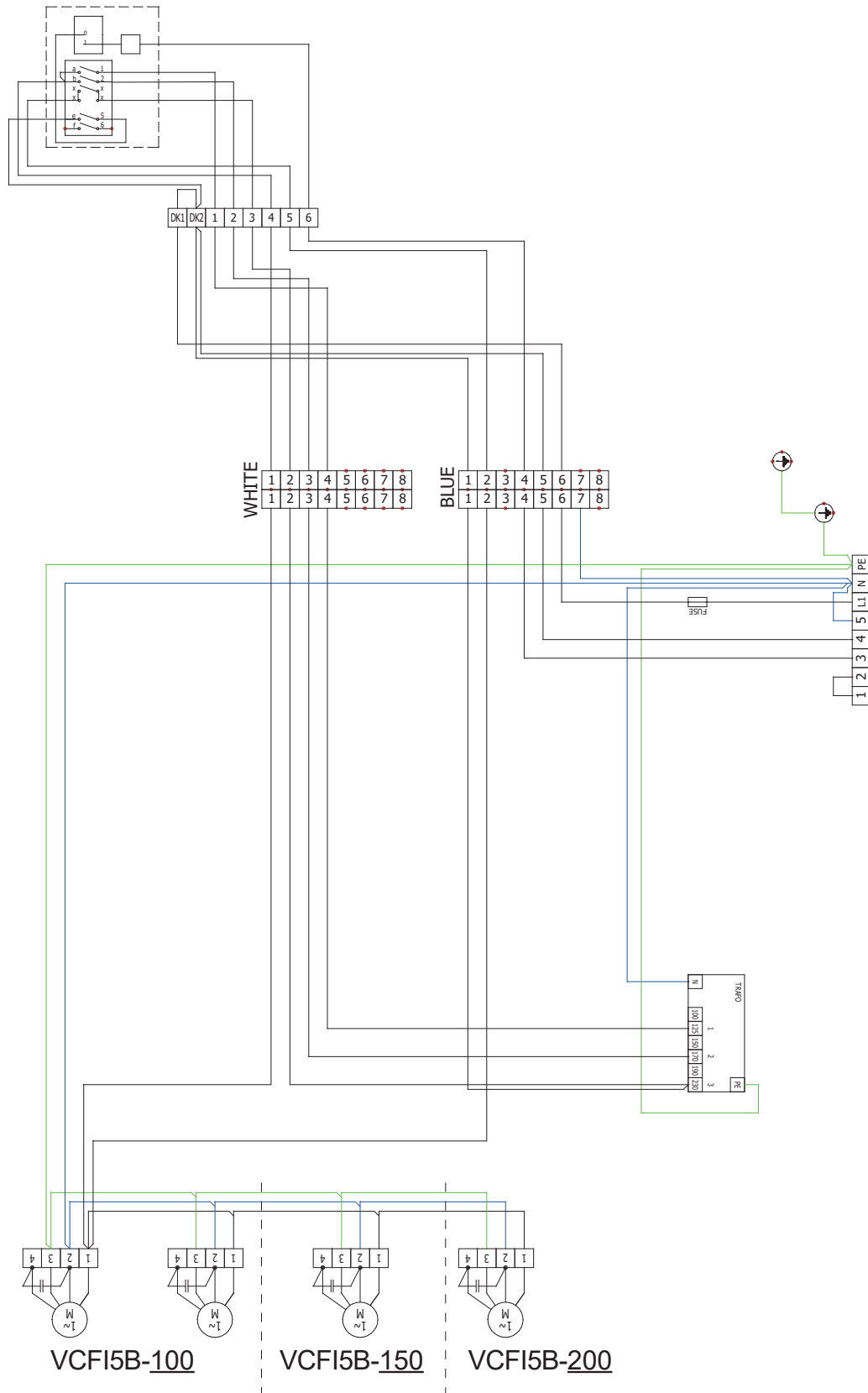

12. SCHEMI ELETTRICI

VCFI5B-250-V2-AC (con serpentina ad acqua)

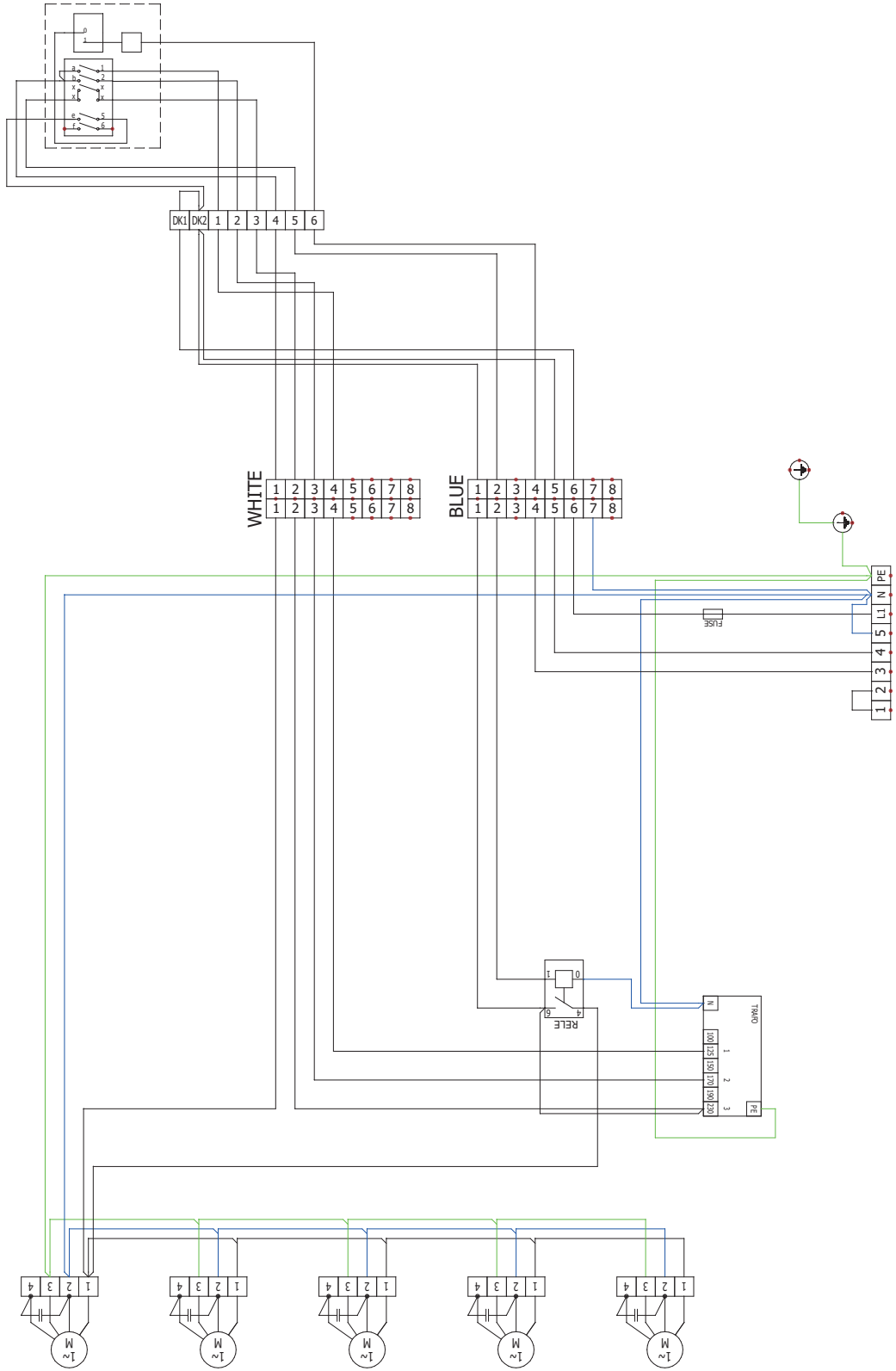

AC fans

12. SCHEMI ELETTRICI

VCFI5B-100-E1-AC (con riscaldatore elettrico)

AC fans

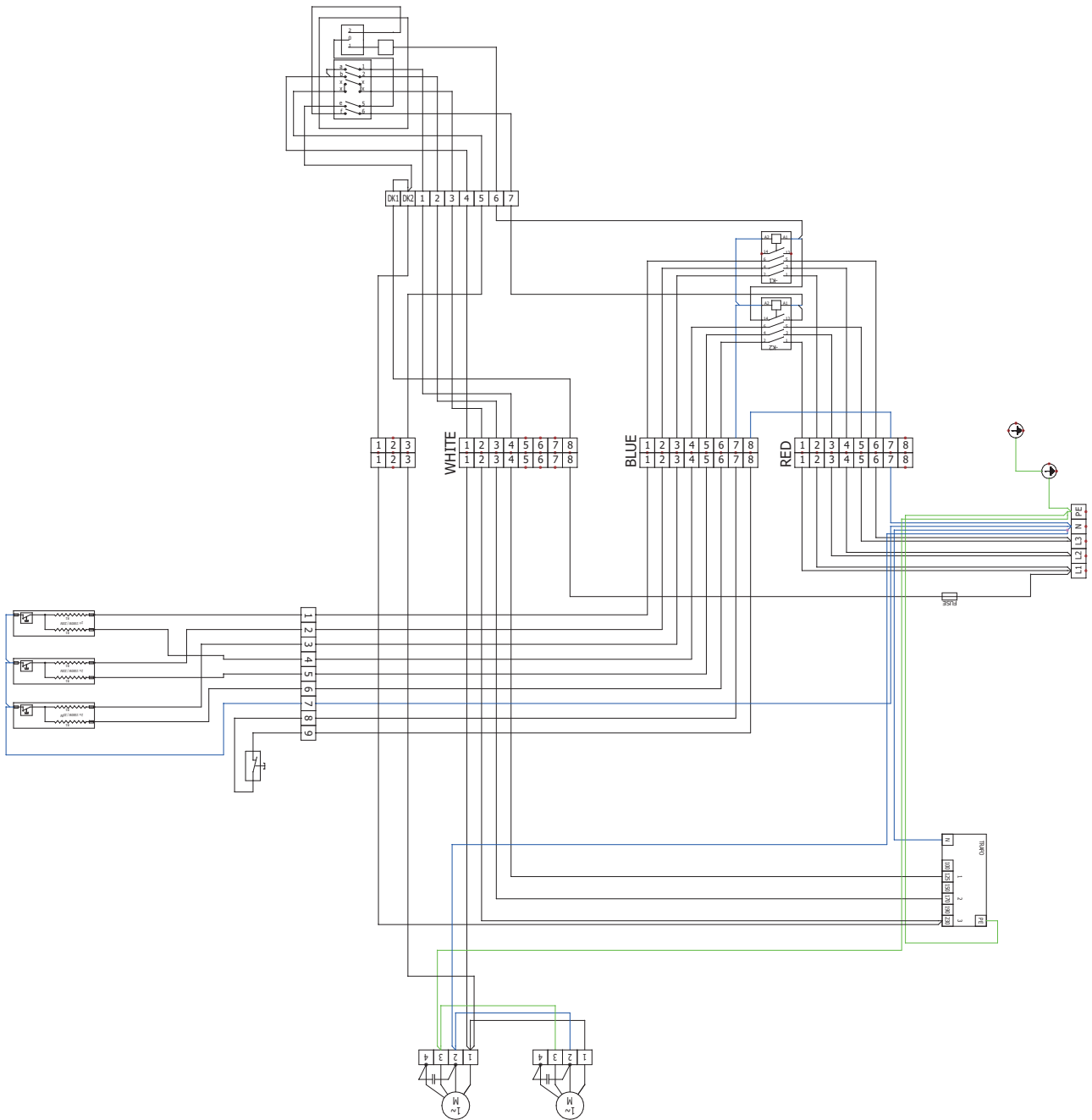

Regulation

Red

Blue

White

12. SCHEMI ELETTRICI

VCFI5B-150-E1-AC (con riscaldatore elettrico)

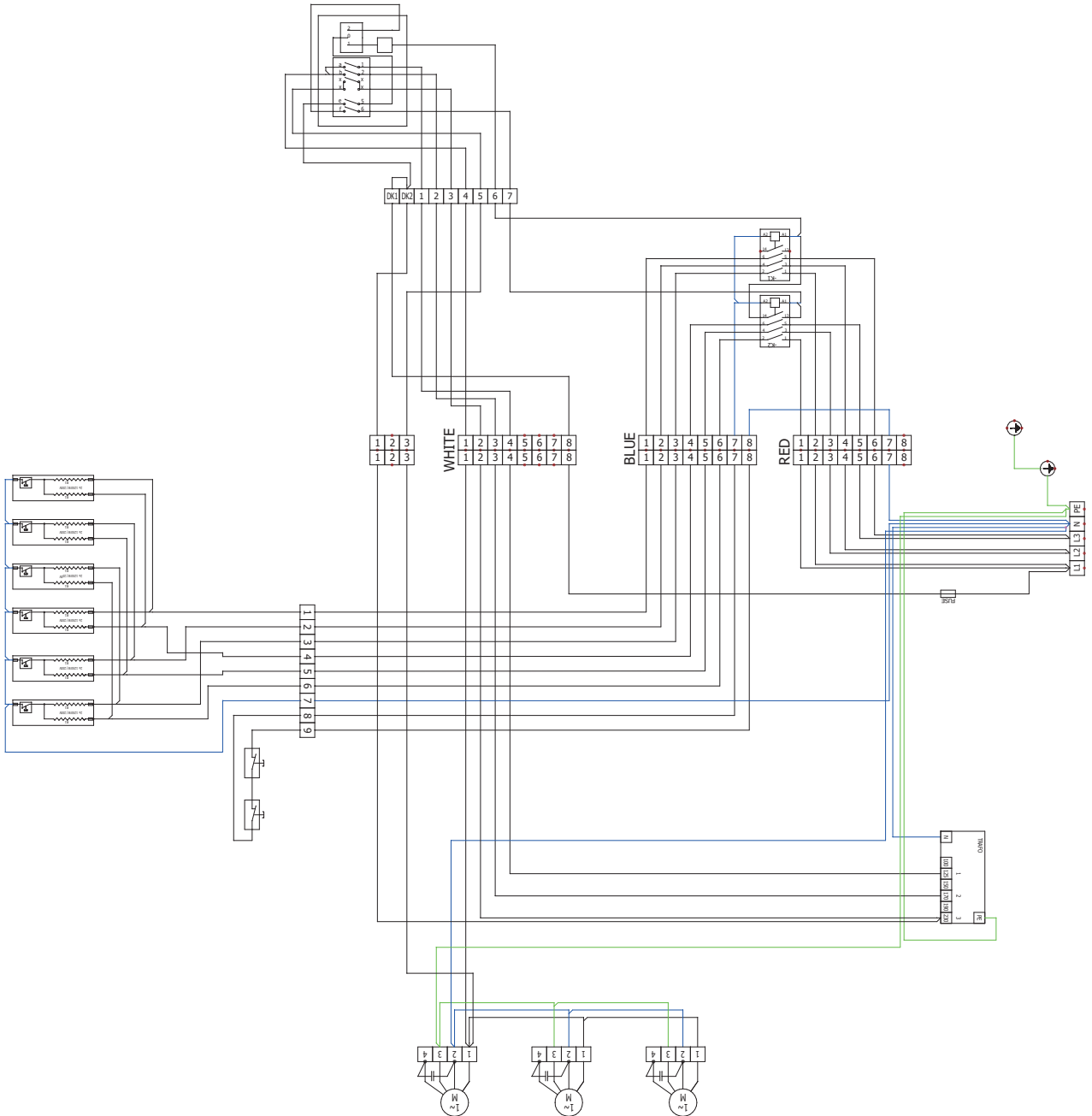

AC fans

Regulation Red Blue White

12. SCHEMI ELETTRICI

VCFI5B-200-E1-AC (con riscaldatore elettrico)

AC fans

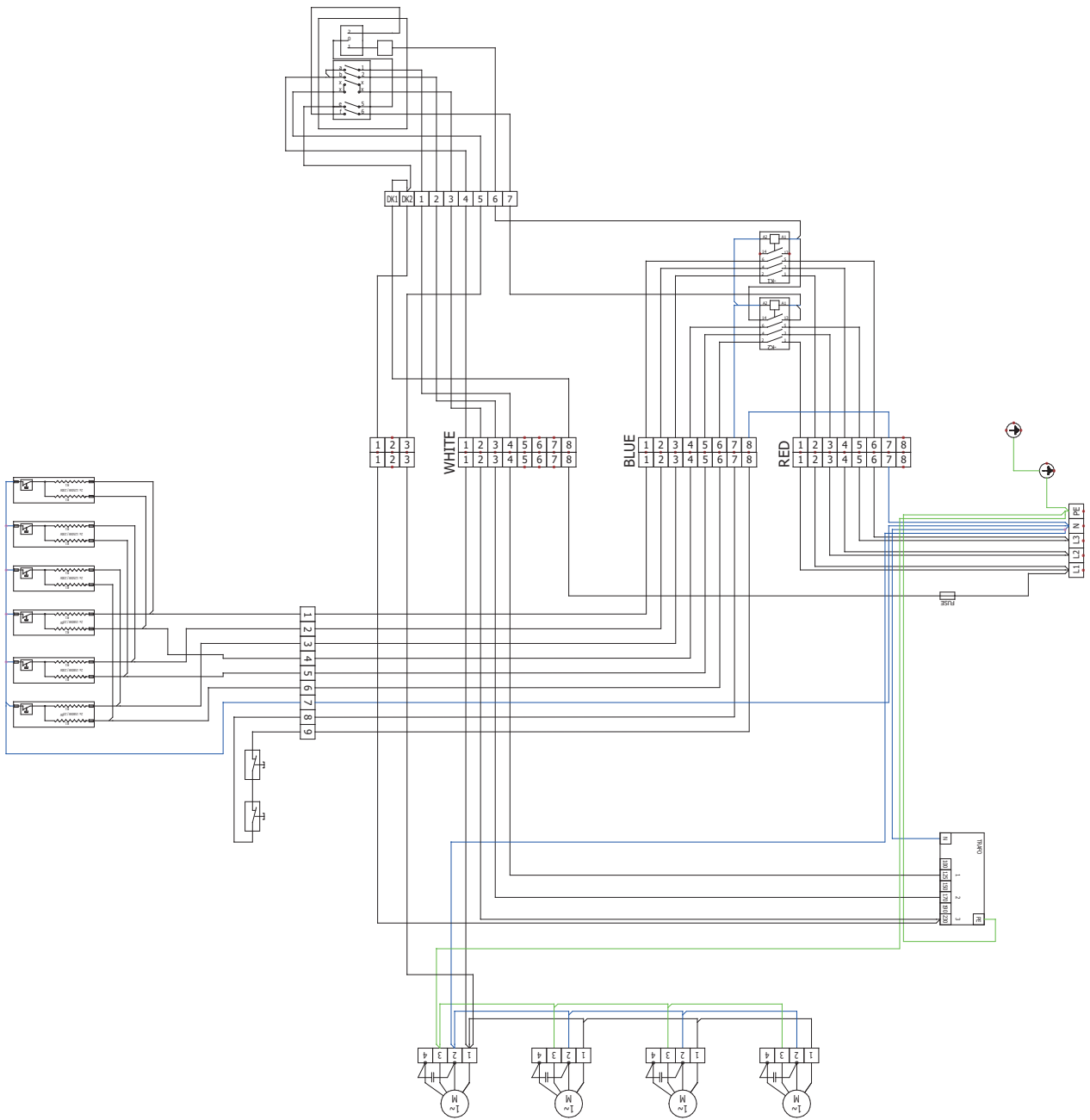

12. SCHEMI ELETTRICI

VCFI5B-250-E1-AC (con riscaldatore elettrico)

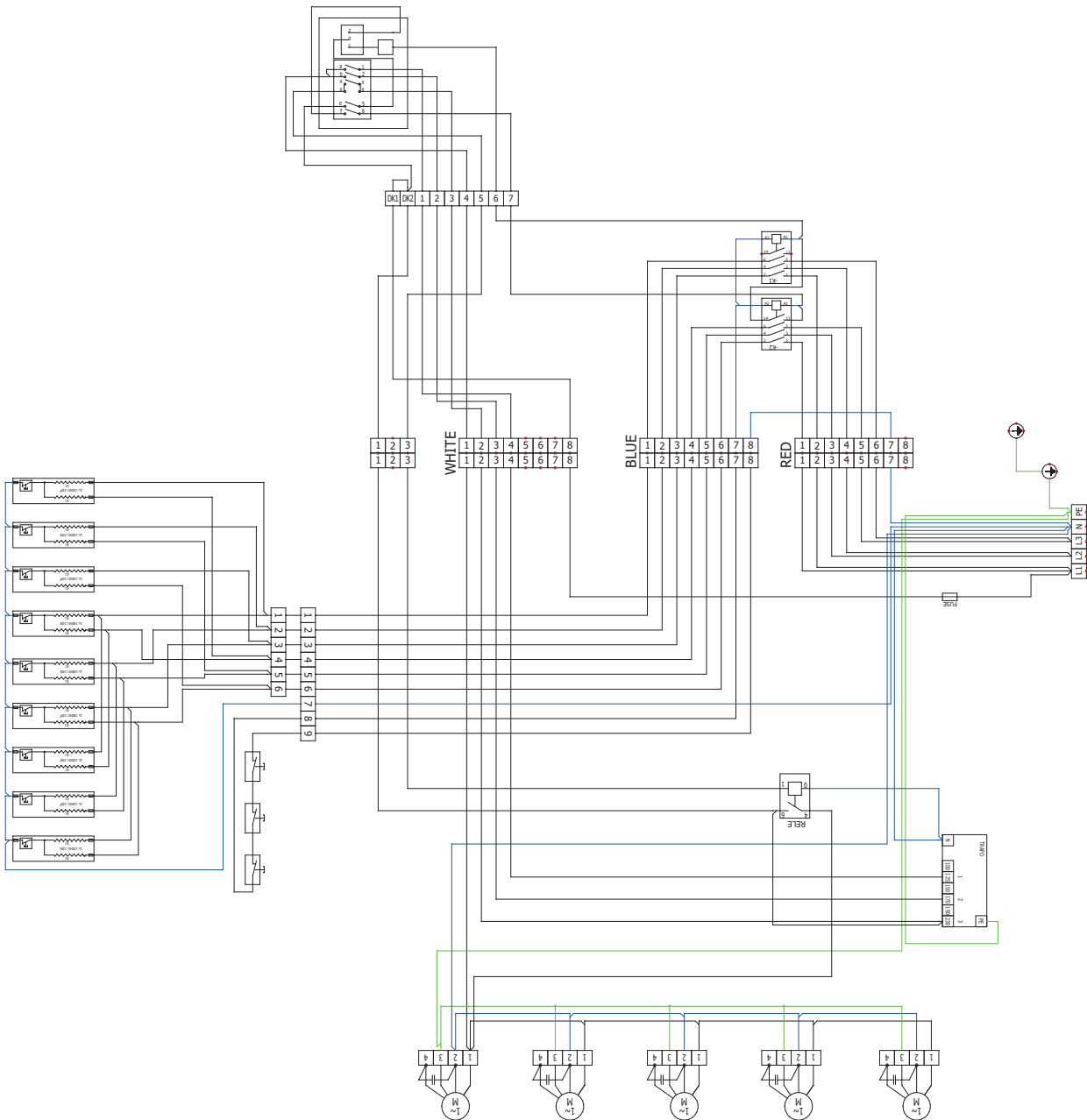

AC fans

12. SCHEMI ELETTRICI

VCFI5B-100/150/200-S0-EC (senza riscaldamento)

EC fans

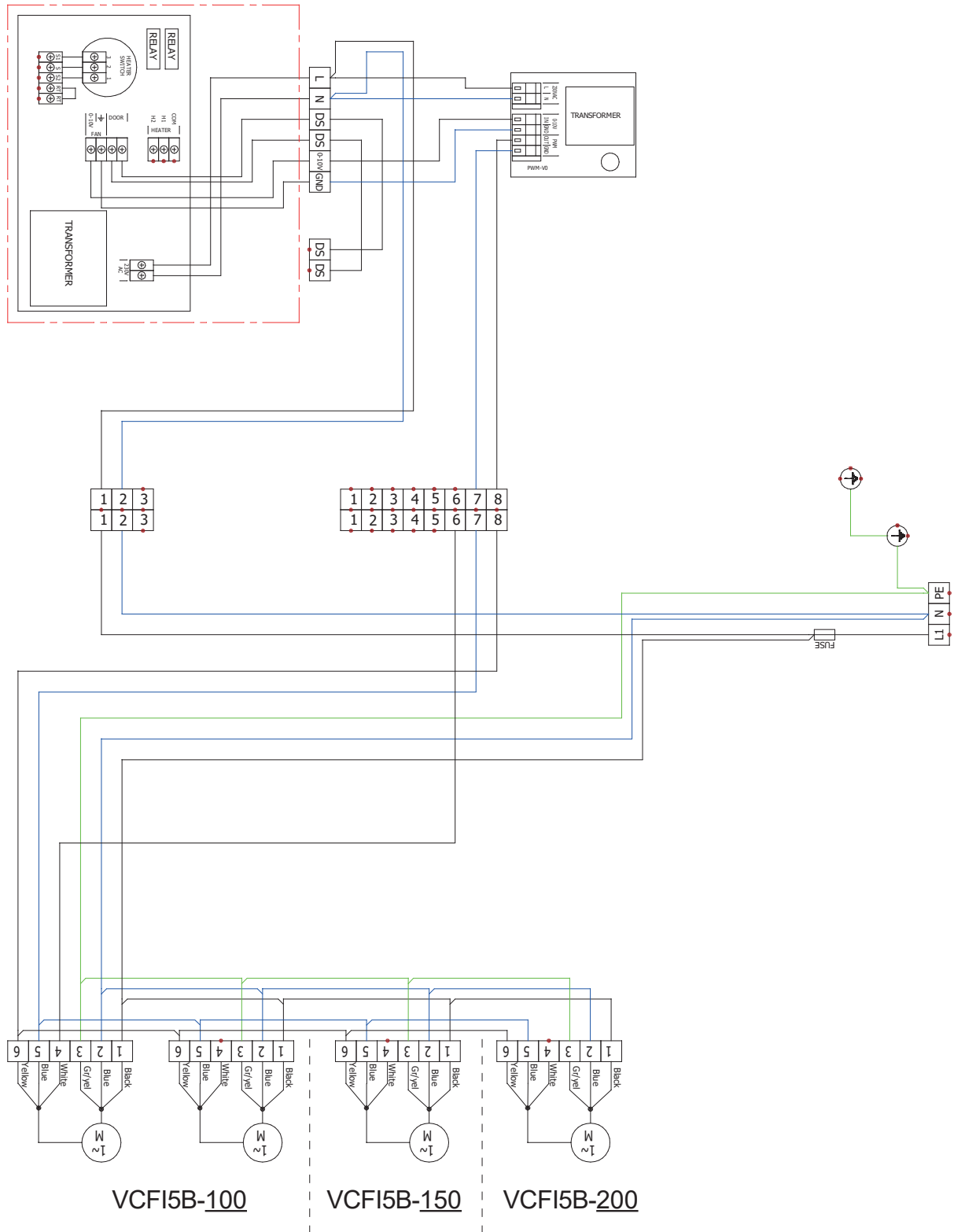

12. SCHEMI ELETTRICI

VCFI5B-250-S0-EC (senza riscaldamento)

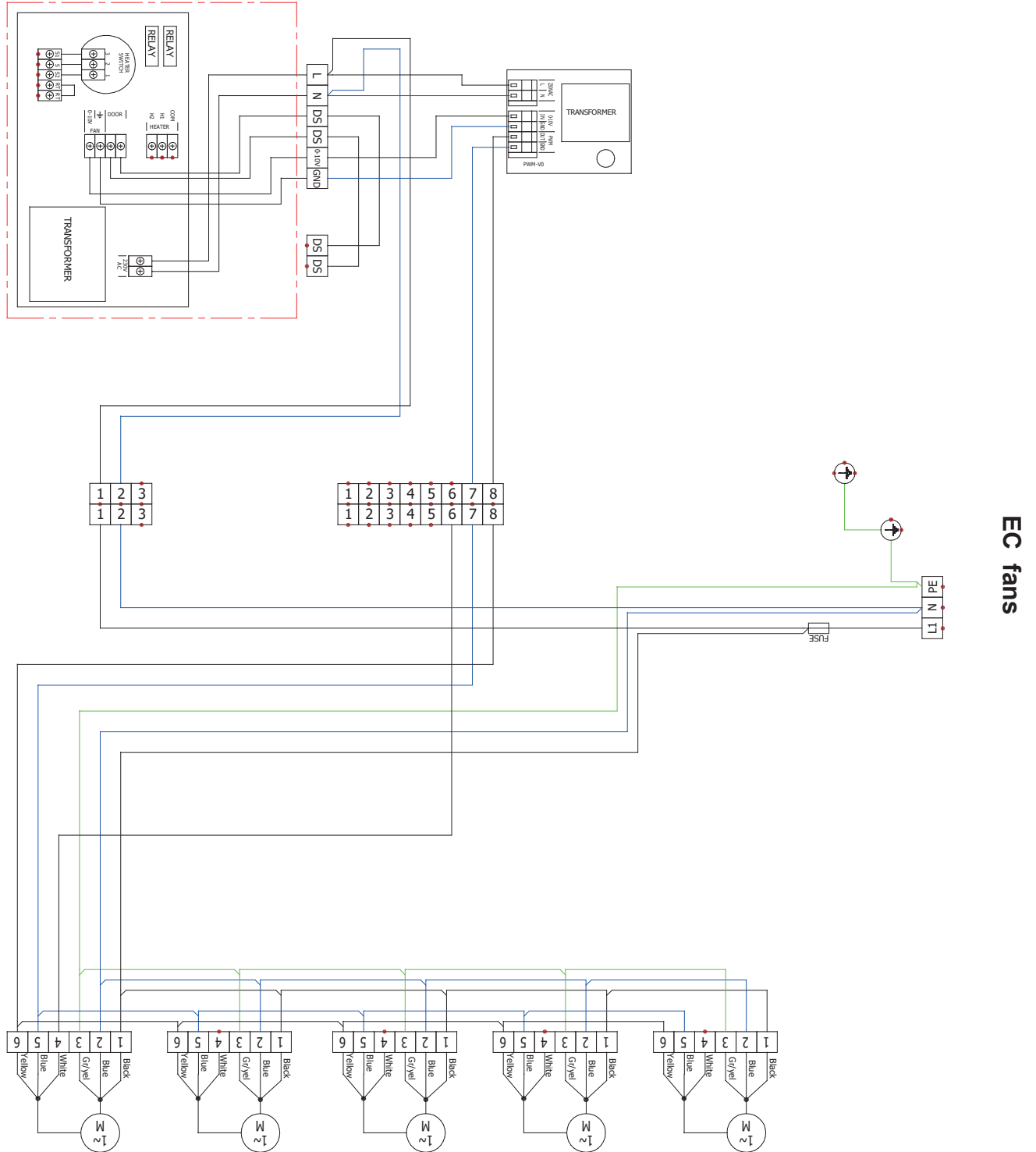

12. SCHEMI ELETTRICI

VCFI5B-100/150/200-V2-EC (con serpentina ad acqua)

EC fans

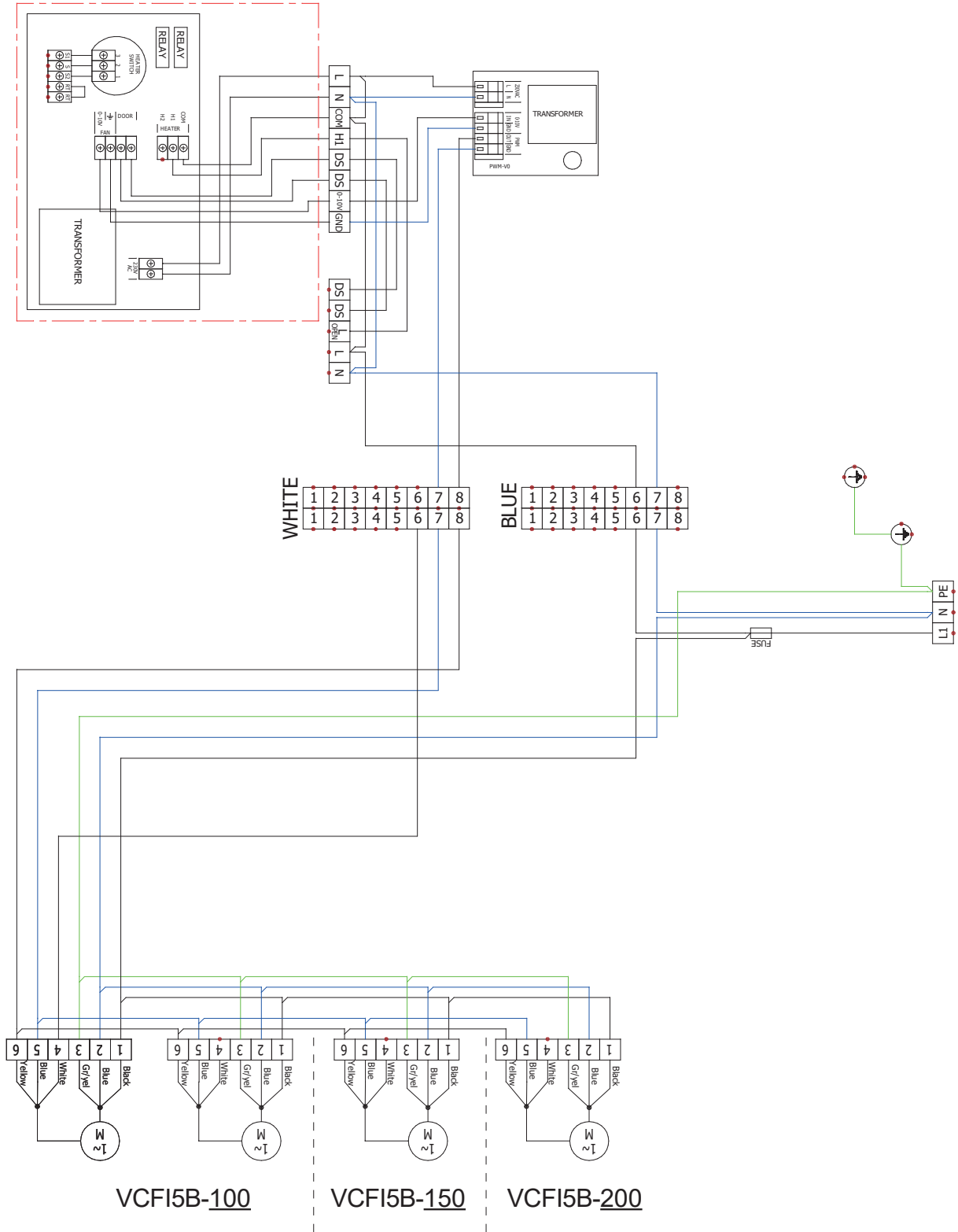

12. SCHEMI ELETTRICI

VCFI5B-250-V2-EC (con serpentina ad acqua)

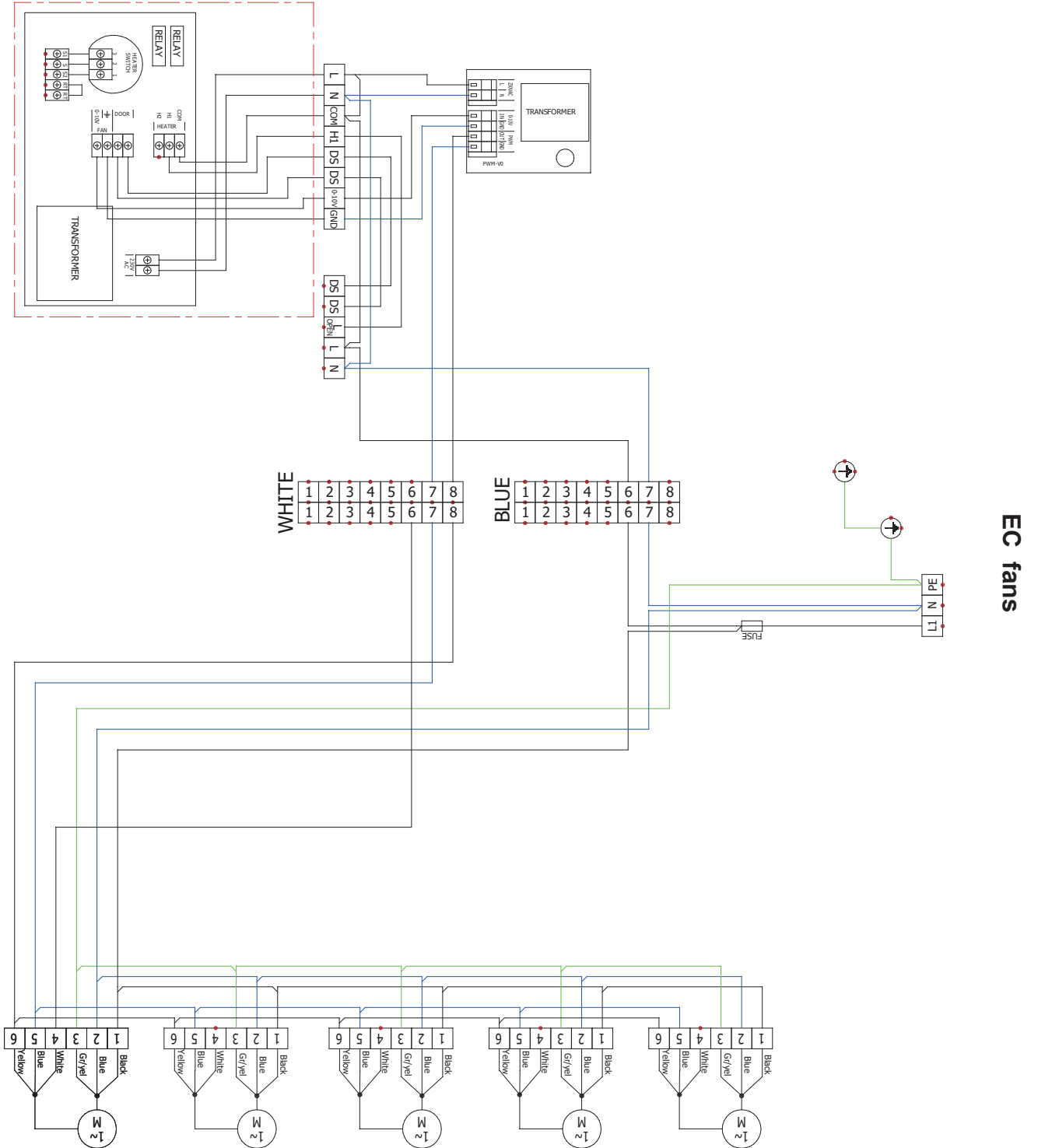

12. SCHEMI ELETTRICI

VCFI5B-100-E1-EC (con riscaldatore elettrico)

EC fans

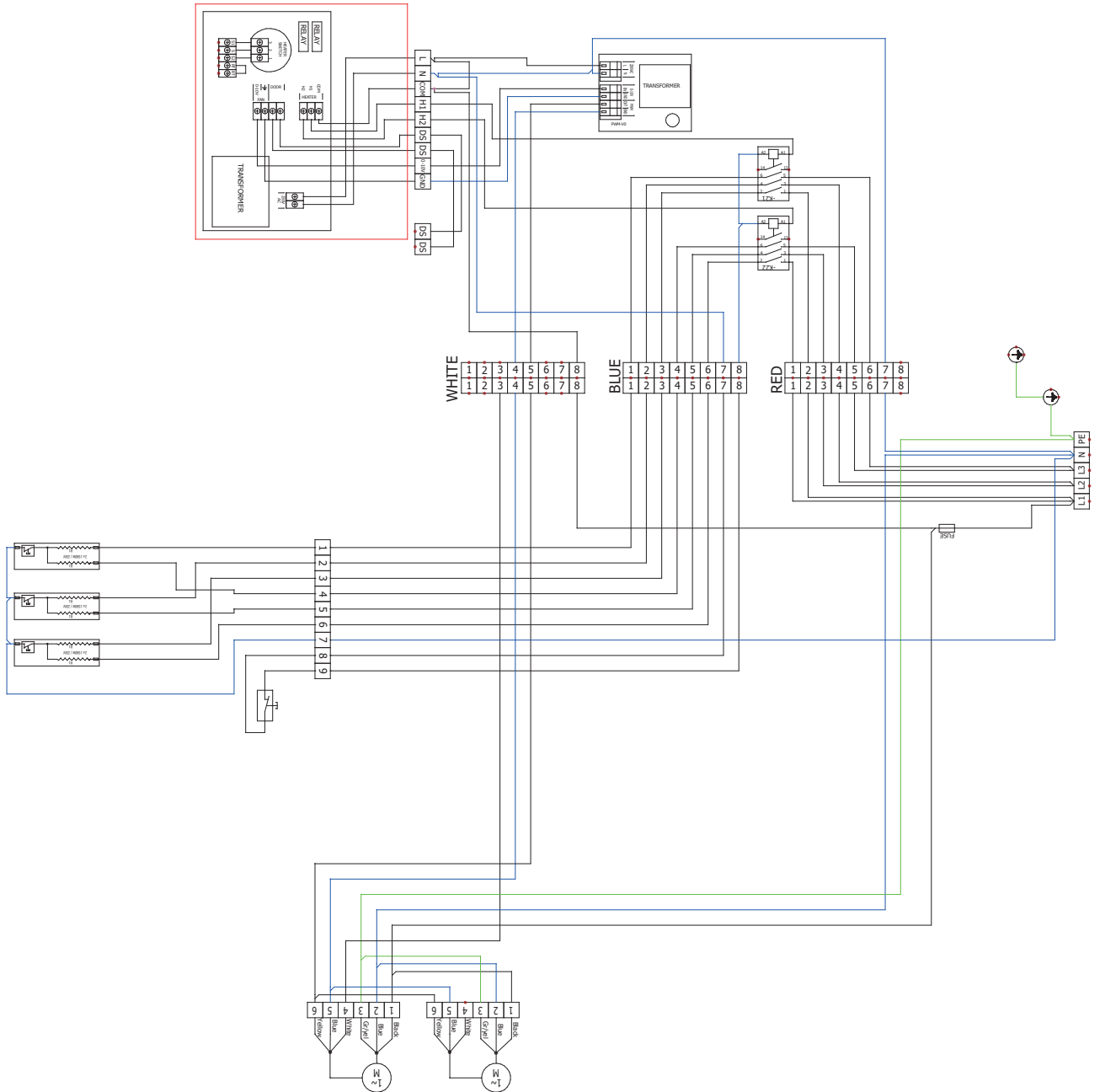

12. SCHEMI ELETTRICI

VCFI5B-150-E1-EC (con riscaldatore elettrico)

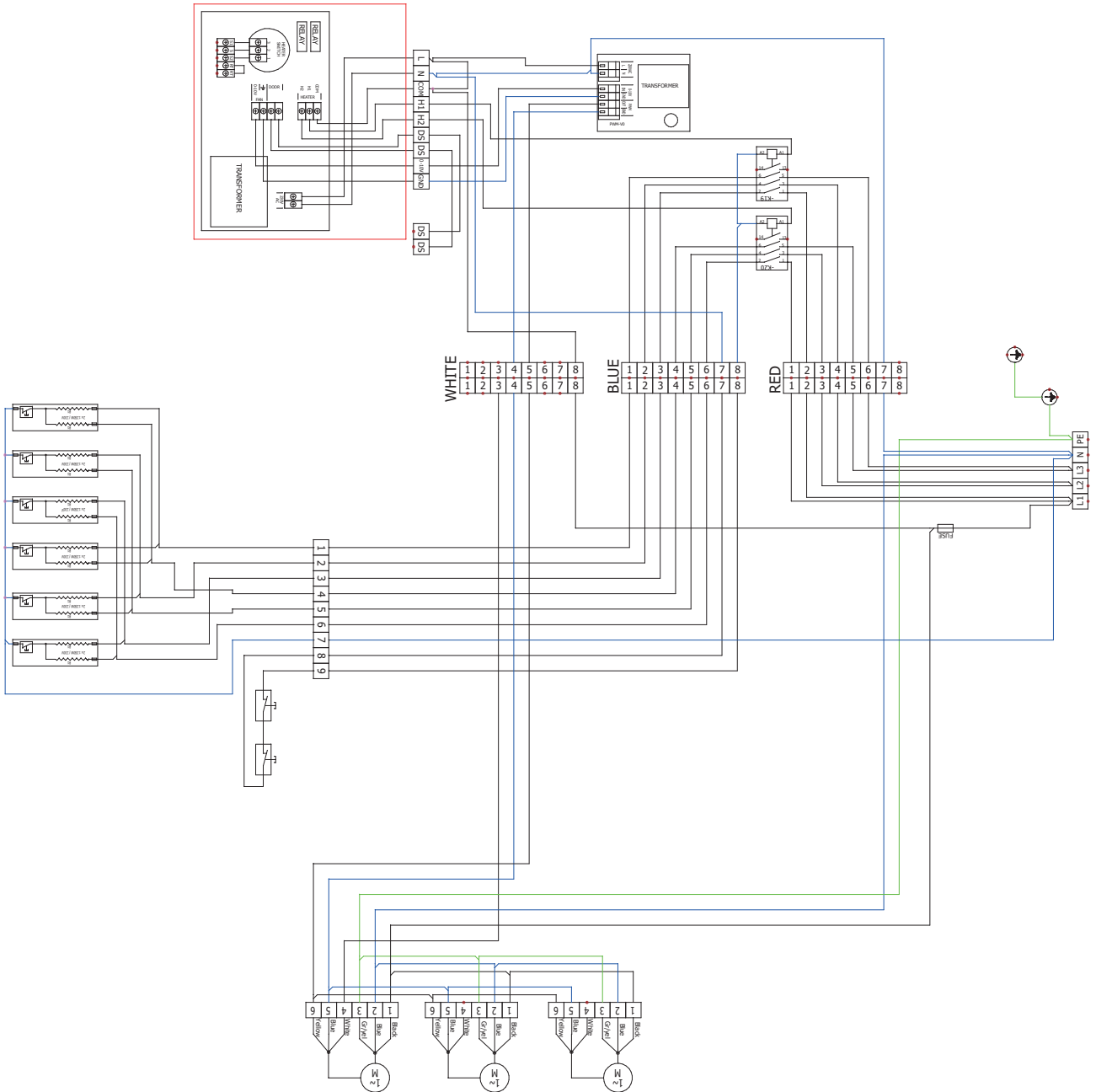

EC fans

12. SCHEMI ELETTRICI

VCFI5B-200-E1-EC (con riscaldatore elettrico)

EC fans

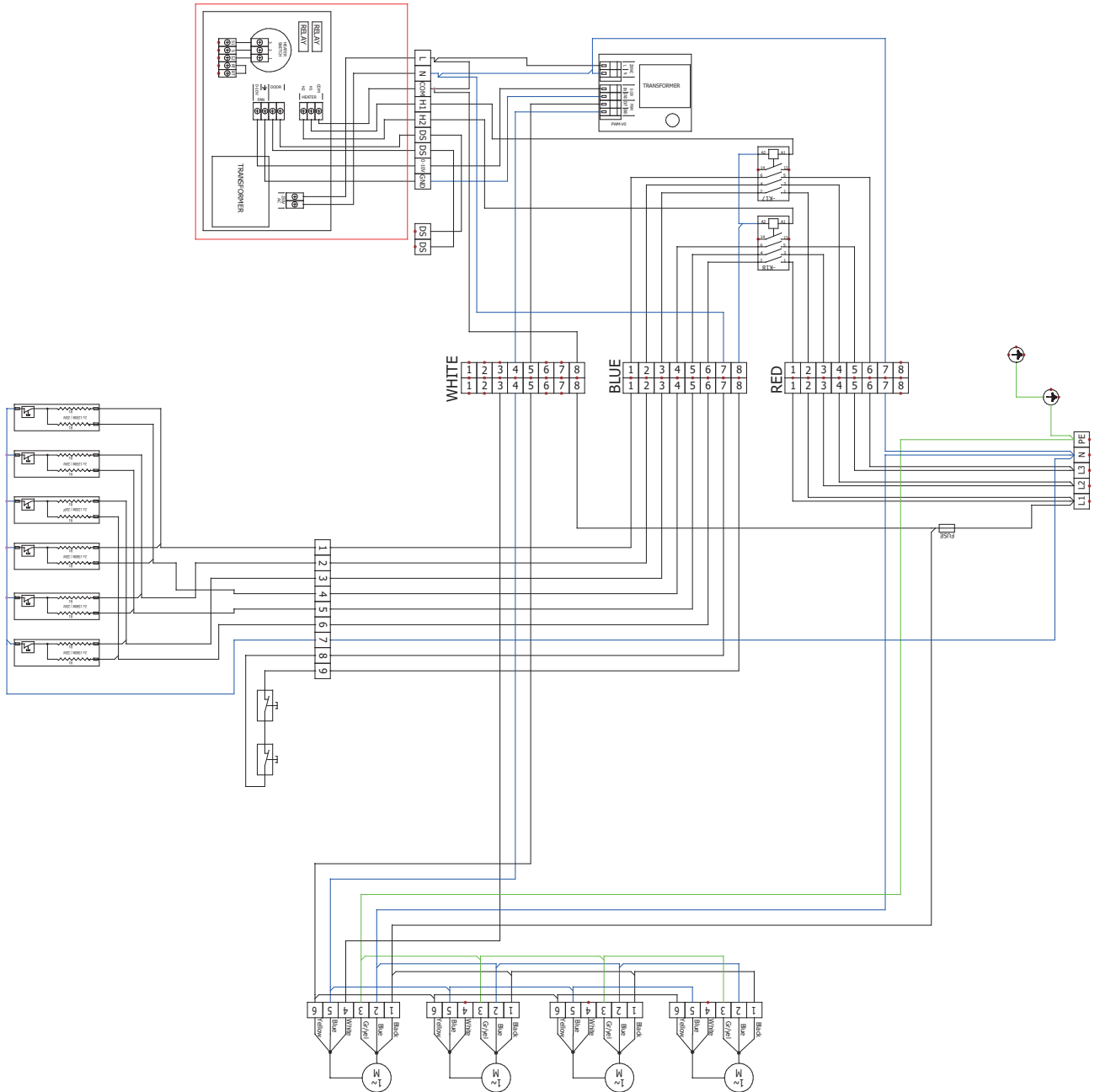

12. SCHEMI ELETTRICI

VCFI5B-250-E1-EC (con riscaldatore elettrico)

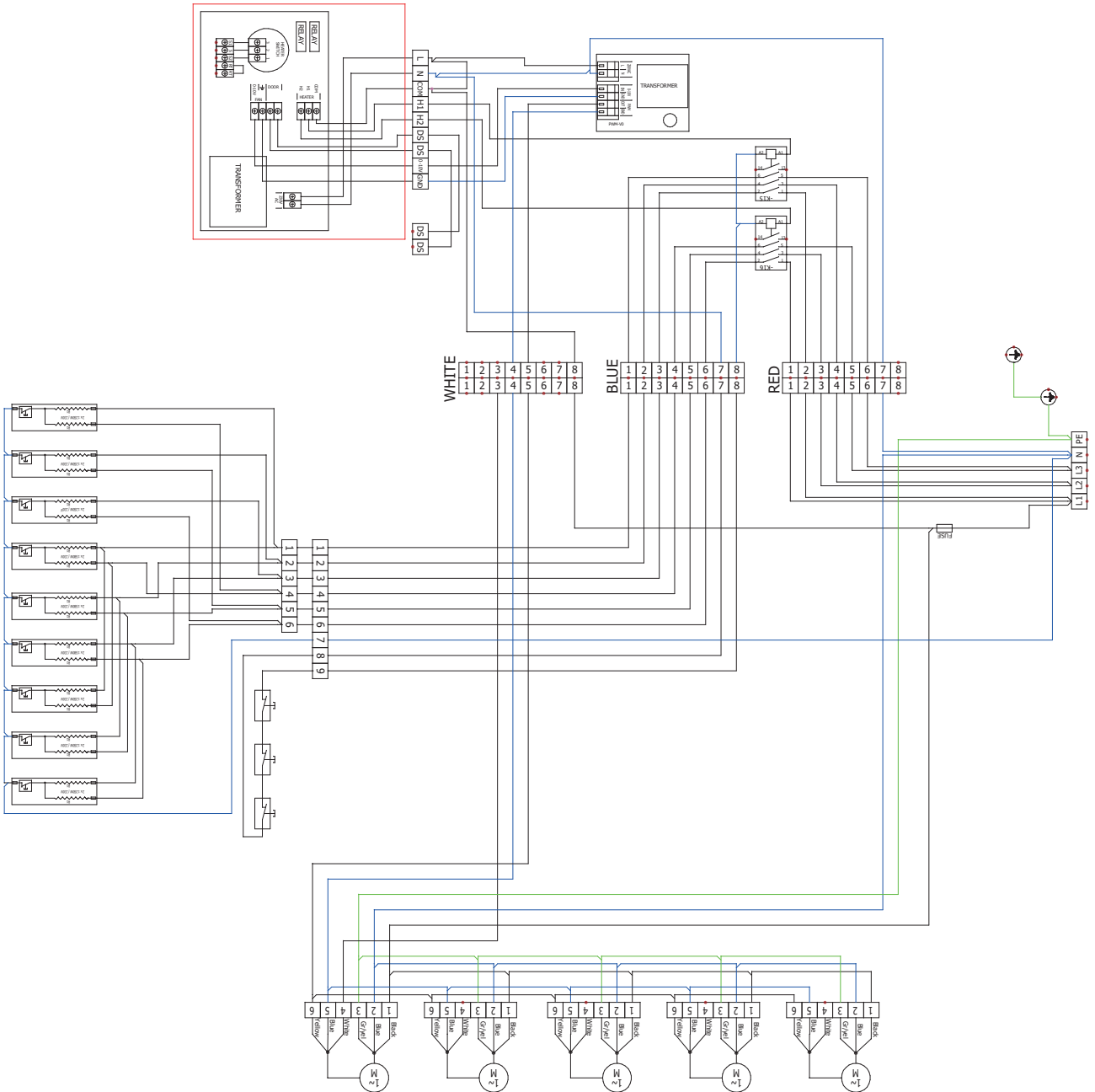

EC fans

12. SCHEMI ELETTRICI

VCFI5C-100/150/200-S0-EC (senza riscaldamento)

EC fans

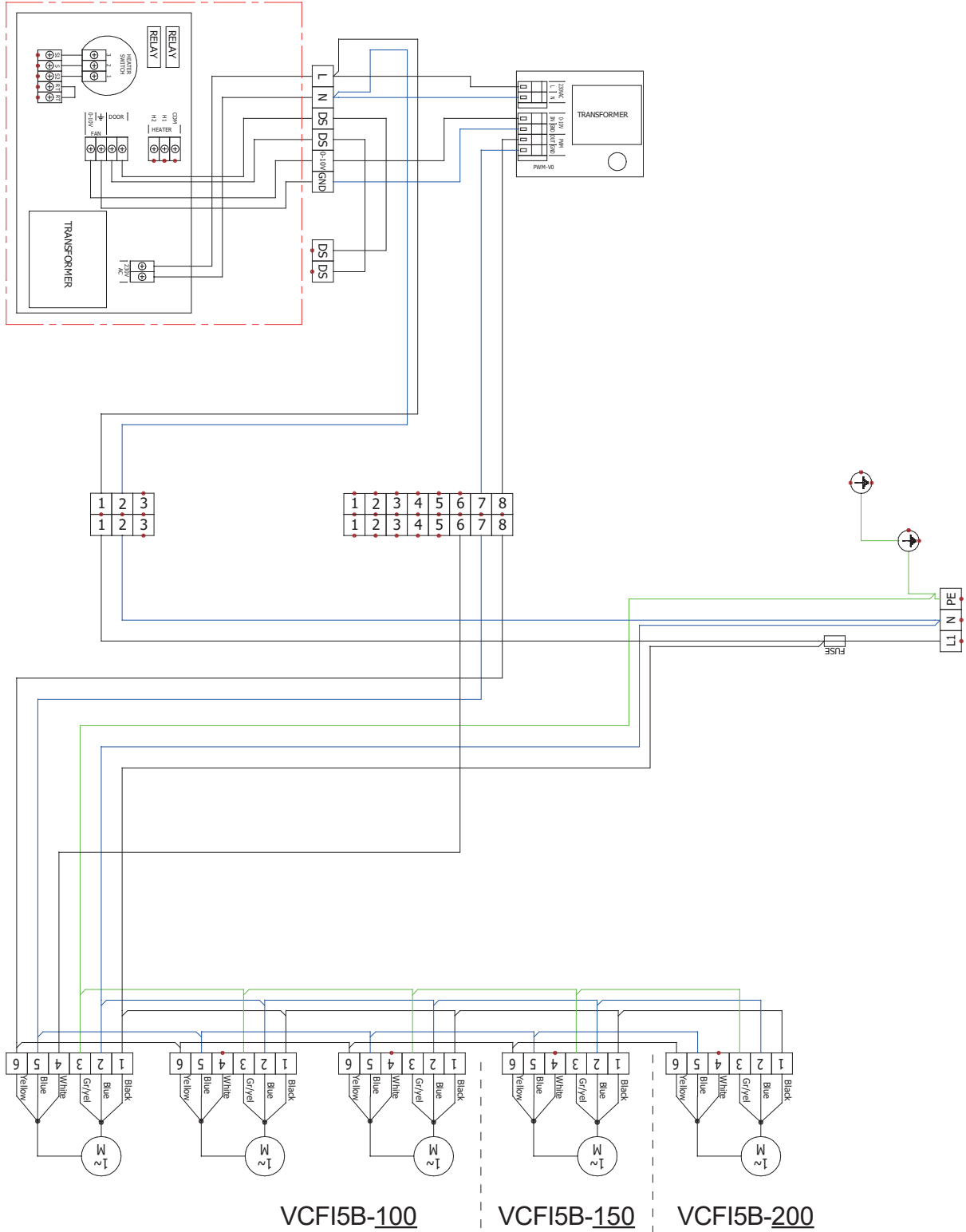

12. SCHEMI ELETTRICI

VCFI5C-250-S0-EC (senza riscaldamento)

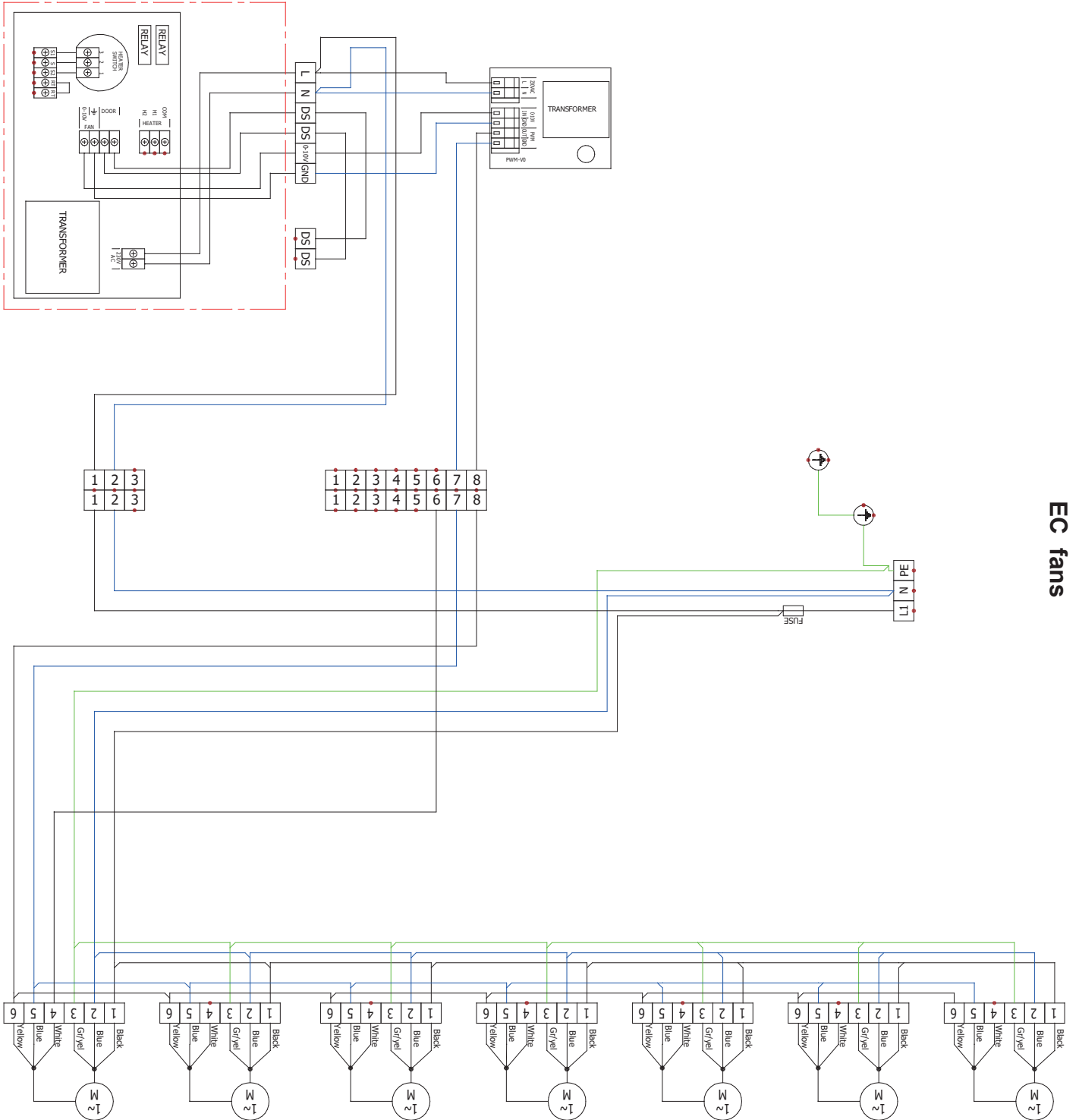

EC fans

12. SCHEMI ELETTRICI

VCFI5C-100/150/200-Vx-EC (con serpentina ad acqua)

EC fans

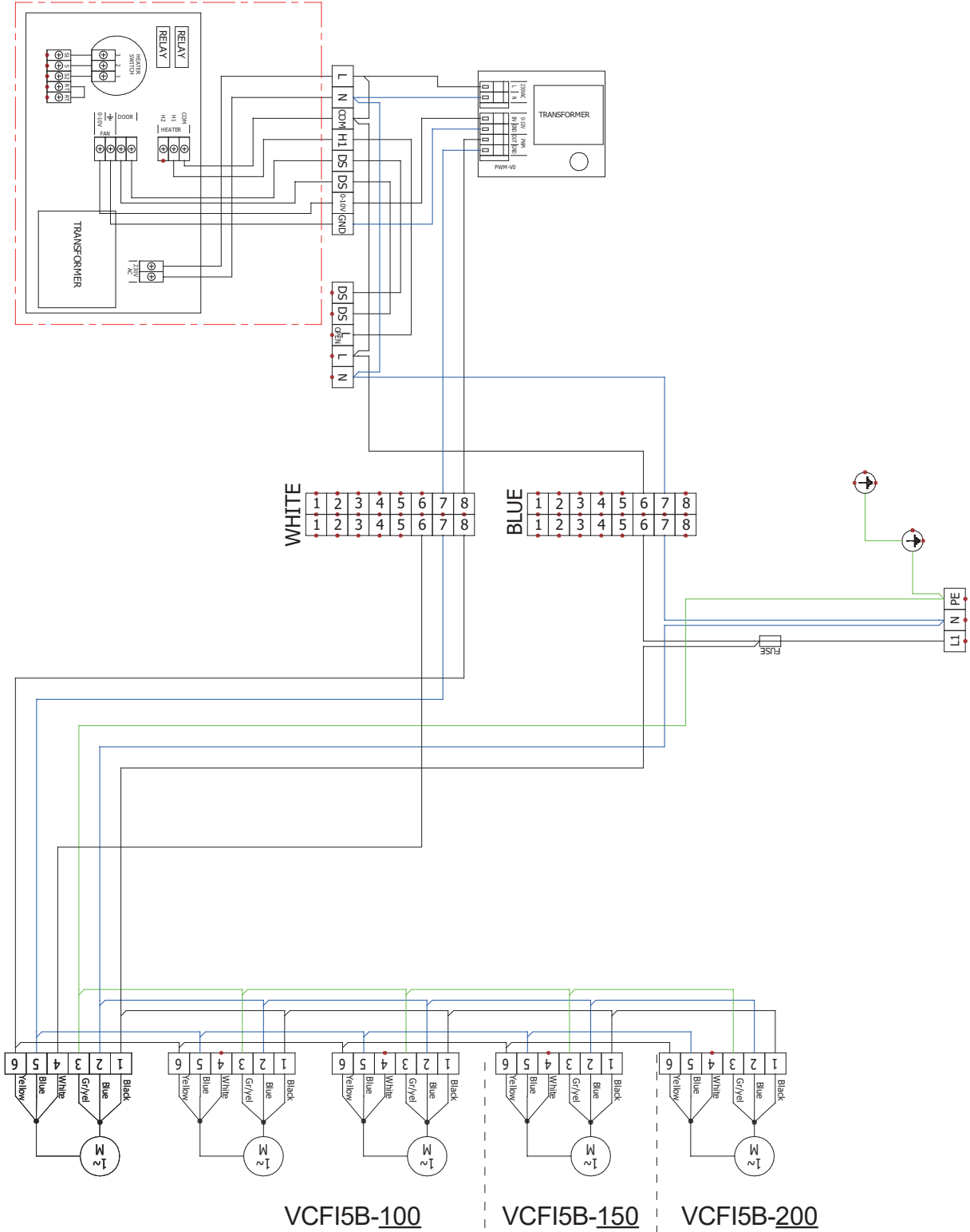

12. SCHEMI ELETTRICI

VCFI5C-250-Vx-EC (con serpentina ad acqua)

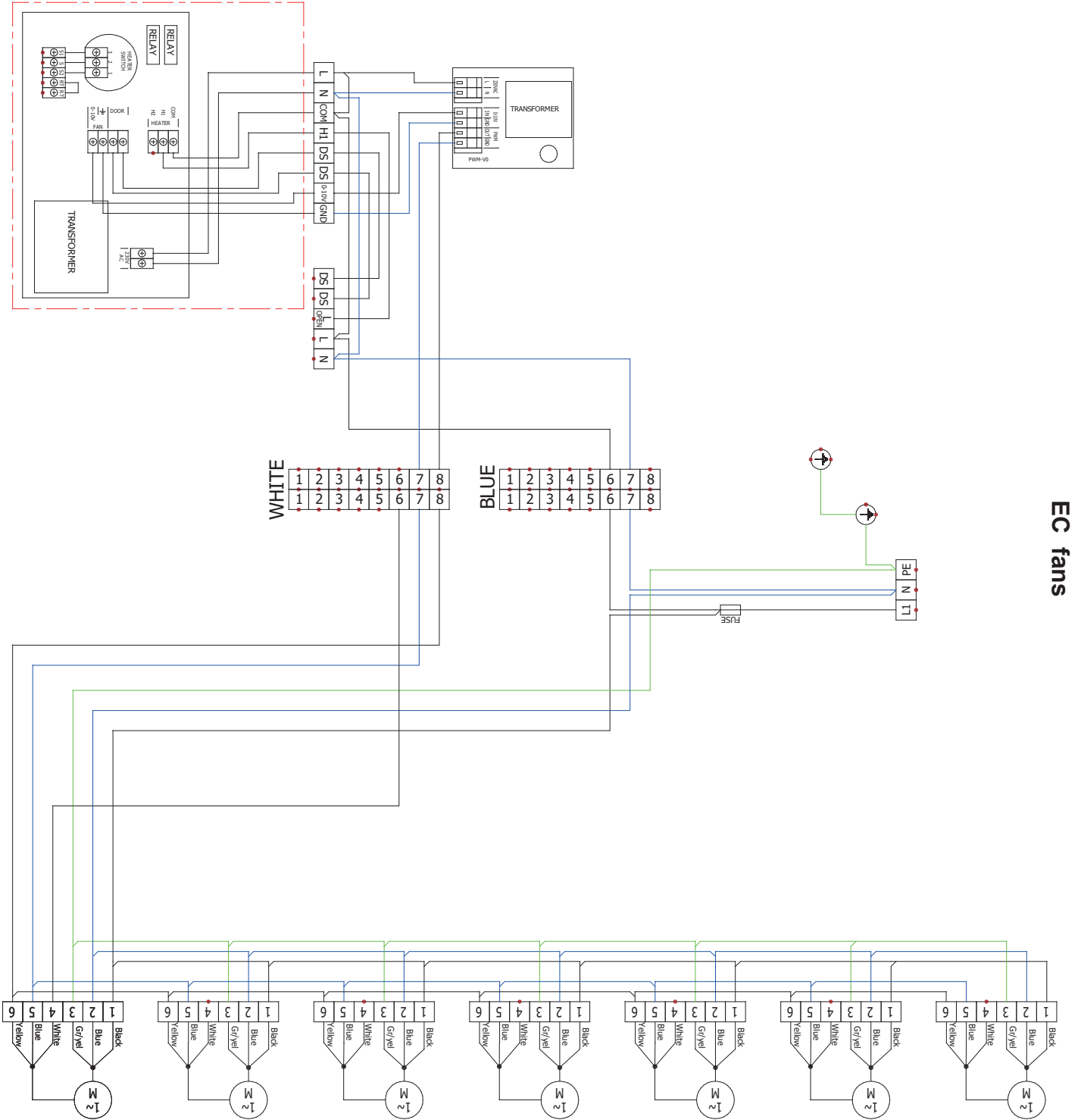

EC fans

12. SCHEMI ELETTRICI

VCFI5C-100-E1-EC (con riscaldatore elettrico)

EC fans

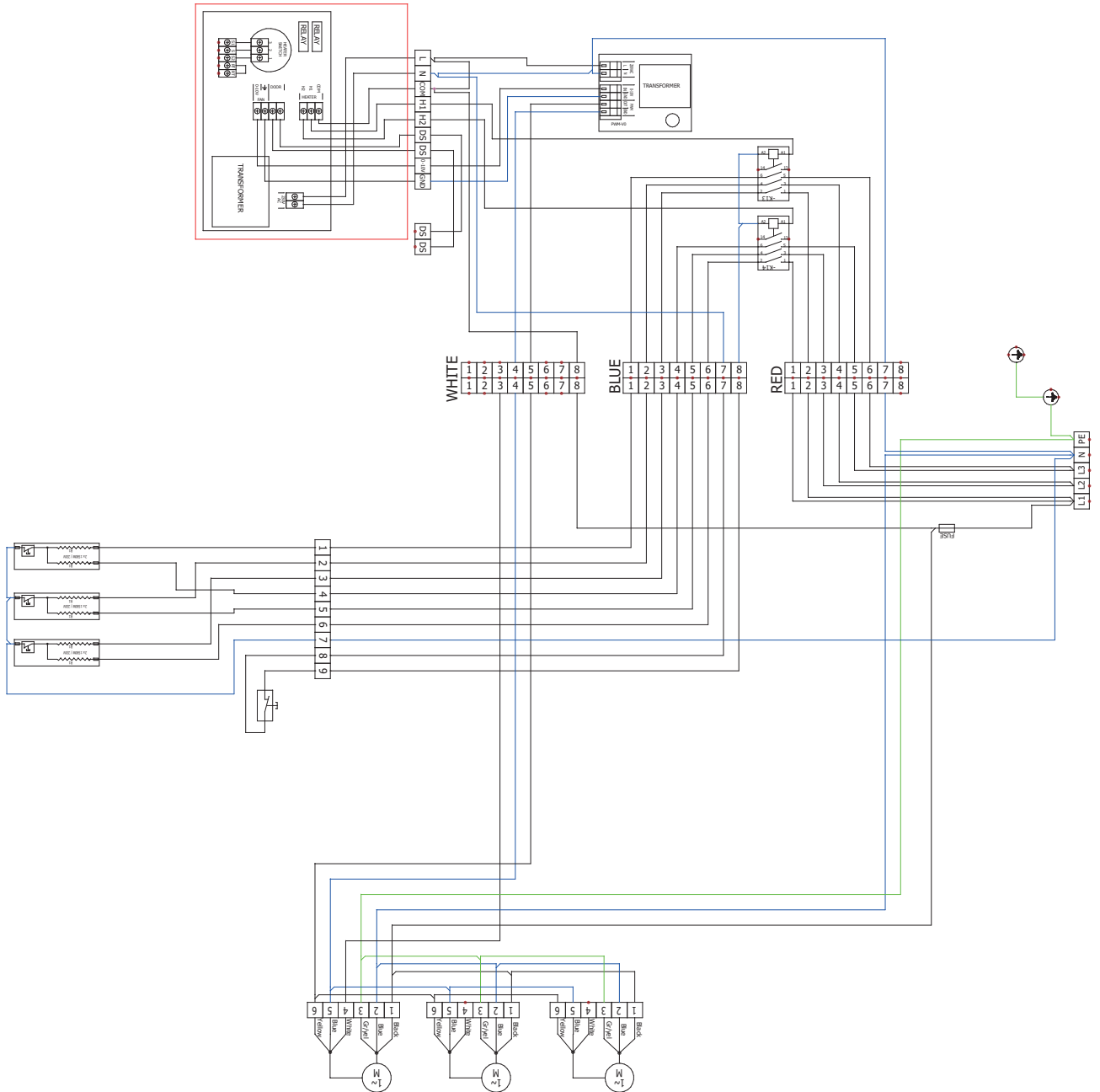

12. SCHEMI ELETTRICI

VCFI5C-150-E1-EC (con riscaldatore elettrico)

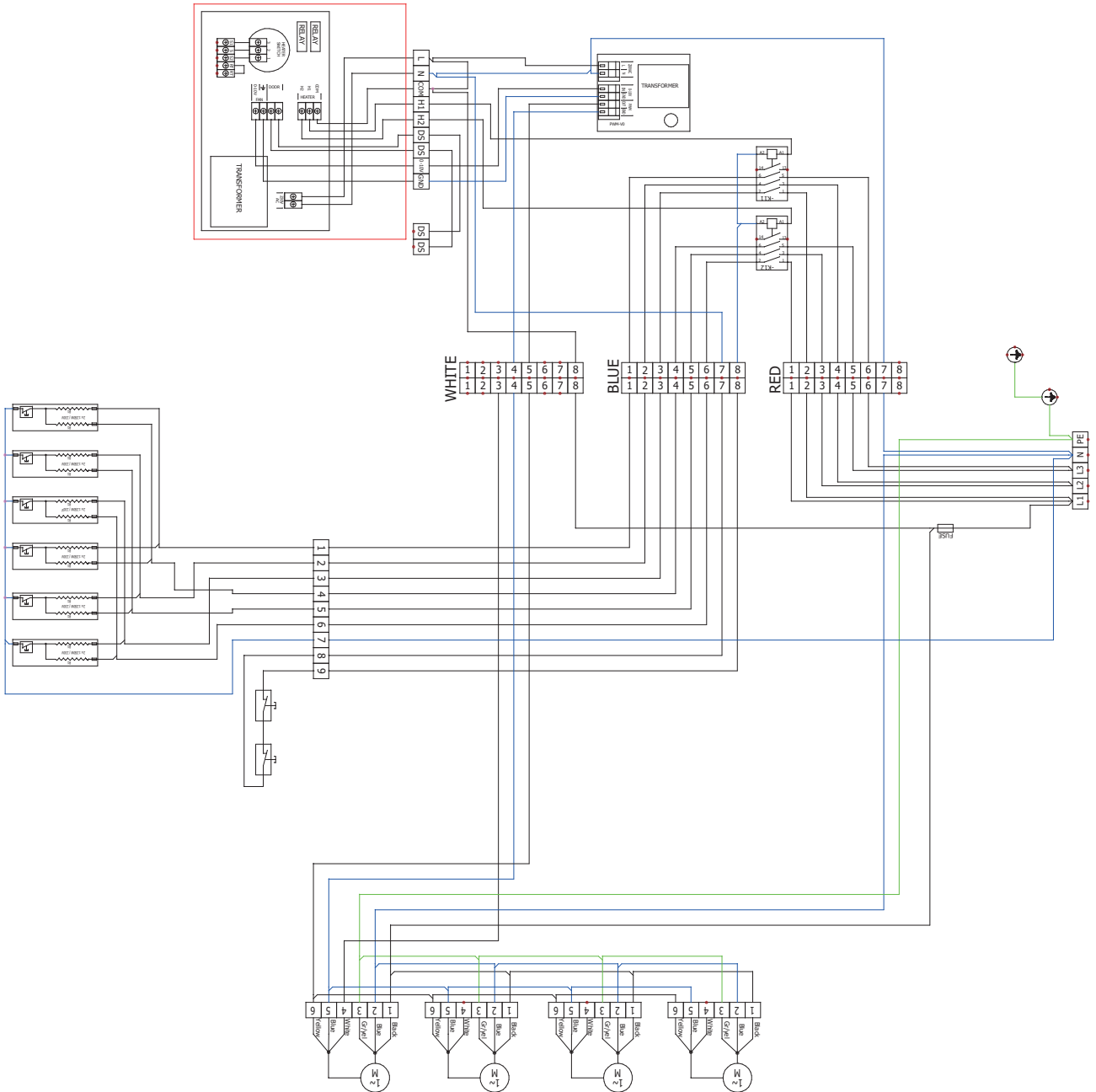

EC fans

12. SCHEMI ELETTRICI

VCFI5C-200-E1-EC (con riscaldatore elettrico)

EC fans

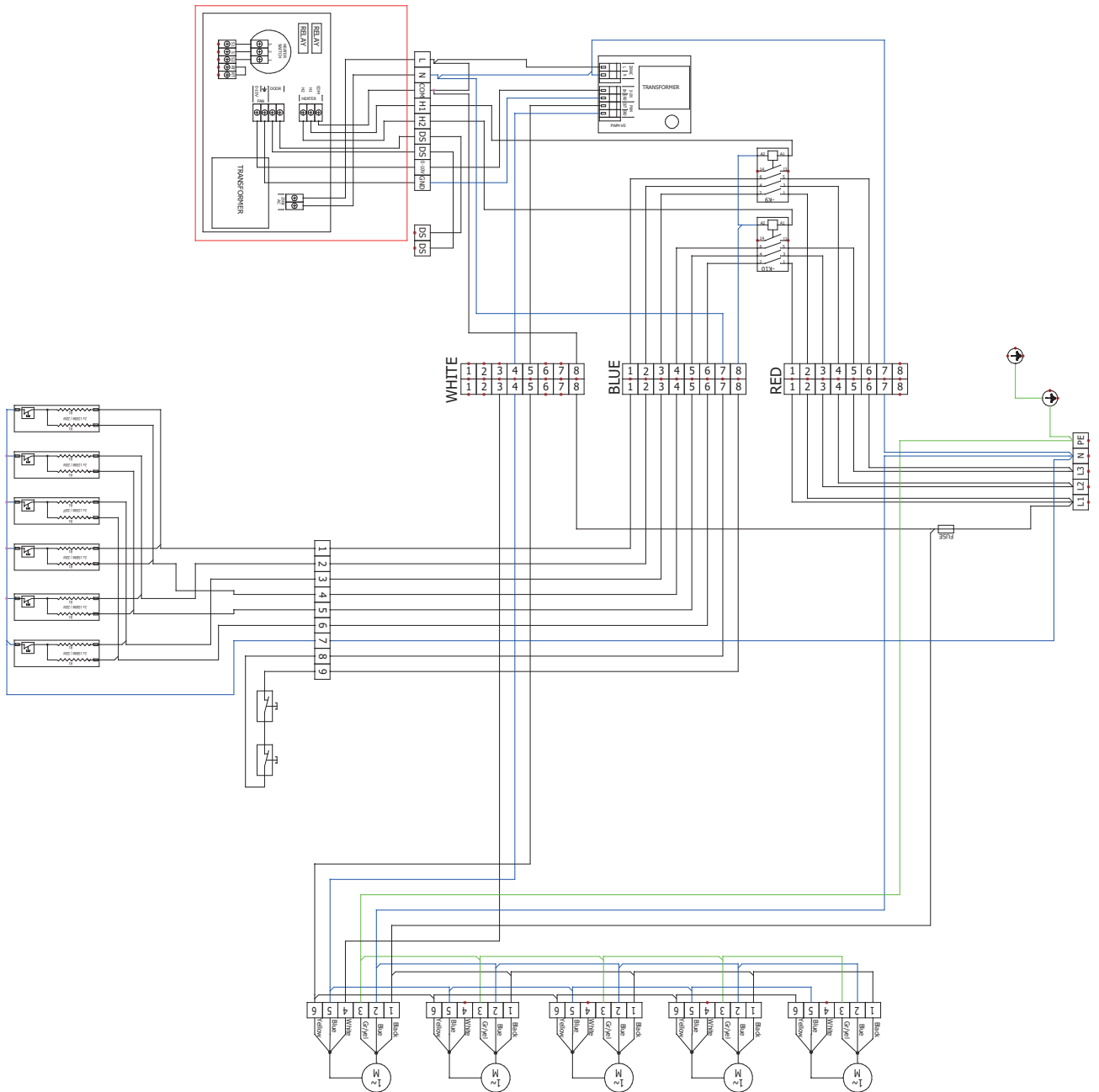

12. SCHEMI ELETTRICI

VCFI5C-250-E1-EC (con riscaldatore elettrico)

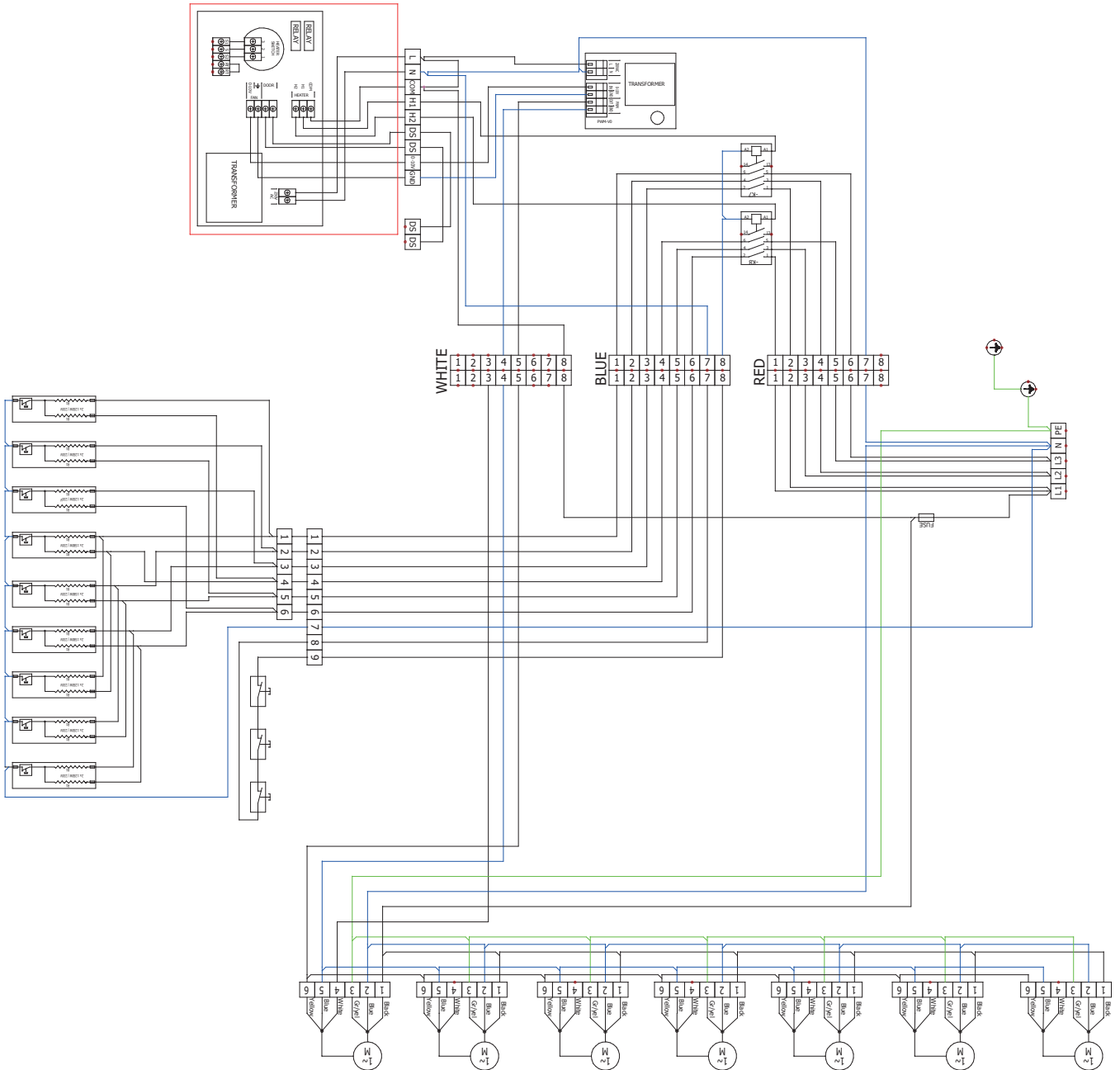

EC fans

13. CONCLUSIONI

Dopo aver installato la barriera d'aria, leggere attentamente il **Manuale del relativo regolare**. In caso di dubbi o richieste, non esitare a contattare i nostri reparti per l'assistenza tecnica o alle vendite.

CONTATTI

Indirizzo:
2VV, s.r.o.,
Nádražní 794
533 51 Pardubice - Rosice
Repubblica Ceca

Sito web:
<http://www.2vv.cz/>

