

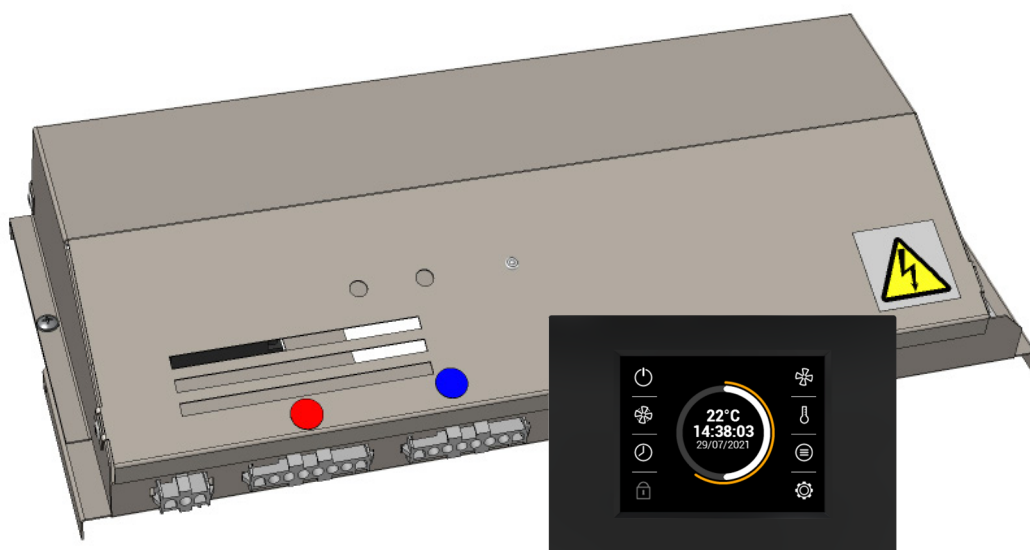

FINESSE / STANDESSE

# AirGenio

## COMFORT REGULACE EC



## Installasjonsinstruksjoner

## SIKRE LEVERING

### GÅ IKKE GLIPP

Sjekk produktet umiddelbart etter levering at den ikke er skadet. Inviter transportørens representant i tilfelle av skader på de varer eller emballasje. Ingen fremtidige krav kan gjøres med mindre kravet settes fram i tide.

- Kontroller at du har mottatt produktet du bestilte. Rapport om feil umiddelbart til leverandøren, hvis det ikke er oppfylt.
- Pass på at enheten og andre komponenter er i orden etter utpakking. Ta kontakt med din leverandør om du er usikker.
- Aldri installer påvirket produktet!
- Hvis du ikke pakker ut enheten umiddelbart etter levering, må det oppbevares på et tørt, innemiljø med omgivelsestemperatur **fra +5 °C til +40 °C**.

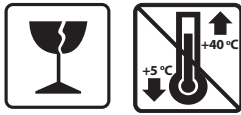

	Alle brukt innpakkingsmateriale er miljøvennlig og kan anvendes på nytt eller resirkuleres. Bidra aktivt til å beskytte miljøet og sikre riktig avfallshåndtering og resirkulering av emballasjematerialer.	
--	---	--

### GÅ IKKE GLIPP

- Hvis produktet har blitt transportert ved temperaturer under 0°C, må det være i arbeidsforholdene i minst 2 timer etter utpakking.

## PAKKEINNHOLD

### COMFORT MASTER

1x

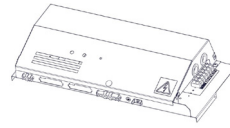

1x



1x



VCST4-AGCO1-M-EC-E2/S0/VC

2x



### COMFORT SLAVE

1x

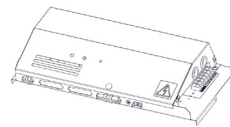

1x



VCST4-AGCO1-S-EC-E2/S0/VC



## INSTALLATION

### KONTROLLMODULER

Luftgardiner FINESSE er produsert med universelt tilkoblingsgrensesnitt. Luftgardiner FINESSE kan styres av en av følgende kontrollmoduler: BASIC, COMFORT, SUPERIOR. Kontrollmoduler kreves tilbehør som må bestilles separat. Luftgardin er koblet til kontrollmodul med "Hurtigkontakter"

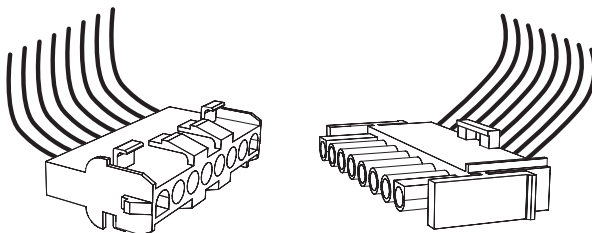



# INSTALLATION

## SETT INN KONTROLLMODULEN I LUFTPORTEN

1

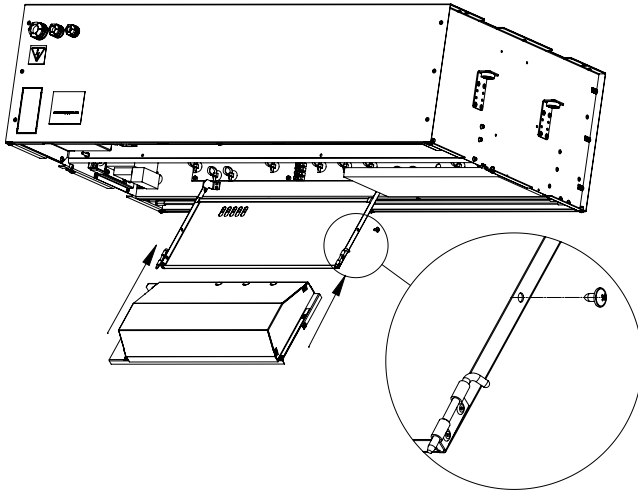

2

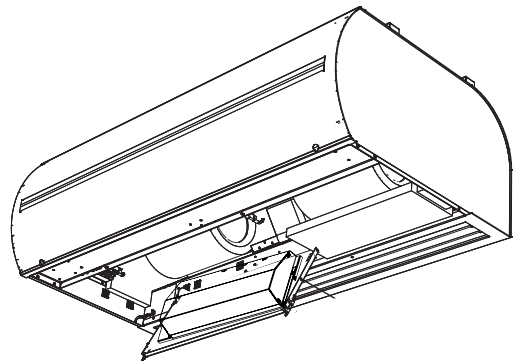
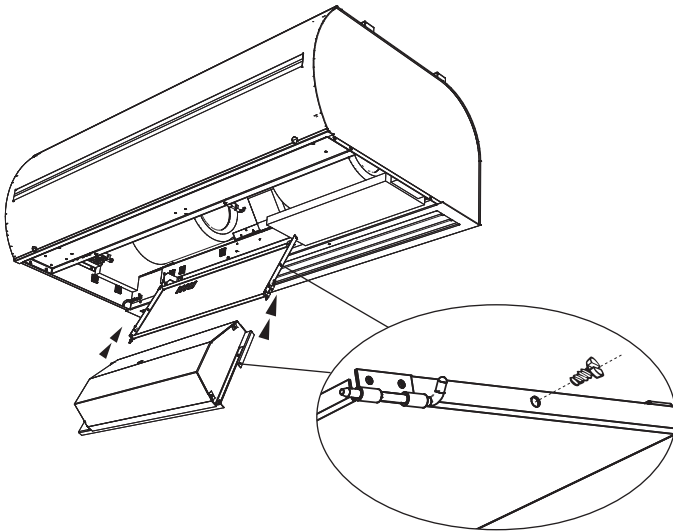
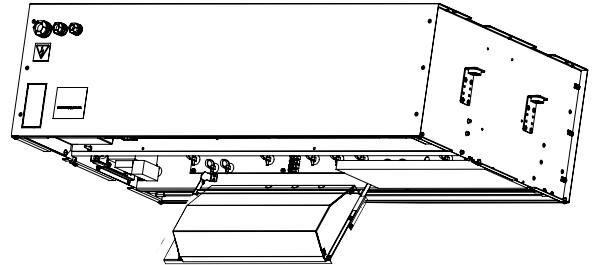



# INSTALLATION

Tilkobling til regulatorens kontrollpanel og tilbehør

3

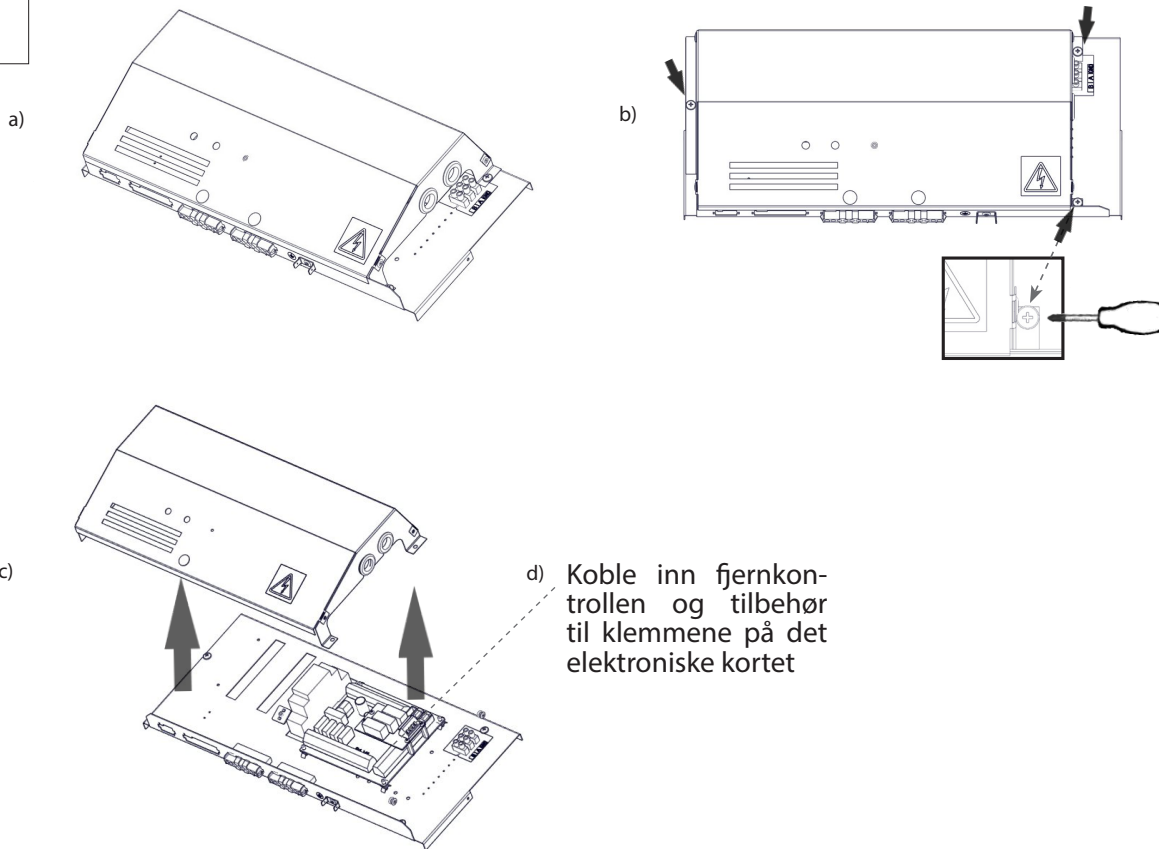

## TILKOBLING AV STYREBLOKK

1.

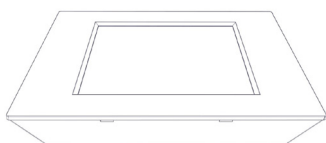

2.

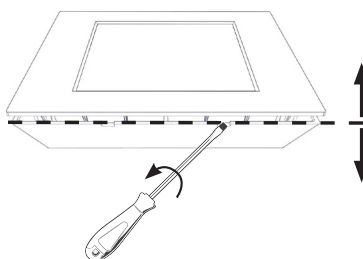

3.

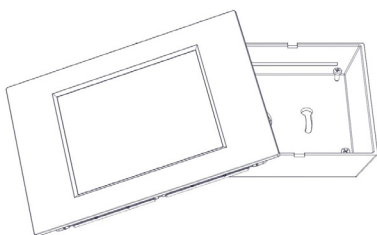

4.

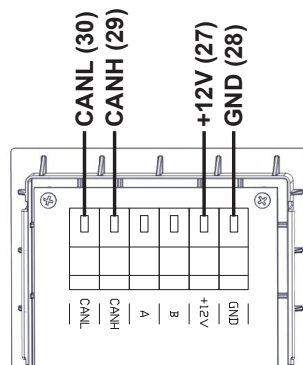

## TILKOBLING AV TILBEHØR

### AirGENIO COMFORT MASTER

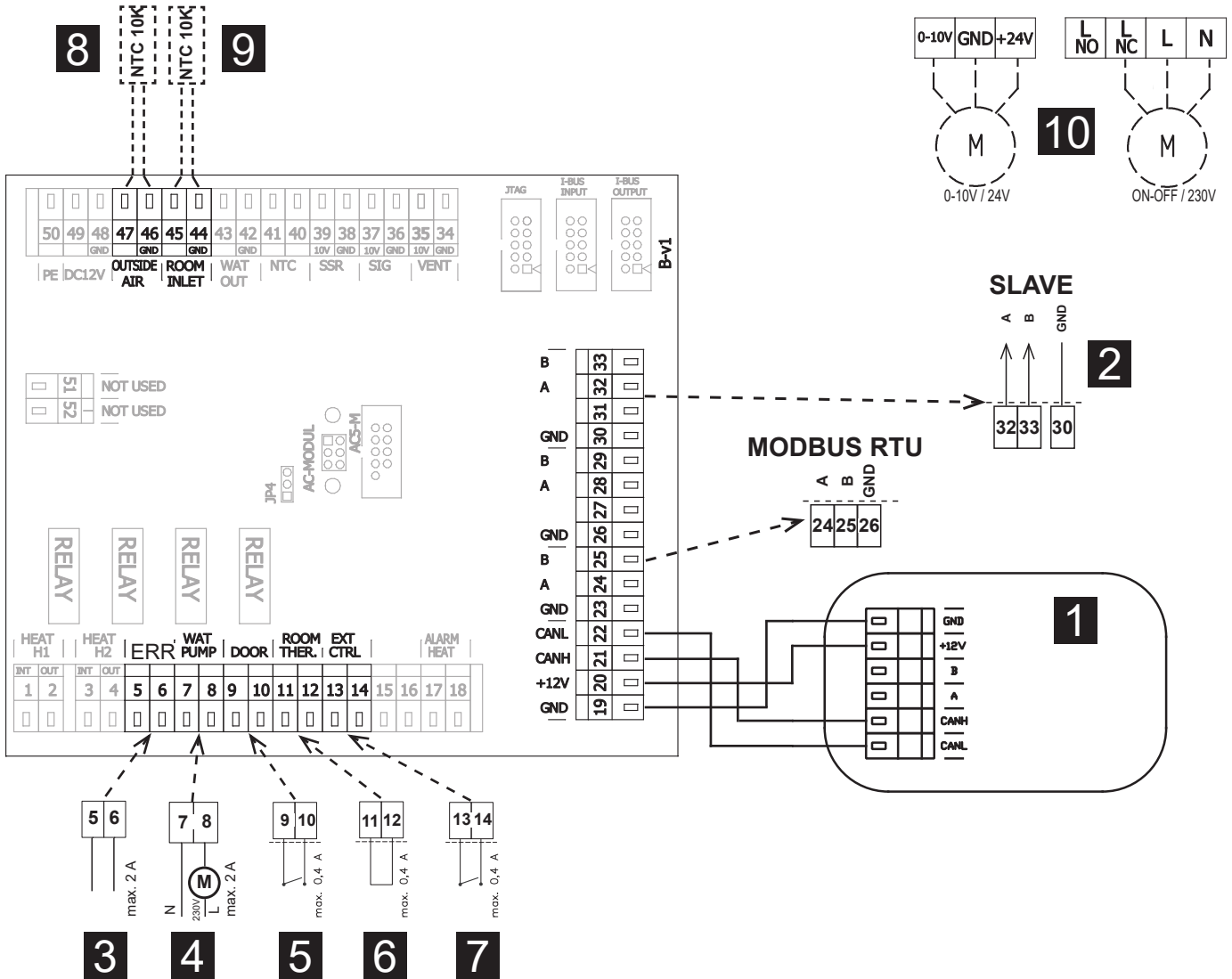
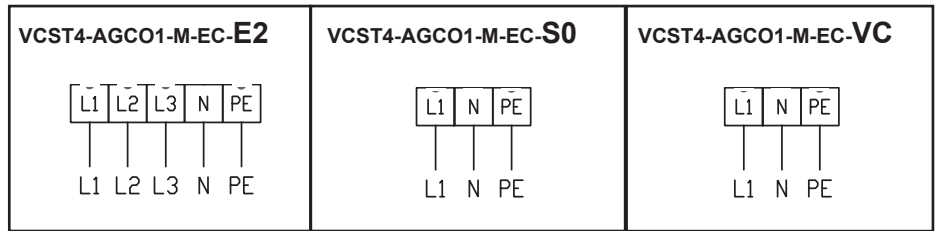

1	Styringspanel
2	Tilkoblinger for SLAVE enhet
3	FEIL kontakt (relekontakt NO / NC)
4	Vannpumpen (relekontakt)
5	Dørkontakt (input, NO / NC)
6	Termostat (input, NO / NC)
7	Ekstern styring - (input PÅ/AV)
8	Utendørs sensor (inkludert)
9	Romføler (inkludert)
10	Tilkobling til vannventil (PÅ-AV, eller 0-10V)

# EXTERNAL ACCESSORIES

AirGENIO COMFORT  
SLAVE

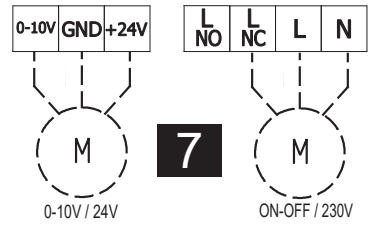
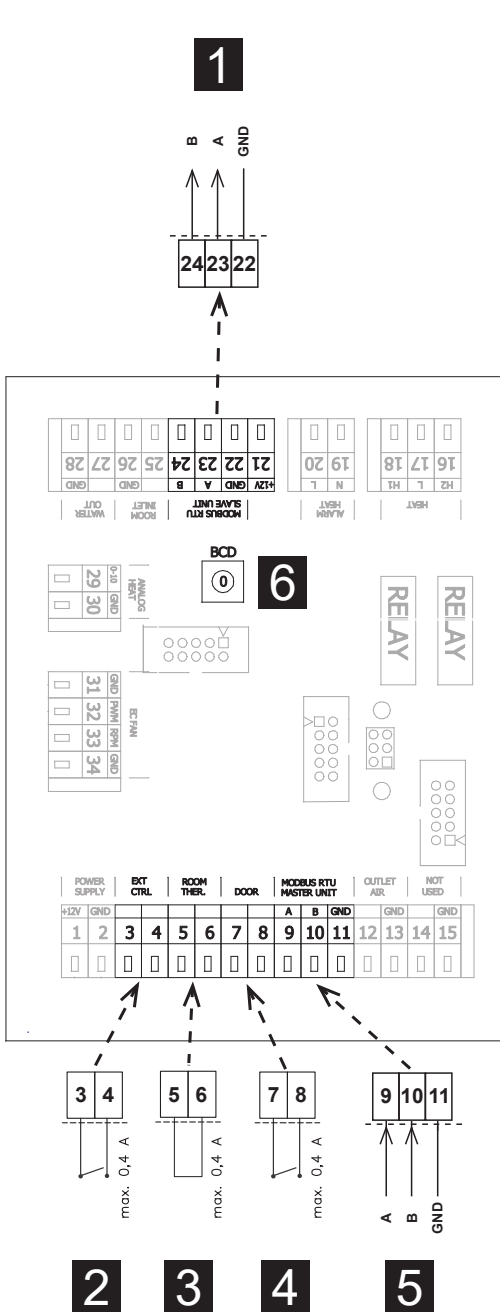
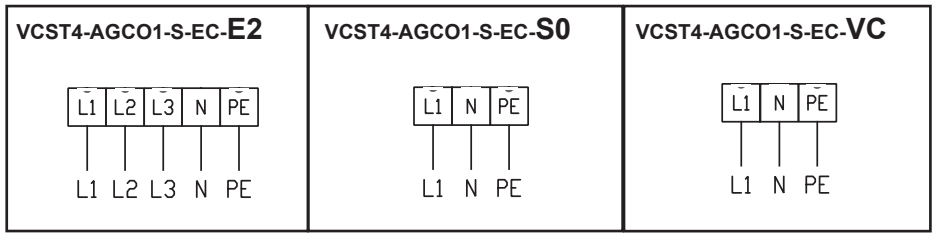

1	Signal to SLAVE unit
2	External control - ON/OFF
3	Room thermostat (input)
4	DOOR contact (vstup, NO/NC)
5	Control signal from MASTER unit
6	Adres for slave unit
7	Water valve connection (ON-OFF, or 0-10V)

**6**

SLAVE	BCD
1	1
2	2
3	3
4	4
5	5
6	6
7	7
8	8
9	9
10	A



# ELEKTRISKE DIAGRAMER kjetting

MASTER

SLAVE no.1

SLAVE no.2

SLAVE no.10

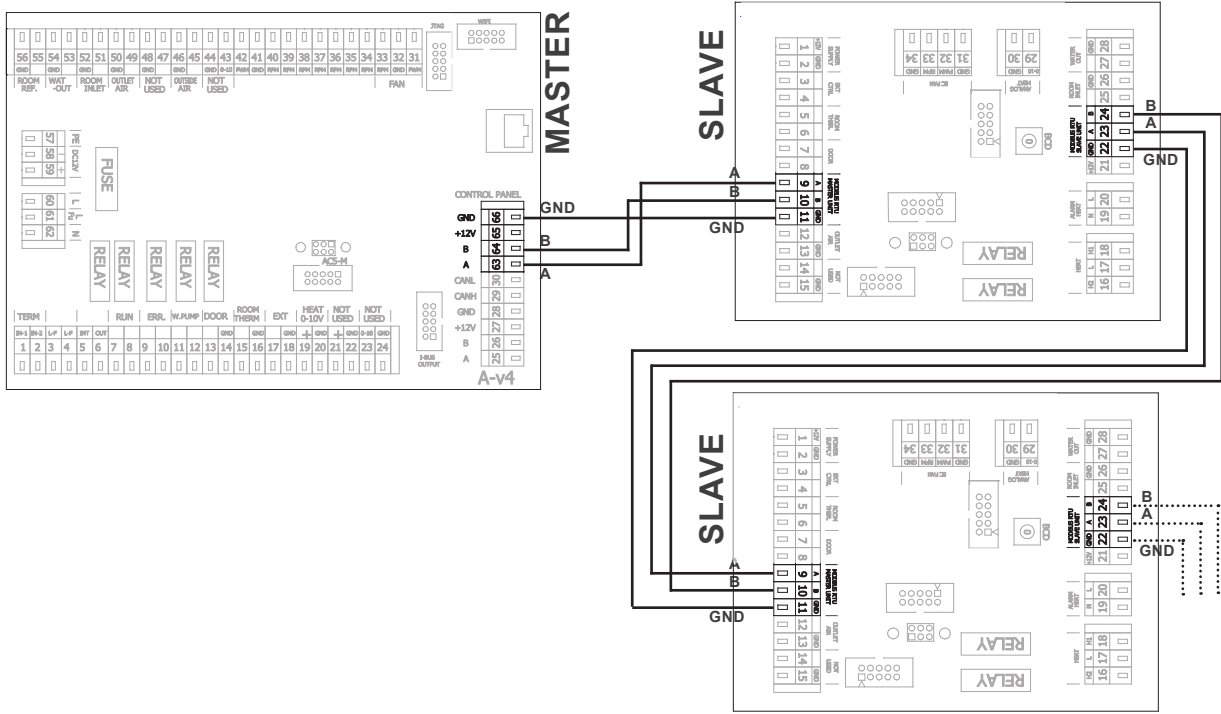
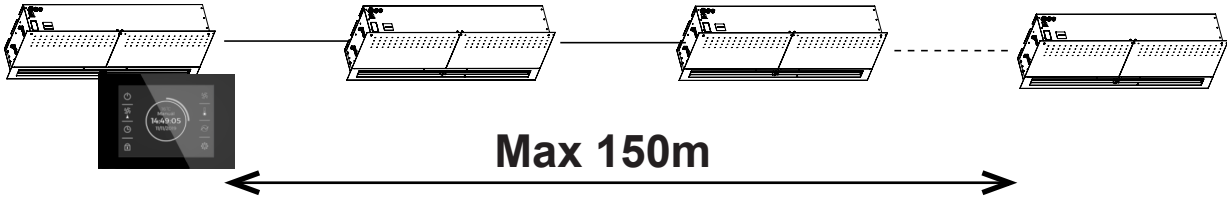

**THE TOTAL LENGTH OF CHAINED CURTAINS MUST NOT EXCEED A LENGTH OF 150M !!!**

## SLAVE

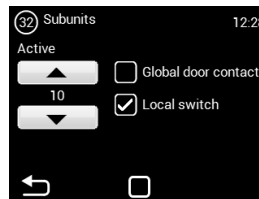
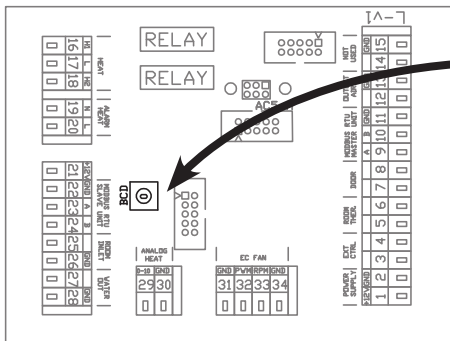

SLAVE	BCD	SLAVE	BCD
NO.1	1	NO. 6	6
NO.2	2	NO. 7	7
NO. 3	3	NO. 8	8
NO. 4	4	NO. 9	9
NO. 5	5	NO. 10	A



## INSTALLASJON

### Plassering av temperatursensorer

#### romtemperatur sensor

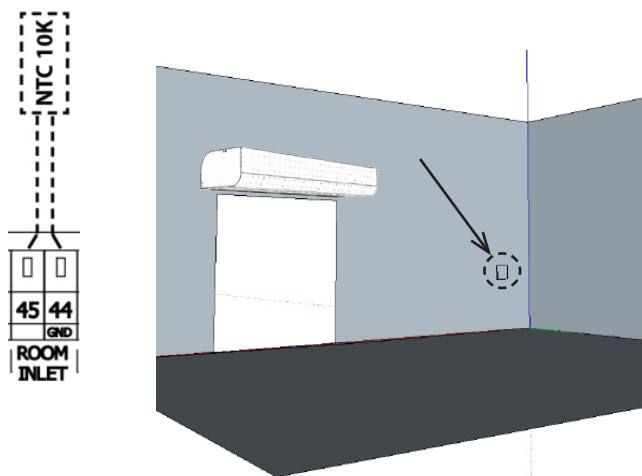

#### utetemperaturføler

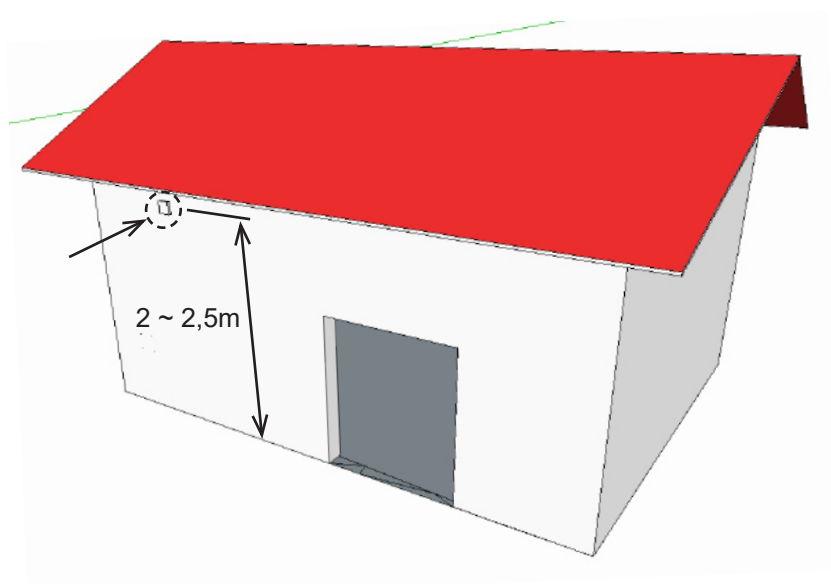
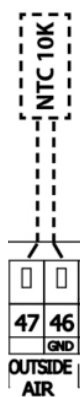

Det anbefales å installere utetemperaturføleren på nordsiden av bygningen, beskyttet mot direkte sollys eller annen uønsket varmestråling. Det anbefales å installere temperatursensoren i en dekselboks, som skal inneholde et lite hull for bedre resultater.



## EKSTERNE TILBEHØR

### TILKOBLING AV EKSTERNE TILBEHØR



#### GÅ IKKE GLIPP

- Luftgardin må kobles fra el-nett når du kobler eksterne tilbehør.
- Alle eksterne kontrollkomponenter må kobles i henhold til koplingskjemaet.

### Dørkontakt DS



#### TEKNISK INFORMASJON

- den passer til alle BASIC regler
- isolert bryter med en maksimal spenning på 230 V, 6A
- IP67, kan kobles til en bryter eller brytekontakt



#### ADVARSEL!

Ikke inkludert i leveransen.



### Dørkontakt DK-1 / DK-B3



#### TEKNISK INFORMASJON

- Isolert brytekontakt med en maksimal spenning på 12V.
- Kabel - Totrådskabel med et tverrsnitt 0,5 mm<sup>2</sup>. - Maksimal lengde: 50 m



#### ADVARSEL!

Ikke inkludert i leveransen.

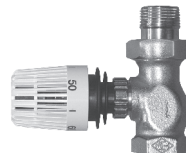

### Termostatventil – TV1/1



#### TEKNISK INFORMASJON

- Termostatventil beregnet på å regulere vann-varmeveksleren.
- Det er egnet for alle typer av luftgardiner med vann-varmeveksleren.
- Det fungerer uavhengig på BASIC styrblokk.



#### ADVARSEL!

Ikke inkludert i leveransen.

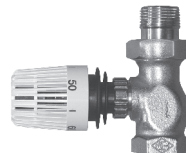

### Soneventil ZV3 / RT-3-xx



#### TEKNISK INFORMASJON

- Soneventil er beregnet på å regulere vann-varmeveksleren..
- Kabel - Tretrådskabel med et tverrsnitt 1,5 mm<sup>2</sup>, 230 V/ 50 Hz.



#### ADVARSEL!

Ikke inkludert i leveransen.



## FØRSTE START



### **GÅ IKKE GLIPP**

Før du starter luftgardinet, sjekk følgende:

- Du kan la (glemme) noen verktøy eller gjenstander i luftgardin. Dette kan føre til ødeleggelse av luftbarrieren.
- Har du tilstrekkelig strømforsyning, og, om nødvendig, elektrisk strøm til oppvarming av vann?
- Lukket du luftgardinet riktig?
- Hvorvidt kontrollmodulen er tilkoblet riktig?
- Har luftgardinet tilstrekkelig beskyttelse i henhold til gjeldende standarder?
- at anlegget oppfyller alle instruksjonene i denne håndboken,
- at ingen verktøy eller andre gjenstander, som kan skade luftgardin, oppholdt seg i anlegget.



### **ADVARSEL!**

- Enhver intervensjon eller endringer i interne tilkoblinger er forbudt og fører til tap av garantien.
- Vi anbefaler at du bruker tilbehør som leveres av oss. Hvis du er usikker på muligheten for bruk av ikke-originalt tilbehør, ta kontakt med din forhandler.



# CONTROL PANELS

Denne MENYEN lar deg stille inn andre parametere

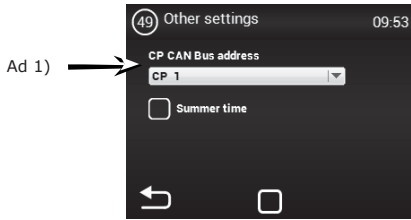

**Ad 1)** - Mulighet for å sette CAN-adressen på kontrollpanelet slik at opptil 2 kontrollpaneler kan kobles til MASTER-styreblokk  
 Valg: CP 1 = kontrollpanelet har en adresse 1  
 CP 2 = kontrollpanelet har en adresse 2



**ADVARSEL!**

Hvert panel må ha sin egen adresse.  
 Hvis du ikke gjør det, kan det føre til feil på kontrolleren.

Når du kobler flere paneler, er det nødvendig å sette de avsluttende elementene. De er plassert på hovedelektronikken og i kontrollenheten:

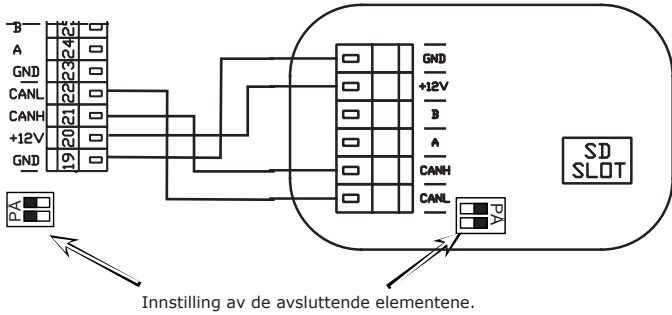

Innstilling av de avsluttende elementene.

Eksempel på tilkobling av styreenheten - Alternativ 1:

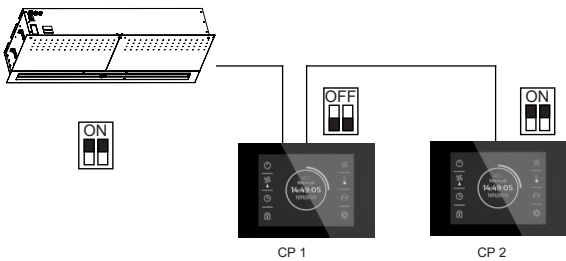

Electric connection – Option 1:

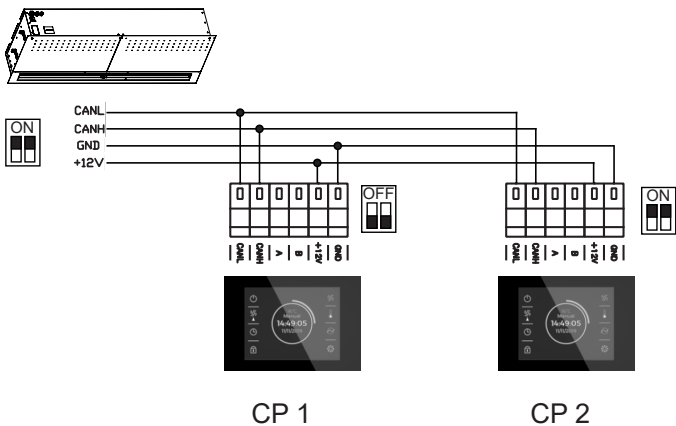

Electric connection – Option 2:

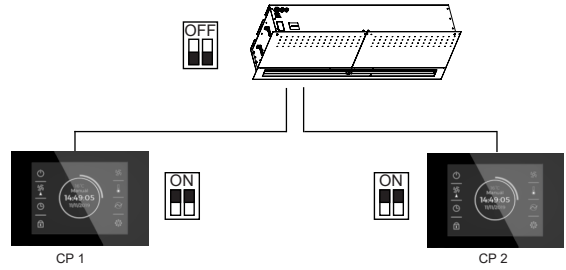

Electric connection – Option 2:

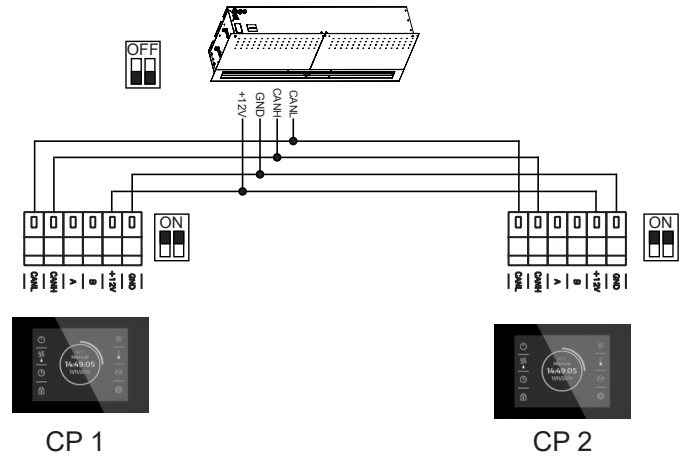



## FEILTILSTANDER

Hovedstrømforsyningen må være slått av ved inngrep i luftgardinet. Hvis du er usikker på trinnene, må du aldri reparere og ringe for service!

Beskrivelse	Oppførsel av enhet	Mulig problem	Løsning
44 - Vifte feil .	Utstyr virker ikke	Overopphetet vifte eller feil i viftens termiske kontakt.	Bestem årsaken til overoppheting av motoren (defekt, mekanisk feil, kortslutning ...) eller bytt motoren.
45 - Nødvendig vedlikehold / filter tilstoppet	Utstyr fungerer	Det er kommet tiden som er angitt i innstillingene, eller tidspunktet for filterendring.	Bytt filter. Ikke glem å utføre RESET i MENU 1616 - FILTER TIMER etter filterutveksling.
46 - Varmeapparat feil .	Utstyr virker ikke	Feil på varmeren	Kontroller varmeren og sikkerhetstermostatstatusen. Pass på at varmeren avkjøles riktig. Kontroller motorens drift.
65 - Kommunikasjonsfeil	Enheden virker ikke	Kommunikasjonsfeil	Kontroller at kommunikasjonskabelen er riktig tilkoblet og ikke skadet. Kontroller tilkoblingskjemaet for å unngå fenomener som kan forstyrre kommunikasjonen (koblings nær høyspent, fenomener i installasjonen, som kan bevirke forstyrrelse)
<b>Utstyr virker ikke</b>	Utstyr virker ikke	Strømforsyningen er avbrutt.	Kontroller at strømforsyningen ikke er avbrutt.
		Broket sikring	Kontroller sikringen på kontrollmodulen.
<b>Oppvarmingen slås av automatisk, på egen hånd</b>	Utstyr fungerer, men ikke oppvarmer	Varmeapparat overopphetes	Elektrisk oppvarming overopphetes på grunn av utilstrekkelig luftstrømmen. Kontroller at viften går på full effekt og lufttilførsel til enheten er ikke begrenset.

### **ADVARSEL!**

Hovedstrømforsyningen må slås av i tilfelle av inngrep i luftgardinet. Luftgardinet skal holdes kaldt!



## VEDLIKEHOLD

### RENSING

#### **ADVARSEL!**

- Det er forbudt å bruke komprimert luft, kjemikalier, oppløsningsmidler eller vann for rengjøring.
- Rengjør sugedekelet og innsiden av enheten med en myk børste eller støvsuger.
- Se instruksjonene for installasjon av luftgardin ESSENSSE NEO.

### TJENESTE

#### HVIS DU IKKE KAN FJERNE FEIL SELV

Ta kontakt med din leverandør eller eksklusiv 2W representant, hvis du ikke kan eliminere feilen selv. Garanti og post garanti tjeneste utføres av leverandøren, eller en av de autoriserte serviceorganisasjoner spesifisert av leverandør.

Vennligst gi leverandøren eller servicesenter følgende informasjon:

- **luftgardin typebetegnelse,**
- **brukes tilbehør,**
- **installasjonsstedet,**
- **serienummer,**
- **innbyggingsforhold (inklusive elektro),**
- **driftstid,**
- **detaljert beskrivelse av feilen.**

#### TILBAKETREKKING AV PRODUKTET FRA DRIFT - AVVIKLING

Før produktet kastes, gjør produktet ubrukelig. Selv gamle maskiner inneholder materiale som kan resirkuleres. Ta dem til et samlingssted av sekundære råvarer.

Det er best å skrape produktet i et spesialisert sted, slik at gjenvinnbare materialer kan brukes igjen. Oppbevar ubrukelige deler av produktet ved en kontrollert dump.



Ved avhending av materialer er det nødvendig å følge de relevante nasjonale forskriftene for avfallshåndtering.



WIRING DIAGRAMS

VCST4-AGCO1-M-EC-E2

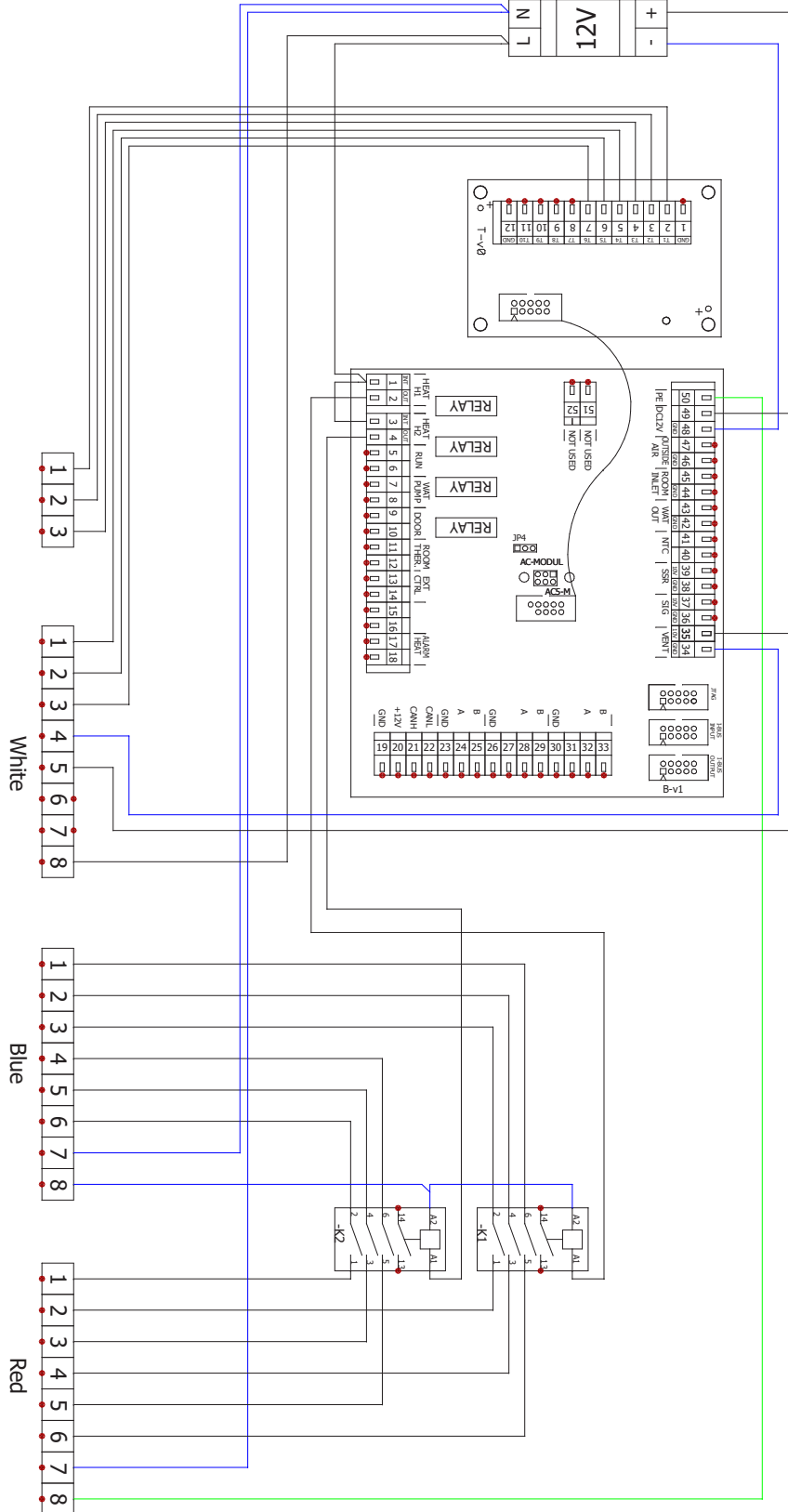

# VCST4-AGCO1-M-EC-VC

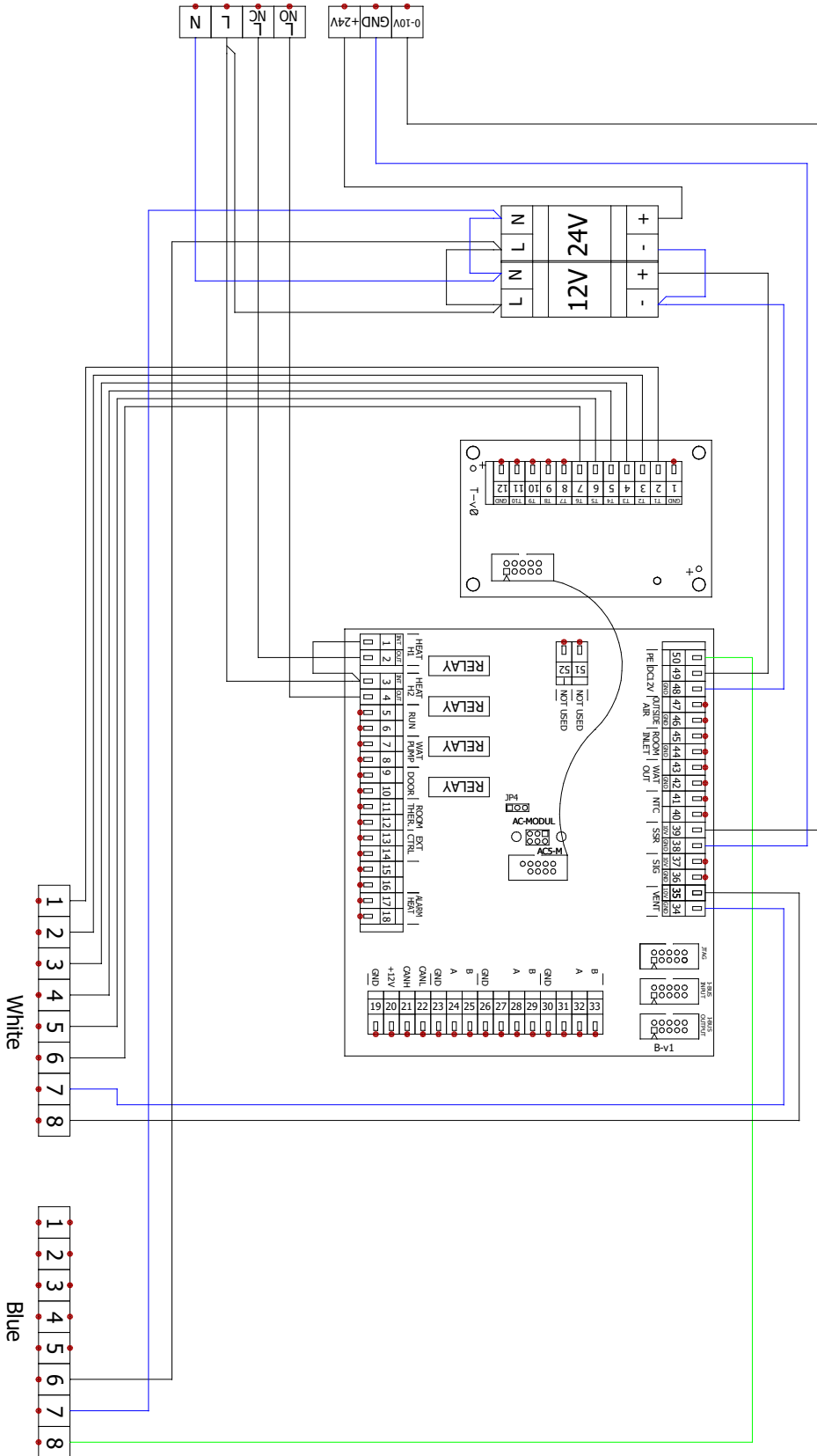

# VCST4-AGCO1-M-EC-S0

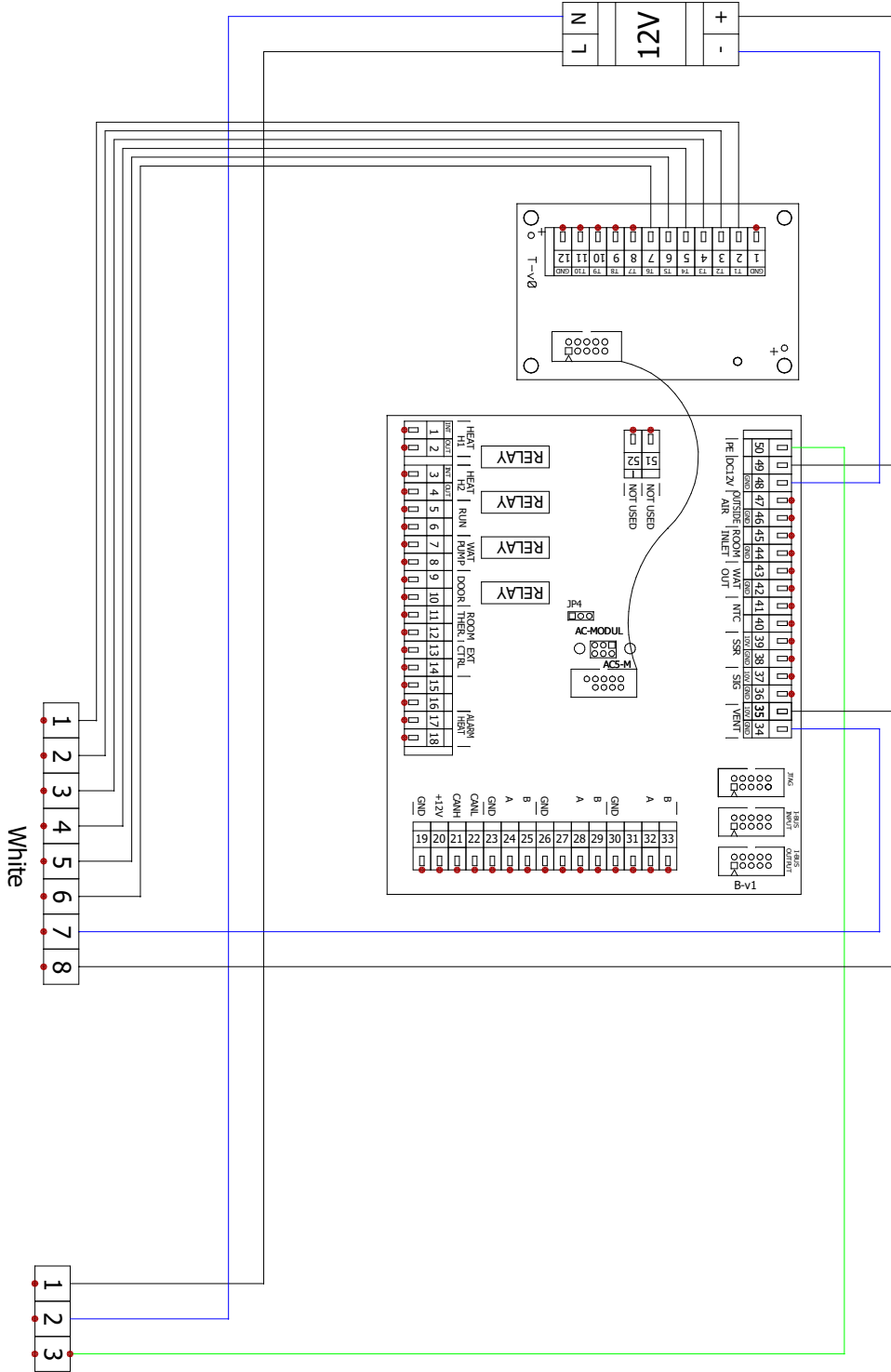

# VCST4-AGCO1-S-EC-E2

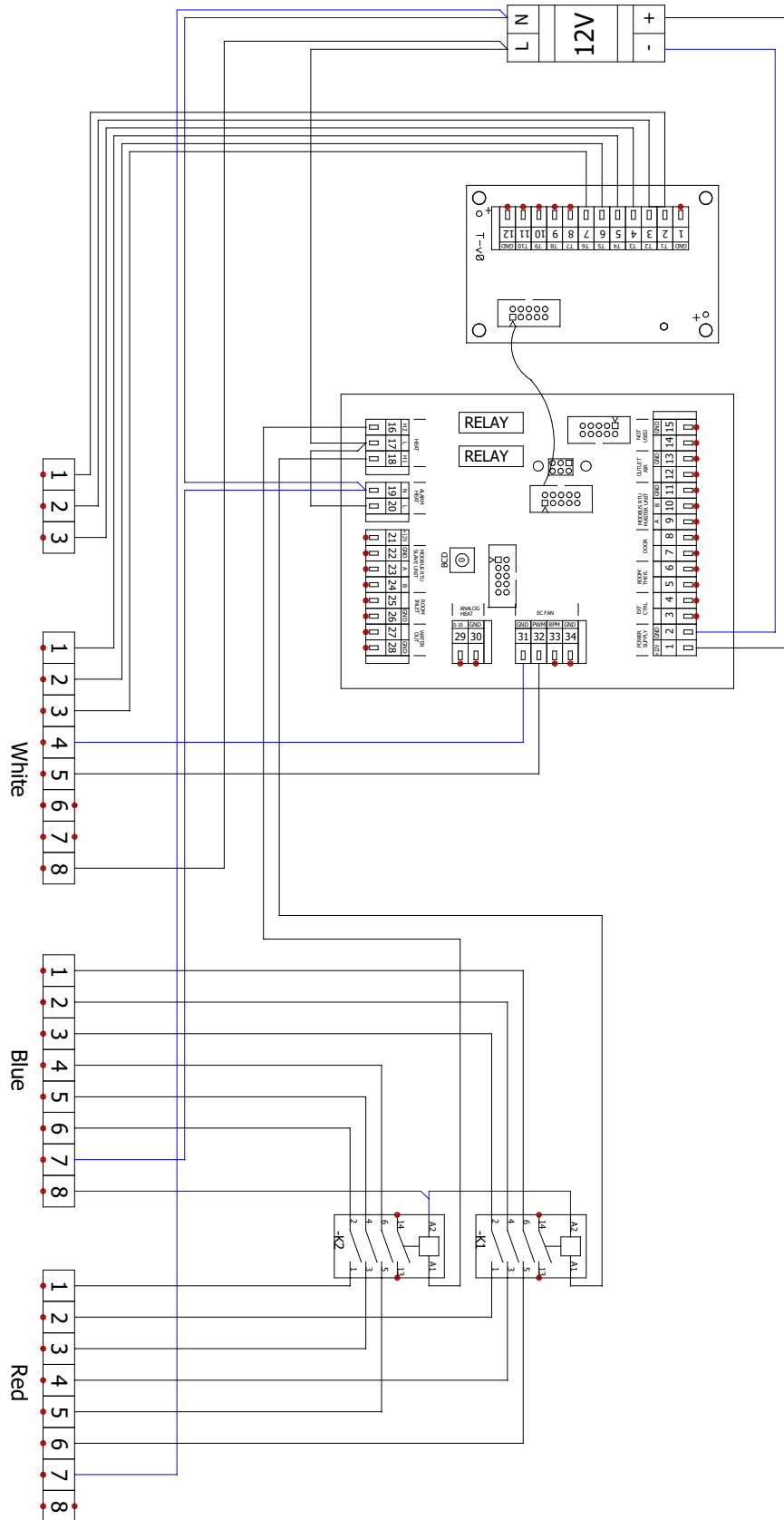

# VCST4-AGCO1-S-EC-VC

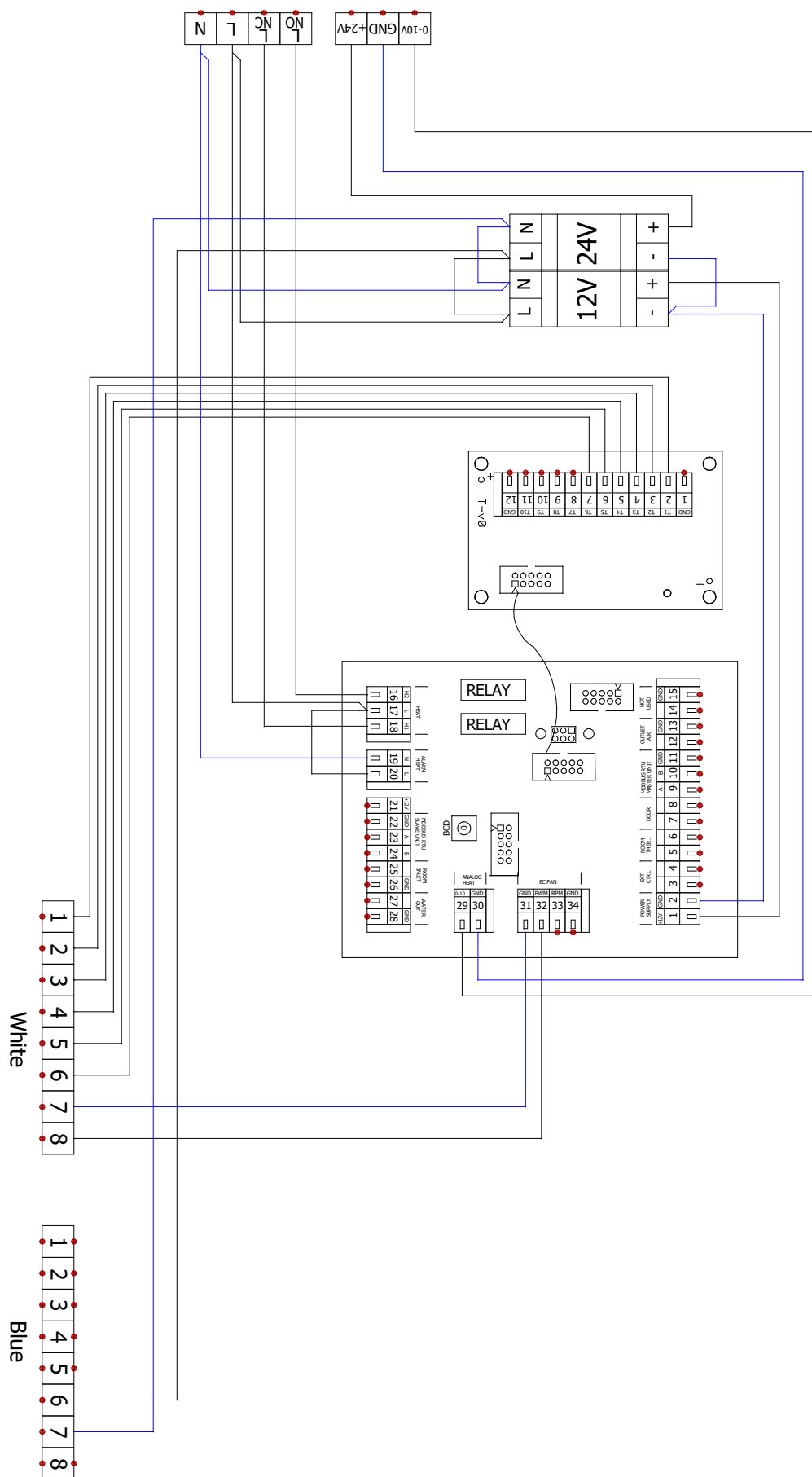

# VCST4-AGCO1-S-EC-S0

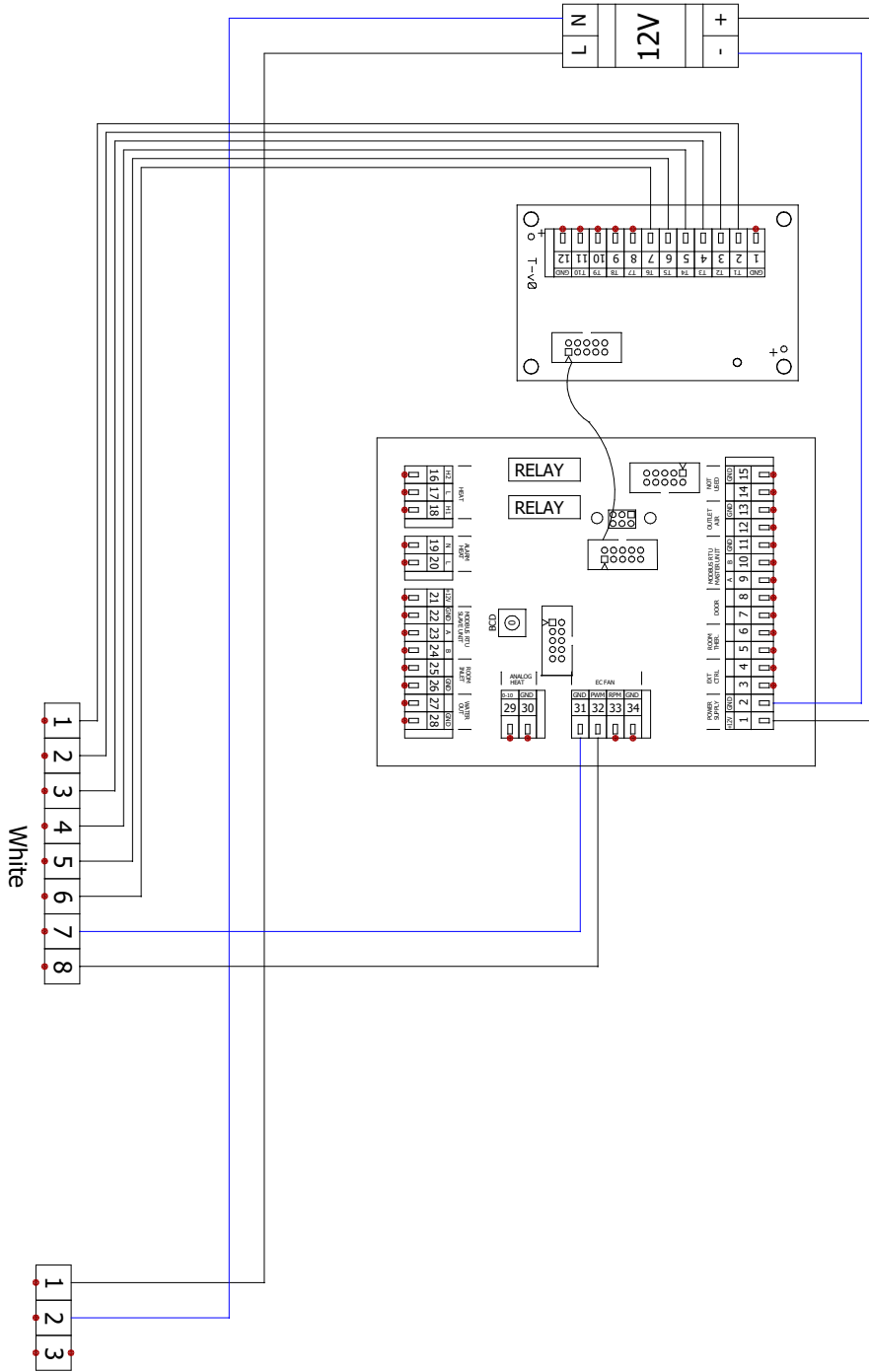

## **KONKLUSJON**

Hvis du er i tvil eller spørsmål, ikke nøl med å ta kontakt med vår salgsavdeling eller vår tekniske support avdeling.

### **KONTAKT**

**Adresse:**

2VV, s.r.o.,  
Fáblovka 568,  
533 52 Pardubice,  
Česká republika

**Internet :**

<http://www.2vv.cz/>

