



PARTNER
IN VENTILATION
2VV.CZ

IT

STANDESSE EC

VCST4 EC

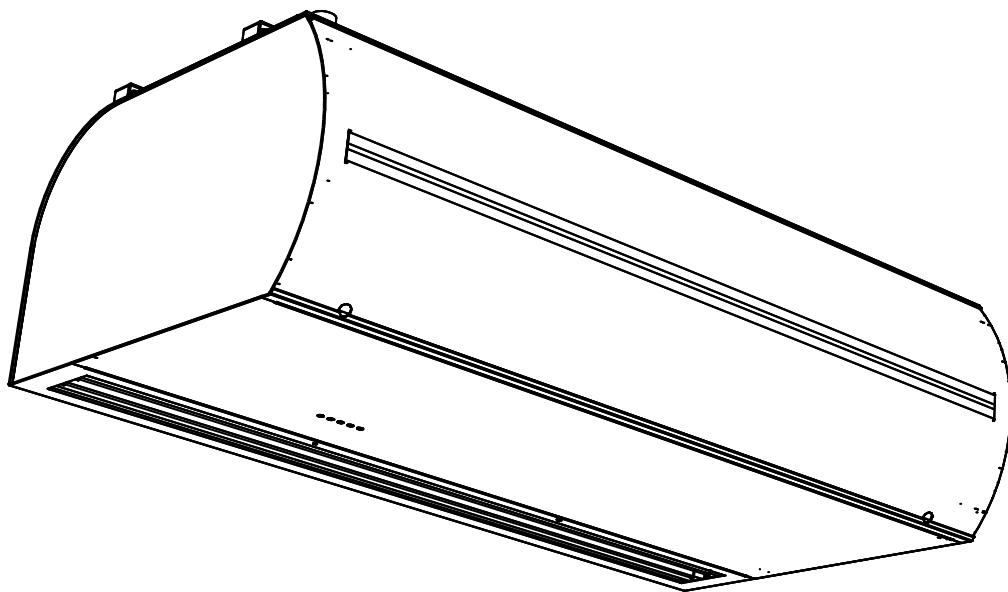

INSTALLAZIONE



CE EAC

● ● 1. PRIMA DI INIZIARE

Significato dei simboli presenti nel manuale:

SIMBOLO		SIGNIFICATO
	ATTENZIONE!	Attenzione/Cautela
	DA NON TRASCURARE!	Istruzioni importanti
	COSE NECESSARIE NOTA	Consigli pratici e informazioni
	INFORMAZIONI TECNICHE	Ulteriori informazioni tecniche dettagliate
	LINK	Fare riferimento alle altre parti/sezioni del manuale



Prima dell'installazione, leggere attentamente la sezione "Uso sicuro delle barriere d'aria". Questa sezione contiene tutte le istruzioni necessarie per un uso corretto e sicuro del prodotto.

Il presente manuale contiene istruzioni importanti per garantire una corretta installazione delle barriere d'aria. Prima di procedere all'installazione, leggere attentamente e comprendere le seguenti istruzioni. Il produttore si riserva il diritto di apportare modifiche, compreso nella documentazione tecnica, senza preavviso. Conservare il presente manuale per un uso futuro. Le istruzioni contenute nel presente manuale sono parte del prodotto.

Dichiarazione di conformità

Per informazioni dettagliate, consultare il sito www.2vv.cz

● ● 2. DISIMBALLO

2.1 CONTROLLO DELLA SPEDIZIONE

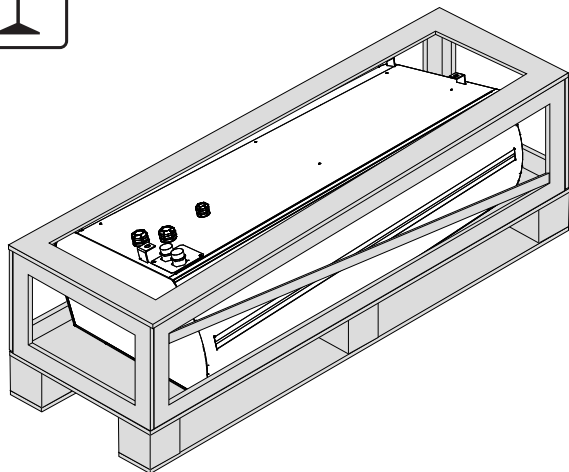

- Dopo la consegna, controllare immediatamente il prodotto imballato per accertarsi che non sia danneggiato. Se risulta danneggiato, contattare il servizio spedizioni. Se il reclamo non viene presentato immediatamente, potrebbe non essere ritenuto valido successivamente.
- Verificare che si tratti del prodotto da voi ordinato. In caso di discrepanze, non disimballare la barriera d'aria e comunicare immediatamente il difetto al fornitore.
- Una volta disimballata, verificare che la barriera e le altre parti siano in regola. In caso di dubbi, contattare il fornitore.
- Non installare la barriera d'aria se danneggiata!
- Se non si vuole disimballare la barriera subito dopo la consegna, conservatela al chiuso, in un ambiente asciutto e con una temperatura ambiente compresa tra **+5 °C e +40 °C**

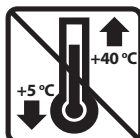

2.2 DISIMBALLO DELLA BARRIERA D'ARIA

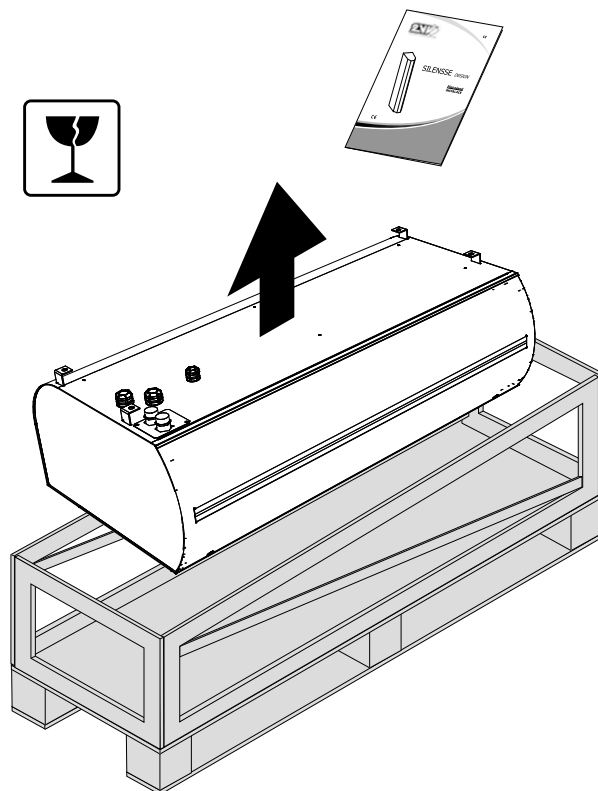

- Se la barriera è stata trasportata ad una temperatura inferiore a 0 °C, sarà necessario lasciarla riposare per almeno 2 ore in normali condizioni operative successivamente all'imballaggio, senza accenderla. In questo modo, la temperatura interna della barriera d'aria si stabilizzerà.

	<p>Tutti materiali di imballaggio sono ecosostenibili e possono essere essere riutilizzato o riciclati. Assumere un atteggiamento consapevole e contribuire alla tutela dell'ambiente, verificando che i materiali di imballaggio vengano correttamente smaltiti</p>	
--	--	--

● ● 3. PARTI PRINCIPALI

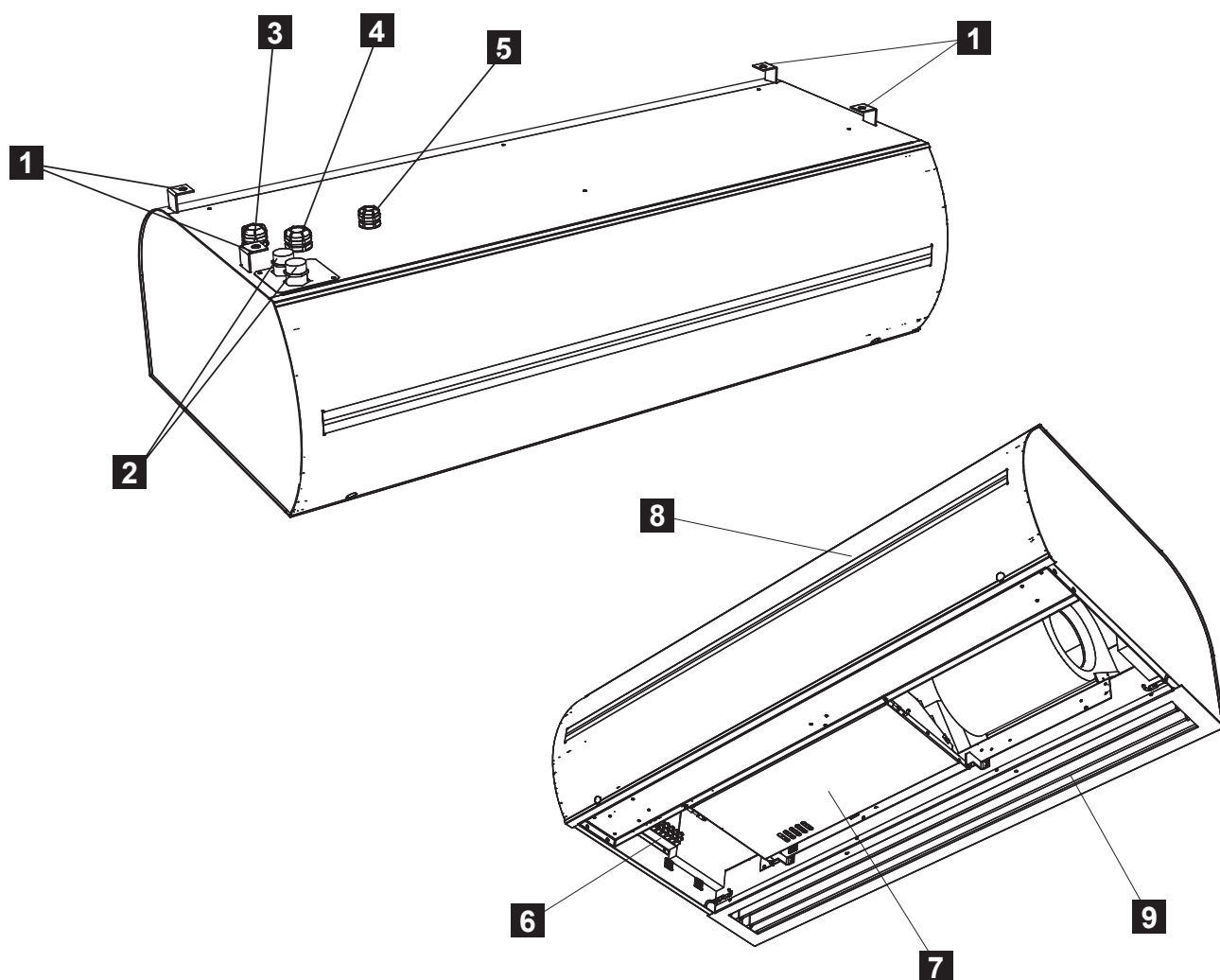

1. Supporti a sospensione
2. Raccordo batterie ad acqua $\frac{3}{4}$ "
3. Spina del cavo di alimentazione
4. Connettori di alimentazione e posizione dei fusibili
5. Presa del modulo di controllo
6. Coperchio lato entrata
7. Griglia di uscita

● ● 5. PARAMETRI TECNICI

Tipo	Max altezza delle porte [m]	Uscita dell'aria [m ³ /h]	Rumore* [dB(A)]	Uscita del riscaldamento [kW]	Alimentazione del riscaldamento [V/A]	Alimentazione della ventola [V/A]	Peso [kg]
VCST4B-10S-	4	1900	53,2	-	-	230/2,4	38
VCST4B-15S-		2800	54,3	-	-	230/3,4	53
VCST4B-20S-		3800	54,6	-	-	230/4,4	68
VCST4B-25S-		4700	57,7	-	-	230/5,4	83
VCST4B-10E-		1900	53,2	9,4	400/13,6	230/2,4	42
VCST4B-15E-		2800	54,3	15	400/21,7	230/3,4	57
VCST4B-20E-		3800	56,3	19	400/27,5	230/4,4	73
VCST4B-25E-		4700	57,7	24,5	400/35,4	230/5,4	89
VCST4B-10V-		1850	53,0	24,1**	-	230/2,4	38
VCST4B-15V-		2700	54,6	35,1**	-	230/3,4	53
VCST4B-20V-		3700	55,7	49,4**	-	230/4,4	68
VCST4B-25V-		4500	56,8	61,0**	-	230/5,4	83
VCST4C-10S-		5	2550	55,7	-	-	230/3,3
VCST4C-15S-	3650		56,8	-	-	230/4,5	57
VCST4C-20S-	4650		57,8	-	-	230/5,3	71
VCST4C-25S-	6400		59,0	-	-	230/7,2	89
VCST4C-10E-	2550		55,7	9,4	400/13,6	230/3,3	47
VCST4C-15E-	3650		56,8	15,0	400/16,7	230/4,5	61
VCST4C-20E-	4650		57,8	19,0	400/27,5	230/5,3	77
VCST4C-25E-	6400		59,0	24,5	400/35,4	230/7,2	101
VCST4C-10V2-	2450		56,6	28,5**	-	230/3,3	49
VCST4C-15V2-	3500		56,9	41,0**	-	230/4,5	63
VCST4C-20V2-	4450		57,5	55,8**	-	230/5,3	79
VCST4C-25V2-	5900		58,2	72,0**	-	230/7,2	99
VCST4C-15V3-	3450		56,9	15,4**	-	230/4,5	67
VCST4C-20V3-	4450		57,5	19,8**	-	230/5,3	83
VCST4C-25V3-	5850		58,2	25,9**	-	230/7,2	103



La distanza alla quale la velocità media del flusso di corrente d'aria scende a 3 m/s. Per condizioni ottimali e massima prestazioni dell'attrezzatura.

* Pressione acustica ad una distanza di 3 m dalla tenda.

** Con gradiente di temperatura dell'acqua di 90°/70° C e temperatura dell'aria aspirata a +18°C

●● 6. INSTALLAZIONE

6.1 SCELTA DEL SITO DI INSTALLAZIONE E INSTALLAZIONE DELLA BARRIERA D'ARIA

6.1-1 Dimensioni di installazione

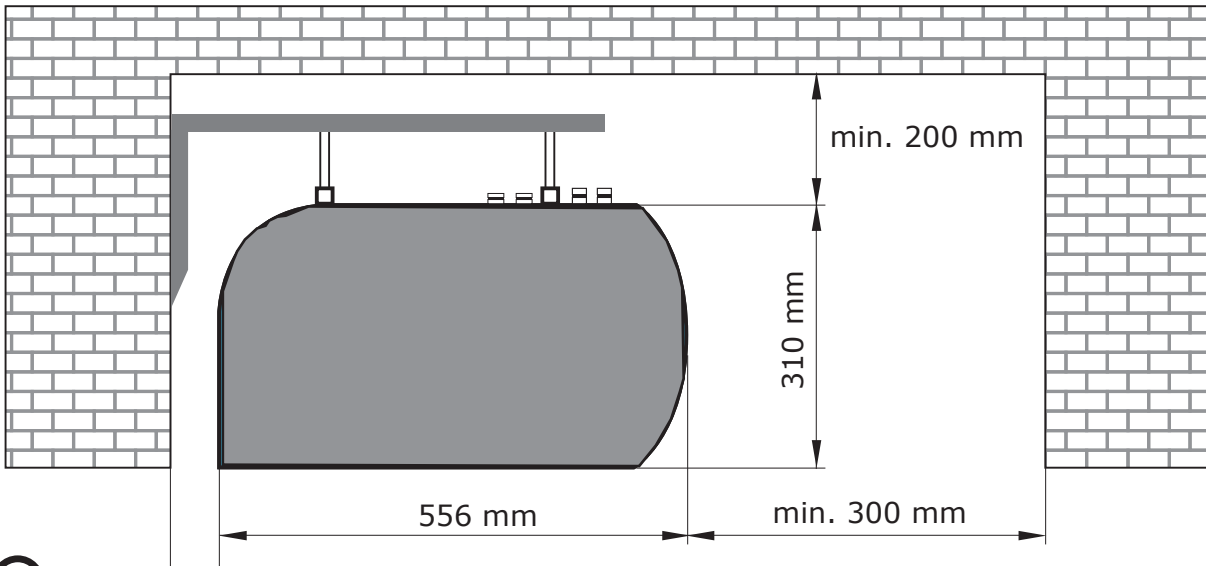

- La barriera d'aria deve essere installata solo in posizione orizzontale!
- La barriera può essere installata sull'apertura della porta. Si raccomanda di mantenere la distanza necessaria da materiali infiammabili, per un uso sicuro della barriera d'aria.
- La posizione di installazione della barriera d'aria può essere scelta in modo da potere utilizzare la cappa di filtrazione di servizio.
- La barriera d'aria deve essere utilizzata in spazi asciutti e chiusi, ad una temperatura ambiente compresa tra +5° C e +40° C e ad una umidità relativa fino all'80%.
- La barriera d'aria non è intesa per muovere aria che contiene miscele combustibili o esplosive, fumi chimici, polvere grossa, fuliggine, grasso, veleni, germi infettivi, ecc.

6.1.-2 Distanza di sicurezza

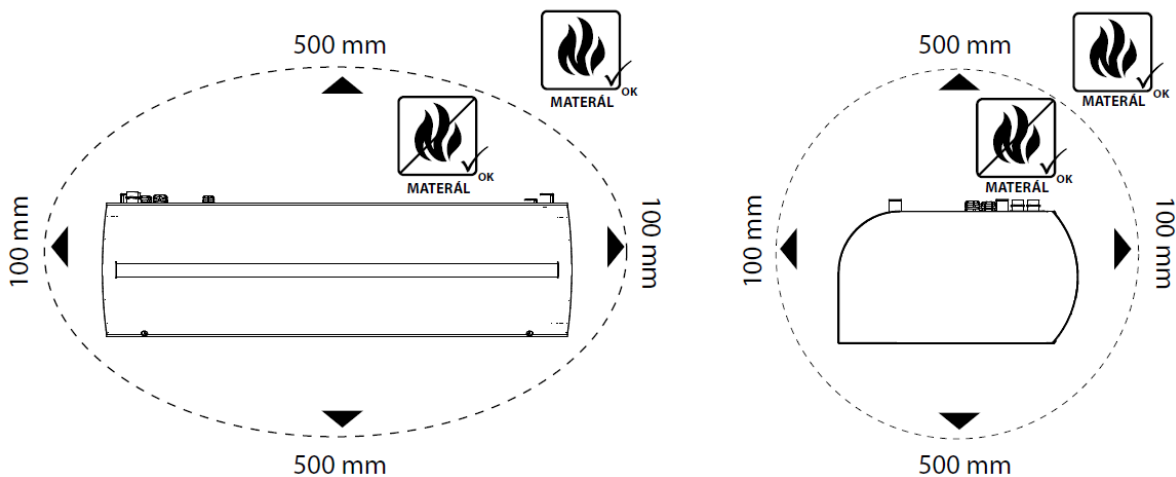

●● 6. INSTALLAZIONE

- Assicurarsi che entro 100 mm nella zona circostante la barriera d'aria vi siano solo materiali non infiammabili (cioè che non possono bruciare, accendersi o carbonizzarsi) o ignifughi (cioè che non bruciano e non si infiammano, come ad esempio i pannelli in cartongesso). Tuttavia, tali materiali non devono in alcun modo bloccare le aperture di ingresso e di uscita.
- Nel caso delle barriere d'aria con sistema di riscaldamento elettrico, le distanze di sicurezza dalle superfici strutturali dell'edificio e dagli oggetti infiammabili devono essere le seguenti:
- La distanza di sicurezza dai materiali infiammabili nella direzione del flusso d'aria principale (cioè dietro all'uscita) deve essere di 500 mm,
- La distanza di sicurezza dai materiali infiammabili sopra alla barriera d'aria deve essere di 500 mm,
- La distanza di sicurezza dai materiali in altre direzioni deve essere di 100 mm.

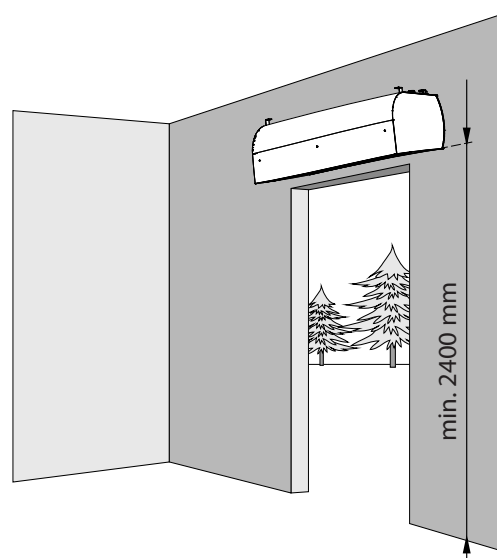
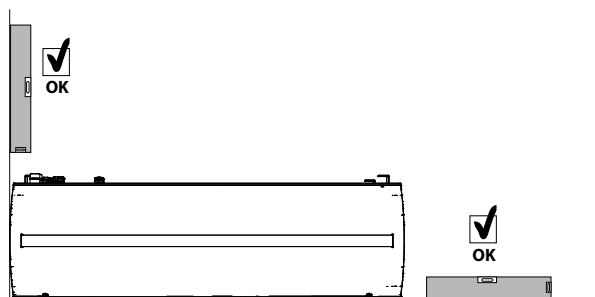

6.1-3 Misurazione del sito di installazione

In caso di installazione a parete, utilizzare il kit di staffe di montaggio a parete: VCS4-KONZ-STE. Il kit di staffe di montaggio a parete deve essere ordinato separatamente, in quanto si tratta di accessori separati.

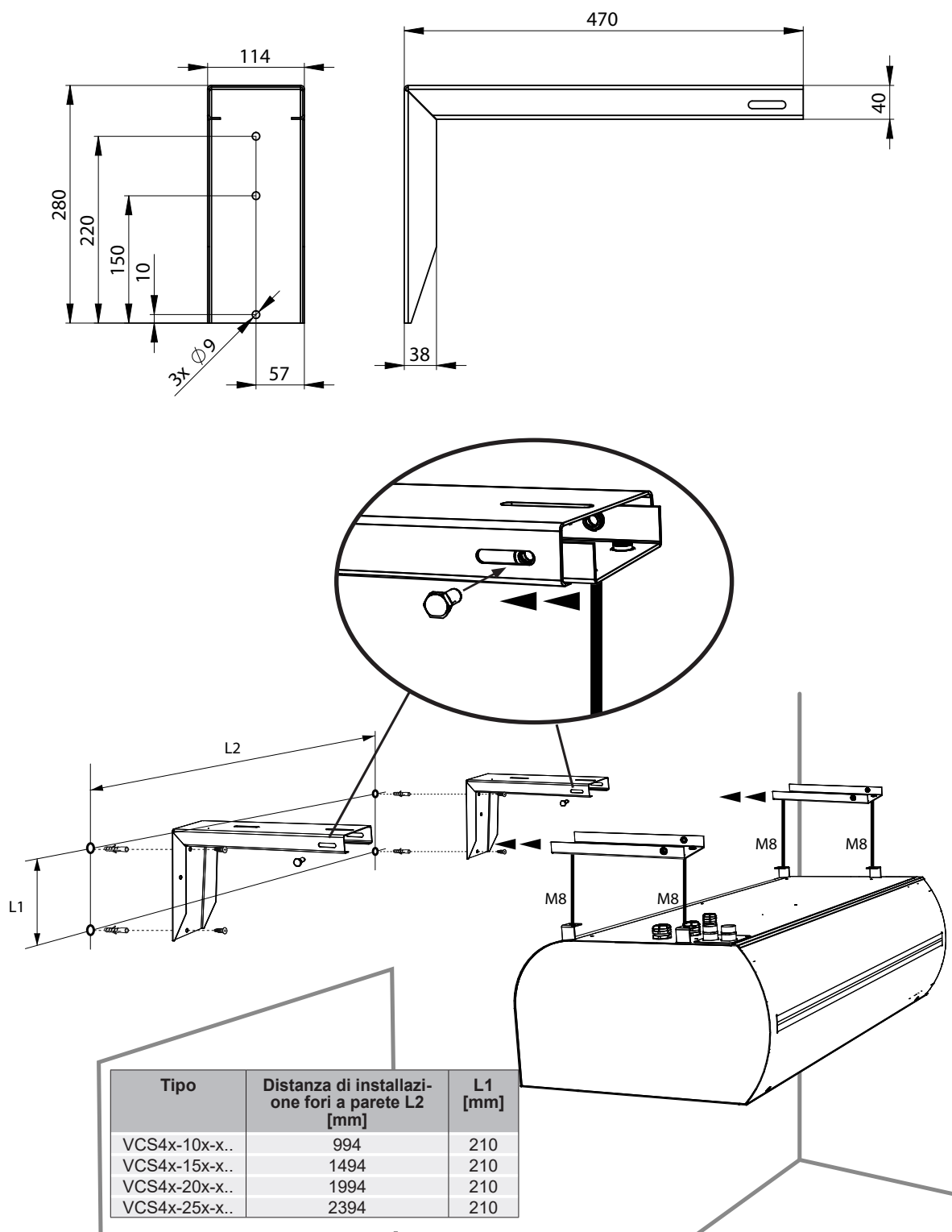

6. INSTALLAZIONE



In caso di installazione a soffitto, utilizzare il kit di supporto per installazione a soffitto: VCS4-KONZ-STR. Il kit di supporto per installazione a soffitto deve essere ordinato separatamente, in quanto si tratta di accessori separati.

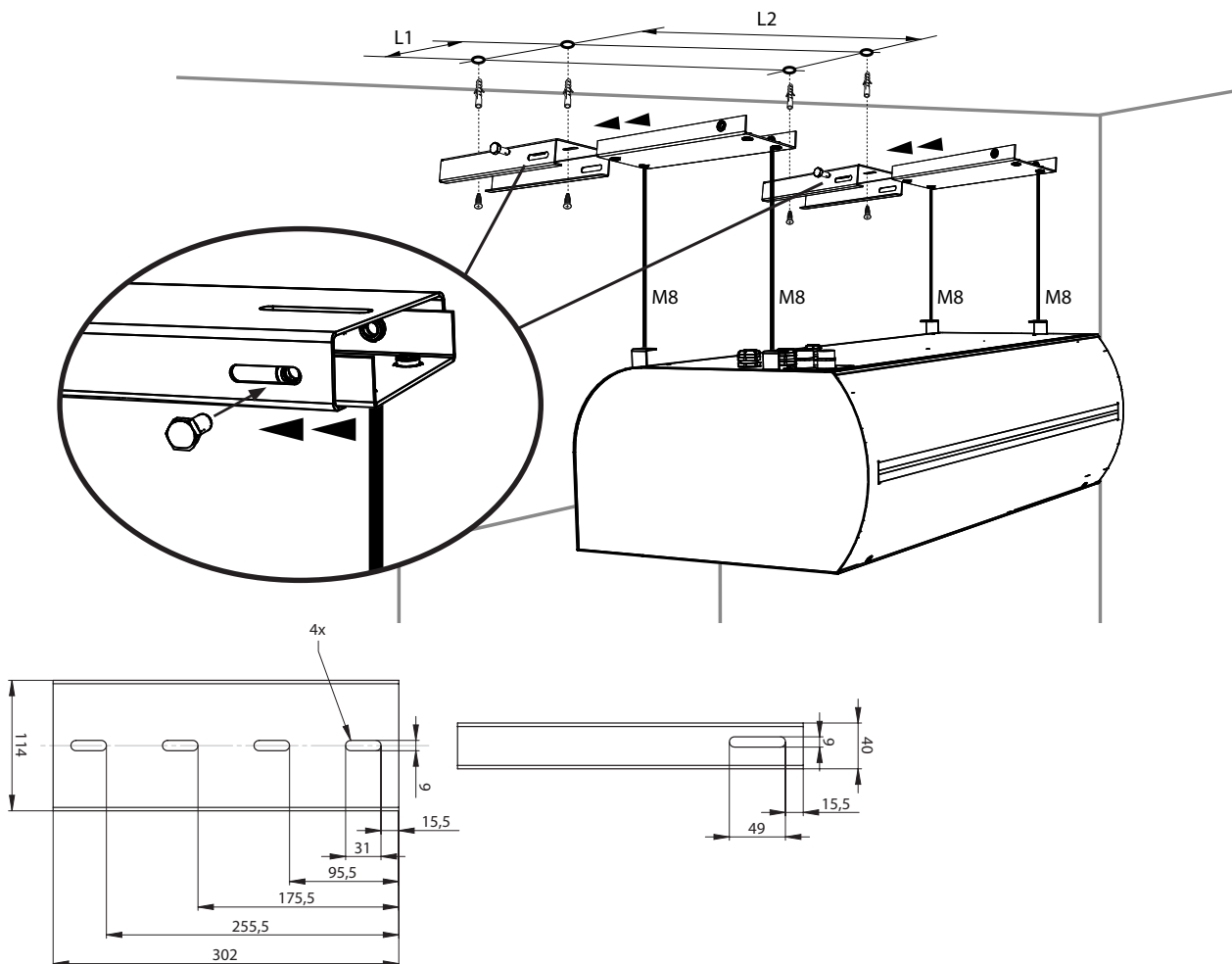

Tipo	L1 [mm]	L2 [mm]
VCS4-X-100-X...	240	994
VCS4-X-150-X...	240	1494
VCS4-X-200-X...	240	1994
VCS4-X-250-X...	240	2394

6.1-4 Fissare la barriera d'acqua sulle barre flettate e assicurarsi che sia sostenuta in modo sicuro e stabile



- In funzione del peso della barriera d'aria, è necessario utilizzare un dispositivo di sollevamento adeguato (ad es. un carrello elevatore, ecc.) o richiedere l'aiuto di altre due persone per sostenerlo, fino a quando sarà fissata con sicurezza.



- Il fissaggio deve essere tale da supportare il peso della barriera d'aria!

6. INSTALLAZIONE

6.2 COLLEGAMENTO DEI TUBI DI INGRESSO E DI USCITA DELL'ACQUA

VCS4-x-xxx-V1,V2



- Tubi flessibili con collegamento G3/4"



- La prova del collegamento e della pressione del sistema di riscaldamento deve essere eseguita da una persona con competenze idrauliche, che dovrà rispettare gli standard e le normative applicabili nel paese di installazione.
- La temperatura massima dell'acqua è di +100 °C e la pressione massima è di 1,6 MPa. Si raccomanda di installare una valvola di arresto sull'ingresso e sull'uscita del sistema di riscaldamento, in modo che sia possibile arrestare l'alimentazione d'acqua.

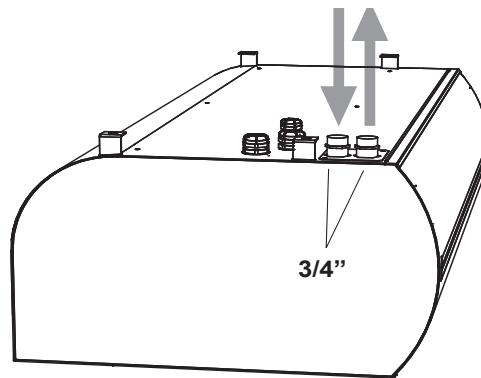

6.2-1 Regolazione della batteria ad acqua con una valvola termostatica TV1/1, RT (Barriere d'aria con batteria ad acqua e modulo di controllo BASIC: VCST4-AGBA1-M-EC-V1-0A0)

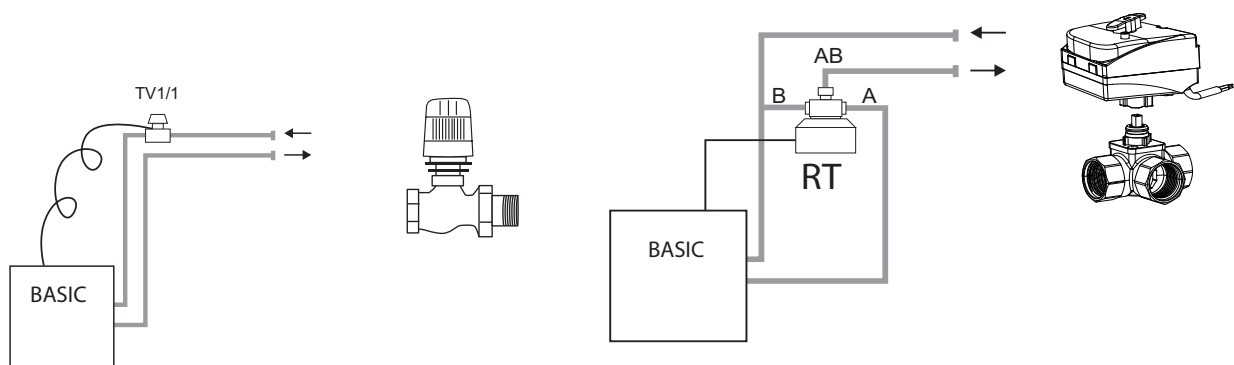

Descrizione dettagliata della regolazione della batteria ad acqua tramite valvola termostatica (TV1/1), inclusa la sua collegamento, fare riferimento al manuale di istruzioni della valvola termostatica TV1/1.

Per una descrizione dettagliata della regolazione della batteria ad acqua tramite valvola di zona (RT), compreso il suo collegamento, fare riferimento al manuale di istruzioni della valvola di zona RT.

6. INSTALLAZIONE

6.2-2 Per il controllo dello scambiatore ad acqua con regolazione COMFORT è possibile utilizzare queste valvole: ZV-3, RT o ZV-3-24V

Per comando scambiatore acqua con regolazione SUPERIOR regola solo riscaldamento 0-10V puoi usare queste valvole: ZV-3 o ZV-3-24V

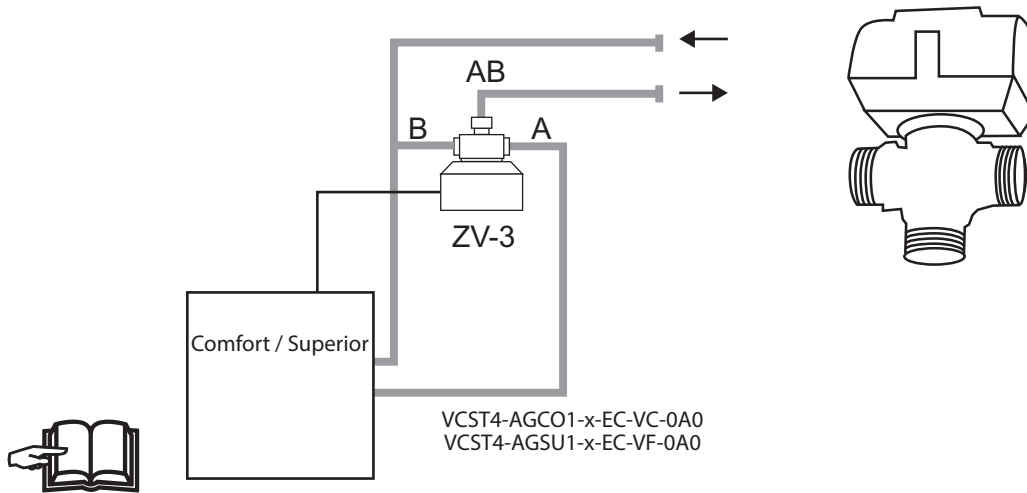

- Per una descrizione dettagliata della regolazione della batteria ad acqua mediante valvola di zona (ZV-3), compreso il relativo collegamento, fare riferimento al manuale di istruzioni della valvola di zona ZV-3.

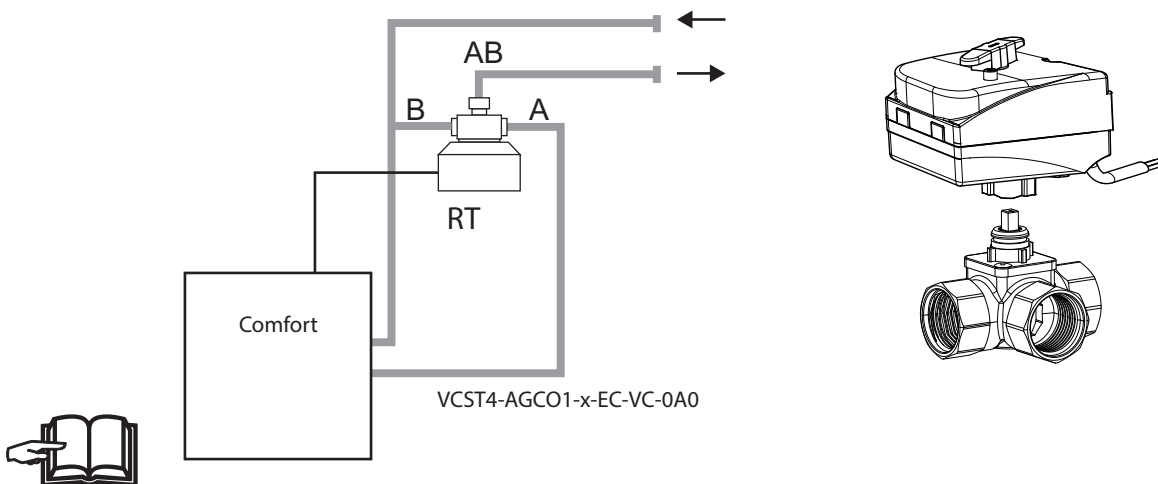

Per una descrizione dettagliata della regolazione della batteria ad acqua tramite valvola di zona (RT), compreso il suo collegamento, fare riferimento al manuale di istruzioni della valvola di zona RT.

6. INSTALLAZIONE



Zone valve ZV-3-24V is an required accessorie for control module VCST4-AGxx1-x-EC-VC-0A0
24V power supply is part of the regulation.

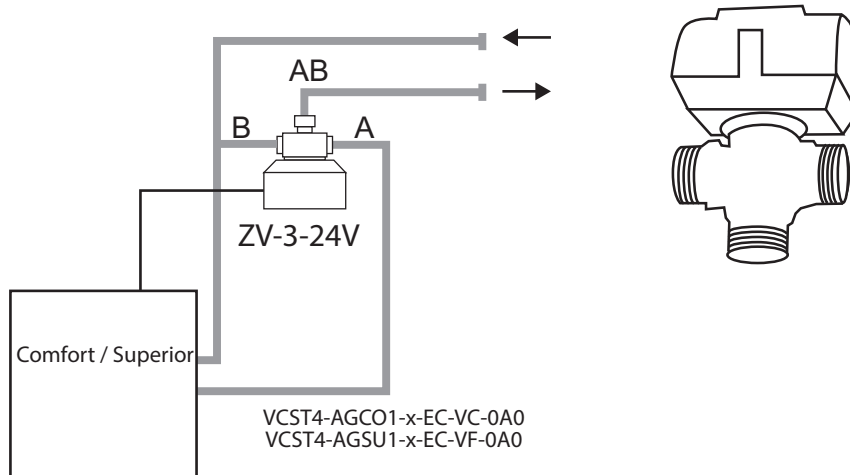

- Per una descrizione dettagliata della regolazione della batteria ad acqua mediante valvola di zona (ZV-3-24V), compreso il relativo collegamento, fare riferimento al manuale di istruzioni della valvola di zona ZV-3-24V.

6. INSTALLAZIONE

6.4 INSTALLAZIONE ELETTRICA



- Il collegamento elettrico della barriera d'aria deve essere effettuato sulla base di un progetto professionale realizzato da un ingegnere esperto di sistemi elettrici.
- L'installazione deve essere eseguita da un elettricista professionista. Tutte le normative e le direttive nazionali devono essere rispettate.
- Gli schemi elettrici raffigurati sul prodotto prevalgono su quelli riportati nel presente manuale!
- Prima dell'installazione, verificare che le sigle presenti sul terminale corrispondano alle sigle riportate sul diagramma dei collegamenti elettrici. In caso di dubbi, contattare il fornitore e non collegare la barriera d'aria per nessun motivo.
- Non toccare l'interno della barriera d'aria, a meno che l'alimentazione elettrica di rete sia stata scollegata!
- Se il prodotto è collegato ad un sistema di controllo diverso da quello originale, i componenti di regolazione e di misurazione devono essere collegati dalla società che ha fornito il sistema.
- L'impresa di servizi elettrici incaricata definisce le dimensioni massime del cavo di alimentazione, in conformità con gli standard applicabili nel luogo di installazione, delle condizioni circostanti e dei parametri tecnici della barriera.



- **Una particolare attenzione deve essere prestata alla capacità della rete di distribuzione della barriera d'aria con sistema di riscaldamento elettrico, per accertarsi di ottenere i giusti valori di corrente di fase per limitare le oscillazioni di tensione e lo sfarfallio della rete.**

Dimensioni minime del cavo:

Tipo	Dimensioni del cavo
VCST4-x-xxx-S...	3Cx2,5
VCST4-x-xxx-V2...	3Cx2,5
VCST4-x-xxx-V3...	3Cx2,5
VCST4-x-100-E...	5Cx2,5
VCST4-x-150-E...	5Cx4
VCST4-x-200-E...	5Cx6
VCST4-x-250-E...	5Cx10

Specifiche del fusibile:

VCST4-x-xxx...		x	
		B	C
xxx	100	3,15A	4A
	150	4A	6,3A
	200	6,3A	6,3A
	250	6,3A	8A

6. INSTALLAZIONE

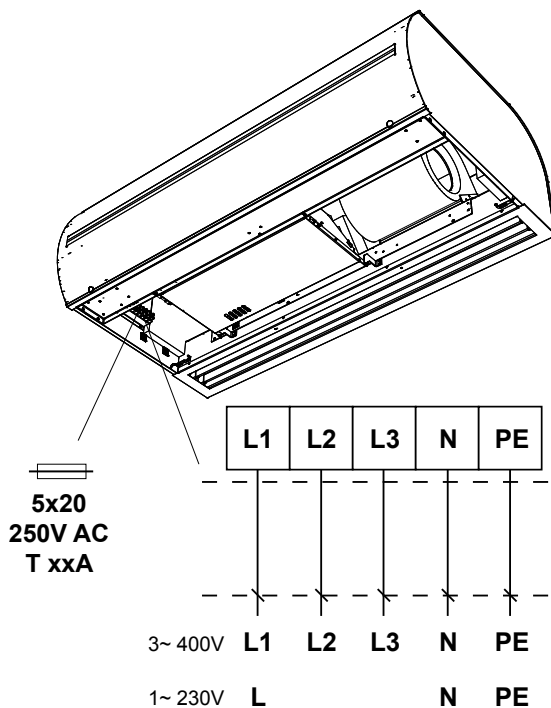

- I parametri elettrici sono riportati sull'etichetta del produttore, che si trova sotto al coperchio di servizio della barriera d'aria.

Air curtain Type	
U = Voltage	I = Net current
f = Frequency	P = Output
n = Speed	m = Weight
ph = Phase	IP = IP rating
av = Air output	ver =
Serial number	

- La barriera d'aria deve essere protetta con un adeguato interruttore di sicurezza, in conformità con i parametri tecnici della stessa barriera. Per motivi di sicurezza, il sistema di protezione sopra descritto è sconsigliato.
- La barriera d'aria deve essere collegata utilizzando il sistema TN-S, ciò significa che il conduttore del neutro deve sempre essere collegato.
- Un interruttore di spegnimento deve essere posizionato sulla rete di alimentazione elettrica, in modo da potere scollegare tutti i poli della rete.
- L'armadio elettrico della barriera d'aria deve essere del tipo IP20.



Le barriere d'aria FINESSE sono dotate di un fusibile (a "T" ad azione lenta). Questo fusibile di sicurezza protegge il quadro elettrico e le ventole. Si trova sotto al coperchio di servizio, accanto ai connettori di alimentazione di rete.

6.5 MODULI DI CONTROLLO

Le barriere d'aria STANDESSE sono realizzate con un'interfaccia di collegamento universale.

Le barriere d'aria STANDESSE possono essere controllate da uno dei seguenti moduli di controllo: BASIC, COMFORT, SUPERIOR.

I moduli di controllo sono accessori necessari e devono essere ordinati separatamente.

La barriera d'aria deve essere collegata al modulo di controllo con le prese di connessione rapida.

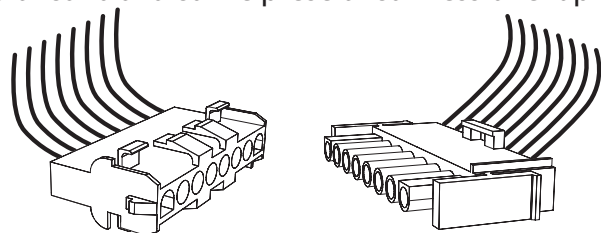

6. INSTALLAZIONE

6.6 INSERIMENTO DEL MODULO DI CONTROLLO NELLA BARRIERA D'ARIA

1

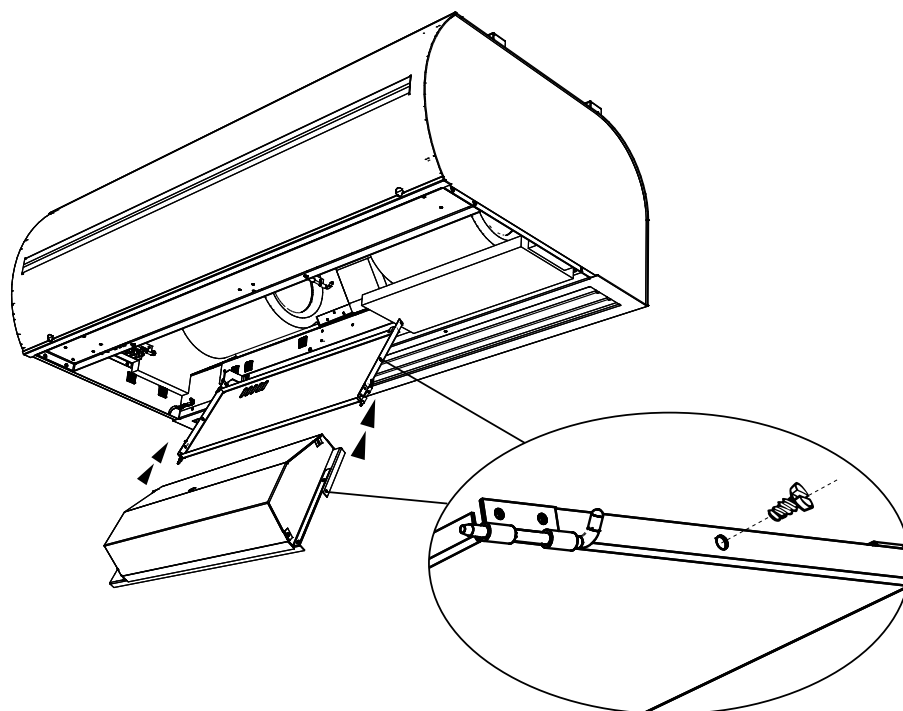

2

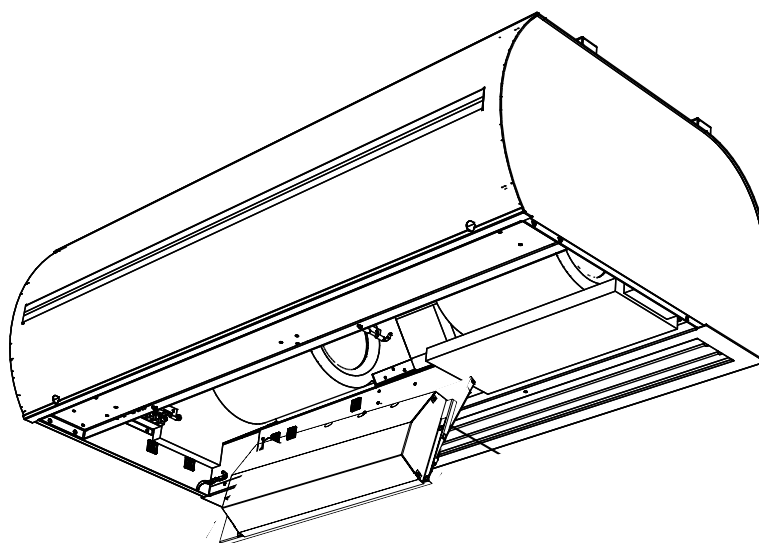

6. INSTALLAZIONE

Connessione al pannello di controllo di regolazione e agli accessori

3

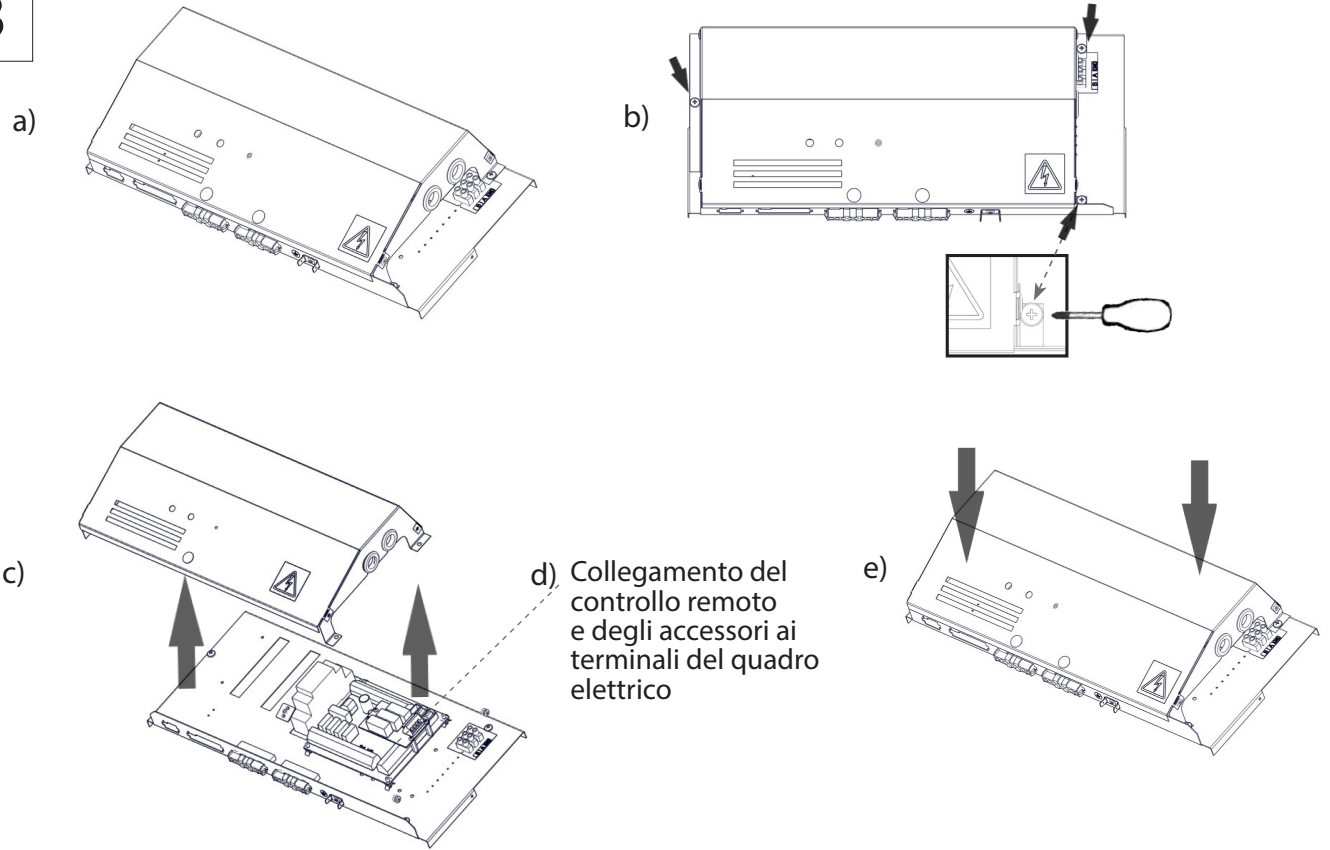

4

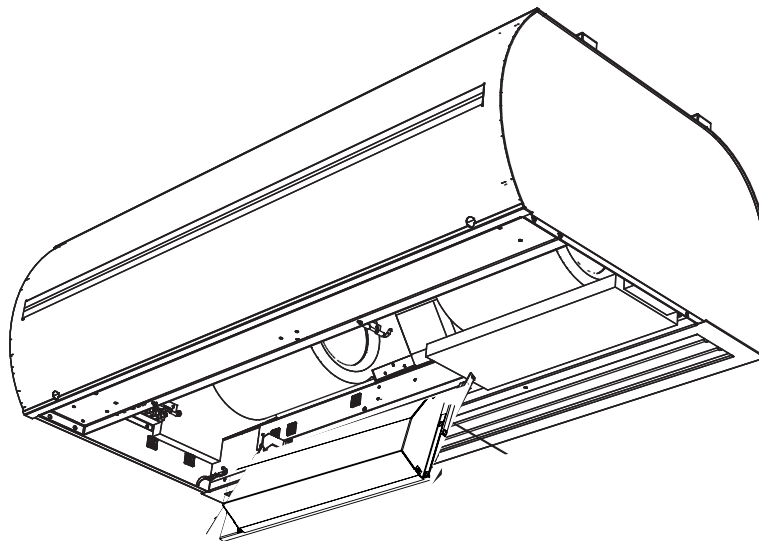

6. INSTALLAZIONE

6.7 SEGNALE DI USCITA



- Segnale di uscita per l'uscita di emergenza

Per tutti i tipi di barriere d'aria VCS4x!



Non incluso nell'imballaggio.

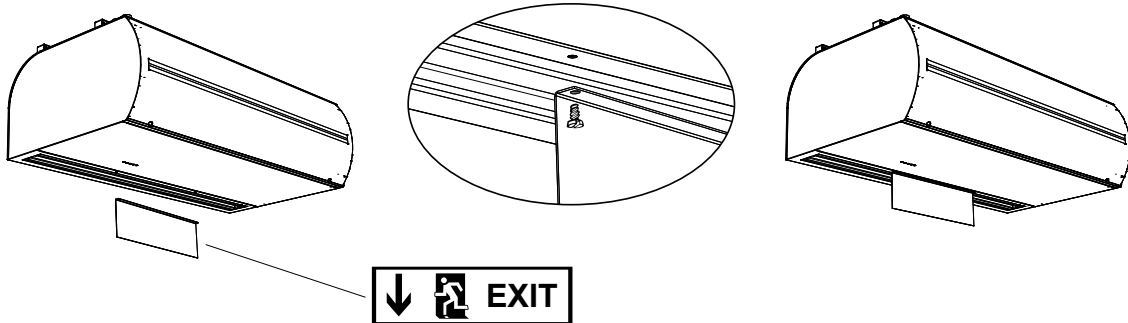

6.8 COPERTURA DELLA BARRIERA D'ARIA

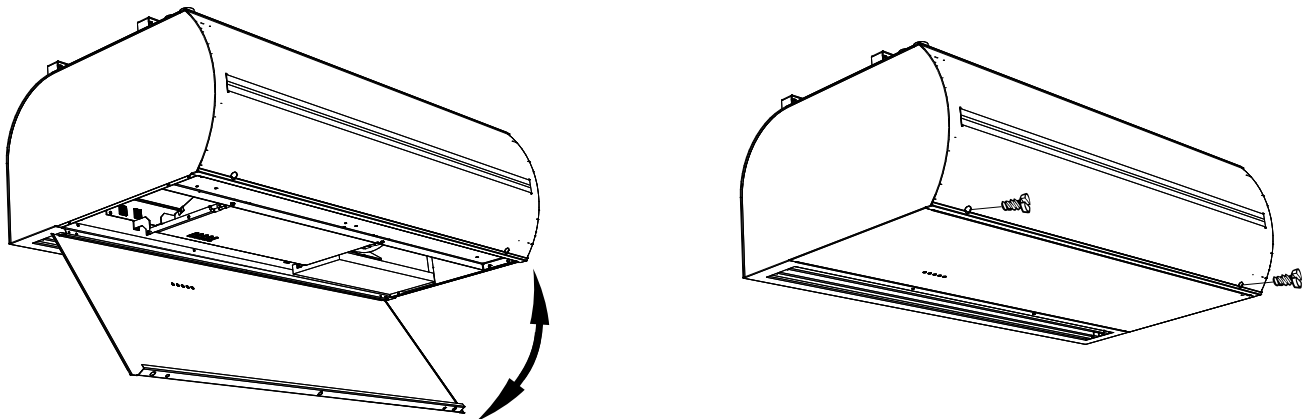

7. AVVIAMENTO INIZIALE



ATTENZIONE!

Prima di avviare l'unità è necessario verificare che:

- Non siano stati lasciati all'interno strumenti o altri oggetti che possano danneggiare l'unità.
- Le tubazioni dell'acqua di riscaldamento e i cavi di alimentazione siano ben collegati.
- L'unità sia adeguatamente coperta.
- Il pannello di controllo sia adeguatamente collegato

Durante la messa in servizio, verificare il funzionamento corretto dell'unità (ventilatori, riscaldamento). Controllare le altre possibili impostazioni e funzioni in base al manuale utente di ogni regolatore

7.1 IMPOSTAZIONE DELLA DIREZIONE DEL FLUSSO D'ARIA

Il flusso d'aria viene impostato muovendo le alette della ventola della barriera d'aria nella direzione desiderata.

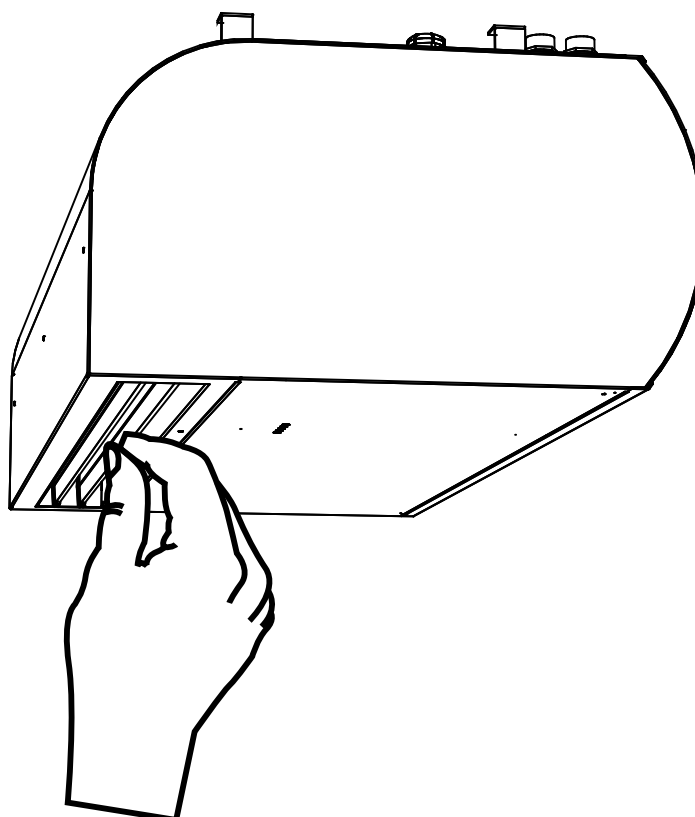

8. PULIZIA E MANUTENZIONE

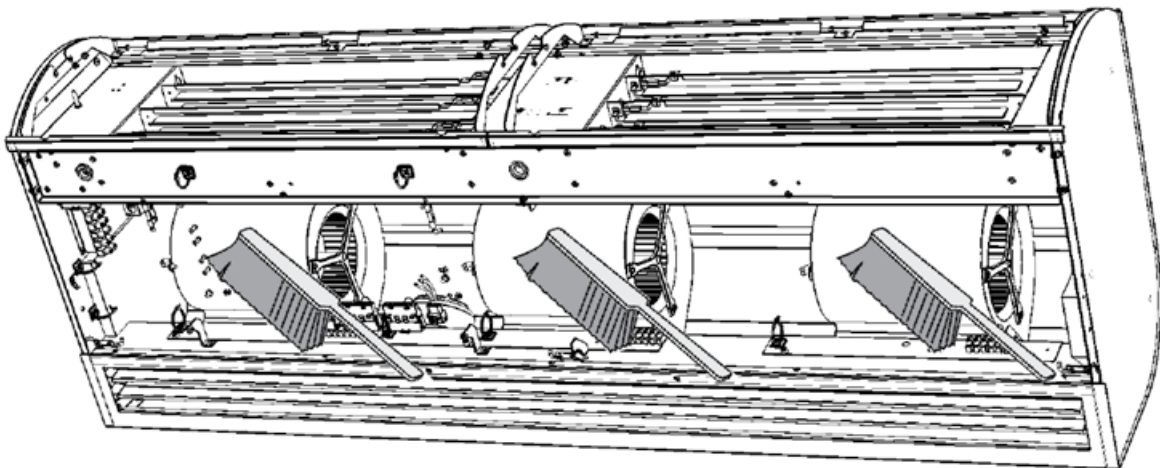
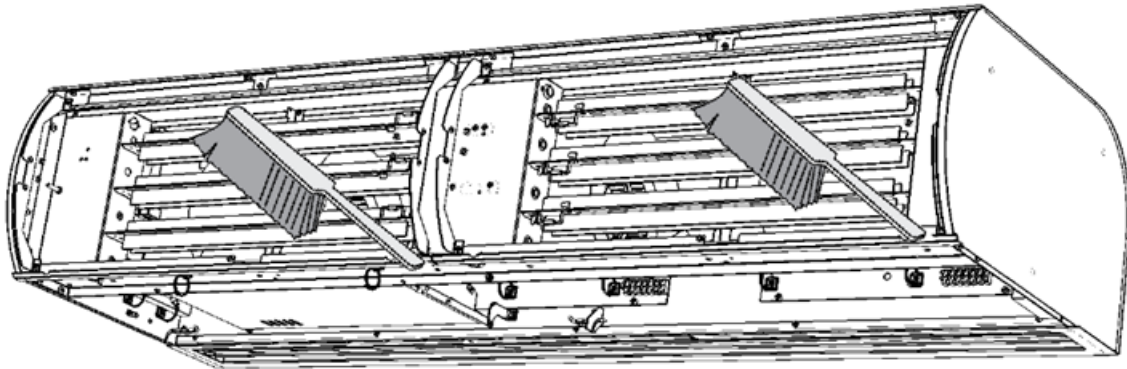
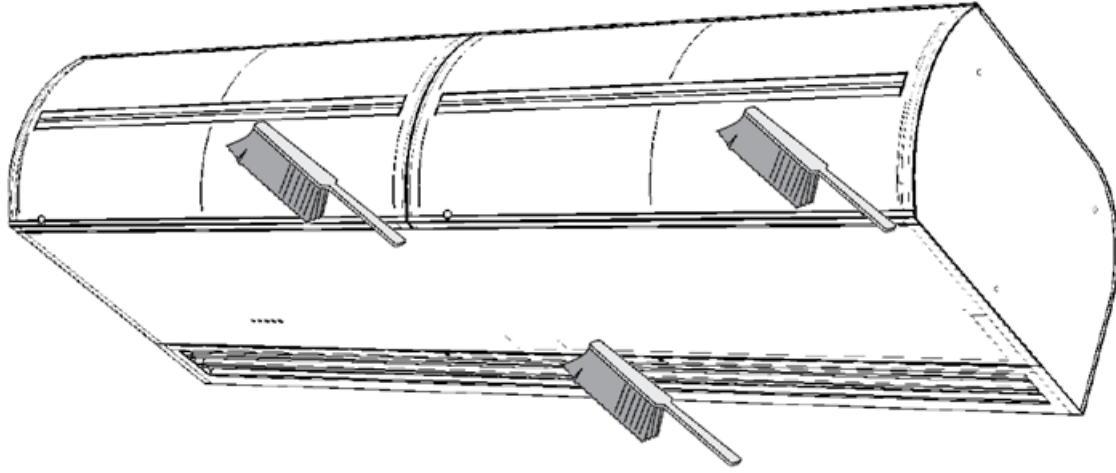

8. PULIZIA E MANUTENZIONE

8.1 PULIZIA



ATTENZIONE!

L'alimentazione principale deve essere scollegata prima di qualsiasi intervento all'interno della cortina d'aria. La cortina d'aria deve essere lasciata raffreddare!

- È vietato utilizzare aria compressa, prodotti chimici aggressivi, solventi o acqua per la pulizia. Pulisci con un panno umido, una spazzola morbida o un aspirapolvere. Pulire la superficie della cortina d'aria, compresa la parte di aspirazione. Pulire secondo necessità, si consiglia almeno una volta ogni 3 mesi. Prestare attenzione alla sicurezza sul lavoro e utilizzare dispositivi di protezione.

9. ASSISTENZA

9.1 IN CASO NON SIA POSSIBILE ELIMINARE IL DIFETTO DA SOLI

Se non si è capaci di risolvere il problema, contattare il fornitore. Per l'eliminazione rapida dei difetti, si prega di fornire le seguenti informazioni:

- numero di riferimento del prodotto
- numero di serie
- tempo di funzionamento
- accessori utilizzati
- luogo dell'installazione
- condizioni dell'installazione (comprese quelle elettriche)
- descrizione dettagliata del problema e passi adottati per risolverlo

L'assistenza in garanzia e post garanzia è eseguito dal produttore, fornitore o centro di assistenza autorizzato. Quando si commissiona un intervento di assistenza, è necessario descrivere il difetto, la denominazione del tipo di prodotto indicato nella sua etichetta e il luogo d'installazione.

9.2 MESSA FUORI SERVIZIO DEL PRODOTTO - SMALTIMENTO

Prima di smaltire il prodotto, renderlo inutilizzabile. Anche i vecchi prodotti contengono materie prime che possono essere riutilizzate. Portare le materie prime in un punto di raccolta per materie prime secondarie.

Il prodotto può essere smaltito in un luogo specializzato e pertanto sarà possibile riciclare i materiali. Smaltire le parti non utilizzabili del prodotto in una discarica controllata.



Quando si smaltiscono i materiali, è necessario osservare le rilevanti disposizioni nazionali sullo smaltimento dei rifiuti.

9. ASSISTENZA

9.3 RESET TERMOSTATO DI EMERGENZA

L'alimentazione principale deve essere interrotta prima di qualsiasi intervento all'interno della cortina d'aria. La cortina d'aria deve essere lasciata raffreddare!

- Verifica termostati di emergenza e successivo ripristino.
- Ispezione visiva di tendina, scambiatore di calore e collegamento.
- Pulire la superficie e l'interno della cortina d'aria, inclusa la parte di aspirazione.

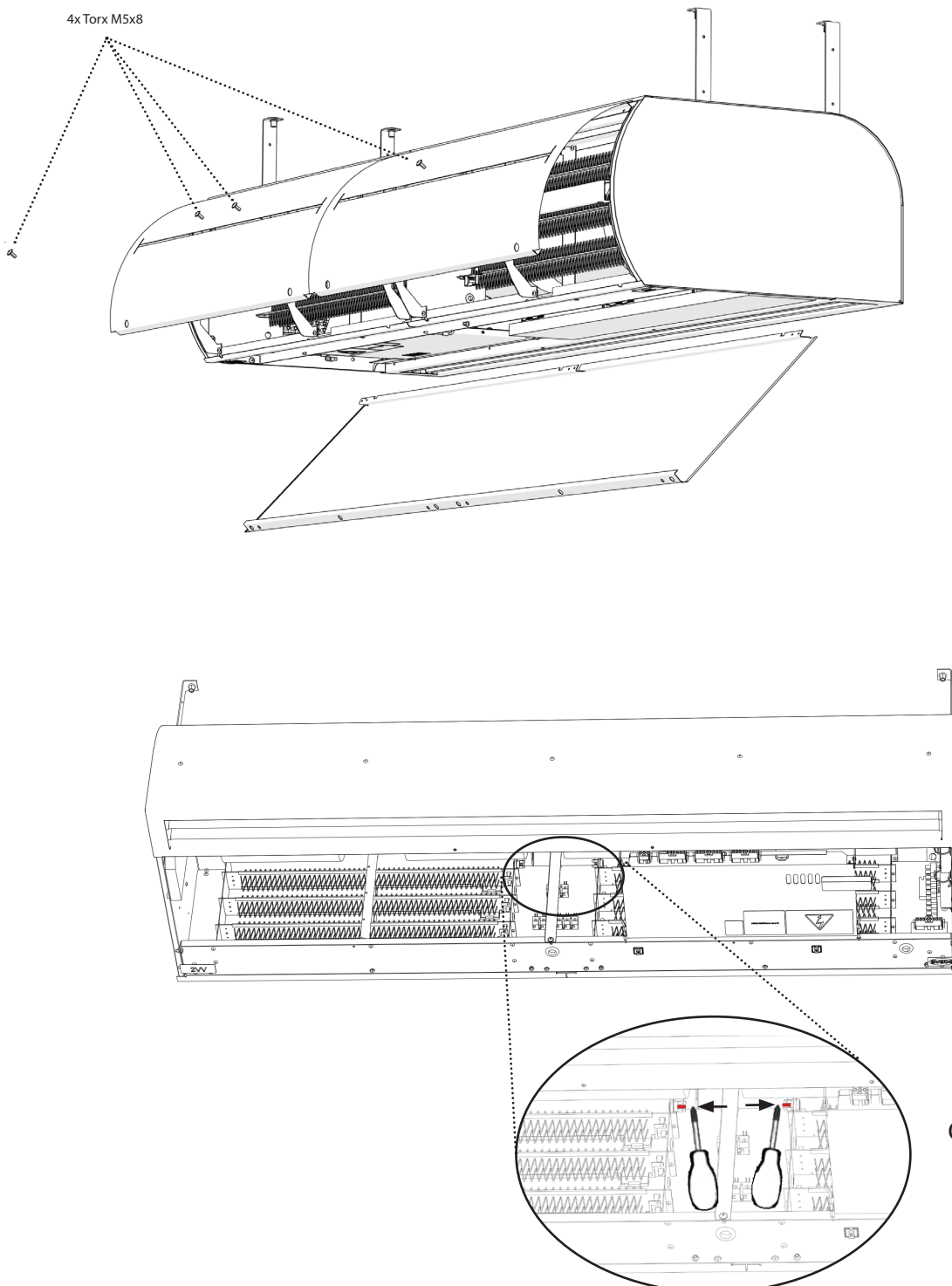

10. SCHEMI ELETTRICI

VCST4B-10-S-EC and VCST4B-10-Vx-EC

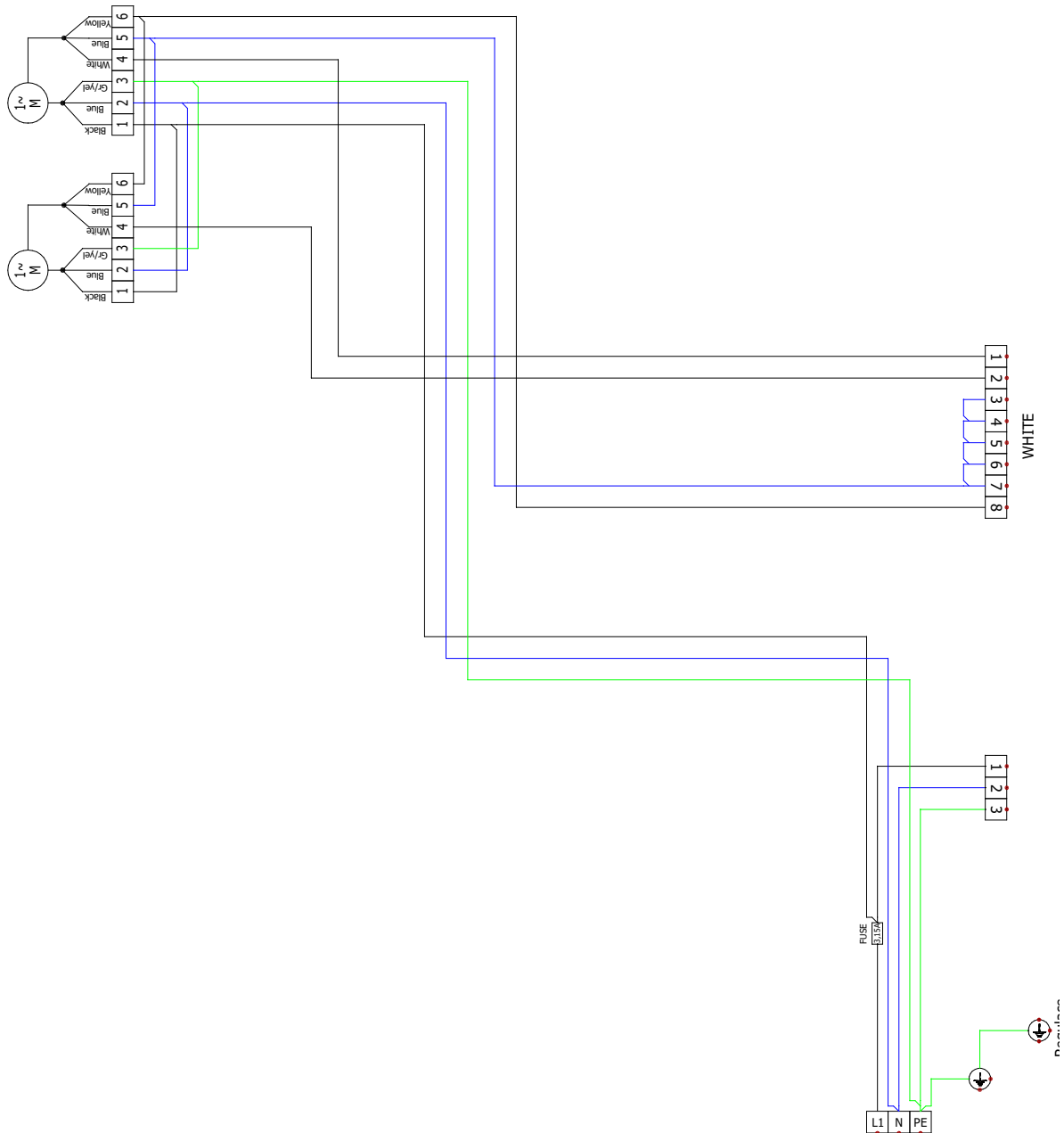

10. SCHEMI ELETTRICI

VCST4B-15-S-EC and VCST4B-15-Vx-EC

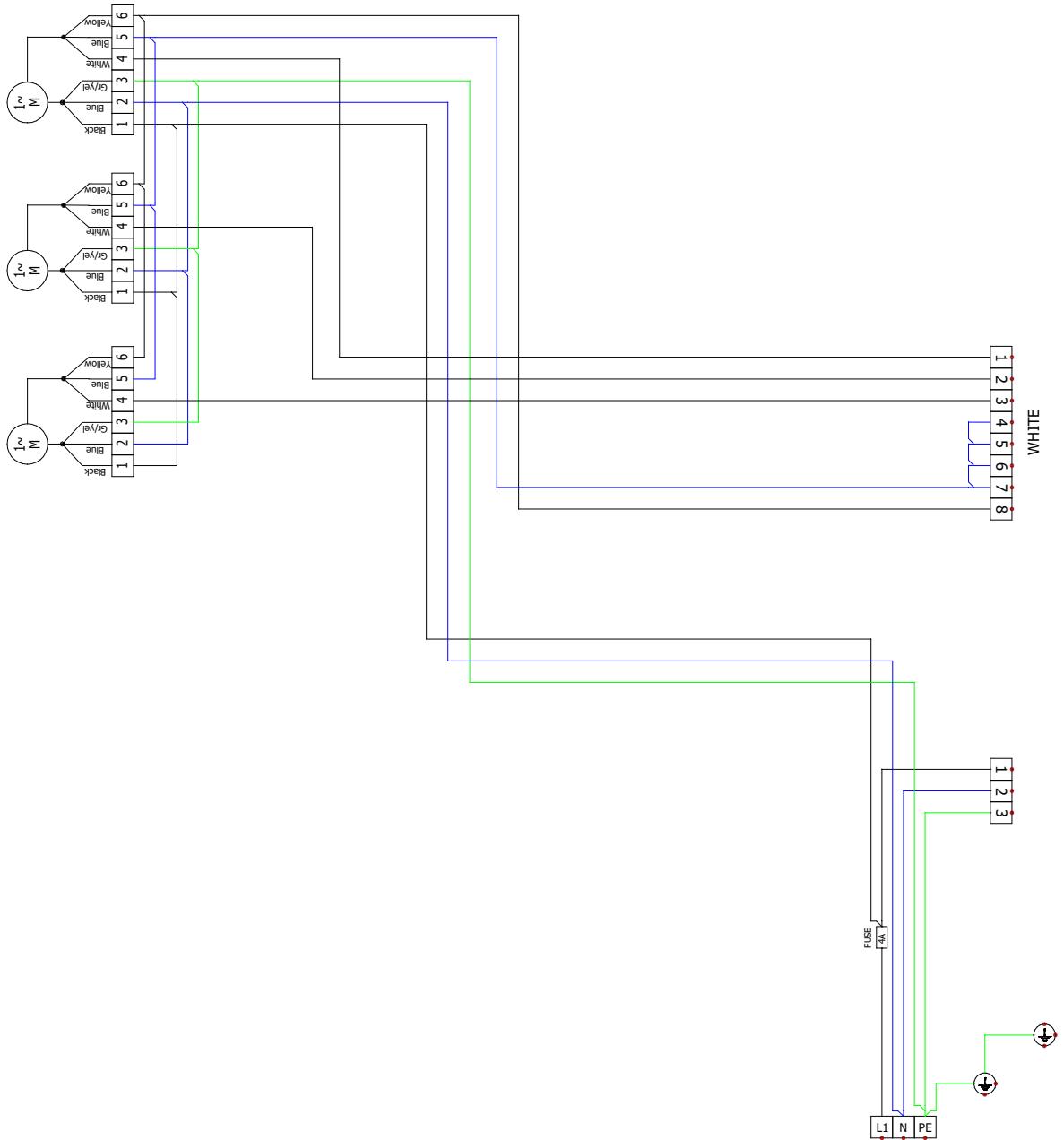

10. SCHEMI ELETTRICI

VCST4B-20-S-EC and VCST4B-20-Vx-EC

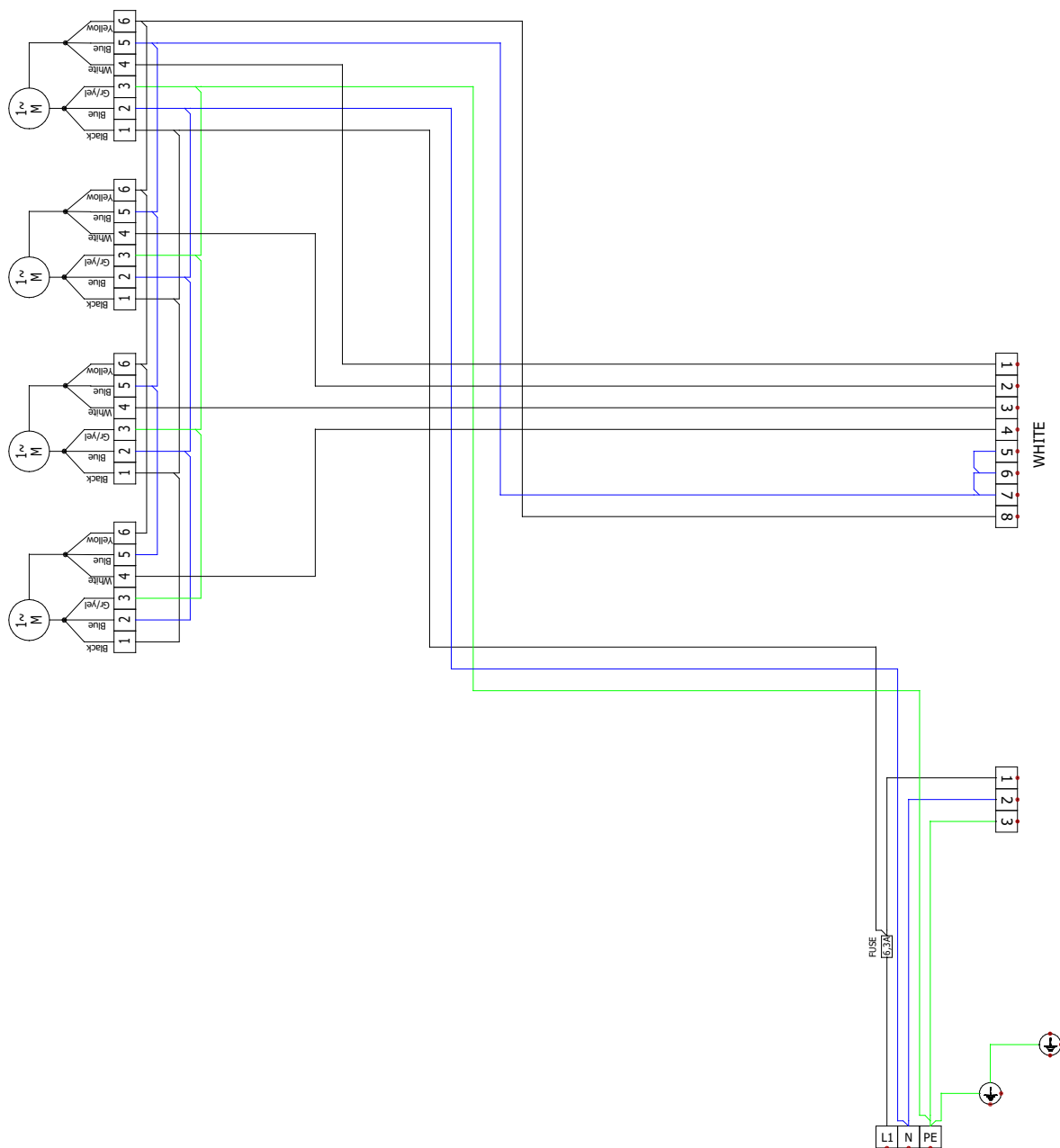

10. SCHEMI ELETTRICI

VCST4B-25-S-EC and VCST4B-25-Vx-EC

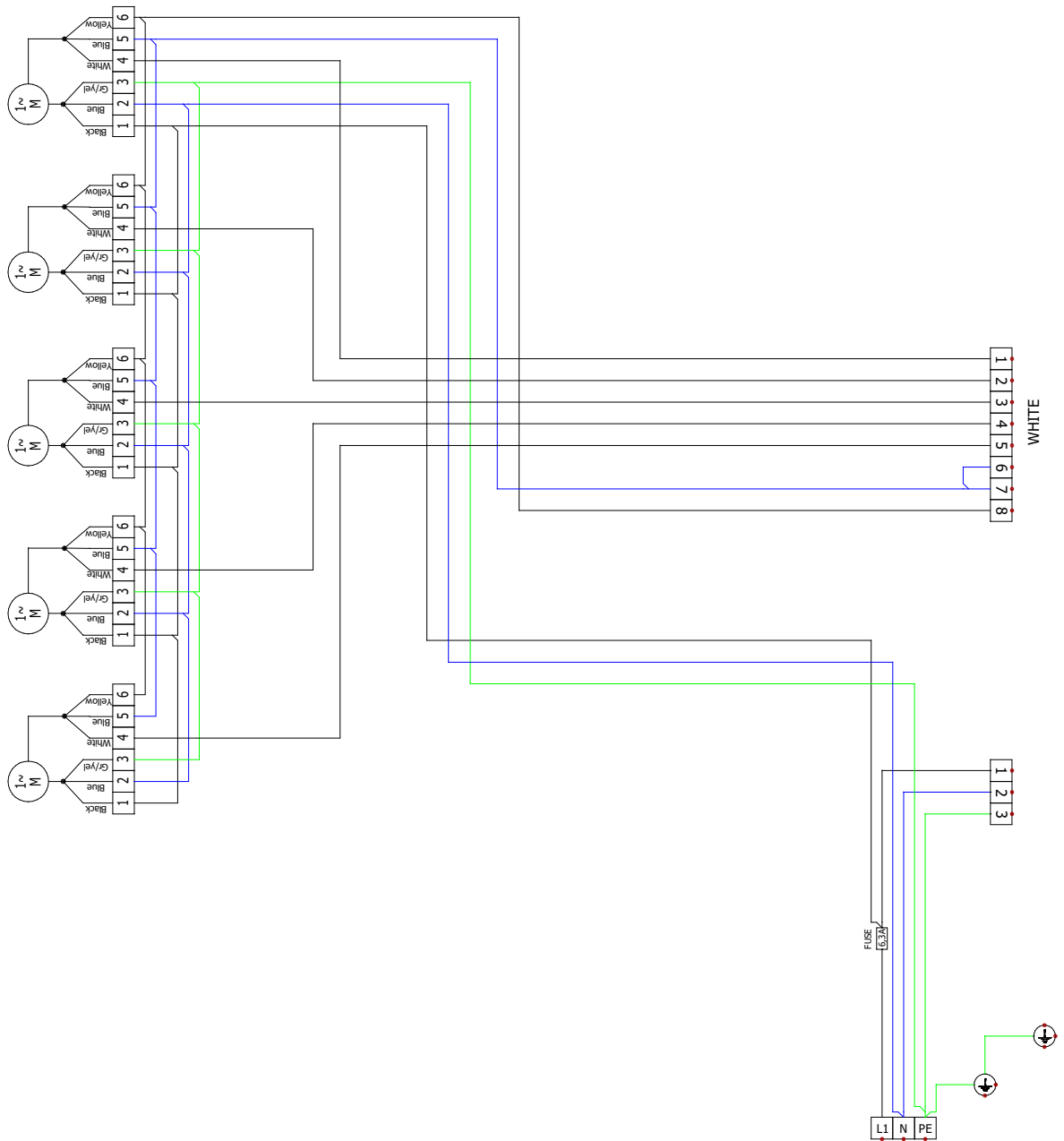

10. SCHEMI ELETTRICI

VCST4B-10-E-EC

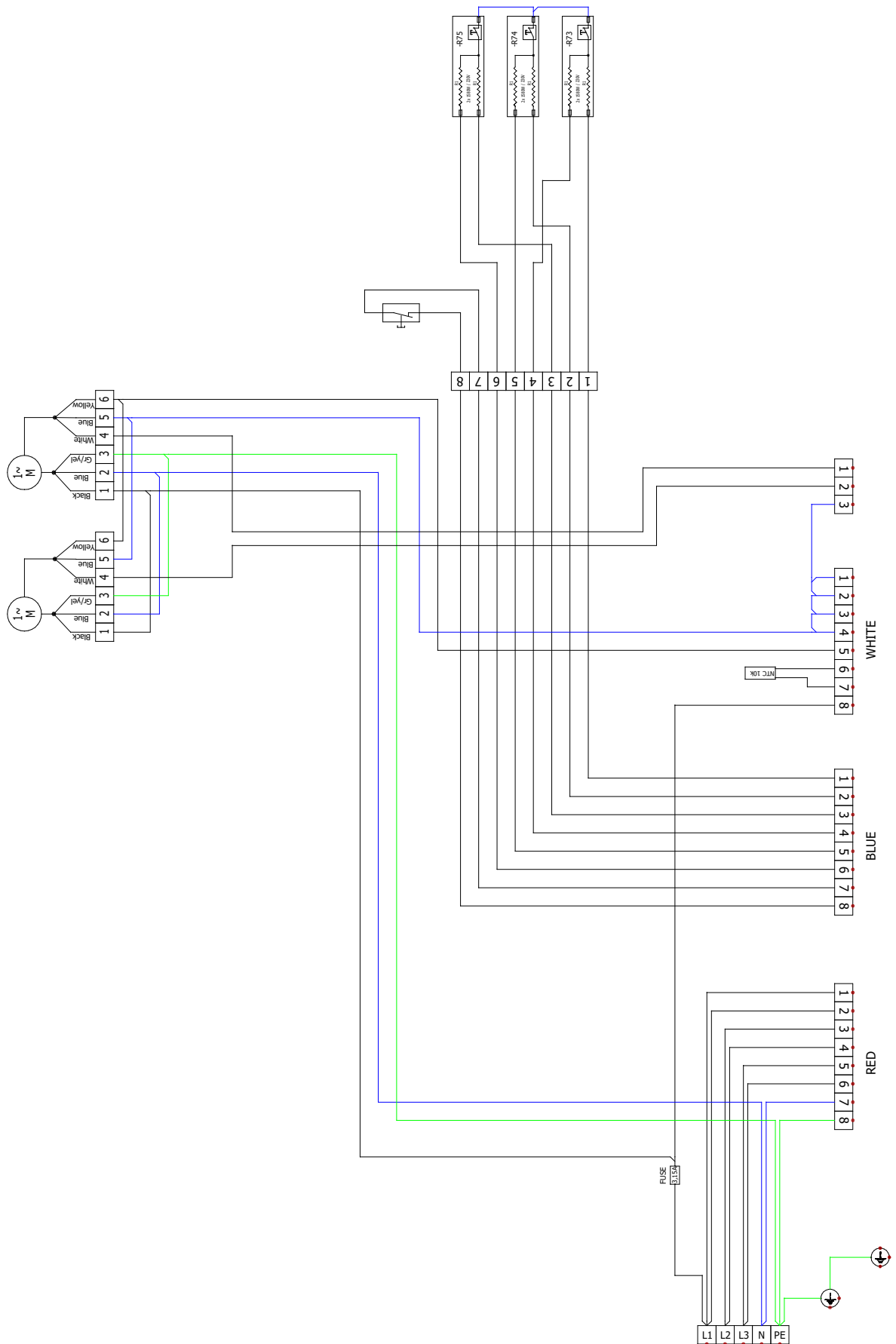

10. SCHEMI ELETTRICI

VCST4B-15-E-EC

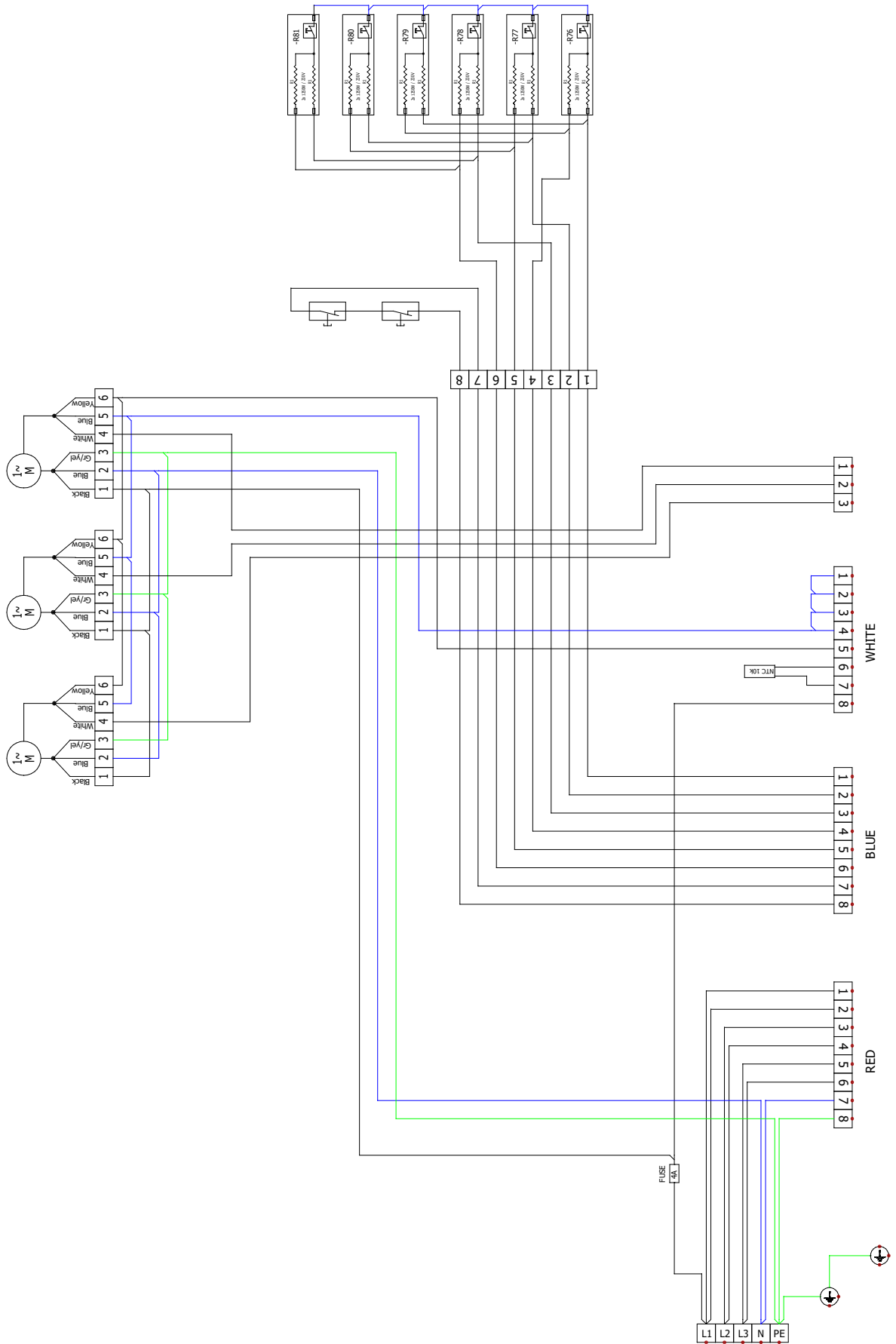

10. SCHEMI ELETTRICI

VCST4-B20-E-EC

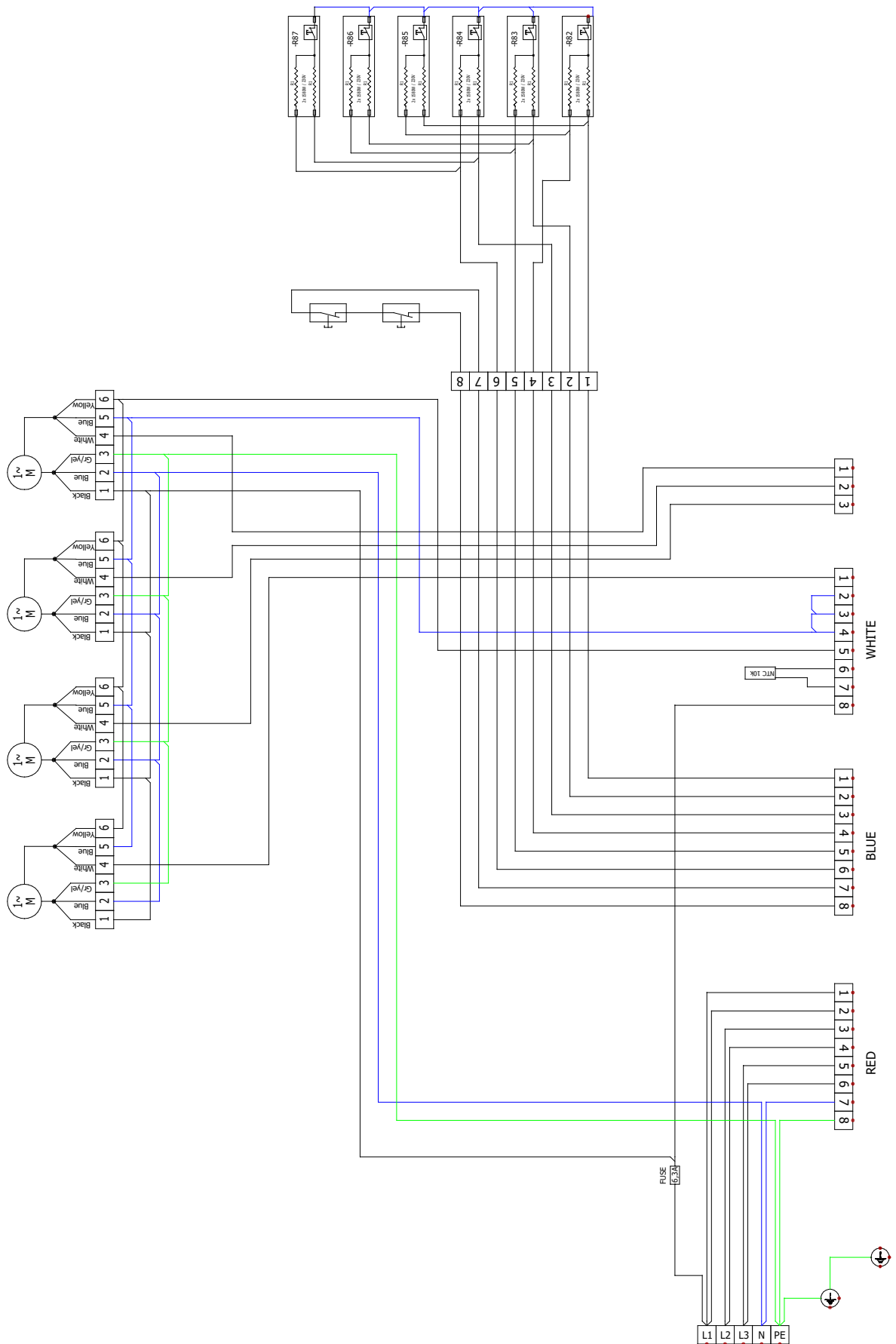

10. SCHEMI ELETTRICI

VCST4B-25-E-EC

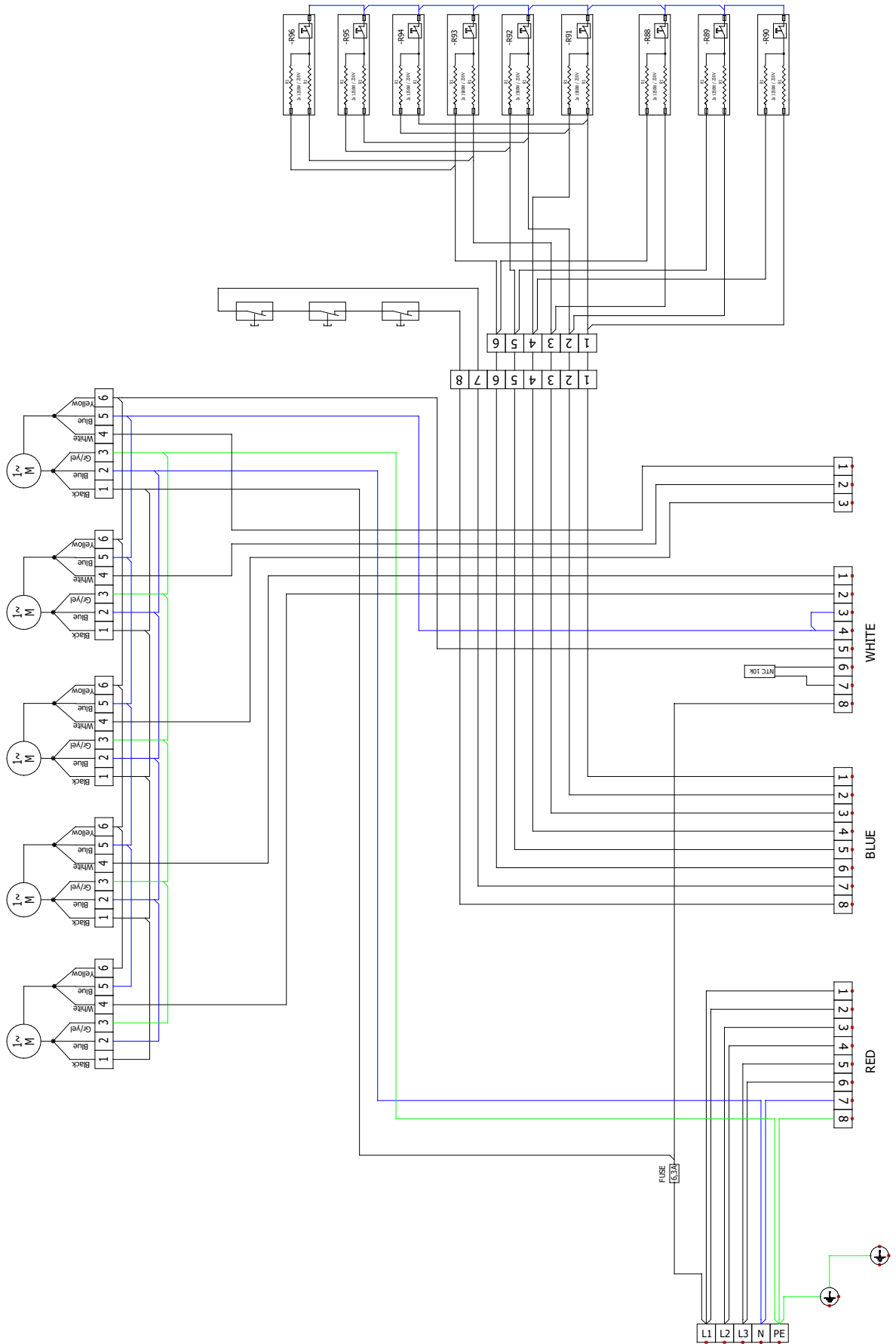

10. SCHEMI ELETTRICI

VCST4C-10-S-EC and VCST4C-10-Vx-EC

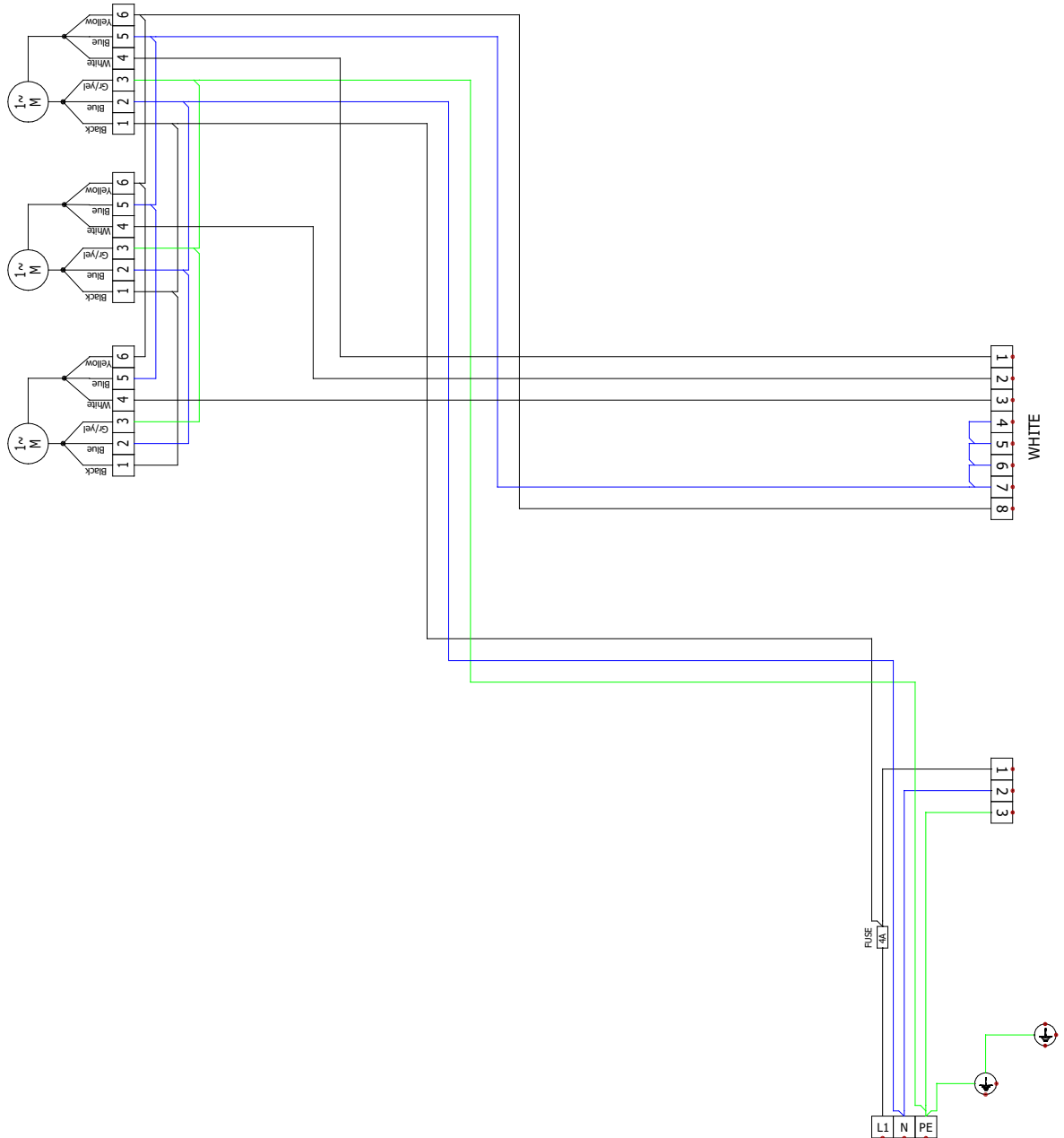

10. SCHEMI ELETTRICI

VCST4C-15-S-EC and VCST4C-15-Vx-EC

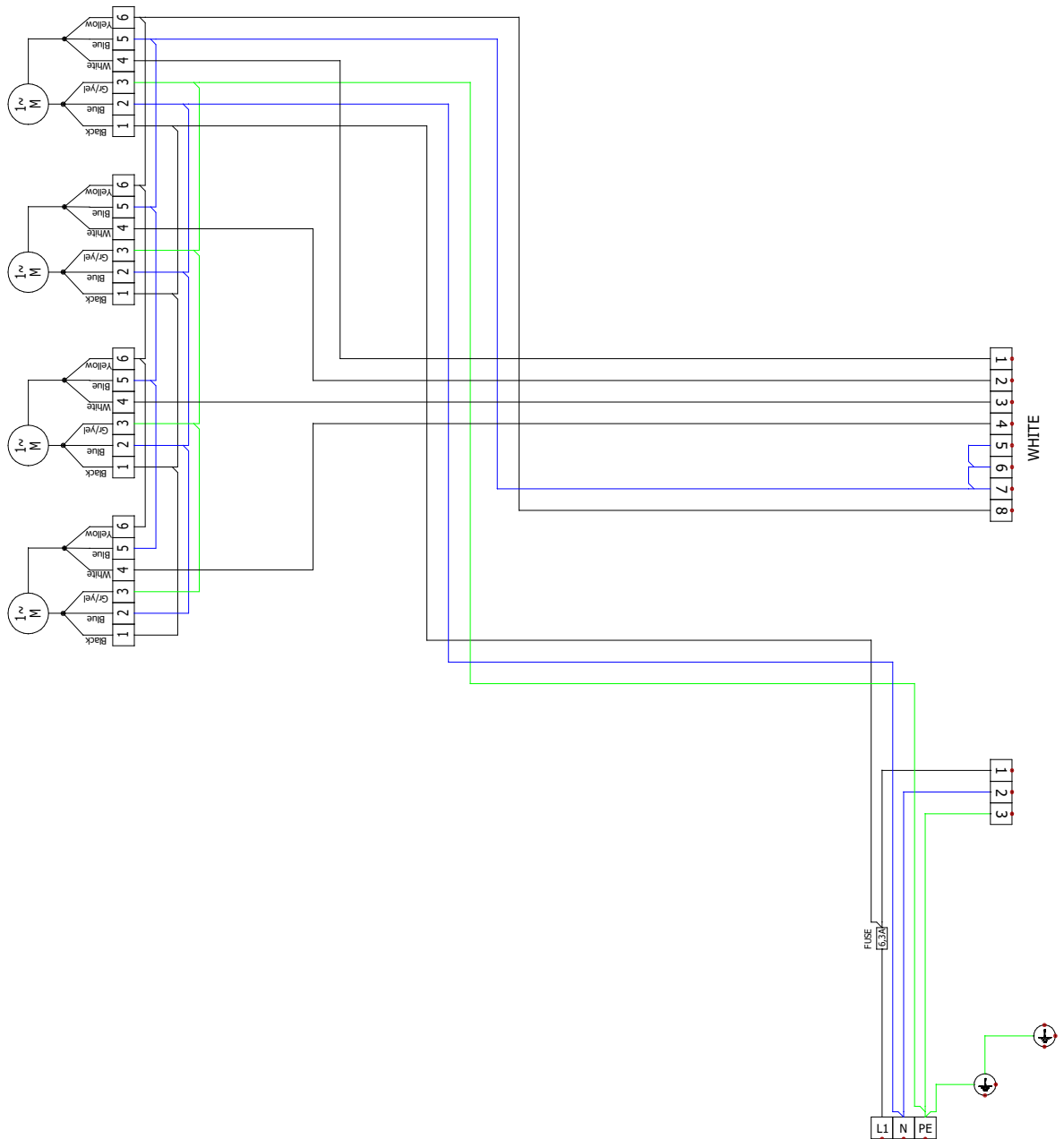

10. SCHEMI ELETTRICI

VCST4C-20-S-EC and VCST4C-20-Vx-EC

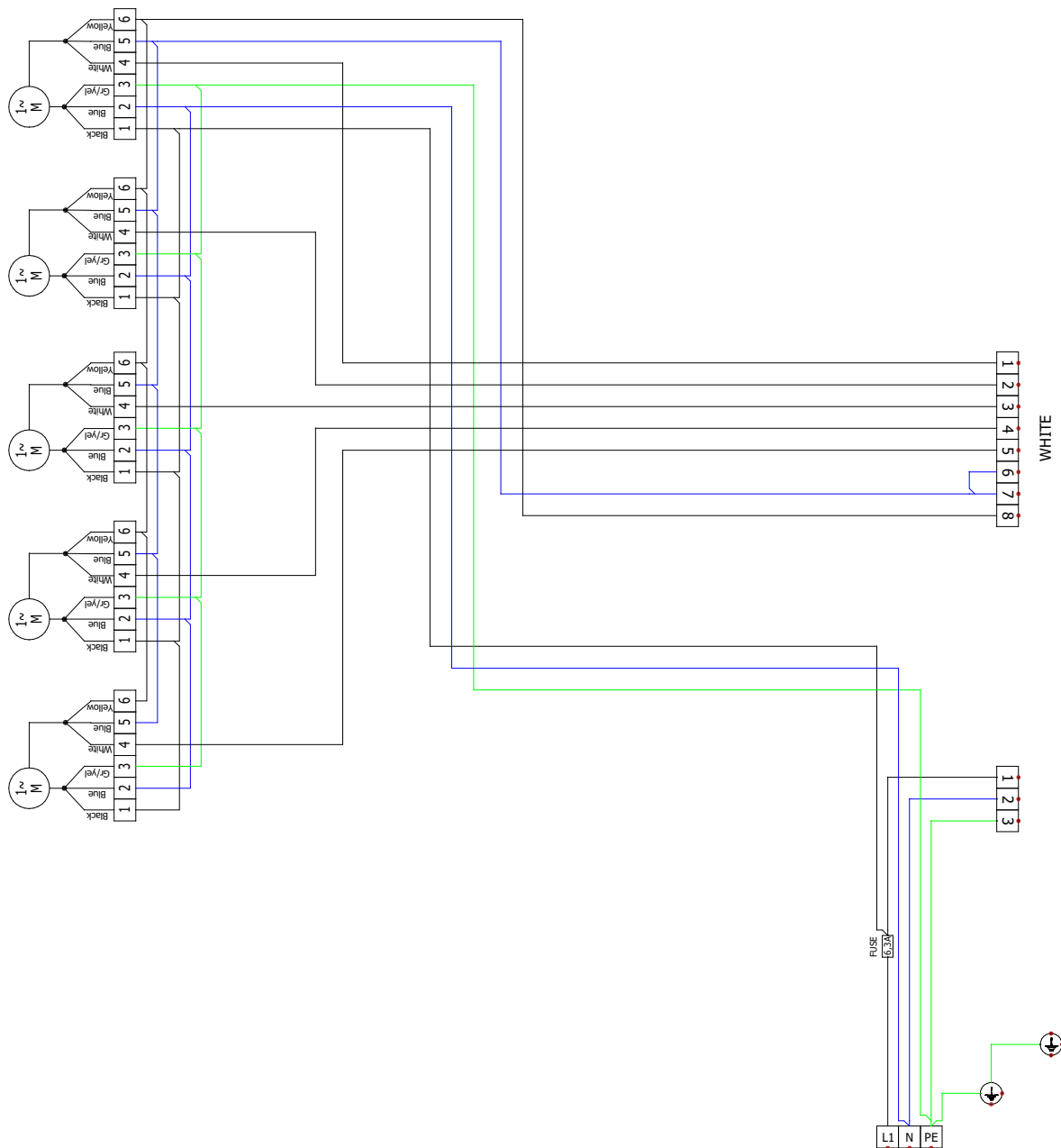

10. SCHEMI ELETTRICI

VCST4C-25-S-EC and VCST4C-25-Vx-EC

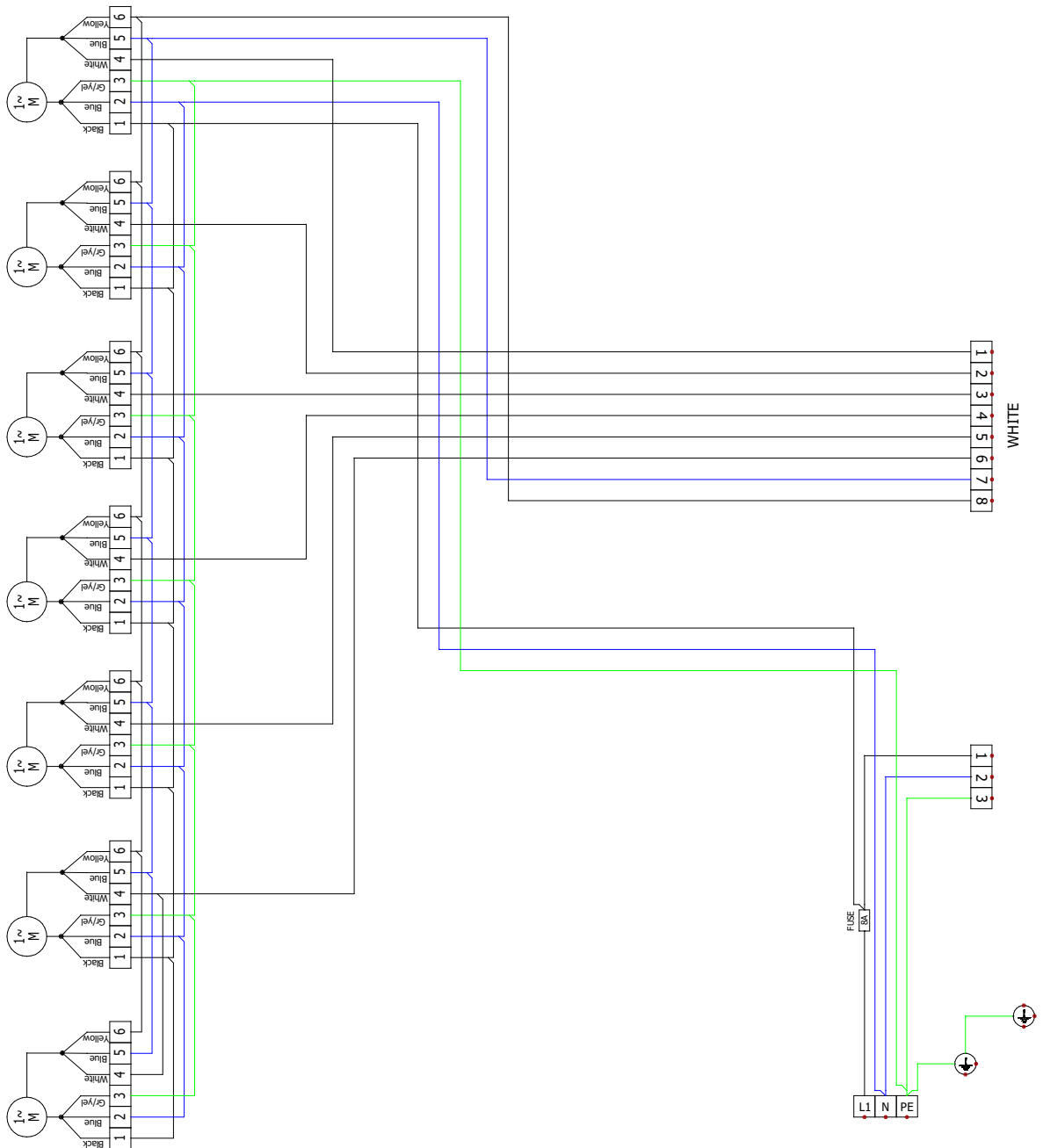

10. SCHEMI ELETTRICI

VCST4C-10-E-EC

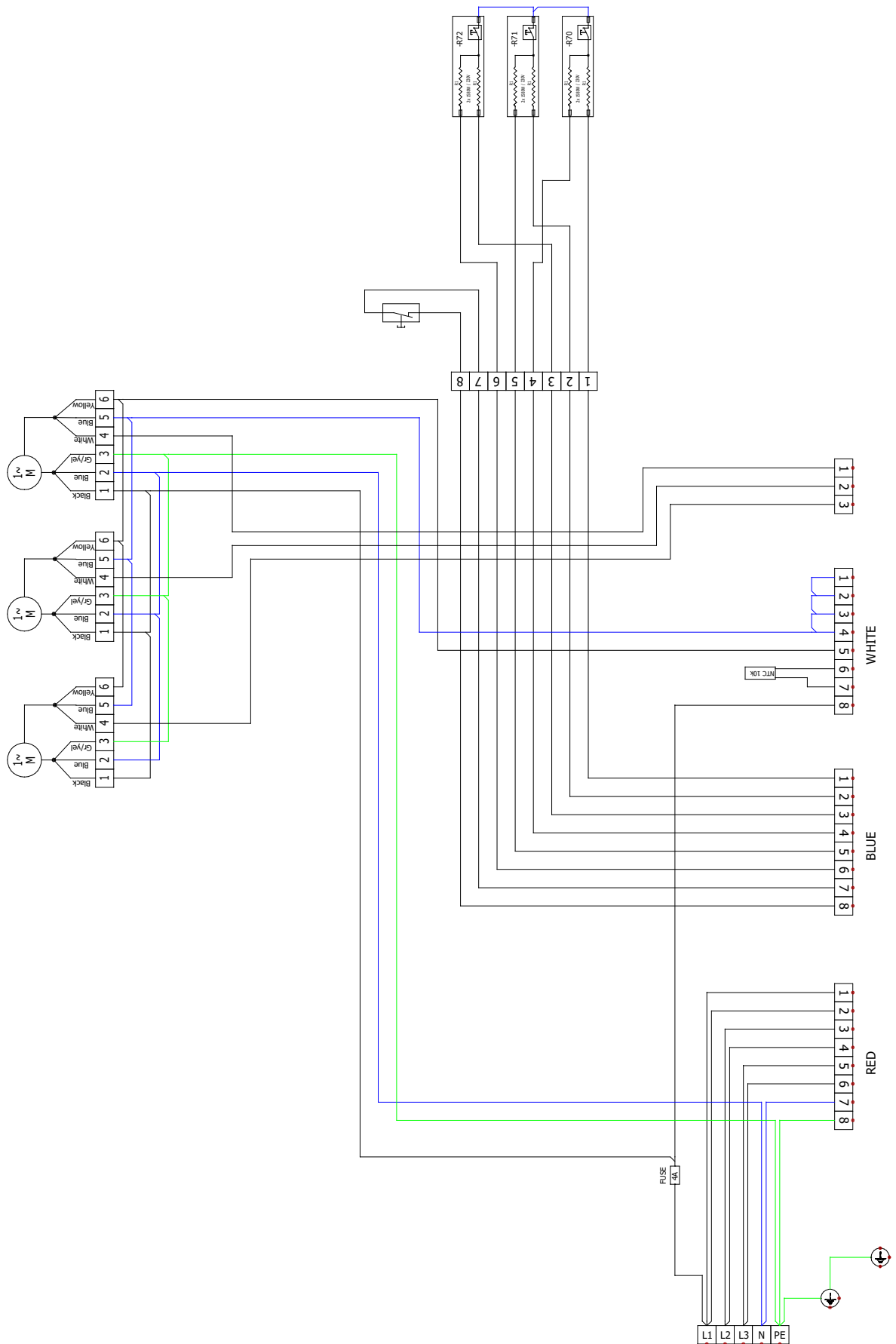

10. SCHEMI ELETTRICI

VCST4C-15-E-EC

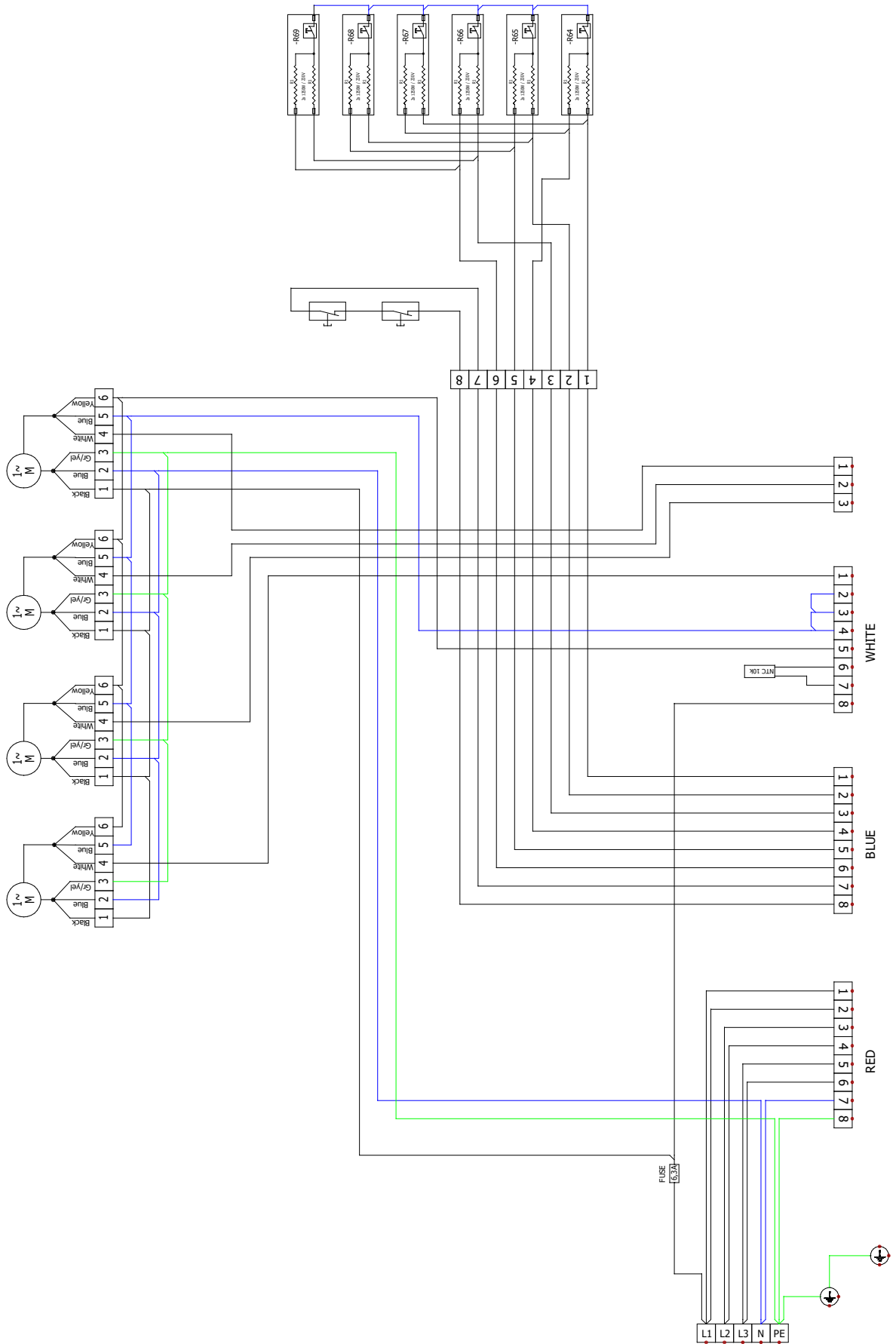

10. SCHEMI ELETTRICI

VCST4C-20-E-EC

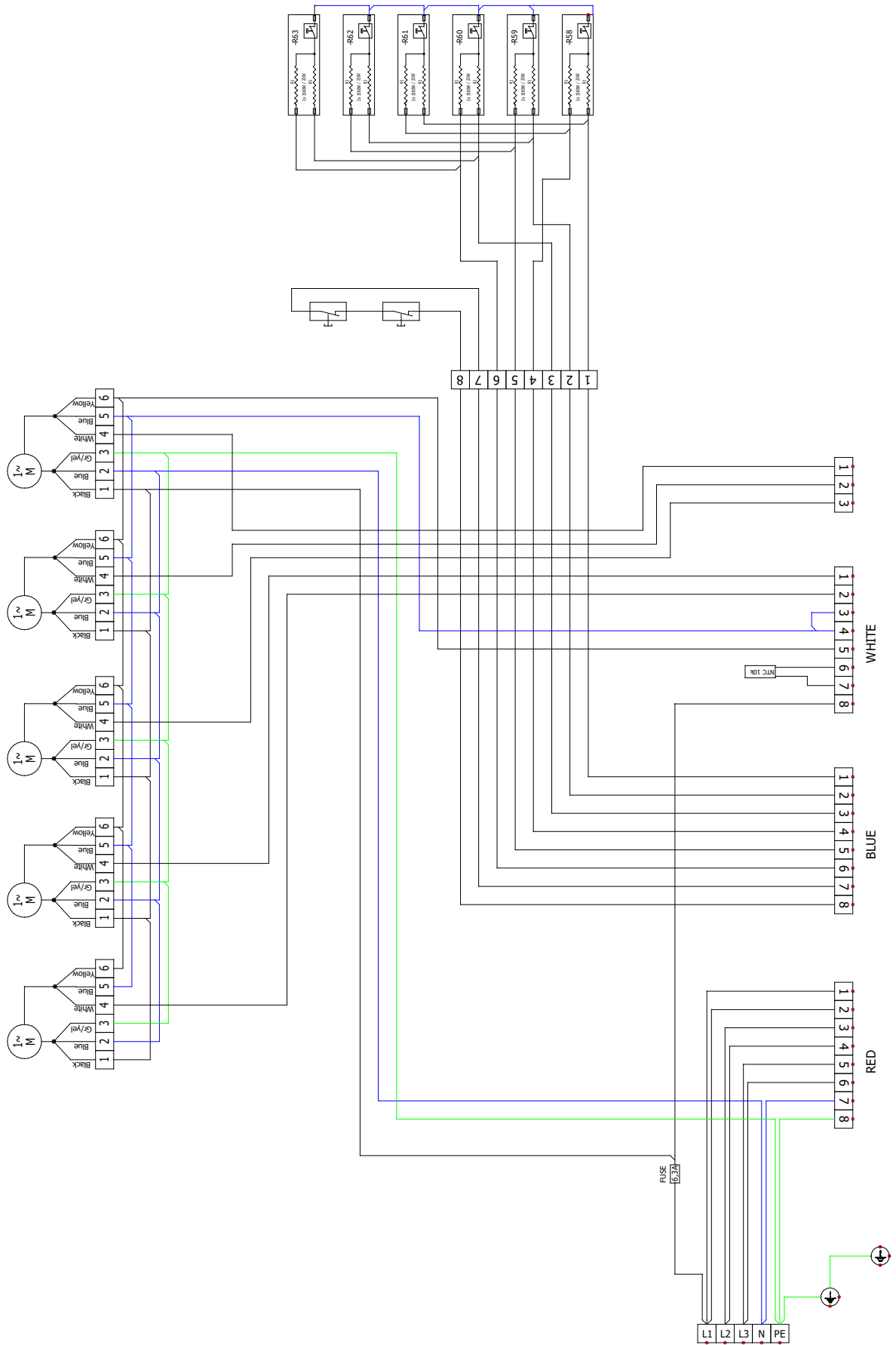

11. CONCLUSIONI

Dopo aver installato la barriera d'aria, leggere attentamente il **Manuale del relativo regolare**. In caso di dubbi o richieste, non esitare a contattare i nostri reparti per l'assistenza tecnica o alle vendite.

CONTATTI

Indirizzo:

2VV, s.r.o.,
Fáblovka 568,
533 52 Pardubice,
Česká republika

Sito web:

<http://www.2vv.cz/>

