

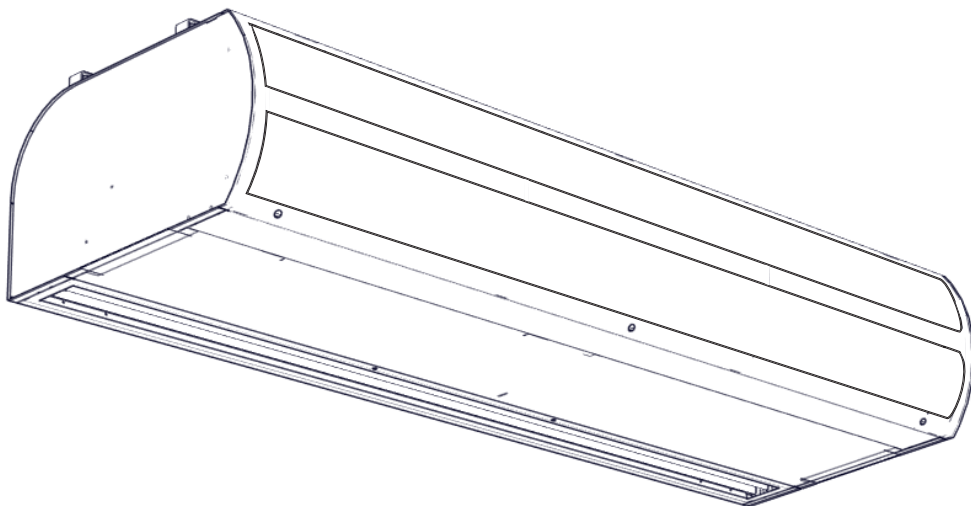

PARTNER
IN VENTILATION
2VV.CZ

IT

STANDESSE AC/EC (VCST5-B/C) BASIC



INSTALLAZIONE E FUNZIONAMENTO

1. PRIMA DI INIZIARE

Significato dei simboli nel manuale:

SIMBOLO	SIGNIFICATO
ATTENZIONE!	Avviso o comunicazione
LEGGERE ATTENTAMENTE!	Important instructions
TI SERVIRÀ	Practical tips and information
INFORMAZIONI TECNICHE	Detailed technical information
	Reference to another point/section of the manual



Prima dell'installazione, leggere attentamente la sezione Uso sicuro delle barriere d'aria, dove sono riportate tutte le istruzioni per un utilizzo sicuro e corretto del prodotto..

Il presente manuale contiene importanti istruzioni per la corretta installazione delle barriere d'aria. Prima dell'installazione, leggere attentamente tutte le seguenti istruzioni e osservarle. Il produttore si riserva il diritto di apportare modifiche, anche alla documentazione tecnica, senza preavviso. Conservare il manuale per uso futuro. Le istruzioni qui riportate fanno parte del prodotto.

Dichiarazione di conformità

Maggiori dettagli sono disponibili all'indirizzo www.2vv.cz/en/.

2. DISIMBALLAGGIO

2.1 CONTROLLA LA SPEDIZIONE

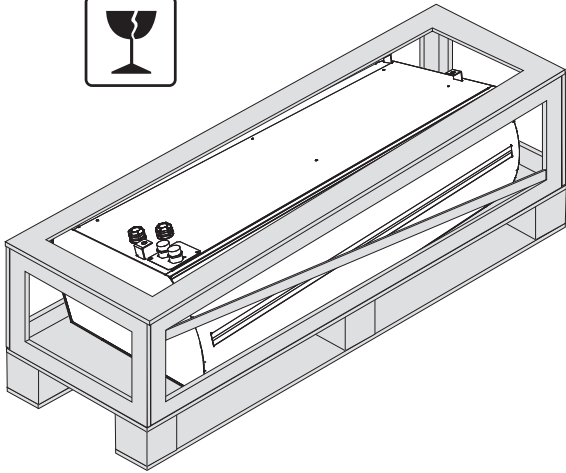

- Dopo la consegna, controllare immediatamente se il prodotto imballato è danneggiato. Se l'imballaggio è danneggiato, contattare il servizio di consegna. Se il reclamo non viene presentato in tempo, la richiesta di risarcimento potrebbe non essere più valida in seguito.
- Controllare che il prodotto corrisponda a quello ordinato. In caso di discrepanze, non disimballare la barriera d'aria e segnalare immediatamente il difetto al fornitore.
- Dopo averla disimballata, controllare che la barriera d'aria e le altre parti siano in ordine. In caso di dubbi, contattare il fornitore.
- Non installare mai una barriera d'aria danneggiata!
- Se la barriera d'aria non viene disimballata immediatamente dopo la consegna, deve essere conservata in un ambiente interno asciutto con una temperatura ambiente compresa **tra +5 °C e +40 °C**.

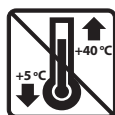
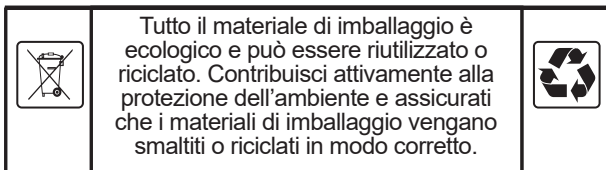

2.2 INDICE

1x

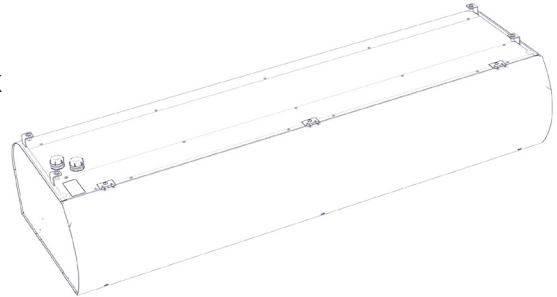

1x



1x

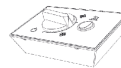

3. PARTI PRINCIPALI

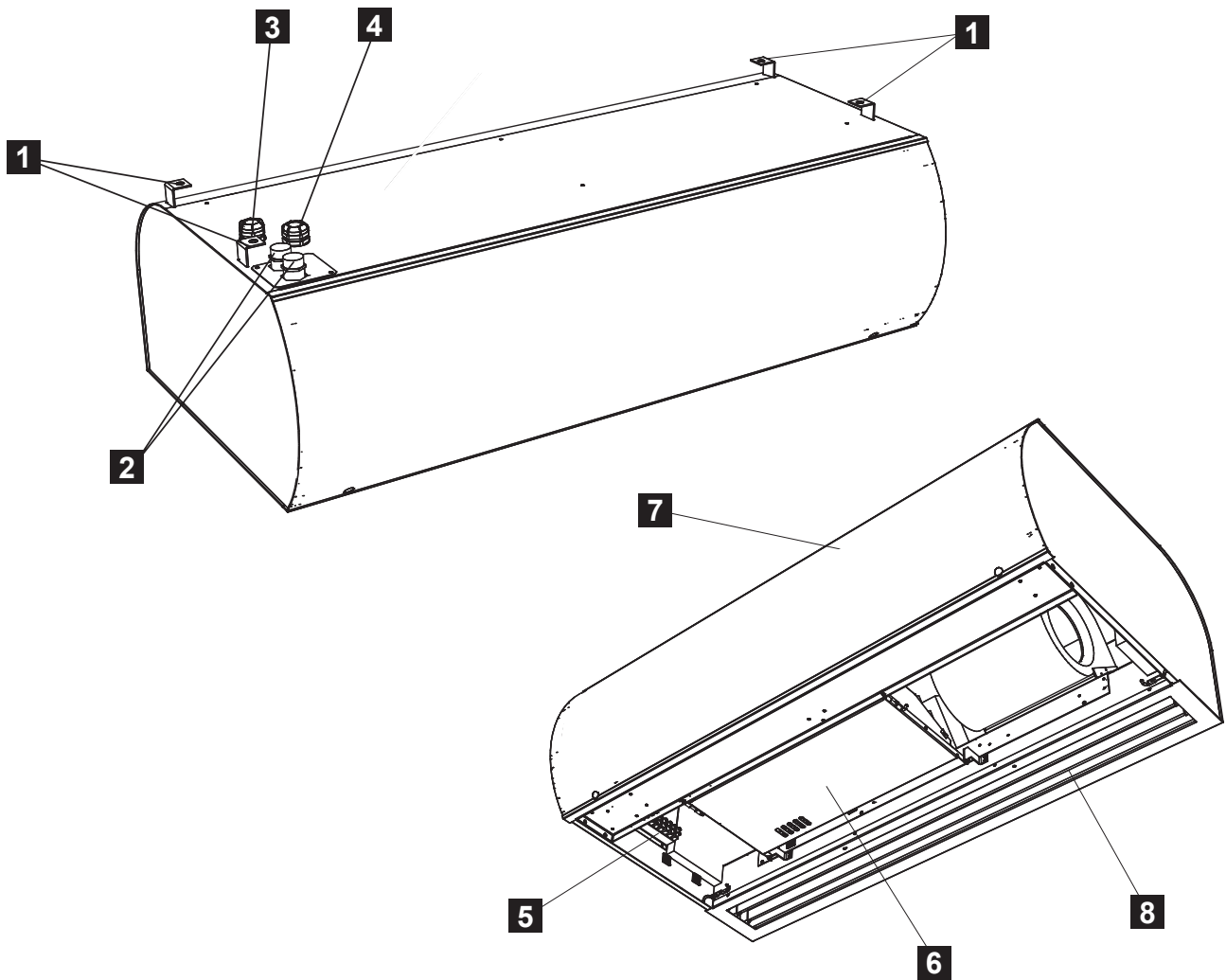

1. Supporti di sospensione
2. Raccordo serpentina acqua $\frac{3}{4}$ "
3. Spina cavo alimentazione
4. Spina cavo di comando (modulo di controllo BASIC)
5. Connettori alimentazione e posizione fusibili
6. Presa modulo di controllo
7. Copertura lato ingresso
8. Griglia lato uscita

4. DIMENSIONI

Dimensioni della barriera d'aria

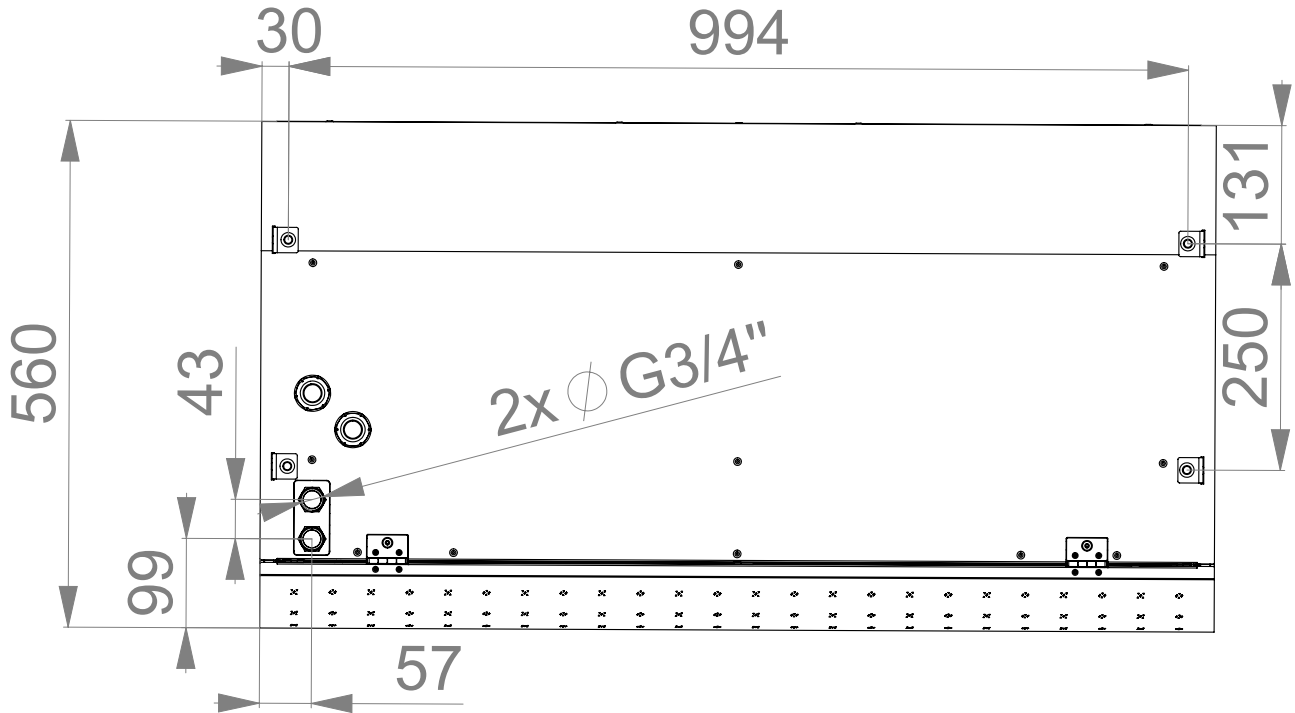

Type	Length [mm]	Width [mm]	Height [mm]
VCST5x100...	994	1054	335
VCST5x150...	1494	1554	
VCST5x-200...	1994	2054	
VCST5x-250...	2394	2454	

5. PARAMETRI TECNICI

VCST5 AC

Tipo	Potenza del riscaldatore [kW]		Potenza totale assorbita [kW] ^{*1}	Tensione/ corrente totale [V/A]	Tensione/ corrente motore [V/A]	Aumento della temperatura Δt [°C]	Frequenza [Hz]	Peso [kg] ^{*4}
	1° livello	2° livello						
VCST5B100-S0AC	-	-	0,65	230/2,85	230/2,85	-	50	44
VCST5B150-S0AC	-	-	1,0	230/4,4	230/4,4	-	50	61
VCST5B200-S0AC	-	-	1,3	230/5,7	230/5,7	-	50	78
VCST5B250-S0AC	-	-	1,6	230/7,0	230/7,0	-	50	95
VCST5B100-E1AC	4,6	9,4	10,3	400/16,6	230/2,85	17,8*	50	48,5
VCST5B150-E1AC	7,6	15,0	16,0	400/26,1	230/4,4	18,05*	50	66
VCST5B200-E1AC	9,8	19,0	20,3	400/33,2	230/5,7	16,84*	50	84
VCST5B250-E1AC	12,5	24,5	26,1	400/42	230/7,0	18,3*	50	102
VCST5B100-V2AC	-	-	0,65	230/2,85	230/2,85	39,5 * ²	50	50
VCST5B150-V2AC	-	-	1,0	230/4,4	230/4,4	40,6 * ²	50	67
VCST5B200-V2AC	-	-	1,3	230/5,7	230/5,7	41,5 * ²	50	85
VCST5B250-V2AC	-	-	1,6	230/7,0	230/7,0	42,0 * ²	50	99
VCST5C100-S0AC	-	-	0,95	230/4,0	230/4,0	-	50	48
VCST5C150-S0AC	-	-	1,35	230/5,6	230/5,6	-	50	64
VCST5C200-S0AC	-	-	1,7	230/7,0	230/7,0	-	50	80
VCST5C250-S0AC	-	-	2,0	230/8,7	230/8,7	-	50	98
VCST5C100-E1AC	4,6	9,9	10,6	400/17,6	230/4,0	12,5 *	50	53
VCST5C150-E1AC	7,6	15,0	17,0	400/27,5	230/7,0	13,66 *	50	68
VCST5C200-E1AC	9,8	19,0	20,8	400/34,2	230/8,7	13,88 *	50	86
VCST5C250-E1AC	12,5	24,5	26,5	400/44	230/6,9	14,94 *	50	110
VCST5C100-V2AC	-	-	0,95	230/4,0	230/4,0	35,1 * ²	50	55
VCST5C150-V2AC	-	-	1,35	230/5,6	230/5,6	37,3 * ²	50	70
VCST5C200-V2AC	-	-	1,7	230/7,0	230/7,0	39,3 * ²	50	88
VCST5C250-V2AC	-	-	2,0	230/8,7	230/8,7	40,8 * ²	50	108
VCST5C100-V3AC	-	-	0,95	230/4,00	230/4,00	12,6 * ³	50	85
VCST5C150-V3AC	-	-	1,35	230/5,60	230/5,60	13,9 * ³	50	72
VCST5C200-V3AC	-	-	1,70	230/7,00	230/7,00	14,0 * ³	50	90
VCST5C250-V3AC	-	-	2,00	230/8,70	230/8,70	13,9 * ³	50	110

*1 Al flusso d'aria massimo e alla potenza massima del riscaldatore.

*2 Temperatura dell'aria in ingresso +18 °C, gradiente di temperatura dell'acqua di 90/70 °C e velocità massima della ventola.

*3 Temperatura dell'aria in ingresso +18 °C, gradiente di temperatura dell'acqua di 40/30 °C e velocità massima della ventola.

*4 Peso con controllo BASIC / BASIC.

VCST5 EC

Tipo	Potenza del riscaldatore [kW]		Potenza totale assorbita [kW] ^{*1}	Tensione/ corrente totale [V/A]	Tensione/ corrente motore [V/A]	Aumento della temperatura Δt [°C]	Frequenza [Hz]	Peso [kg]
	1° livello	2° livello						
VCST5B100-S0EC	-	-	0,34	230/2,4	230/2,4	-	50/60	40
VCST5B150-S0EC	-	-	0,50	230/3,4	230/3,4	-	50/60	55
VCST5B200-S0EC	-	-	0,68	230/4,4	230/4,4	-	50/60	70
VCST5B250-S0EC	-	-	0,85	230/5,4	230/5,4	-	50/60	85
VCST5B100-E1EC	4,6	9,4	9,74	400/16,0	230/2,4	14,7	50/60	45
VCST5B150-E1EC	7,6	15,0	15,50	400/25,1	230/3,4	16,0	50/60	60
VCST5B200-E1EC	9,8	19,0	19,68	400/31,9	230/4,4	14,9	50/60	76
VCST5B250-E1EC	12,5	24,5	25,35	400/40,8	230/5,4	15,5	50/60	92
VCST5B100-V2EC	-	-	0,34	230/2,4	230/2,4	38,6 ^{*2}	50/60	46
VCST5B150-V2EC	-	-	0,50	230/3,4	230/3,4	38,5 ^{*2}	50/60	61
VCST5B200-V2EC	-	-	0,68	230/4,4	230/4,4	39,6 ^{*2}	50/60	77
VCST5B250-V2EC	-	-	0,85	230/5,4	230/5,4	40,1 ^{*2}	50/60	89
VCST5C100-S0EC	-	-	0,50	230/3,3	230/3,3	-	50/60	44
VCST5C150-S0EC	-	-	0,68	230/4,5	230/4,5	-	50/60	59
VCST5C200-S0EC	-	-	0,84	230/5,3	230/5,3	-	50/60	73
VCST5C250-S0EC	-	-	1,20	230/7,2	230/7,2	-	50/60	91
VCST5C100-E1EC	4,6	9,9	9,90	400/16,9	230/3,3	11,6	50/60	50
VCST5C150-E1EC	7,6	15,0	15,68	400/21,2	230/4,5	12,3	50/60	64
VCST5C200-E1EC	9,8	19,0	19,84	400/32,8	230/5,3	10,0	50/60	80
VCST5C250-E1EC	12,5	24,5	25,70	400/42,6	230/7,2	11,4	50/60	104
VCST5C100-V2EC	-	-	0,50	230/3,3	230/3,3	34,5 ^{*2}	50/60	51
VCST5C150-V2EC	-	-	0,68	230/4,5	230/4,5	34,7 ^{*2}	50/60	65
VCST5C200-V2EC	-	-	0,84	230/5,3	230/5,3	36,9 ^{*2}	50/60	81
VCST5C250-V2EC	-	-	1,20	230/7,2	230/7,2	36,1 ^{*2}	50/60	101
VCST5C100-V3EC	-	-	0,50	230/3,3	230/3,3	12,0 ^{*2}	50/60	53
VCST5C150-V3EC	-	-	0,68	230/4,5	230/4,5	12,9 ^{*3}	50/60	69
VCST5C200-V3EC	-	-	0,84	230/5,3	230/5,3	13,2 ^{*3}	50/60	85
VCST5C250-V3EC	-	-	1,20	230/7,2	230/8,7	13,1 ^{*3}	50/60	104

*1 Al flusso d'aria massimo e alla potenza massima del riscaldatore.

*2 Temperatura dell'aria in ingresso +18 °C, gradiente di temperatura dell'acqua di 90/70 °C e velocità massima della ventola.

*3 Temperatura dell'aria in ingresso +18 °C, gradiente di temperatura dell'acqua di 40/30 °C e velocità massima della ventola.

*4 Peso con controllo BASIC / BASIC.

6. INSTALLAZIONE

6.1 SCEGLIERE IL LUOGO DI INSTALLAZIONE E INSTALLARE LA BARRIERA D'ARIA

6.1-1 Dimensioni complessive

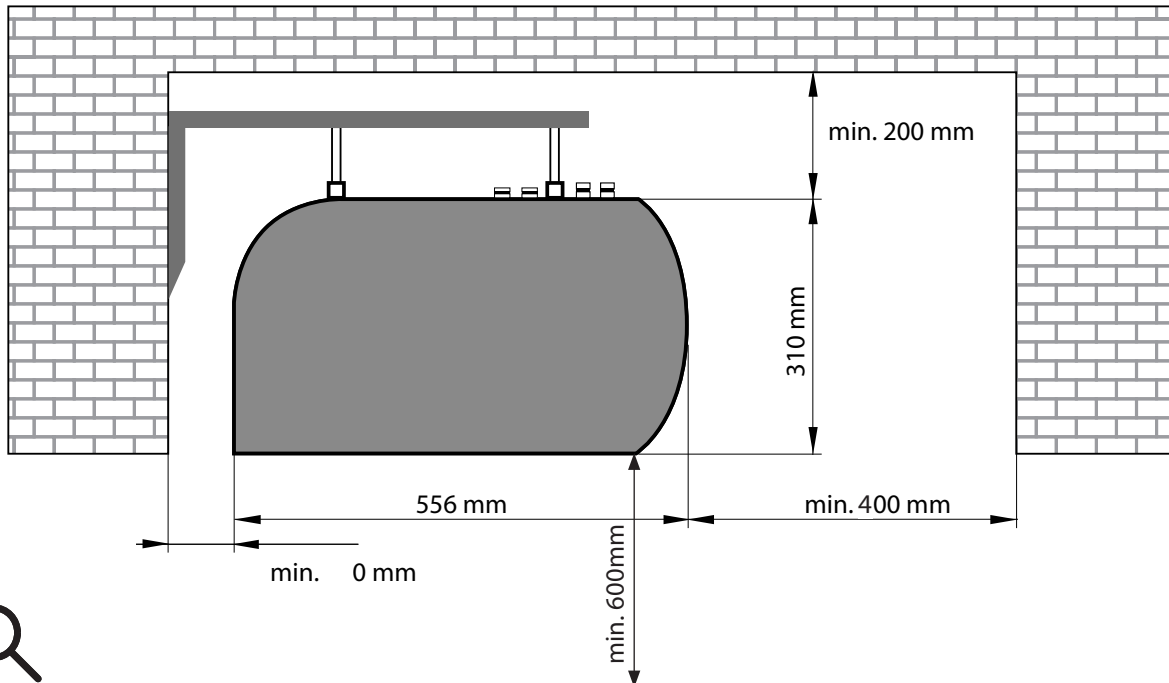

- La barriera d'aria deve essere installata solo in posizione orizzontale!
- La barriera può essere installata sopra l'apertura della porta. È necessario rispettare tutte le distanze di separazione dai materiali infiammabili e le norme di sicurezza relative all'uso della barriera d'aria.
- La posizione di installazione della barriera d'aria può essere scelta in modo da adattarsi alla cappa di servizio.
- Deve essere utilizzata in ambienti interni asciutti e coperti, con una temperatura ambiente compresa tra +5 °C e +40 °C e un'umidità relativa fino all'80%.
- La barriera d'aria non è destinata a spostare aria contenente miscele combustibili o esplosive, fumi chimici, polveri grossolane, fuliggine, grasso, sostanze velenose, germi infettivi, ecc.

6.1.-2 Distanza di sicurezza

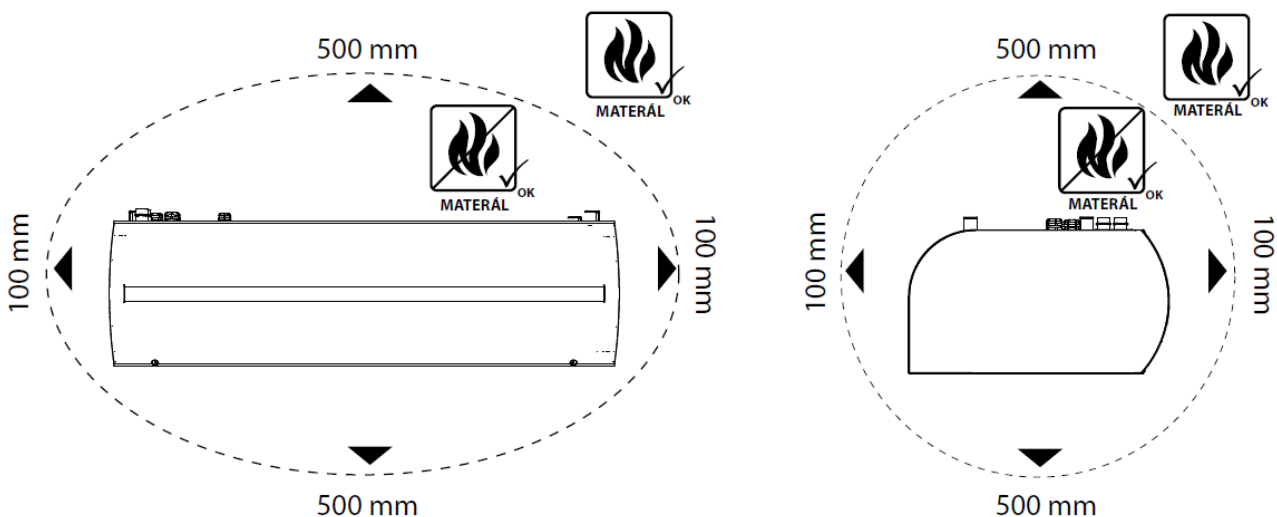

6. INSTALLAZIONE

6.1-3 Misurare il luogo di installazione

- Solo materiali non infiammabili (che non bruciano, non covano sotto la cenere né carbonizzano) o materiali resistenti al fuoco (che non bruciano, ma covano principalmente sotto la cenere, ad esempio il cartongesso) possono essere tenuti entro 100 mm in qualsiasi direzione dalla barriera d'aria. Tuttavia, questi materiali non devono ostruire le aperture di ingresso o di uscita.
- Per le barriere d'aria con riscaldatore elettrico, le distanze di sicurezza dalle superfici strutturali dell'edificio e dagli oggetti infiammabili sono le seguenti:
 - La distanza di sicurezza per i materiali infiammabili nella direzione del flusso d'aria principale (cioè dietro l'uscita) è di 500 mm.
 - La distanza di sicurezza per i materiali infiammabili sopra la barriera d'aria è di 500 mm.
 - La distanza di sicurezza per i materiali infiammabili in altre direzioni è di 100 mm.

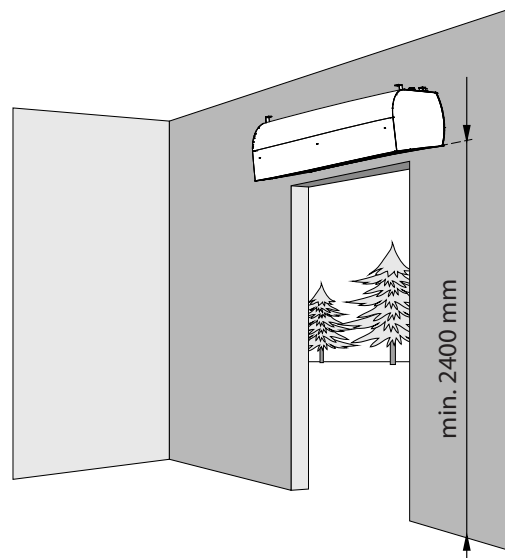
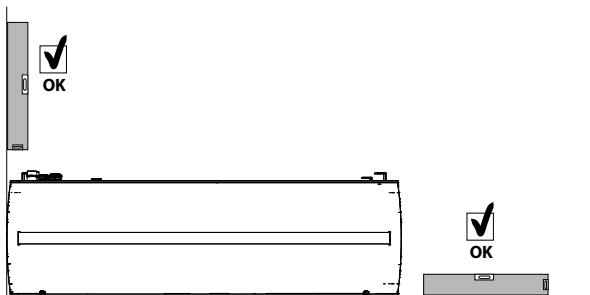

6.1-3 Misurare il luogo di installazione

Scegliere il luogo di installazione e misurare il sito di installazione. Misurare le dimensioni dell'installazione a soffitto o delle staffe per il montaggio a parete.

- È necessario garantire un'alimentazione adeguata in loco in base al tipo esatto di utilizzo della barriera d'aria e ai suoi parametri elettrici.
- Quando si utilizza una barriera d'aria riscaldata ad acqua, assicurarsi che i tubi di mandata e di ritorno siano collegati.

6. INSTALLAZIONE



Per l'installazione a parete utilizzare il set di staffe per montaggio a parete: VCS4-KONZ-STE. La staffa per montaggio a parete deve essere ordinata separatamente come accessorio opzionale.

Dimensioni della staffa VCS4-KONZ-STE

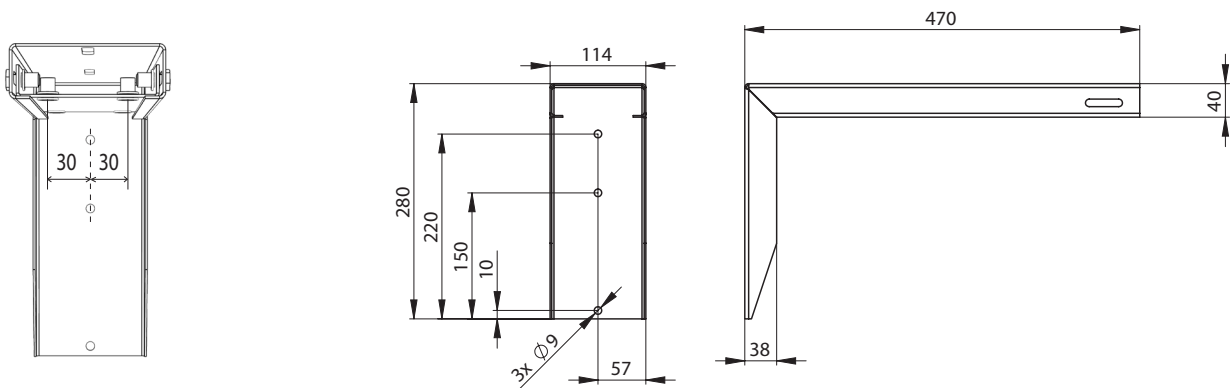

Distanza di installazione

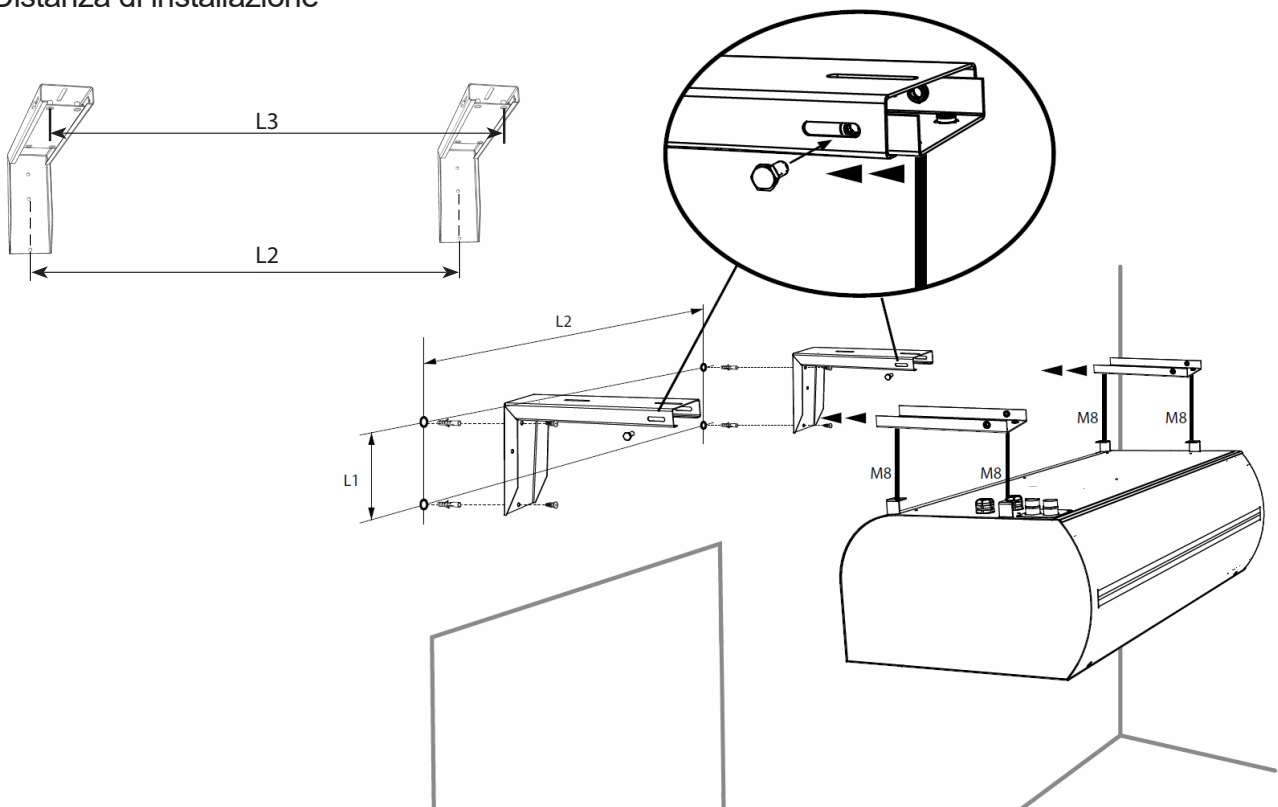

Model	L2 [mm]	L1 [mm]
VCST5x-10x-x..	994	210
VCST5x-15x-x..	1494	210
VCST5x-20x-x..	1994	210
VCST5x-25x-x..	2394	210

6. INSTALLAZIONE



Per l'installazione a soffitto utilizzare il set di supporto a soffitto: VCS4-KONZ-STR. Il set di supporto a soffitto deve essere ordinato separatamente come accessorio opzionale.

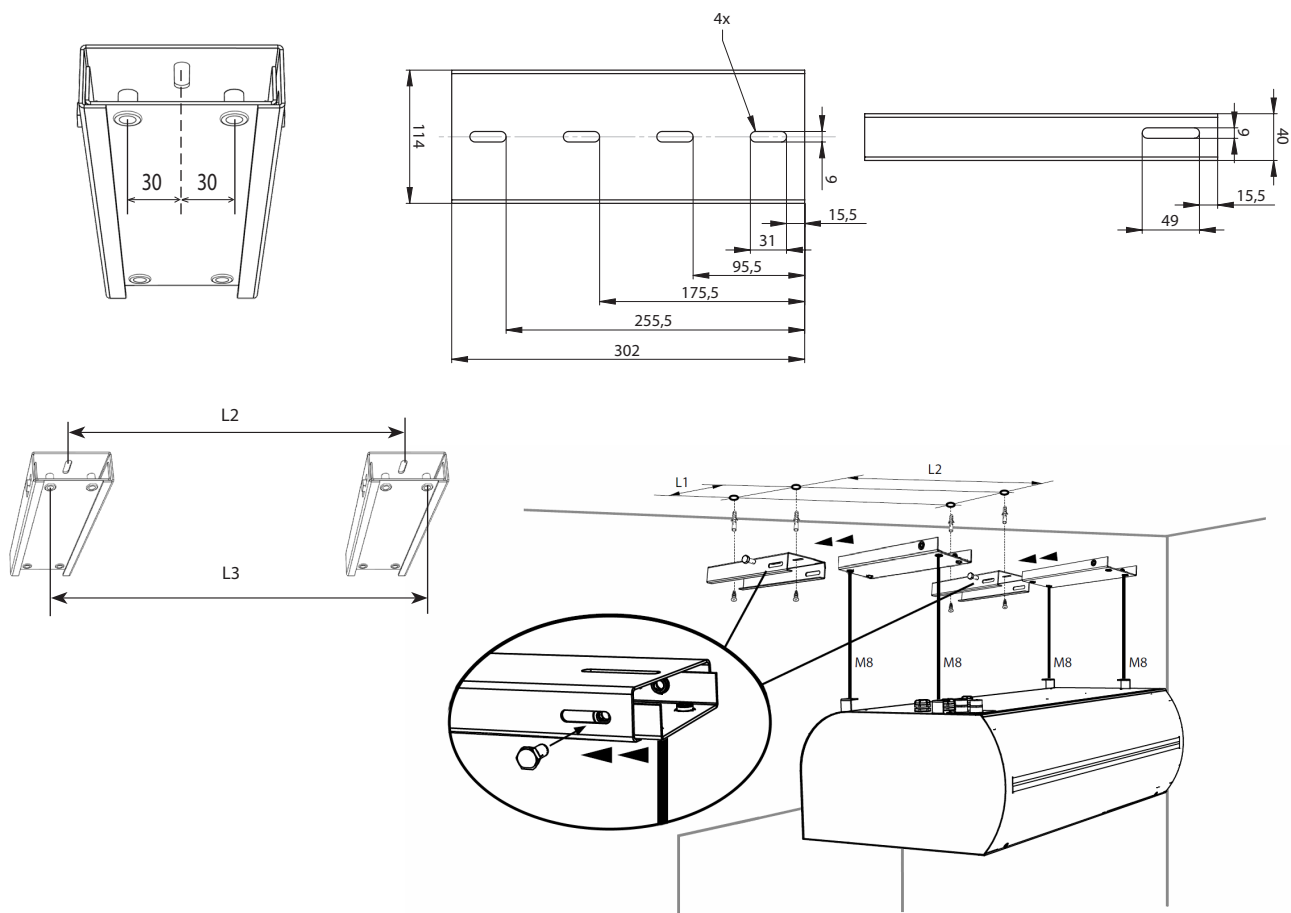

Model	L2 [mm]	L1 [mm]
VCST5x-10x-x..	994	240
VCST5x-15x-x..	1494	240
VCST5x-20x-x..	1994	240
VCST5x-25x-x..	2394	240

6.1-4 Sospendere la cortina d'aria sulle barre filettate e assicurarsi che la sospensione non si allenti.



- Tenendo conto del peso della barriera d'aria, è necessario utilizzare un dispositivo di sollevamento adeguato (carrello elevatore, ecc.) o ricorrere all'aiuto di altre due persone per sostenerla, finché non è fissata saldamente.
- La sospensione deve sostenere il peso della cortina d'aria!

6. INSTALLAZIONE

6.2 COLLEGARE I TUBI DI ASPIRAZIONE E DI SCARICO DELL'ACQUA

VCST5x-xxx-V(W)-...



- Un tubo flessibile con attacco G3/4"



- Il collegamento e la prova di pressione del riscaldatore devono essere eseguiti da una persona con conoscenze professionali in materia di impianti idraulici, che deve rispettare le norme e i regolamenti vigenti nel paese in questione.
- La temperatura massima dell'acqua è di +100 °C. La pressione massima è di 1,6 MPa. Si consiglia di installare una valvola di arresto sull'ingresso e sull'uscita del riscaldatore per consentire l'interruzione dell'alimentazione idrica.

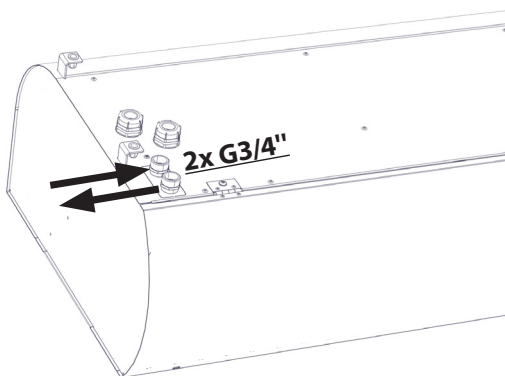

6.2-1 Regolazione della serpentina dell'acqua con una valvola di zona ZV3-230 o RT



La valvola di zona ZV3-230 è un accessorio necessario per il modulo di controllo BASIC. Per barriere d'aria con scambiatore di calore ad acqua e modulo di controllo BASIC con un ponticello tra GND e Tx.

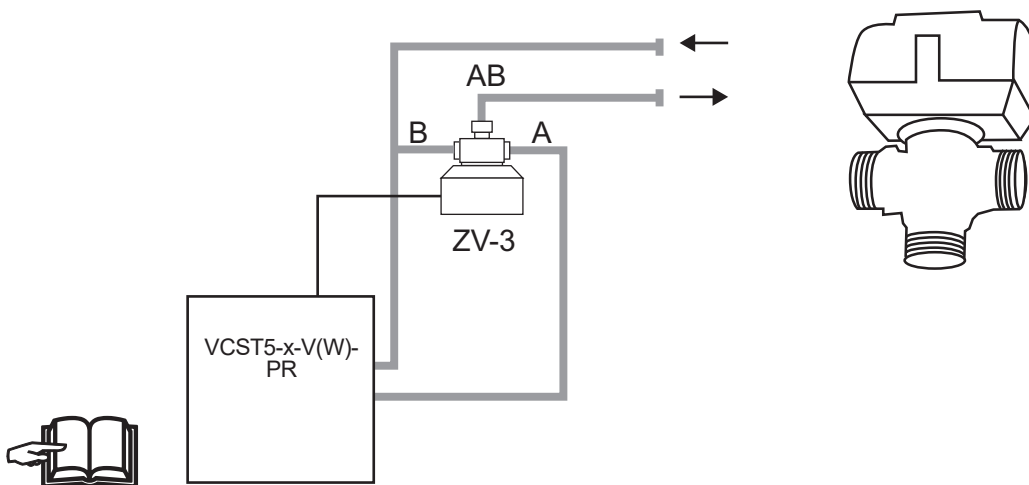

- Per una descrizione dettagliata della regolazione della serpentina dell'acqua tramite valvola di zona (ZV3-230), compreso il suo collegamento, consultare il manuale di istruzioni della valvola di zona ZV3-230.

6. INSTALLAZIONE

6.3 IMPIANTO ELETTRICO



- Il collegamento elettrico della barriera d'aria deve essere basato su un progetto professionale realizzato da un ingegnere elettrico qualificato.
- L'installazione deve essere eseguita da un elettricista professionista. È necessario rispettare tutte le normative e le direttive nazionali applicabili.
- Gli schemi elettrici riportati sul prodotto hanno la precedenza su quelli presentati in questo manuale!
- Prima dell'installazione, verificare che le marcature dei terminali corrispondano a quelle riportate sullo schema elettrico. In caso di dubbio, contattare il fornitore e non collegare in nessun caso la barriera d'aria.
- Non toccare mai l'interno della barriera d'aria se l'alimentazione elettrica principale non è stata disattivata!
- Se il prodotto è collegato a un sistema di controllo diverso da quello originale, i componenti di regolazione e misurazione devono essere collegati dall'azienda che ha fornito il sistema.
- L'installatore elettrico definisce la dimensione minima del cavo di alimentazione in base alle norme applicabili nel luogo di installazione, alla posizione di installazione del cavo, alle condizioni ambientali e ai parametri tecnici della barriera.



Particolare attenzione deve essere prestata alla capacità della rete di distribuzione della barriera d'aria con riscaldatore elettrico in termini di fornitura dei valori di corrente di fase appropriati per limitare le fluttuazioni di tensione e lo sfarfallio nella rete.

Le dimensioni minime dei cavi devono essere utilizzate in conformità con i valori tecnici indicati sull'etichetta del prodotto e in conformità con le leggi e i regolamenti applicabili nel Paese.

Fuse specification:

VCST5-x-xxx...		x	
		B	C
xxx	100	3,15A	5A
	150	4A	6,3A
	200	6,3A	8A
	250	8A	12A

6. INSTALLAZIONE

VCST5-xxx-S / V

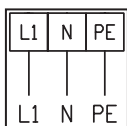

VCST5-xxx-E

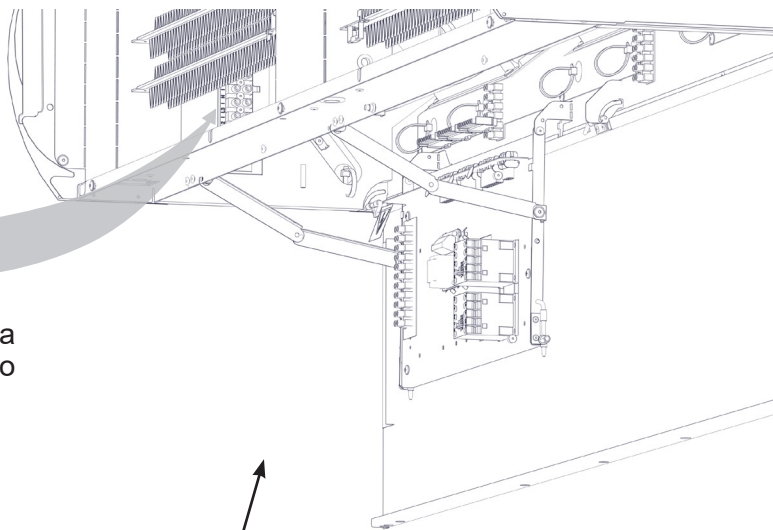
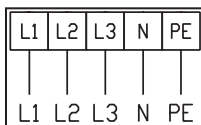

I parametri elettrici sono riportati sull'etichetta del produttore, che si trova sotto il coperchio di manutenzione della barriera d'aria.

Air curtain Type	
U = Voltage	I = Net current
f = Frequency	P = Output
n = Speed	m = Weight
ph = Phase	IP = IP rating
av = Air output	ver=
Serial number	

Motori e fusibile della scheda
5x20
250V AC
T_{xx}A

- La barriera d'aria deve essere protetta da un interruttore automatico adeguato, in base ai suoi parametri elettrici. Per motivi di sicurezza, non è consigliabile una protezione sovradimensionata.
- La barriera d'aria deve essere collegata utilizzando il sistema TN-S, il che significa che il conduttore neutro deve essere sempre collegato.
- Nella rete di alimentazione elettrica deve essere installato un interruttore generale che disconnetta tutti i poli della rete.
- La custodia elettrica della barriera d'aria è IP 20.



Le barriere d'aria STANDESSE sono dotate di un fusibile (con caratteristica T - a intervento lento). Questo fusibile di sicurezza protegge il pannello elettronico e i ventilatori. Si trova sotto il coperchio di servizio, accanto ai connettori dell'alimentazione principale.

6.4 COLLEGAMENTO DEL PANNELLO DI CONTROLLO

Svitare le viti e aprire il coperchio di regolazione

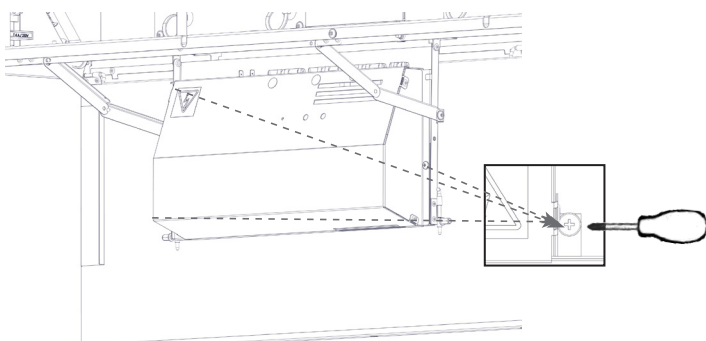

6. INSTALLAZIONE

DIMENSIONE

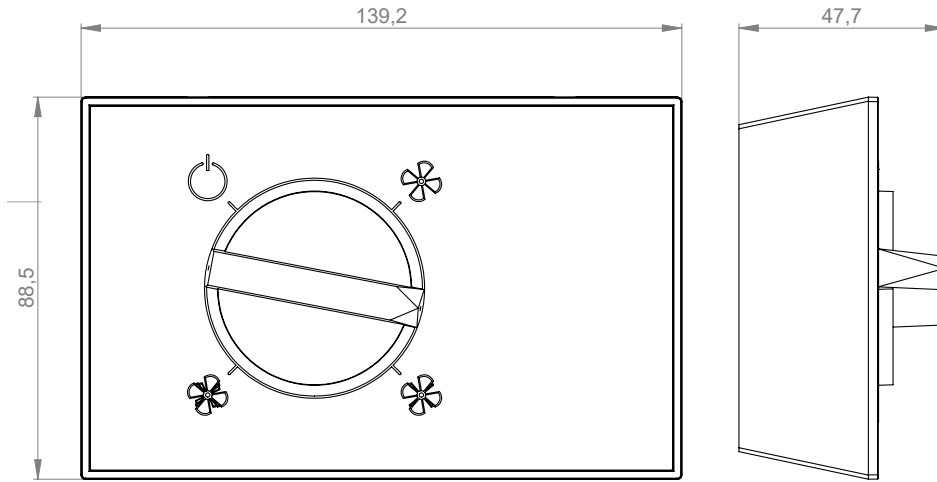

INSTALLAZIONE DEL PANNELLO DI CONTROLLO

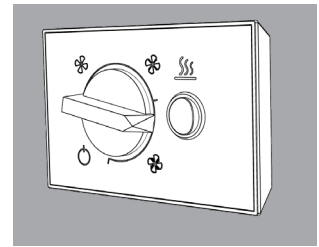
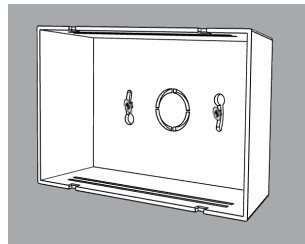
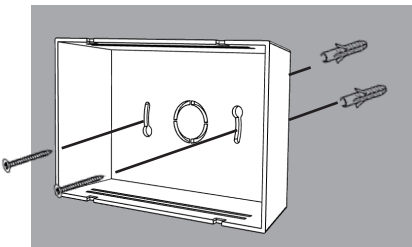
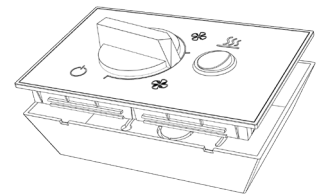
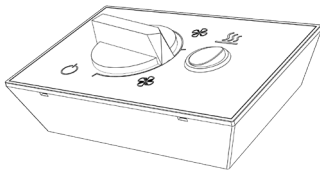

*Il controller può essere installato solo a parete o su un oggetto fisso non trasportabile.
Il cavo deve essere fissato in modo da non poter essere staccato dal controller.*

6. INSTALLAZIONE

CONTROLLO

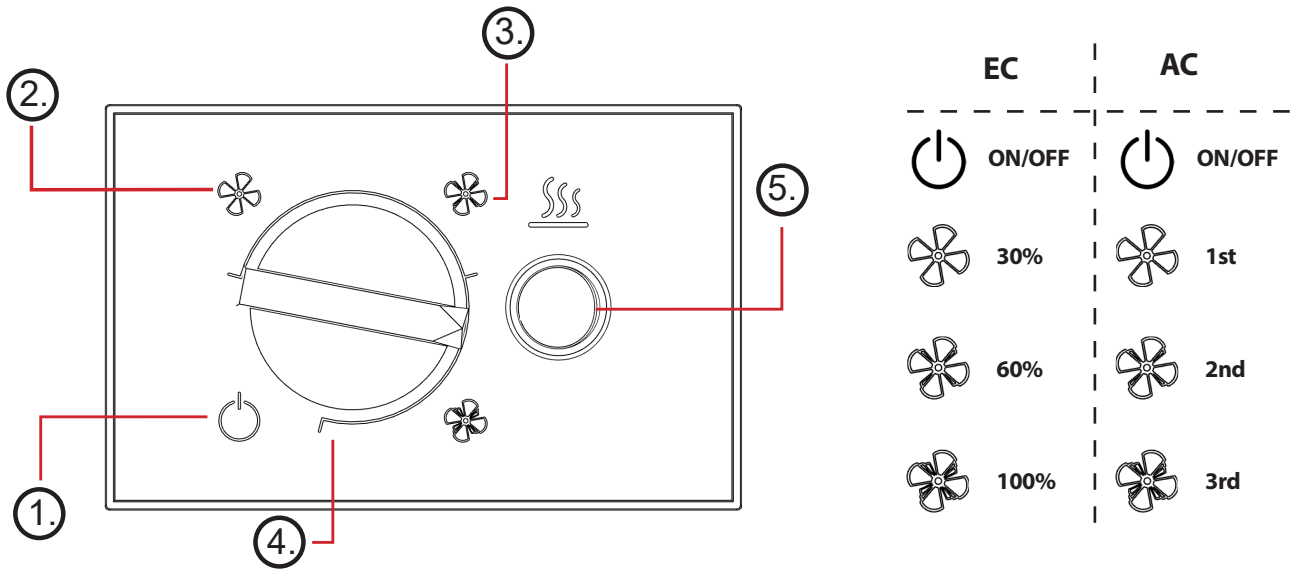

1	OFF - ventola OFF, riscaldamento disattivato
2	Velocità della ventola bassa, riscaldamento attivato (livello di riscaldamento 1 attivato)
3	Velocità media della ventola, riscaldamento attivato (livelli di riscaldamento 1 e 2 attivati)
4	Velocità della ventola elevata, riscaldamento attivato (livelli di riscaldamento 1 e 2 attivati)
5	Interruttore del riscaldamento (scaldabagno = livello di riscaldamento 1, stufa elettrica = livelli di riscaldamento 1 e 2)

6. INSTALLAZIONE

BASIC EC DESCRIZIONE

Descrizione dei comandi:

- Controllo di motori EC con uscita continua 0-10 V
- È possibile regolare la potenza di riscaldamento tra le modalità OFF / Livello 1 / Livello 2 utilizzando uscite relè a potenziale zero con un carico massimo di 230 V / 5 A. NOTA: Non disponibile per la versione senza riscaldamento
- Collegare un contatto porta o un interruttore esterno (in modo che l'intero prodotto si spenga all'apertura del contatto)
- Collegare il termostato ambiente (disattivare il riscaldamento quando il contatto è aperto) - NOTA: non disponibile per la versione senza riscaldamento

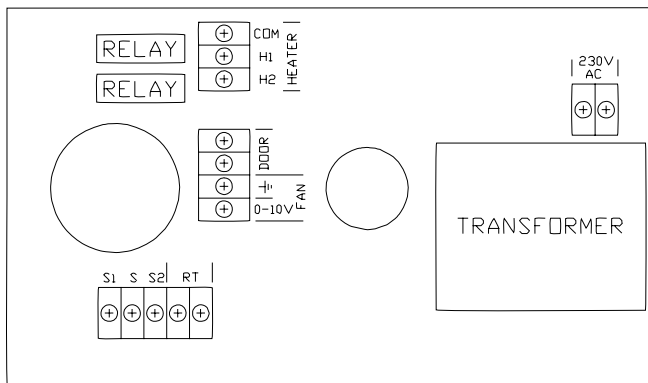

TERMINALE	FUNZIONALITÀ	DESCRIZIONE
S1	ACCESSO ALL'INTERNO INTERRUTTORE DEL TERMOSTATO	INTERRUTTORE PER IL PRIMO STADIO DI RISCALDAMENTO (CABLATO IN FABBRICA)
S		INTERRUTTORE DI RISCALDAMENTO INTERNO COM (PRECABLATO IN FABBRICA)
S2		INTERRUTTORE PER IL SECONDO STADIO DI RISCALDAMENTO (CABLATO IN FABBRICA)
RT	TERMOSTATO DA CAMERA	IL SELETTORE DI ATTIVA O DISATTIVA SOLO LE USCITE TERMICHE (CABLAGGIO DI FABBRICA = COLLEGATE ELETTRICAMENTE)
COM	COM RISCALDAMENTO	INGRESSO PER IL SEGNALE DI CONTROLLO DEL RISCALDAMENTO (CARICO MASSIMO 230 V/5 A)
H1	1. FASE DI RISCALDAMENTO	POTENZA DEL PRIMO STADIO DI RISCALDAMENTO
H2	2. FASE DI RISCALDAMENTO	POTENZA DEL SECONDO STADIO DI RISCALDAMENTO
DOOR	CONTATTO PORTA (EXT CTRL, TERMOSTATO AMBIENTE)	ATTIVAZIONE/DISATTIVAZIONE DEL RELÈ DIGITALE (DI) CONTROLLER COMPLETO (VENTILATORE E RISCALDATORE)
0-10V DC	CONTROLLO MOTORE 0-10 V	USCITA PER IL CONTROLLO DEI MOTORI (MAX. 10 MOTORI)
GND	CONTROLLO DEL MOTORE GND	
~230V	L - 230VAC	ALIMENTAZIONE DI RETE 230 V
	N - 230VAC	

NOTA: I terminali S1, S, S2, RT, COM, H1 e H2 non vengono utilizzati nella versione senza riscaldamento dello schermo. La versione senza riscaldamento supporta solo il controllo della ventola e il collegamento di un contatto esterno ai terminali DOOR (interruttore della porta, interruttore di comando esterno, ecc.).

6. INSTALLAZIONE

COLLEGAMENTO DEL CONTROLLER E DEGLI ACCESSORI BASIC EC

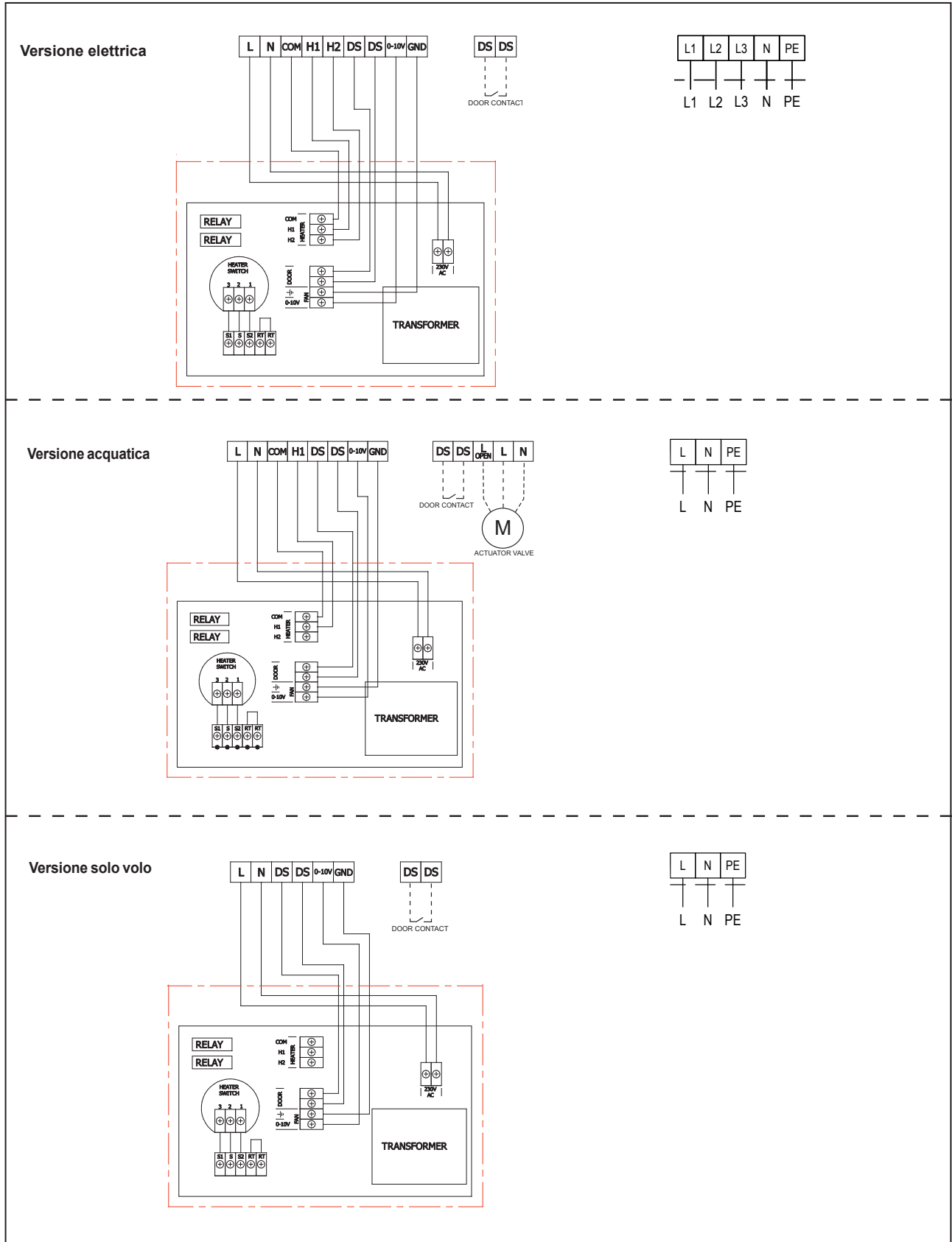

6. INSTALLAZIONE

COLLEGAMENTO DEL CONTROLLER E DEGLI ACCESSORI

BASIC AC

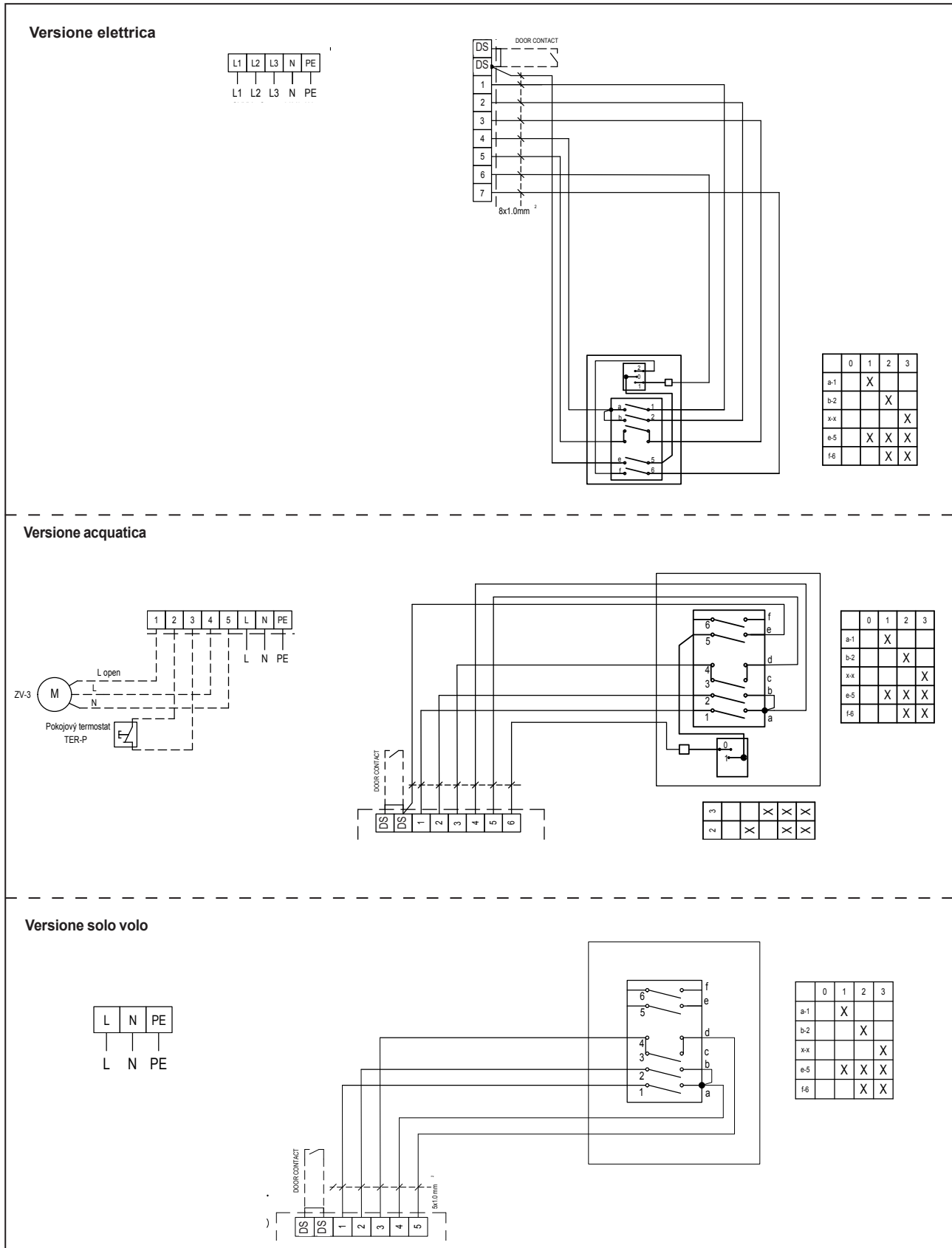

8. ACCESSORI

COLLEGAMENTO DI ACCESSORI ESTERNI



NON TRASCURARE

Prima di collegare accessori esterni, è necessario scollegare la barriera d'aria dall'alimentazione elettrica. La bocchetta di ventilazione deve essere scollegata dalla rete elettrica.

Tutti i componenti di comando esterni devono essere cablati secondo lo schema elettrico.

I connettori devono essere inseriti nel quadro elettrico esercitando una pressione adeguata e sempre in posizione perpendicolare alla base.

Contatto porta DS (per **Basic AC / EC** comandi)



INFORMAZIONI TECNICHE

- Adatto a tutti i comandi BASIC
- Contatto di apertura isolato con tensione massima di 230 V, 6 A
- IP67, collegabile come contatto di commutazione o di apertura



ATTENZIONE!

Non incluso nella confezione.

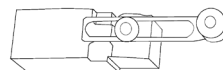

Contatto porta DK-B3 (per **Basic EC** solo controllo)



INFORMAZIONI TECNICHE

- Contatto porta isolato con tensione massima di 12 V.
- Cavo: lunghezza massima: 50 m



ATTENZIONE!

Non incluso nella confezione.



Valvola termostatica – TV1/1



INFORMAZIONI TECNICHE

- Valvola termostatica per il controllo dello scambiatore d'acqua
- Adatta a tutti i tipi di schermi dotati di scambiatore d'acqua



ATTENZIONE!

Non incluso nella confezione.

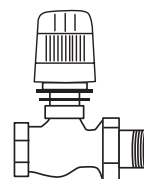

Valvola di zona ZVx-230 / RT-3-xx



INFORMAZIONI TECNICHE

- Valvola di zona per il controllo dello scambiatore di calore ad acqua
- Cavo: cavo a tre conduttori con sezione trasversale di 1,5 mm², 230 V/50 Hz.



ATTENZIONE!

Non incluso nella confezione.

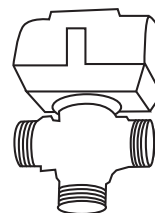

6. INSTALLAZIONE

6.9 SEGNALETICA DI USCITA



- Segnaletica delle uscite di emergenza



Non incluso nella consegna.

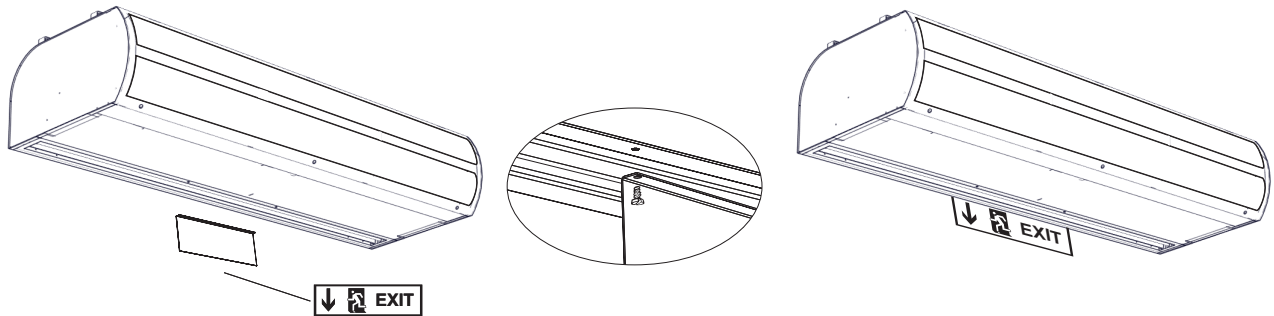

6.10 COPERTURA DELLA BARRIERA D'ARIA + FILTERS

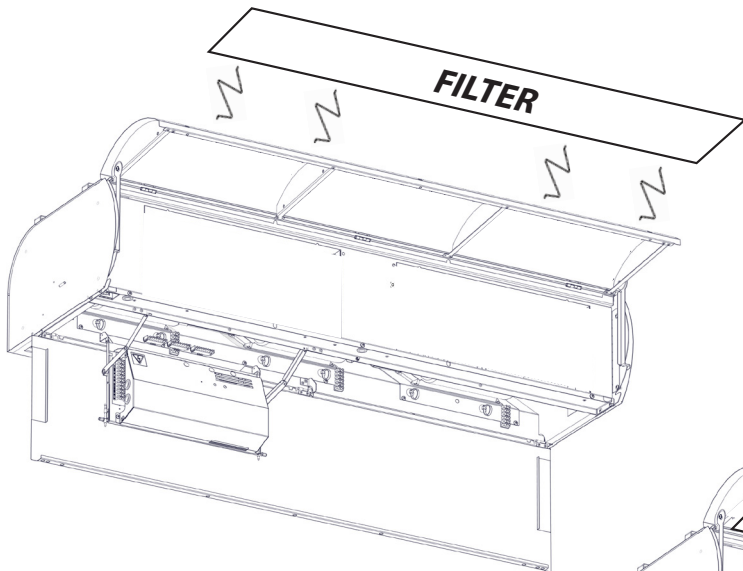

NUMERO DI MOLLE IN BASE ALLA LUNGHEZZA DELL'UNITÀ

1m - 2 pcs
1,5m - 3 pcs
2m - 4 pcs
2,5m - 4 pcs

**Non utilizzare con la versione
elettrica!!**

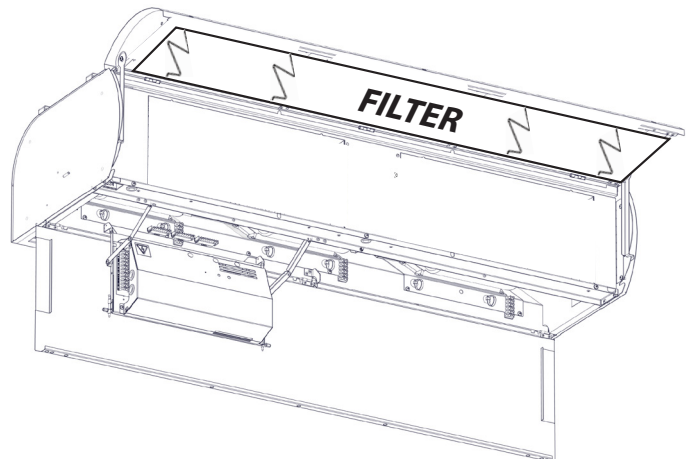

10. SERVIZI

10.1 RIPRISTINO DEL TERMOSTATO DI EMERGENZA

Prima di qualsiasi intervento sull'interno della barriera d'aria, è necessario scollegare l'alimentazione elettrica principale. Lasciare raffreddare la barriera d'aria!

- Pulizia della superficie e dell'interno della barriera d'aria, compresa la sezione di aspirazione.
- Ispezione visiva dell'orifizio, dello scambiatore di calore e del cablaggio.
- Controllo dei termostati di emergenza e successivo ripristino.

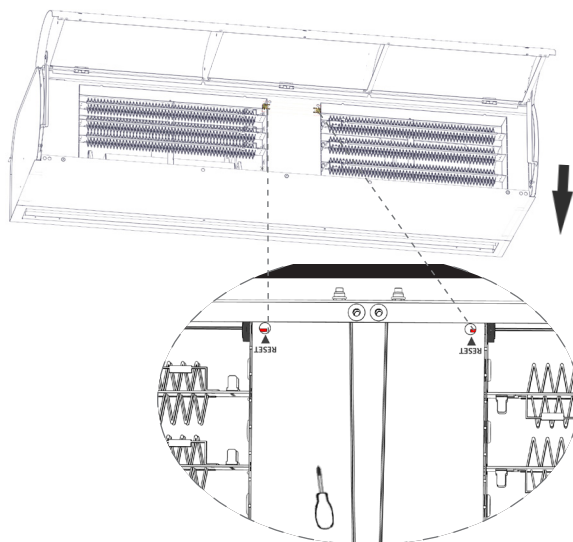

10.2 QUANDO NON SI È IN GRADO DI RIMUOVERE IL DIFETTO DA SOLI

Se non riesci a risolvere il problema, contatta il fornitore.

Per una rapida risoluzione dei difetti, ti preghiamo di fornire le seguenti informazioni:

- numero di riferimento del prodotto
- numero di serie
- tempo di funzionamento
- accessori utilizzati
- luogo di installazione
- condizioni di installazione (comprese quelle elettriche)
- descrizione dettagliata del problema e delle misure adottate per risolverlo

Il servizio di garanzia e post-garanzia è fornito dal produttore, dal fornitore o da un'organizzazione di assistenza autorizzata. Quando si richiede un intervento di assistenza, è necessario descrivere il difetto, indicare il tipo di prodotto riportato sull'etichetta e il luogo di installazione.

MESSA FUORI SERVIZIO DEL PRODOTTO - SMALTIMENTO

Prima di smaltire il prodotto, renderlo inutilizzabile. Anche i prodotti vecchi contengono materie BASIC che possono essere riutilizzate. Portarli in un punto di raccolta di materie BASIC secondarie.

Il prodotto può essere smaltito in un luogo specializzato, dove sarà possibile riciclare i materiali. Conservare le parti inutilizzabili del prodotto in una discarica controllata.



Per lo smaltimento dei materiali è necessario osservare le normative nazionali vigenti in materia di smaltimento dei rifiuti.

12. CONCLUSIONE

Dopo aver installato la barriera d'aria, leggere attentamente il manuale del regolatore appropriato. In caso di dubbi o domande, non esitare a contattare i nostri reparti commerciali o di assistenza tecnica.

CONTATTI

Indirizzo:

2VV s.r.o.
Nádražní 794
533 51 Pardubice - Rosice
Czech Republic

Internet:

<http://www.2vv.cz/>

