



PARTNER
IN VENTILATION
2VV.CZ

ES

STANDESSE AC/EC (VCST5-B/C)

PRIME

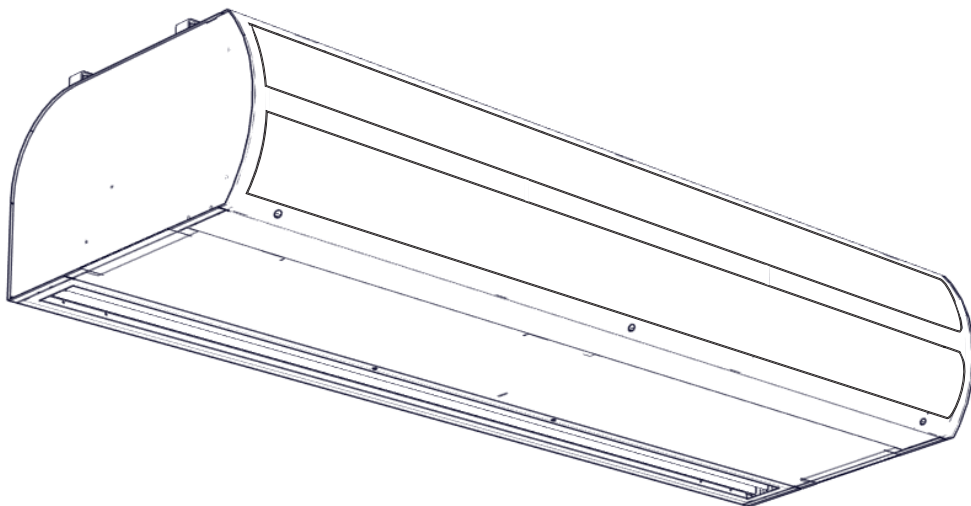

INSTALACIÓN Y FUNCIONAMIENTO

1. ANTES DE EMPEZAR

Significado de los símbolos del manual:

SÍMBOLO	SIGNIFICADO
¡ATENCIÓN!	Advertencia o aviso
¡LEA ATENTAMENTE!	Instrucciones importantes
NECESITARÁS	Consejos prácticos e información
INFORMACIÓN TÉCNICA	Información técnica detallada
	Referencia a otro punto/sección del manual



Antes de la instalación, lea atentamente la sección **Uso seguro de las cortinas de aire**, donde encontrará todas las instrucciones para el uso seguro y adecuado del producto.

Este manual incluye instrucciones importantes para la instalación adecuada de las cortinas de aire. Antes de la instalación, lea atentamente todas las instrucciones siguientes y respételas. El fabricante se reserva el derecho a realizar modificaciones, incluso en la documentación técnica, sin previo aviso. Conserve el manual para su uso futuro. Las instrucciones aquí contenidas forman parte del producto.

Declaración de conformidad

Para más información, visite www.2vv.cz/en/.

2. DESEMPAQUETADO

2.1 COMPRUEBE EL ENVÍO

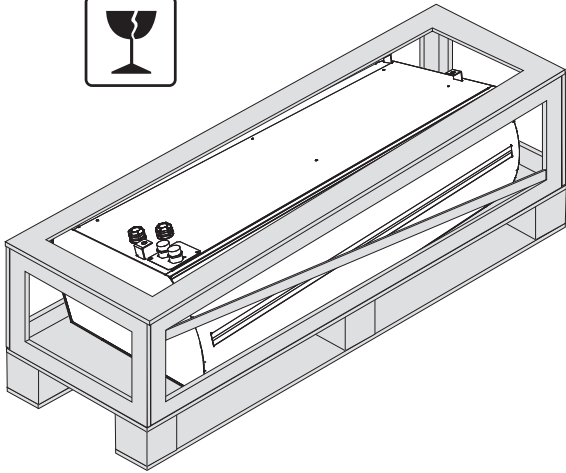

- Después de la entrega, compruebe inmediatamente si el producto embalado está dañado. Si el embalaje está dañado, póngase en contacto con el servicio de entrega. Si la reclamación no se presenta a tiempo, es posible que su reclamación no sea válida más adelante.
- Compruebe si es el mismo producto que ha pedido. Si hay alguna discrepancia, no desembale la cortina e informe inmediatamente del defecto al proveedor.
- Después de desembalar, compruebe que la cortina y las demás piezas estén en buen estado. Si tiene alguna duda, póngase en contacto con el proveedor.
- ¡Nunca instale una cortina de aire dañada!
- Si no desembala la cortina inmediatamente después de la entrega, debe almacenarla en un entorno interior seco con una temperatura ambiente entre **+5 °C y +40 °C**

	<p>Todo el material de embalaje es respetuoso con el medio ambiente y puede reutilizarse o reciclarse. Contribuya activamente a la protección del medio ambiente y asegúrese de desechar o reciclar adecuadamente los materiales de embalaje.</p>	
--	---	--

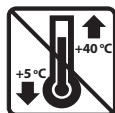

2.2 ÍNDICE

MASTER

1x

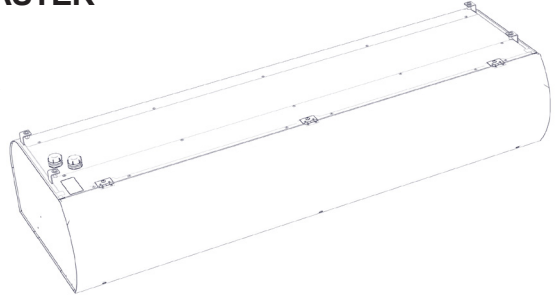

1x



1x

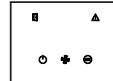

1x

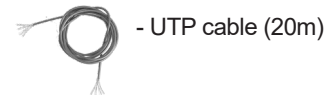

SLAVE

1x

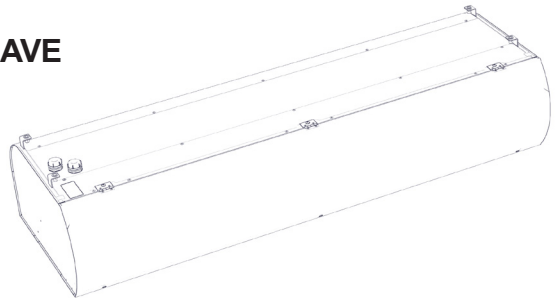

1x



1x

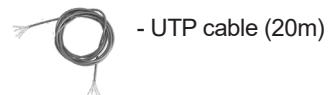

3. PIEZAS PRINCIPALES

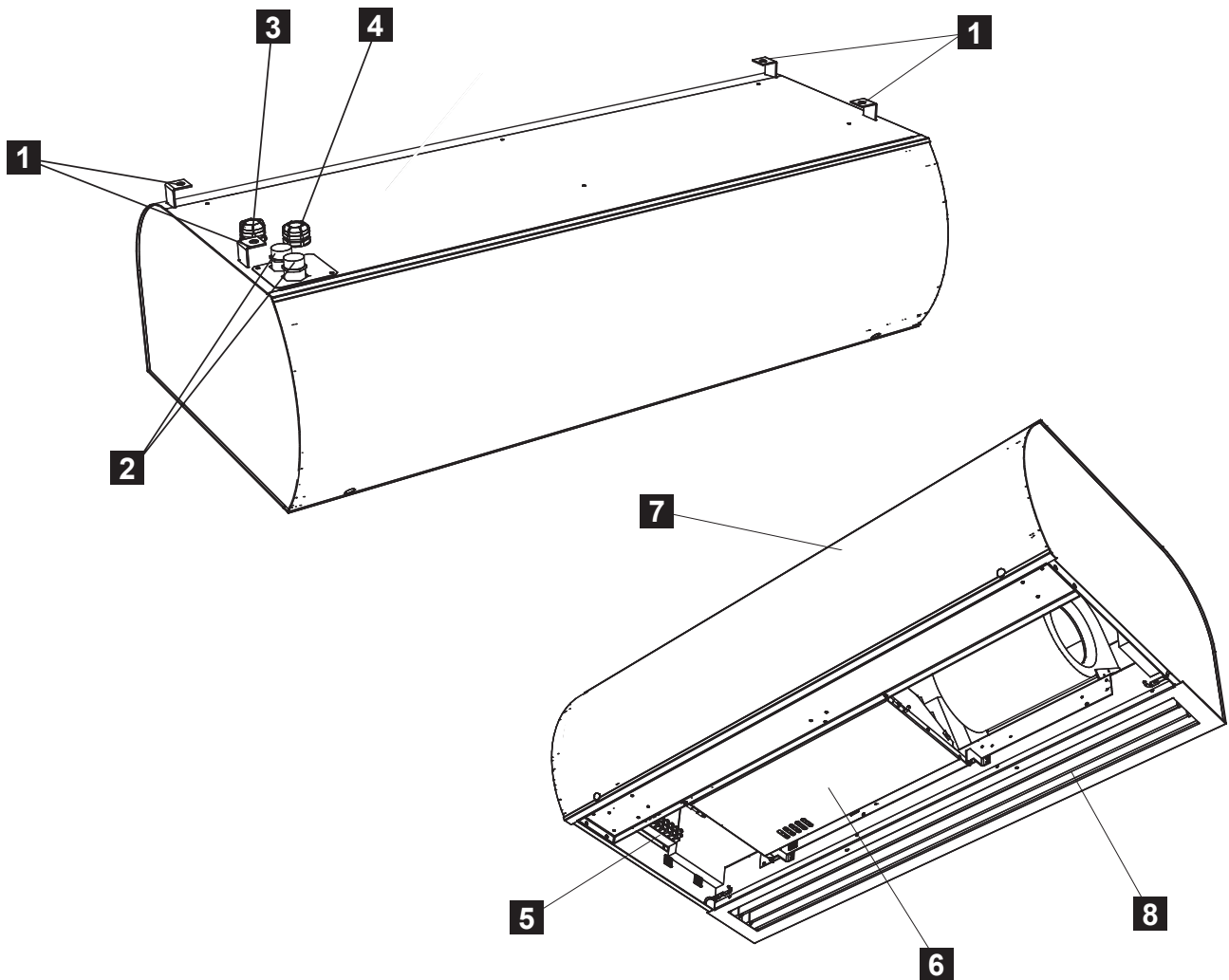

1. Soportes de suspensión.
2. Conexión de la serpentina de agua $\frac{3}{4}$ ".
3. Enchufe del cable de alimentación.
4. Enchufe del cable de control (módulo de control BASIC) o enchufe del cable para el regulador de la bobina de agua (módulos de control COMFORT y SUPERIOR)
5. Ubicación de los conectores de alimentación y los fusibles
6. Toma del módulo de control
7. Cubierta de la entrada
8. Rejilla de salida

4. DIMENSIONES

Dimensiones de la cortina de aire

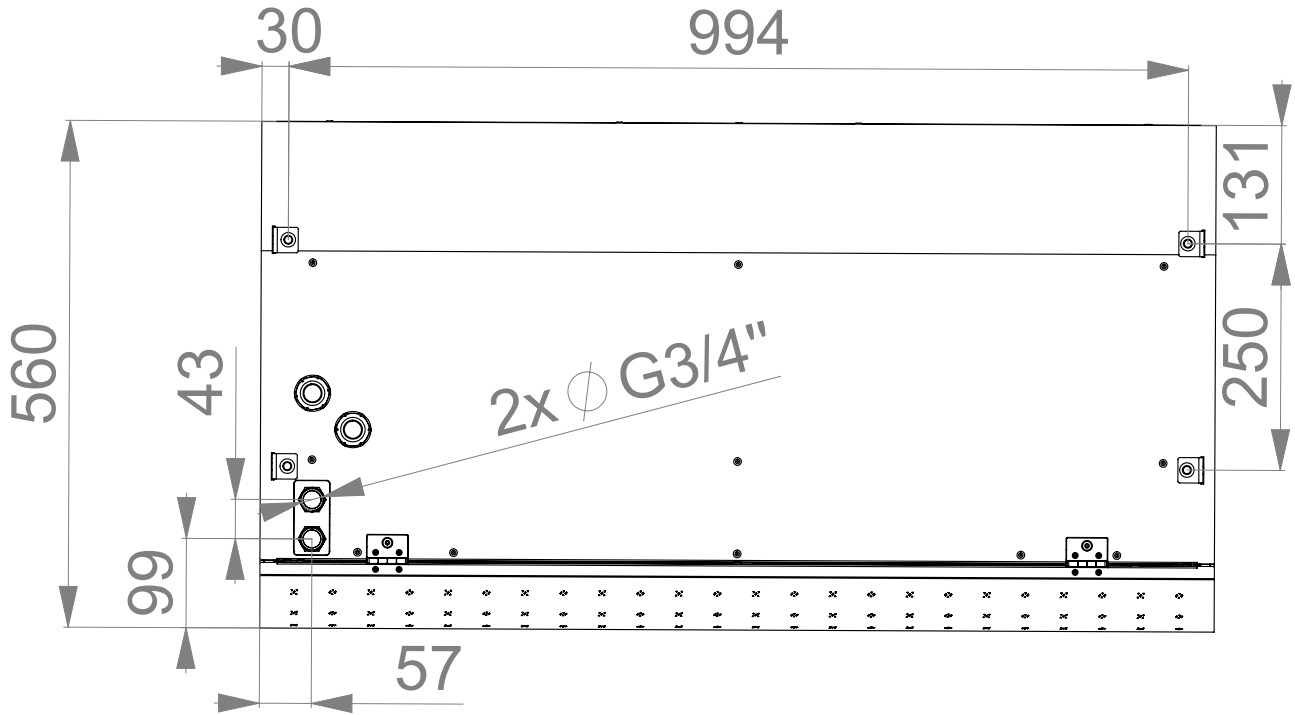

Type	Length [mm]	Width [mm]	Height [mm]
VCST5x100...	994	1054	335
VCST5x150...	1494	1554	
VCST5x-200...	1994	2054	
VCST5x-250...	2394	2454	

5. PARÁMETROS TÉCNICOS

VCST5 AC

Tipo	Potencia del calentador [kW]		Potencia total absorbida [kW] ^{*1}	Voltaje/corriente total [V/A]	Tensión/corriente del motor [V/A]	Aumento de la temperatura Δt [°C]	Frecuencia [Hz]	Peso [kg] ^{*4}
	1.º nivel	2.º nivel						
VCST5B100-S0AC	-	-	0,65	230/2,85	230/2,85	-	50	44
VCST5B150-S0AC	-	-	1,0	230/4,4	230/4,4	-	50	61
VCST5B200-S0AC	-	-	1,3	230/5,7	230/5,7	-	50	78
VCST5B250-S0AC	-	-	1,6	230/7,0	230/7,0	-	50	95
VCST5B100-E1AC	4,6	9,4	10,3	400/16,6	230/2,85	17,8*	50	48,5
VCST5B150-E1AC	7,6	15,0	16,0	400/26,1	230/4,4	18,05*	50	66
VCST5B200-E1AC	9,8	19,0	20,3	400/33,2	230/5,7	16,84*	50	84
VCST5B250-E1AC	12,5	24,5	26,1	400/42	230/7,0	18,3*	50	102
VCST5B100-V2AC	-	-	0,65	230/2,85	230/2,85	39,5 * ²	50	50
VCST5B150-V2AC	-	-	1,0	230/4,4	230/4,4	40,6 * ²	50	67
VCST5B200-V2AC	-	-	1,3	230/5,7	230/5,7	41,5 * ²	50	85
VCST5B250-V2AC	-	-	1,6	230/7,0	230/7,0	42,0 * ²	50	99
VCST5C100-S0AC	-	-	0,95	230/4,0	230/4,0	-	50	48
VCST5C150-S0AC	-	-	1,35	230/5,6	230/5,6	-	50	64
VCST5C200-S0AC	-	-	1,7	230/7,0	230/7,0	-	50	80
VCST5C250-S0AC	-	-	2,0	230/8,7	230/8,7	-	50	98
VCST5C100-E1AC	4,6	9,9	10,6	400/17,6	230/4,0	12,5 *	50	53
VCST5C150-E1AC	7,6	15,0	17,0	400/27,5	230/7,0	13,66 *	50	68
VCST5C200-E1AC	9,8	19,0	20,8	400/34,2	230/8,7	13,88 *	50	86
VCST5C250-E1AC	12,5	24,5	26,5	400/44	230/6,9	14,94 *	50	110
VCST5C100-V2AC	-	-	0,95	230/4,0	230/4,0	35,1 * ²	50	55
VCST5C150-V2AC	-	-	1,35	230/5,6	230/5,6	37,3 * ²	50	70
VCST5C200-V2AC	-	-	1,7	230/7,0	230/7,0	39,3 * ²	50	88
VCST5C250-V2AC	-	-	2,0	230/8,7	230/8,7	40,8 * ²	50	108
VCST5C100-V3AC	-	-	0,95	230/4,00	230/4,00	12,6 * ³	50	85
VCST5C150-V3AC	-	-	1,35	230/5,60	230/5,60	13,9 * ³	50	72
VCST5C200-V3AC	-	-	1,70	230/7,00	230/7,00	14,0 * ³	50	90
VCST5C250-V3AC	-	-	2,00	230/8,70	230/8,70	13,9 * ³	50	110

*1 Con el caudal de aire y la potencia del calentador al máximo.

*2 Temperatura del aire de admisión +18 °C, gradiente de temperatura del agua de 90/70 °C y velocidad máxima del ventilador.

*3 Temperatura del aire de admisión +18 °C, gradiente de temperatura del agua de 40/30 °C y velocidad máxima del ventilador.

*4 Peso con control BASIC / PRIME.

VCST5 EC

Tipo	Potencia del calentador [kW]		Potencia total absorbida [kW] ^{*1}	Voltaje/corriente total [V/A]	Tensión/corriente del motor [V/A]	Aumento de la temperatura Δt [°C]	Frecuencia [Hz]	Peso [kg]
	1.º nivel	2.º nivel						
VCST5B100-S0EC	-	-	0,34	230/2,4	230/2,4	-	50/60	40
VCST5B150-S0EC	-	-	0,50	230/3,4	230/3,4	-	50/60	55
VCST5B200-S0EC	-	-	0,68	230/4,4	230/4,4	-	50/60	70
VCST5B250-S0EC	-	-	0,85	230/5,4	230/5,4	-	50/60	85
VCST5B100-E1EC	4,6	9,4	9,74	400/16,0	230/2,4	14,7	50/60	45
VCST5B150-E1EC	7,6	15,0	15,50	400/25,1	230/3,4	16,0	50/60	60
VCST5B200-E1EC	9,8	19,0	19,68	400/31,9	230/4,4	14,9	50/60	76
VCST5B250-E1EC	12,5	24,5	25,35	400/40,8	230/5,4	15,5	50/60	92
VCST5B100-V2EC	-	-	0,34	230/2,4	230/2,4	38,6 ^{*2}	50/60	46
VCST5B150-V2EC	-	-	0,50	230/3,4	230/3,4	38,5 ^{*2}	50/60	61
VCST5B200-V2EC	-	-	0,68	230/4,4	230/4,4	39,6 ^{*2}	50/60	77
VCST5B250-V2EC	-	-	0,85	230/5,4	230/5,4	40,1 ^{*2}	50/60	89
VCST5C100-S0EC	-	-	0,50	230/3,3	230/3,3	-	50/60	44
VCST5C150-S0EC	-	-	0,68	230/4,5	230/4,5	-	50/60	59
VCST5C200-S0EC	-	-	0,84	230/5,3	230/5,3	-	50/60	73
VCST5C250-S0EC	-	-	1,20	230/7,2	230/7,2	-	50/60	91
VCST5C100-E1EC	4,6	9,9	9,90	400/16,9	230/3,3	11,6	50/60	50
VCST5C150-E1EC	7,6	15,0	15,68	400/21,2	230/4,5	12,3	50/60	64
VCST5C200-E1EC	9,8	19,0	19,84	400/32,8	230/5,3	10,0	50/60	80
VCST5C250-E1EC	12,5	24,5	25,70	400/42,6	230/7,2	11,4	50/60	104
VCST5C100-V2EC	-	-	0,50	230/3,3	230/3,3	34,5 ^{*2}	50/60	51
VCST5C150-V2EC	-	-	0,68	230/4,5	230/4,5	34,7 ^{*2}	50/60	65
VCST5C200-V2EC	-	-	0,84	230/5,3	230/5,3	36,9 ^{*2}	50/60	81
VCST5C250-V2EC	-	-	1,20	230/7,2	230/7,2	36,1 ^{*2}	50/60	101
VCST5C100-V3EC	-	-	0,50	230/3,3	230/3,3	12,0 ^{*2}	50/60	53
VCST5C150-V3EC	-	-	0,68	230/4,5	230/4,5	12,9 ^{*3}	50/60	69
VCST5C200-V3EC	-	-	0,84	230/5,3	230/5,3	13,2 ^{*3}	50/60	85
VCST5C250-V3EC	-	-	1,20	230/7,2	230/8,7	13,1 ^{*3}	50/60	104

*1 Con el caudal de aire y la potencia del calentador al máximo.

*2 Temperatura del aire de admisión +18 °C, gradiente de temperatura del agua de 90/70 °C y velocidad máxima del ventilador.

*3 Temperatura del aire de admisión +18 °C, gradiente de temperatura del agua de 40/30 °C y velocidad máxima del ventilador.

*4 Peso con control BASIC / PRIME.

6. INSTALACIÓN

6.1 ELIJA EL LUGAR DE INSTALACIÓN E INSTALE LA CORTINA DE AIRE

6.1-1 Dimensiones construidas

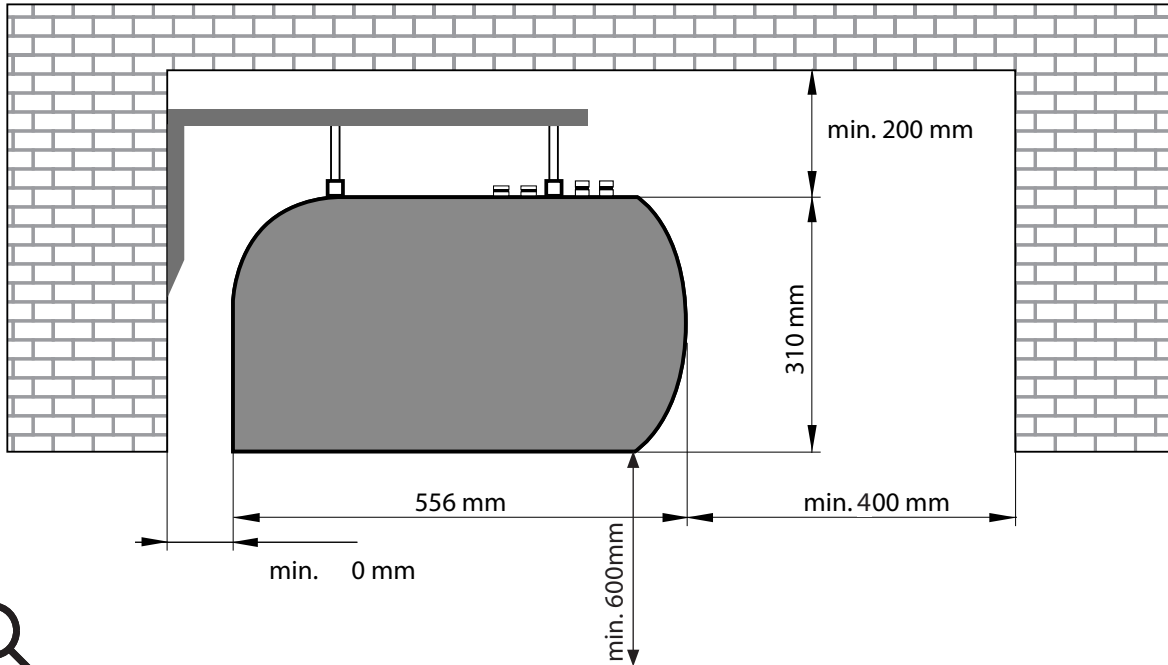

- ¡La cortina de aire solo debe instalarse en posición horizontal!
- La cortina puede instalarse sobre la abertura de la puerta. Deben respetarse todas las distancias de separación para materiales inflamables y el uso seguro de la cortina de aire.
- La posición de instalación de la cortina de aire se puede elegir para adaptarse a la campana de servicio.
- Debe funcionar en espacios interiores secos y cubiertos, con una temperatura ambiente **entre +5 °C y +40 °C** y una humedad relativa de hasta el 80 %.
- La cortina de aire no está diseñada para mover aire que contenga mezclas combustibles o explosivas, humos químicos, polvo grueso, hollín, grasa, sustancias tóxicas, gérmenes infecciosos, etc.

6.1.-2 Distancia de despeje

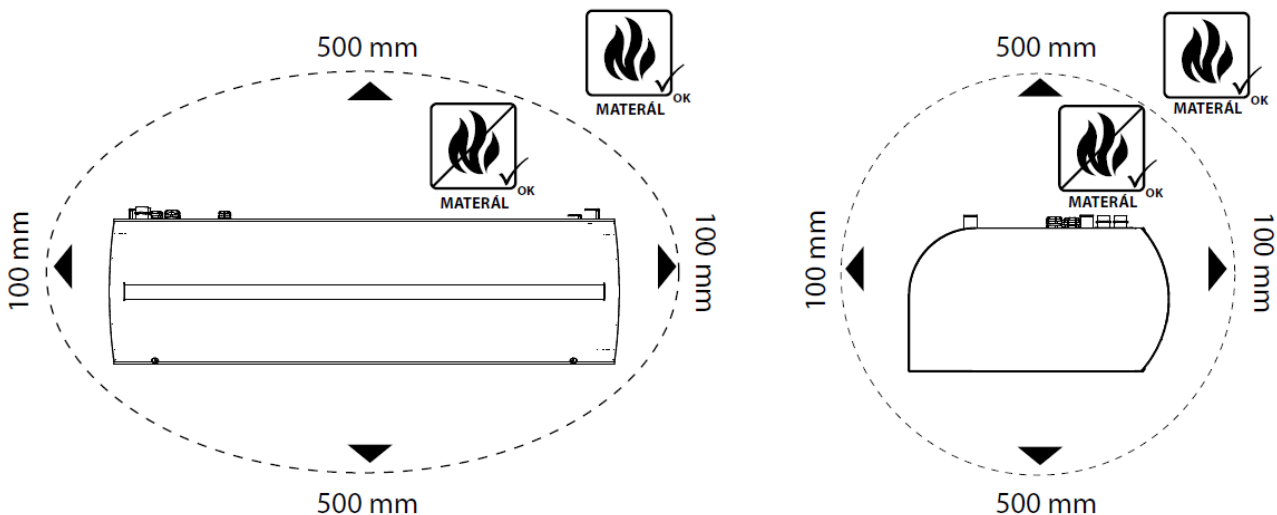

6. INSTALACIÓN

6.1-3 Mida el lugar de instalación.

- Solo se pueden colocar materiales no inflamables (que no arden, no se carbonizan ni emiten humo) o materiales resistentes al fuego (que no arden, pero emiten humo, por ejemplo, placas de yeso) a menos de 100 mm en cualquier dirección de la cortina de aire. Sin embargo, estos materiales no deben bloquear las aberturas de entrada o salida.
- En el caso de las cortinas de aire con calentador eléctrico, las distancias de seguridad con respecto a las superficies estructurales del edificio y los objetos inflamables son las siguientes:
- La distancia de seguridad para los materiales inflamables en la dirección del flujo de aire principal (es decir, detrás de la salida) es de 500 mm.
- La distancia de seguridad para los materiales inflamables situados por encima de la cortina de aire es de 500 mm.
- La distancia de seguridad para los materiales inflamables en otras direcciones es de 100 mm.

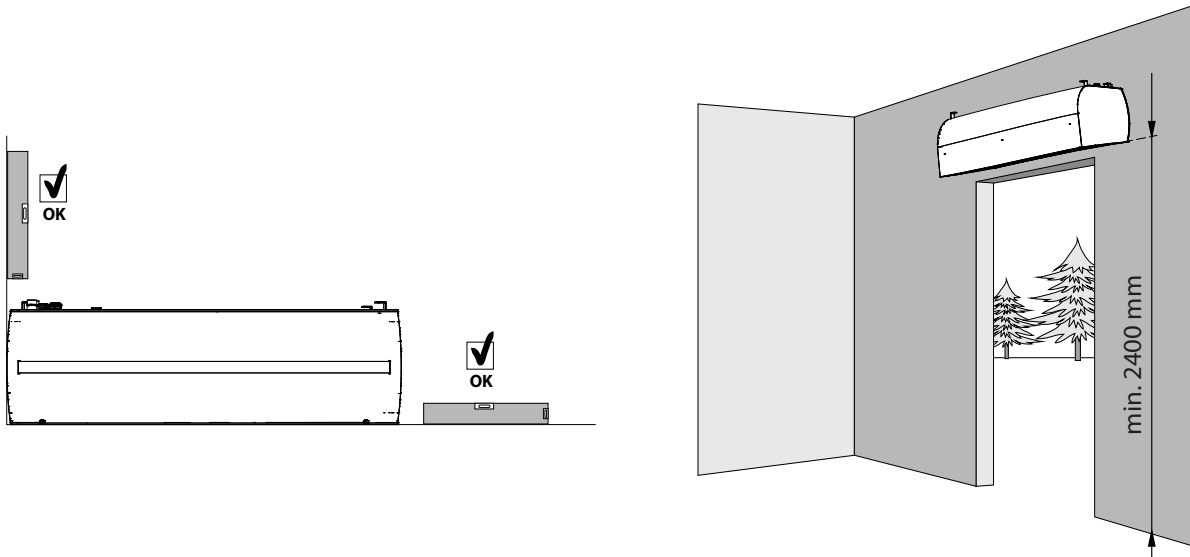

6.1-3 Mida el lugar de instalación.

Elija la ubicación para la instalación y mida el lugar de instalación. Mida las dimensiones de la instalación en el techo o para los soportes montados en la pared.

- Es necesario garantizar un suministro adecuado en el lugar de instalación, de acuerdo con el tipo exacto de uso de la cortina de aire y en función de sus parámetros eléctricos.
- Cuando utilice una cortina de aire calentada por agua, asegúrese de conectar los tubos de flujo y retorno.

6. INSTALACIÓN



Para la instalación en pared, utilice el juego de soportes de montaje en pared: VCS4-KONZ-STE.

El soporte de montaje en pared debe pedirse por separado como accesorio opcional.

Tamaño del soporte VCS4-KONZ-STE

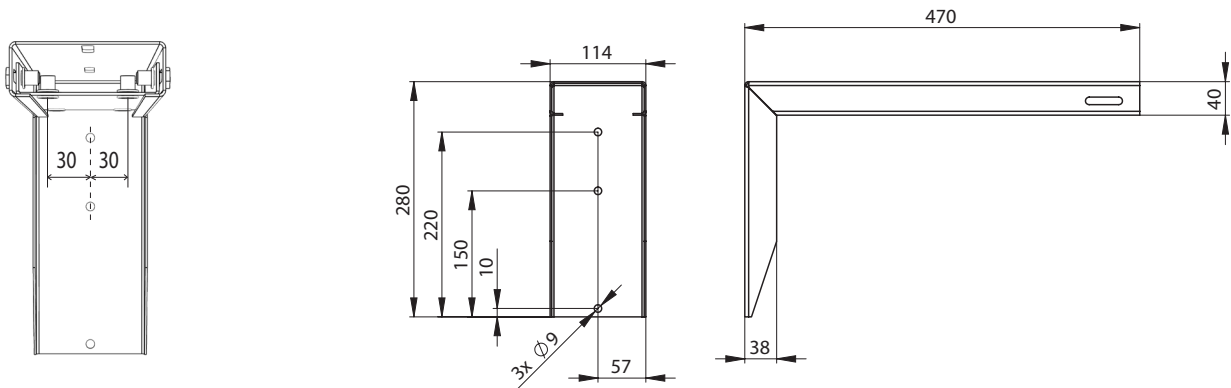

Distancia de instalación

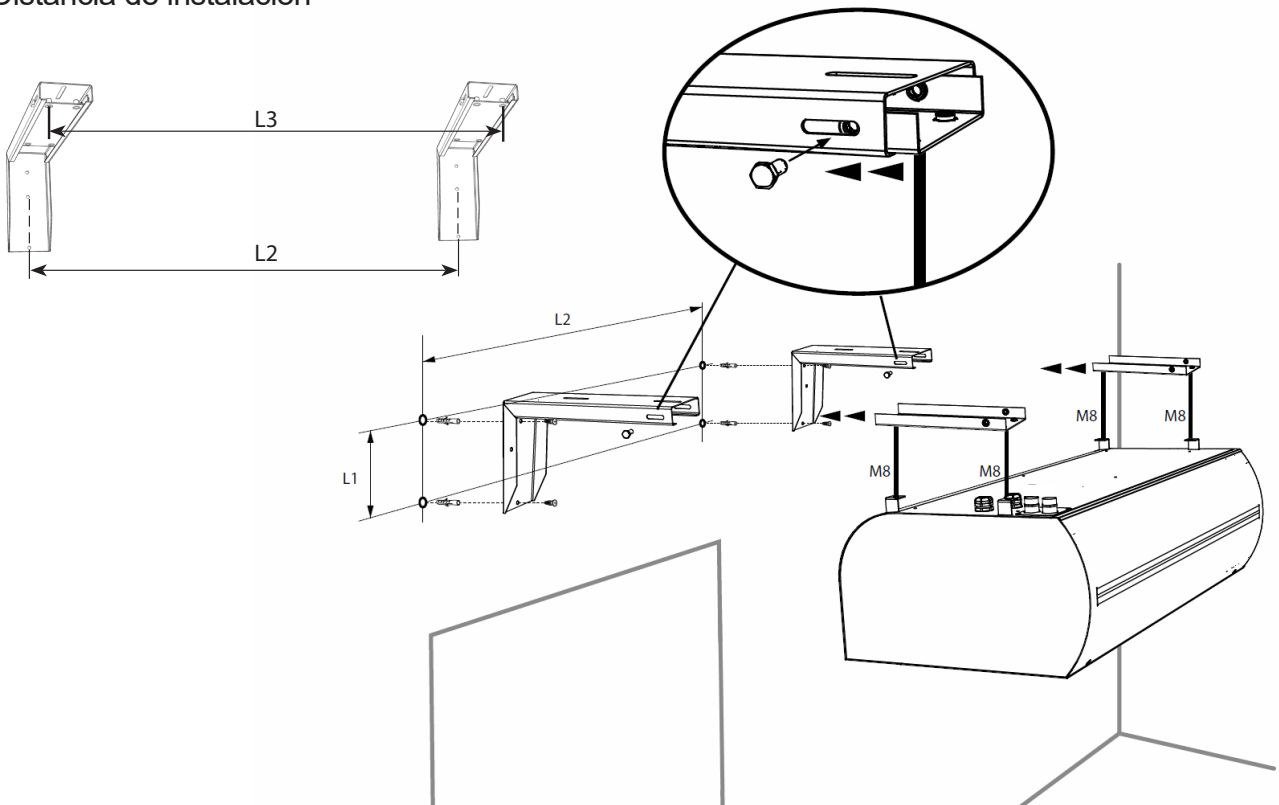

Model	L2 [mm]	L1 [mm]
VCST5x-10x-x..	994	210
VCST5x-15x-x..	1494	210
VCST5x-20x-x..	1994	210
VCST5x-25x-x..	2394	210

6. INSTALACIÓN



Para la instalación en el techo, utilice el juego de soportes para techo: VCS4-KONZ-STR. El juego de soportes para techo debe pedirse por separado como accesorio opcional.

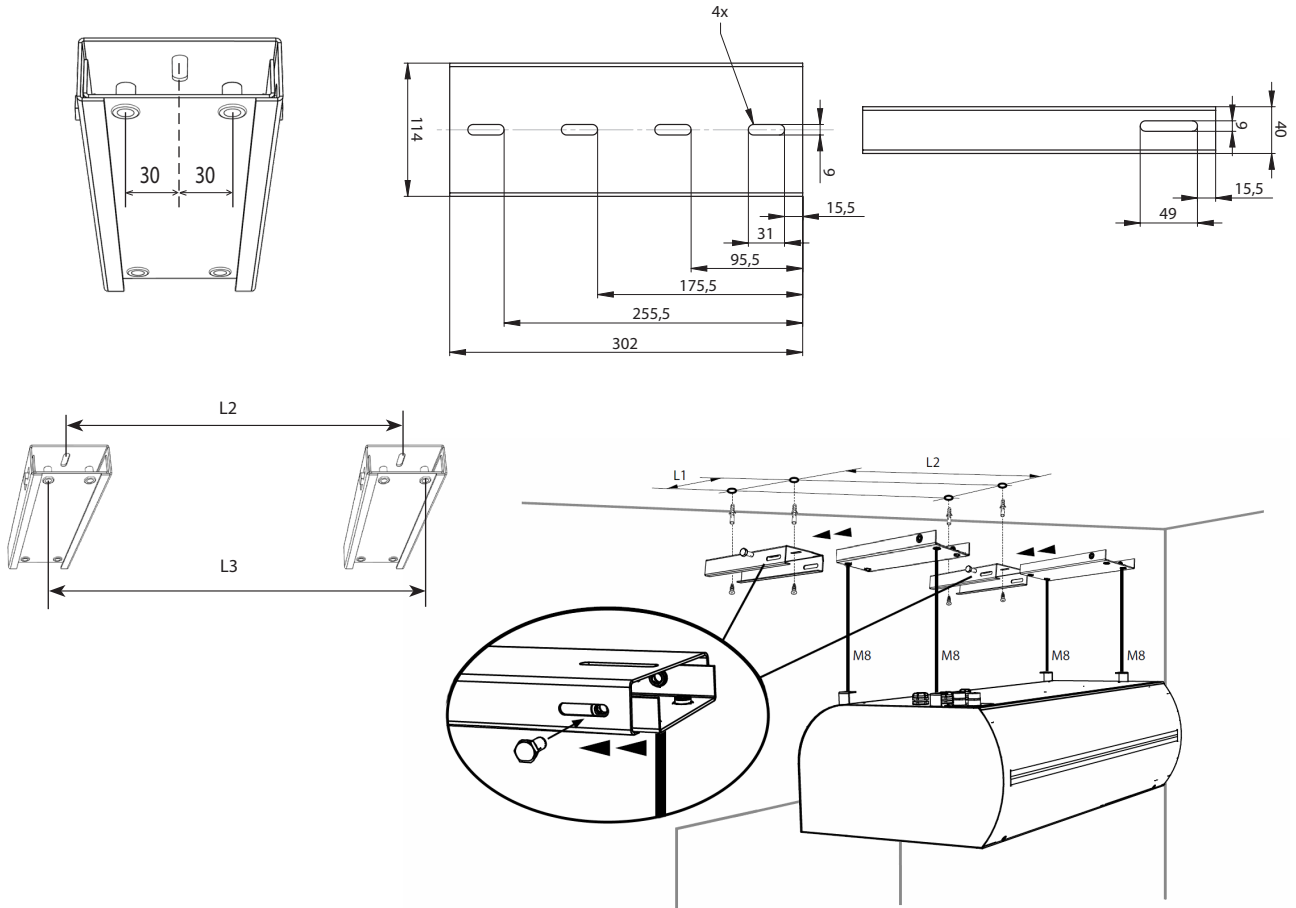

Model	L2 [mm]	L1 [mm]
VCST5x-10x-x..	994	240
VCST5x-15x-x..	1494	240
VCST5x-20x-x..	1994	240
VCST5x-25x-x..	2394	240

6.1-4 Suspender la cortina de aire en las barras roscadas y asegurarse de que la suspensión no se suelte.



- Teniendo en cuenta el peso de la cortina de aire, es necesario utilizar un dispositivo de elevación adecuado (carretilla elevadora, etc.) o contar con la ayuda de dos personas adicionales para sostenerla, siempre y cuando no esté bien fijada.
- ¡La suspensión tiene que soportar el peso de la cortina de aire!

6. INSTALACIÓN

6.2 CONECTE LAS MANGUERAS DE ENTRADA Y SALIDA DE AGUA

VCST5x-xxx-V(W)-...



- Una manguera flexible con una conexión G3/4".



- La conexión y la prueba de presión del calentador deben ser realizadas por una persona con conocimientos profesionales de fontanería, que debe cumplir con las normas y reglamentos vigentes en el país correspondiente.
- La temperatura máxima del agua es de +100 °C. La presión máxima es de 1,6 MPa. Recomendamos instalar una válvula de cierre en la entrada y salida del calentador para poder cortar el suministro de agua.

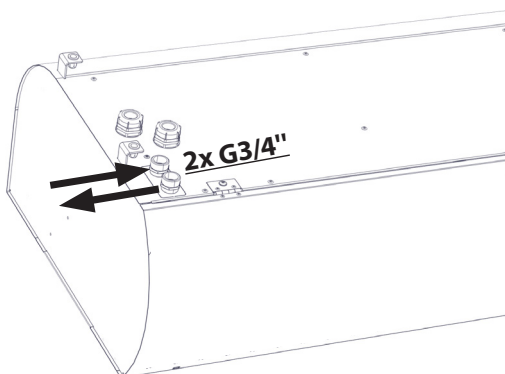

6.2-1 Regulación de la serpentina de agua con una válvula de zona ZV3-230 o RT



La válvula de zona **ZV3-230** es un accesorio necesario para el módulo de control PRIME. Para cortinas de aire con intercambiador de calor de agua y módulo de control PRIME con un puente entre GND y Tx.

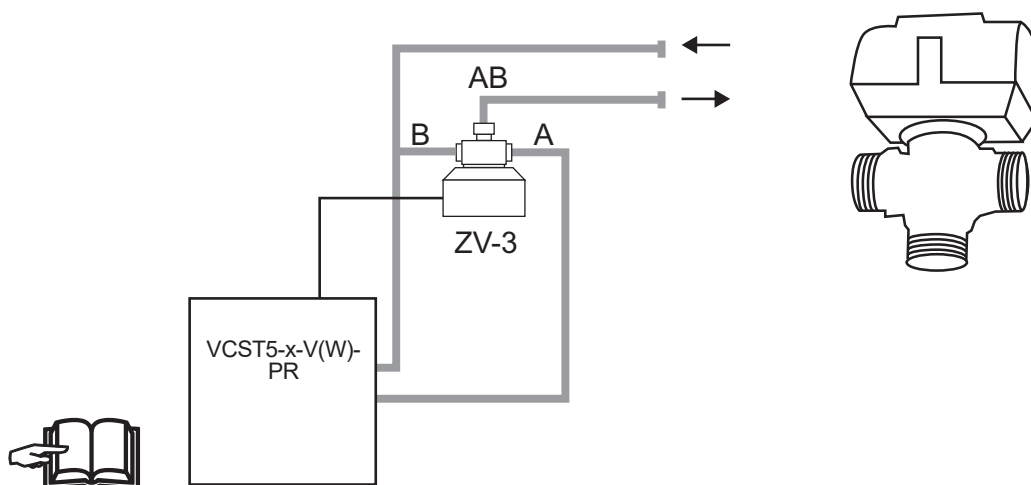

- Para obtener una descripción detallada de la regulación de la serpentina de agua mediante la válvula de zona (ZV3-230), incluida su conexión, consulte el manual de instrucciones de la válvula de zona ZV3-230.

6. INSTALACIÓN



La válvula de zona RT es un accesorio necesario para el módulo de control PRIME. Para cortinas de aire con intercambiador de calor de agua y módulo de control PRIME con un puente entre GND y Tx.

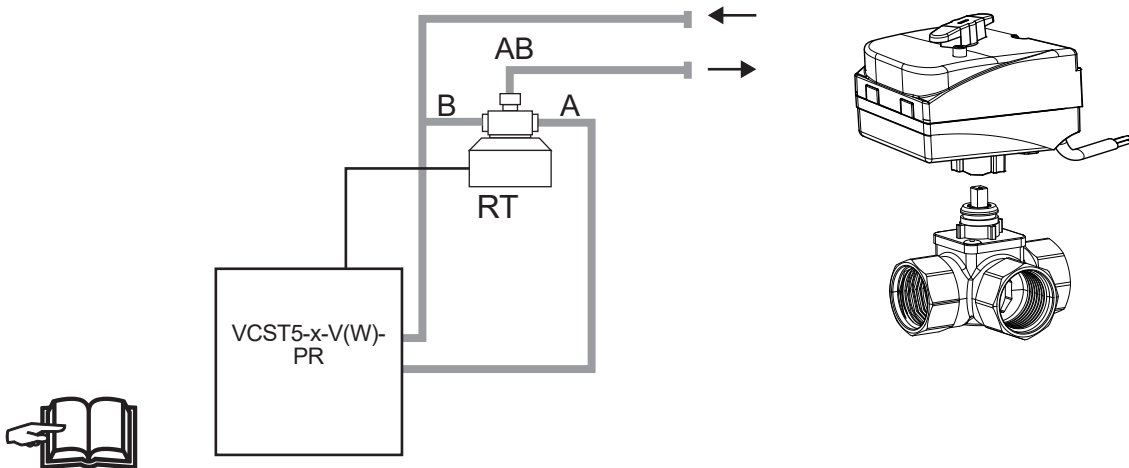

- Descripción detallada de la regulación de la serpentina de agua mediante la válvula de zona (RT), incluida su conexión. Consulte el manual de instrucciones de la válvula de zona RT.



6.2-2 Regulación de la serpentina de agua con una válvula de zona ZV3-24V.



La válvula de zona **ZV3-24V** es un accesorio necesario para el módulo de control PRIME. Válvula de zona para cortina de aire con intercambiador de calor de agua y módulo de control PRIME sin conexión GND a Tx. Alimentación 24 V/ 50/60 Hz, tensión de control 0-10 V.

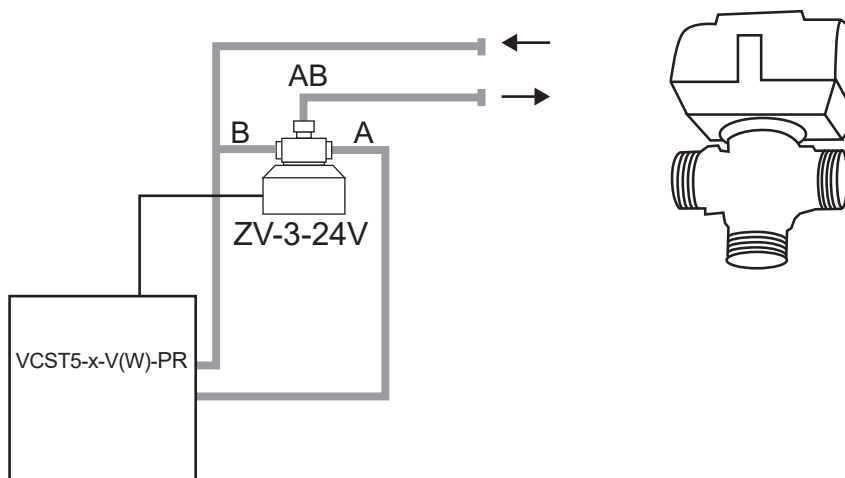

Para obtener una descripción detallada de la regulación de la bobina de agua mediante la válvula de zona (ZV3-24V), incluida su conexión, consulte el manual de instrucciones de la válvula de zona ZV3-24V.

6. INSTALACIÓN

6.3 INSTALACIÓN ELÉCTRICA



- La conexión eléctrica de la cortina de aire debe basarse en un diseño profesional realizado por un ingeniero eléctrico cualificado.
- La instalación debe ser realizada por un electricista profesional cualificado. Deben respetarse todas las normativas y directivas nacionales aplicables.
- ¡Los esquemas eléctricos del producto tienen prioridad sobre los presentados en este manual!
- Antes de la instalación, compruebe que las marcas de los terminales coinciden con las marcas del diagrama de conexiones eléctricas. En caso de duda, póngase en contacto con su proveedor y no conecte la cortina de aire bajo ninguna circunstancia.
- No introduzca nunca la mano dentro de la cortina de aire a menos que se haya desconectado la alimentación eléctrica principal.
- Si el producto se conecta a un sistema de control distinto del original, los componentes de regulación y medición deben ser conectados por la empresa que suministró el sistema.
- El contratista eléctrico define el tamaño mínimo del cable de alimentación de acuerdo con las normas aplicables en el lugar de instalación, la ubicación para instalar el cable, las condiciones del entorno y los parámetros técnicos de la cortina.



Se debe prestar especial atención a la capacidad de la red de distribución de la cortina de aire con calentador eléctrico en términos del suministro de los valores de corriente de fase adecuados para limitar las fluctuaciones de tensión y el parpadeo en la red.

Las dimensiones mínimas del cable deben utilizarse de acuerdo con los valores técnicos indicados en la etiqueta del producto y de conformidad con las leyes y normativas aplicables del país.

Fuse specification:

VCST5-x-xxx...		x	
		B	C
xxx	100	3,15A	5A
	150	4A	6,3A
	200	6,3A	8A
	250	8A	12A

6. INSTALACIÓN

VCST5-xxx-S / V

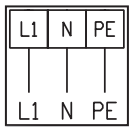

VCST5-xxx-E

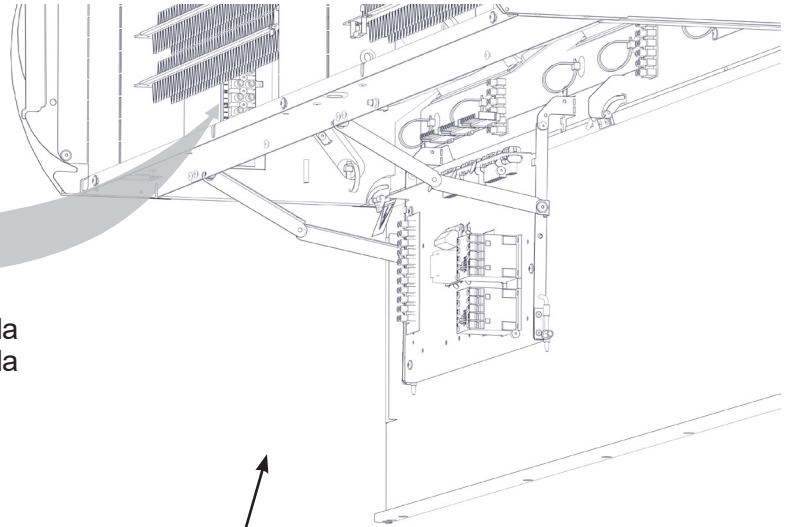
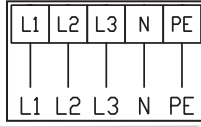

Los parámetros eléctricos se indican en la etiqueta del fabricante, situada debajo de la cubierta de servicio de la cortina de aire.

Air curtain Type	
U = Voltage	I = Net current
f = Frequency	P = Output
n = Speed	m = Weight
ph = Phase	IP = IP rating
av = Air output	ver =
Serial number	

Motores y fusible de placa
5x20
250V AC
T_{xx}A

- La cortina de aire debe estar protegida por un disyuntor adecuado, de acuerdo con sus parámetros eléctricos. Por razones de seguridad, no se recomienda una protección sobredimensionada.
- La cortina de aire debe conectarse utilizando el sistema TN-S, lo que significa que el conductor neutro debe estar siempre conectado.
- Se debe colocar un interruptor de corte principal en la red de suministro eléctrico, que desconecte todos los polos de la red.
- La caja eléctrica de la cortina de aire es IP 20.



Las cortinas de aire FINESSE están equipadas con un fusible (con característica T, de acción lenta). Este fusible de seguridad protege el panel electrónico y los ventiladores. Se encuentra debajo de la cubierta de servicio, junto a los conectores de alimentación principal.

6.4 CONEXIÓN DEL PANEL DE CONTROL

Desatornille los tornillos y abra la tapa de regulación.

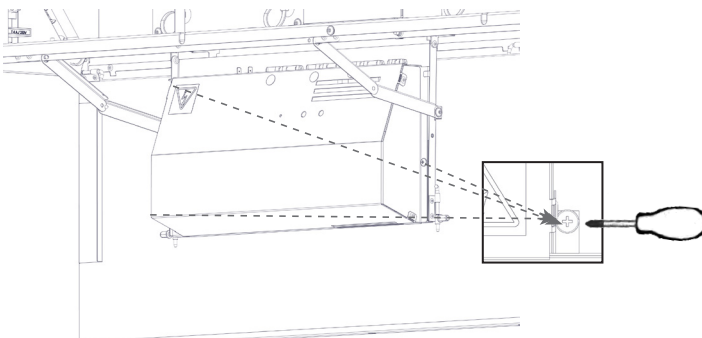

6. INSTALACIÓN

6.4 COLOCACIÓN Y CONEXIÓN DEL PANEL DE CONTROL



El controlador muestra mensajes de error que son importantes para el funcionamiento y la operatividad del dispositivo, por lo que debe colocarse siempre en un lugar visible.

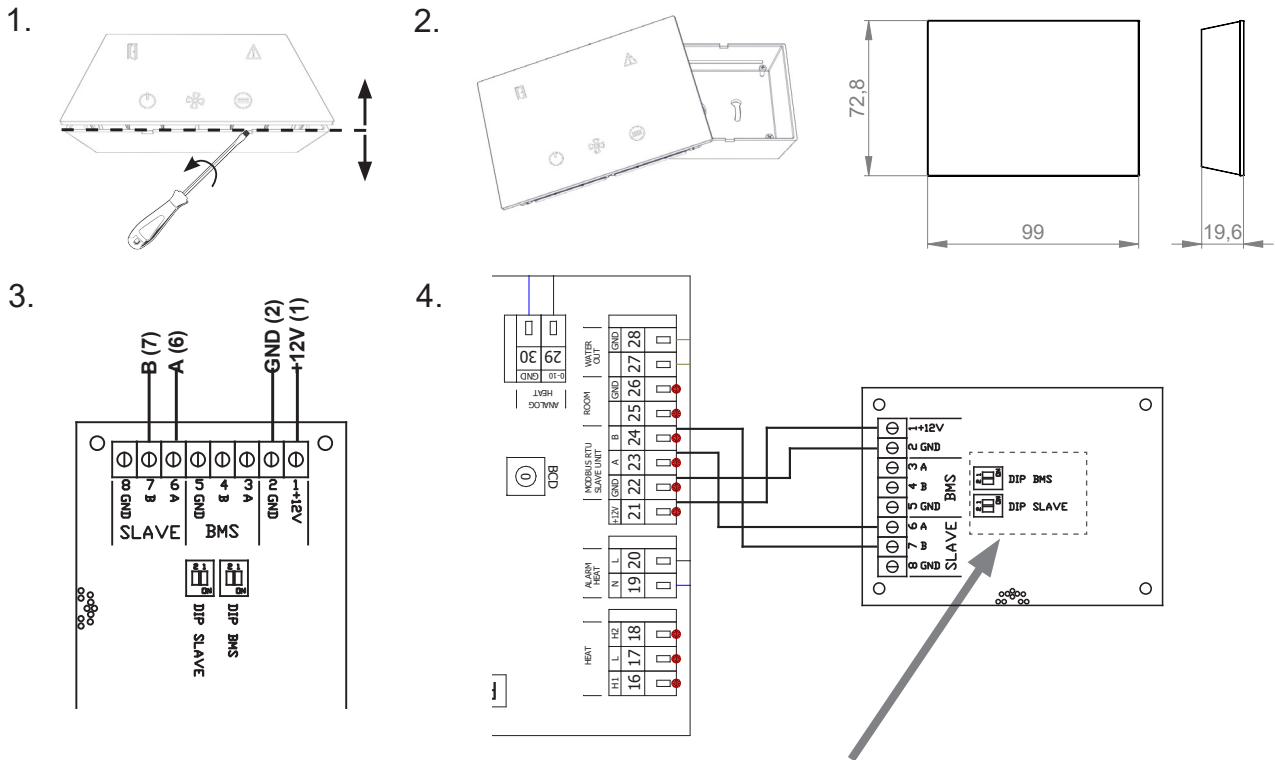

Es importante utilizar un cable de datos UTP CAT5 (par cruzado enchufado).



DIP BMS – posibilidades de terminación:

DIP1 y DIP2 en OFF – BUS sin terminación

DIP1 y DIP2 en ON – terminación BUS 150 Ω

DIP1 en ON y DIP2 en OFF – terminación BUS 300 Ω

DIP1 en OFF y DIP2 en ON – terminación BUS 300 Ω

Predeterminado: DIP1 – ON, DIP2–OFF - Terminación BUS 300 Ω

DIP SLAVE: en caso de que DIP esté ajustado en ON, terminación

DIP1 y DIP2 ajustados en OFF: BUS sin terminación

DIP1 y DIP2 ajustados en ON: terminación BUS 150 Ω

DIP1 en ON y DIP2 en OFF: terminación de BUS 300 Ω.

DIP1 en OFF y DIP2 en ON: terminación de BUS 300 Ω.

Predeterminado: DIP1 en ON, DIP2 en OFF: terminación de BUS 300 Ω.

6.5 CONEXIÓN A MODBUS RTU

Conexión Modbus RTU al panel de control

Gama de ajustes:

Dirección Modbus: 1-247, predeterminada: 1



Velocidad en baudios: 4800/9600/19200/38400,

predeterminada: 9600

Paridad: NONE/ODD/EVEN

Predeterminado: ODD

Consulte la Guía de conexión Modbus para obtener más información.

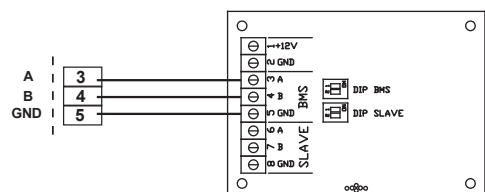

6. INSTALACIÓN

6.6 CONEXIÓN DE ACCESORIOS

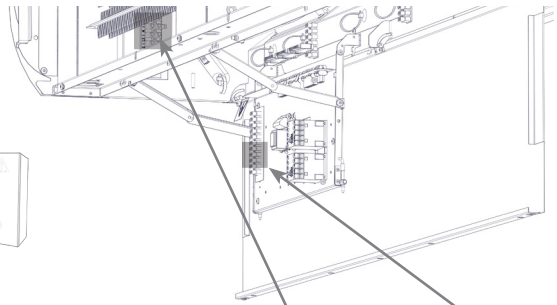

AirGENIO PRIME AC/EC MASTER

Electric heater	Air-only	Water heater
L1 L2 L3 N PE	L1 N PE	L1 N PE
L1 L2 L3 N PE	L1 N PE	L1 N PE

IN CONTROL MODULE
0-10V +24V GND **10**

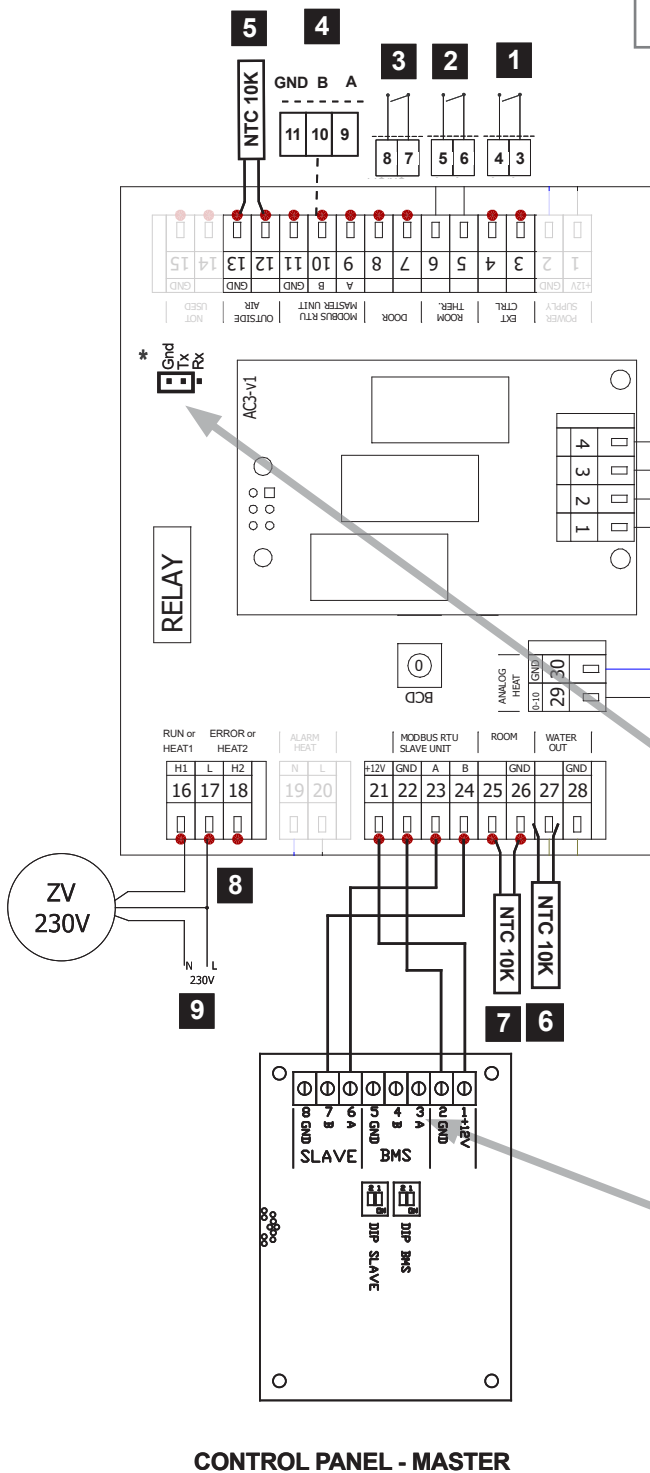

1	Control externo - (entrada, ON/OFF)
2	Termostato de ambiente (entrada, NO/NC)
3	A TRAVÉS de contacto (entrada, NO/NC)
4	Conexión de la unidad SLAVE
5	Sensor de aire exterior (no incluido en el suministro)
6	Anticongelante para versión con agua
7	Sensor de habitación (no incluido en la entrega)
8*	ERROR o HEAT2
9**	Control de válvula de agua ON/OFF o RUN
10	Control de válvula de agua (0-10 V)

*RUN/ERROR disponible sin puente entre GND y Tx.

** Para el control de la válvula de agua ON/OFF es necesario conectar el puente entre GND y Tx.

0-10 V: configurado como salida predeterminada para el control de calentamiento del agua.

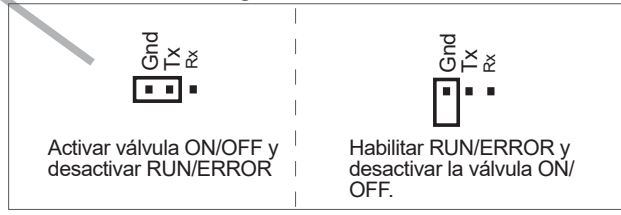

Para conectar el controlador con el control de la unidad, recomendamos utilizar un cable apantallado, como UTP CAT5. ¡La longitud máxima recomendada del cable es de 40 m!

6. INSTALACIÓN

6.6 CONEXIÓN DE ACCESORIOS

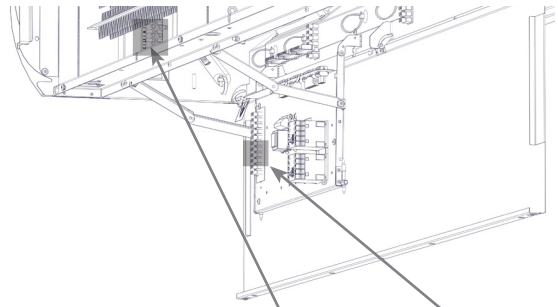

AirGENIO PRIME AC/EC SUBUNITS

Electric heater	Air-only	Water heater
L1 L2 L3 N PE	L1 N PE	L1 N PE
L1 L2 L3 N PE	L1 N PE	L1 N PE

IN CONTROL MODULE
 0-10V +24V GND
7

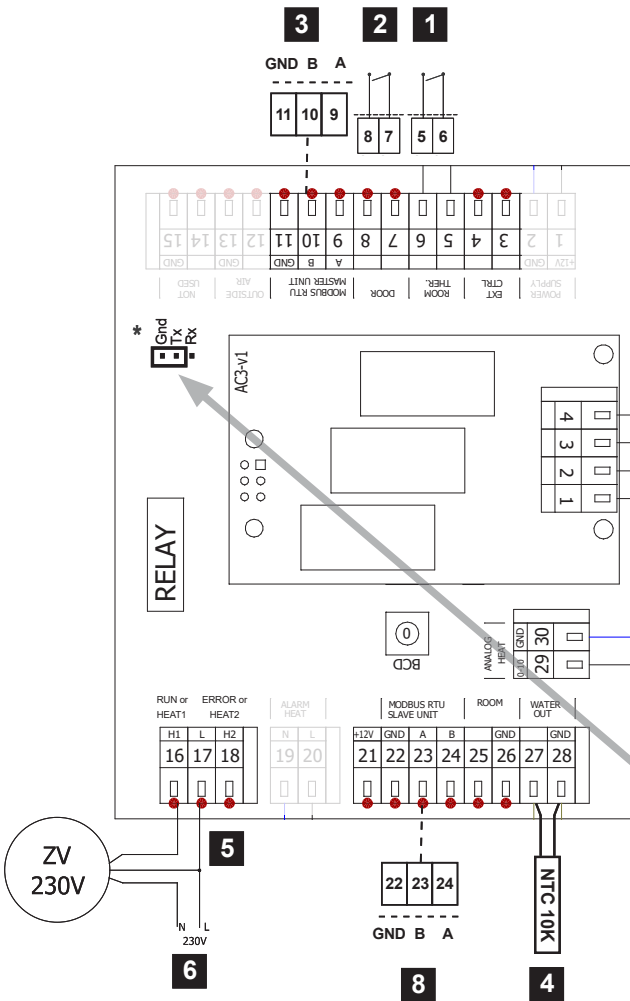

1	Termostato de ambiente (entrada, NO/NC)
2	A TRAVÉS DE contacto (entrada, NO/NC)
3	Conexión de la unidad SLAVE
4	Anticongelante para versión con agua
5*	ERROR o HEAT2
6**	Control de válvula de agua ON/OFF o RUN
7	Conexión de la unidad MASTER
8	Control de válvula de agua (0-10 V)

*RUN/ERROR disponible sin puente entre GND y Tx.

** Para el control de la válvula de agua ON/OFF es necesario conectar el puente entre GND y Tx.

0-10 V: configurado como salida predeterminada para el control del calentamiento del agua.

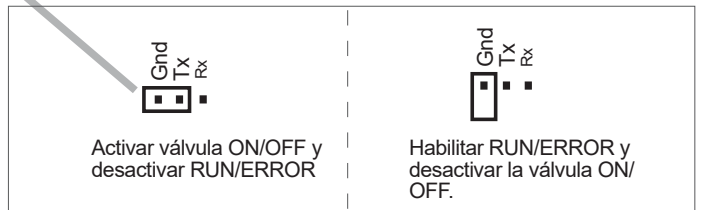

6. INSTALACIÓN

6.7 ESQUEMAS ELÉCTRICOS ENCADENAMIENTO

Utilice un cable de comunicación UTP apantallado (incluido en el suministro) para el encadenamiento. **El cable de comunicación de datos debe estar separado de los cables de alimentación eléctrica.** Conecte los terminales de comunicación A, B y GND en ambas placas (ESCLAVO - ESCLAVO).

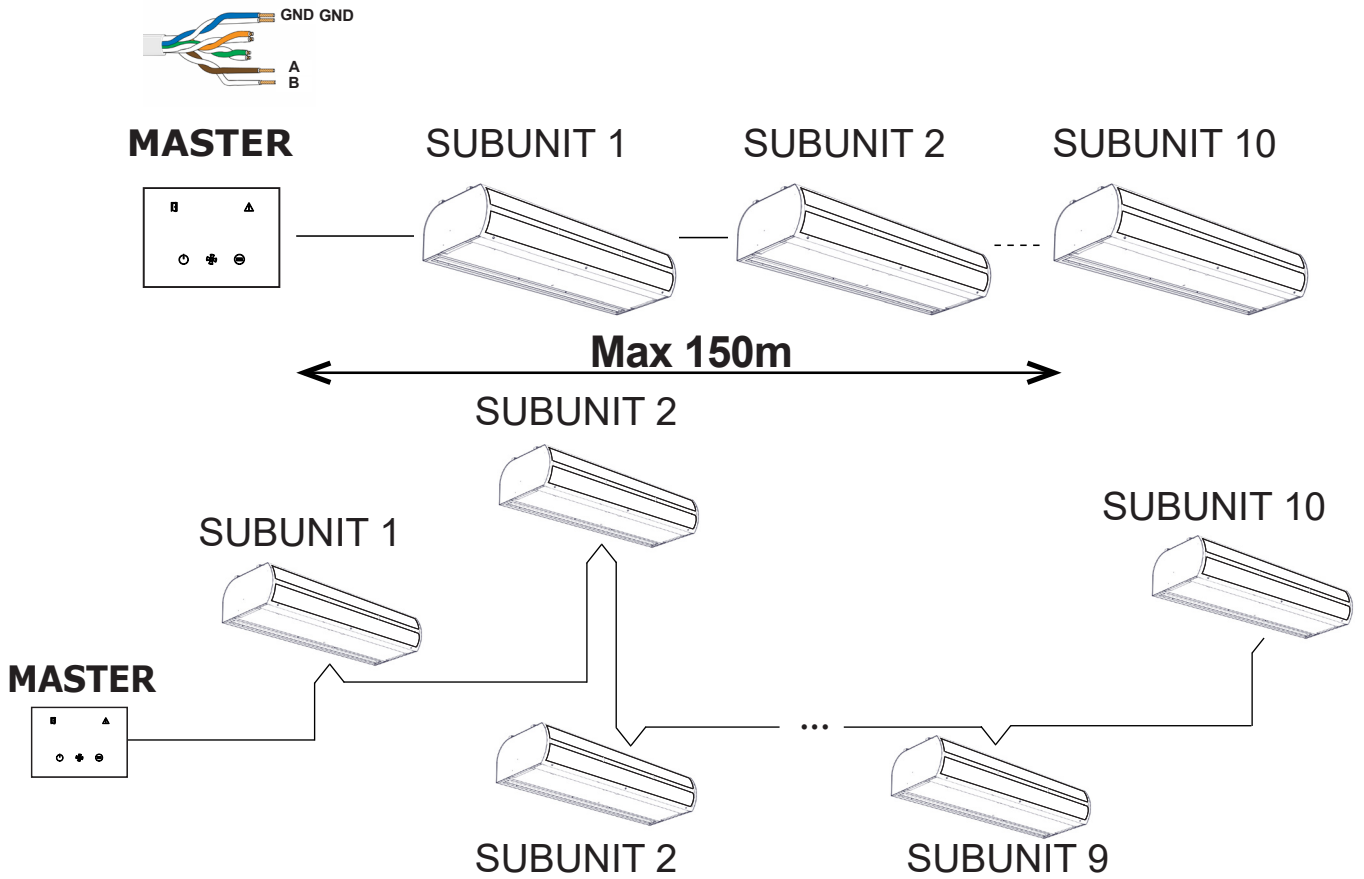

Para configurar la resistencia del terminal MASTER-SLAVE, consulte las especificaciones del bus del dispositivo específico y ajuste correctamente las resistencias en los extremos del dispositivo en el bus.. La terminación correcta es importante para el buen funcionamiento de los buses de comunicación.

DIP position



Version with jumper on the PCB

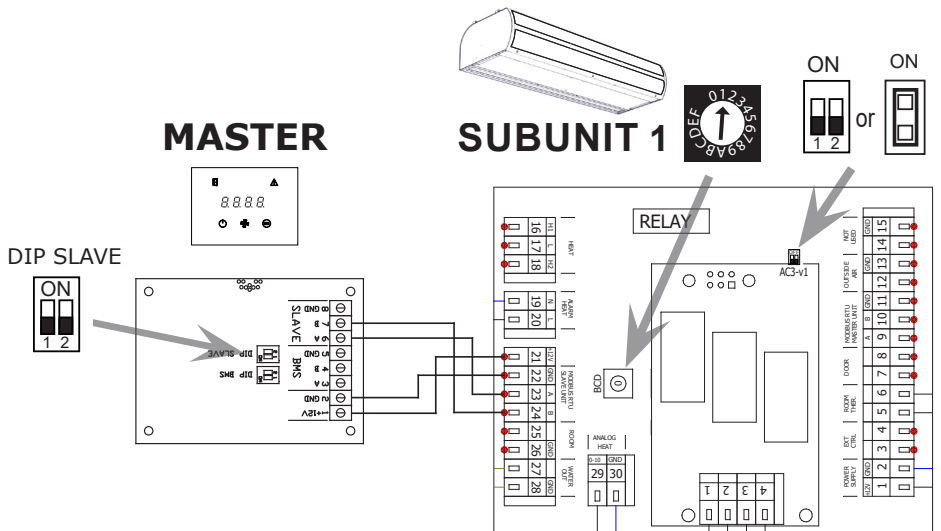
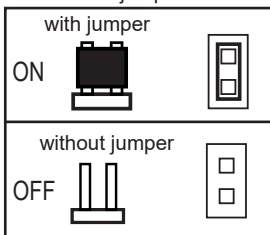

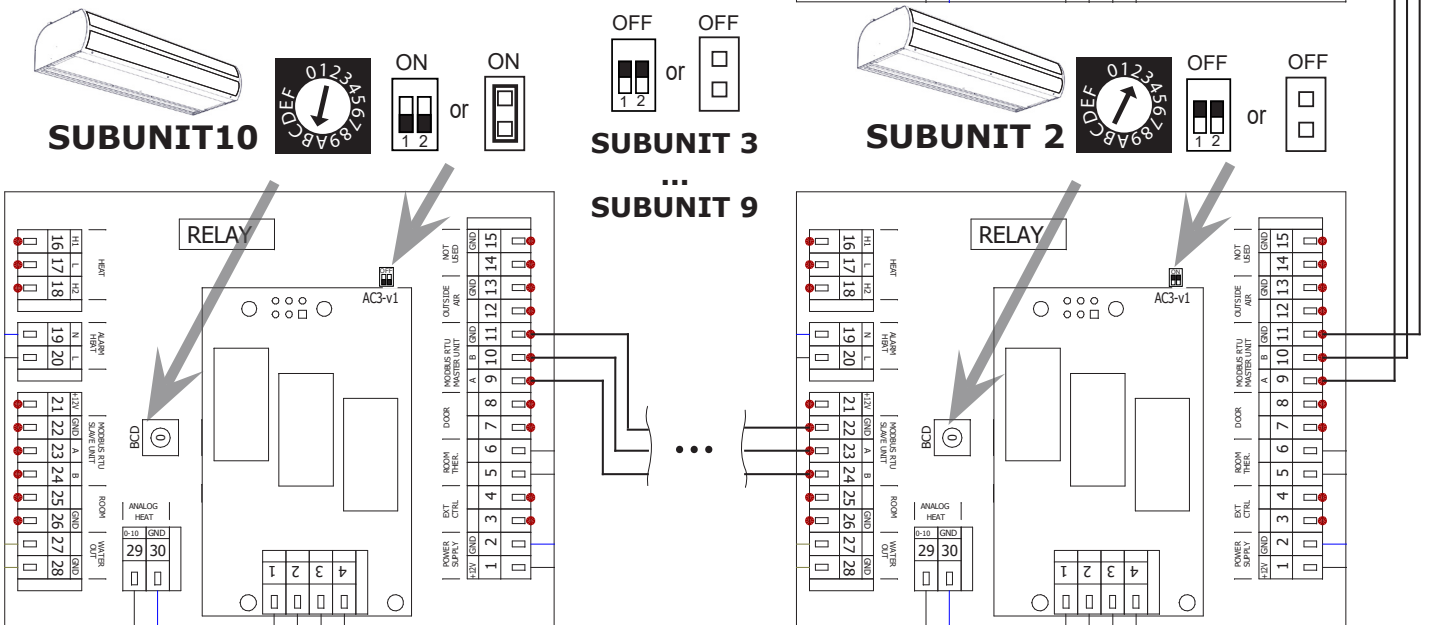
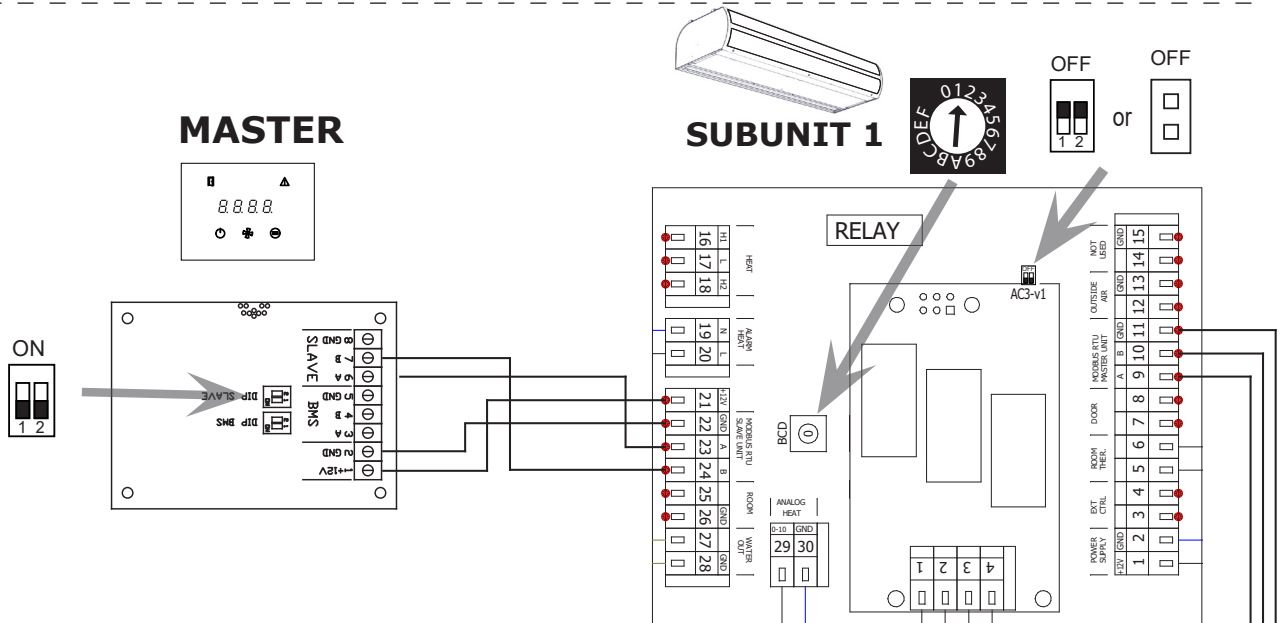
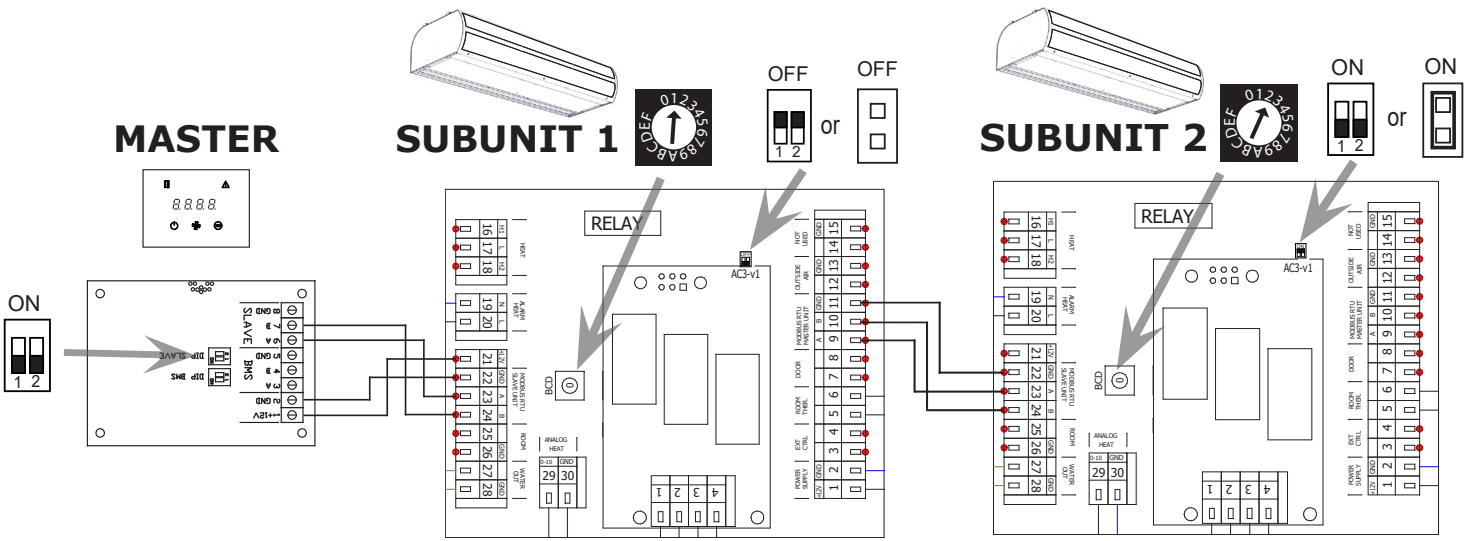

6. INSTALACIÓN

CONEXIÓN DE ACCESORIOS EXTERNOS

NOTA:

- La unidad debe estar desconectada de la fuente de alimentación para conectar los accesorios.
- Todos los componentes de control externos deben conectarse de acuerdo con el diagrama de cableado.

6.8 SENSORES DE TEMPERATURA

Sensores de temperatura incluidos

Sensor de temperatura ambiente: situado en el panel de control.

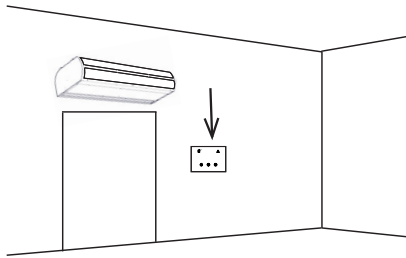

El sensor de temperatura del agua de retorno.

WATER OUT	
GND	
27	28
□	□

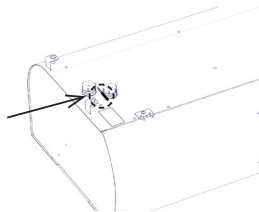

Sensores de temperatura opcionales (no incluidos)

Sensor de temperatura exterior.

OUTSIDE AIR	
GND	
12	13
□	□

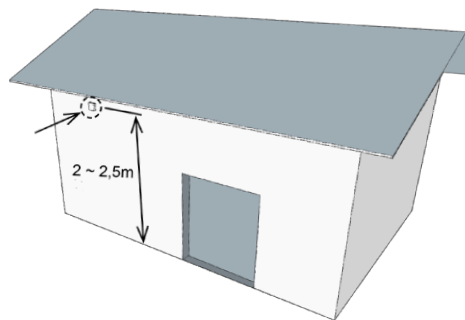

	Se recomienda instalar el sensor de temperatura exterior en el lado norte del edificio, protegido de la luz solar directa o cualquier otra radiación de calor no deseada.
	Se recomienda instalar el sensor de temperatura en una caja protectora, que debe tener un pequeño orificio para obtener mejores resultados.

Sensor de temperatura ambiente

Después de instalar un sensor de temperatura ambiente en los terminales 25-26, el sensor de temperatura del panel de control se desactiva automáticamente..

ROOM	
GND	
25	26
□	□

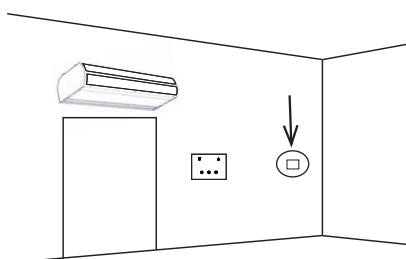

6. INSTALACIÓN

6.9 SEÑAL DE SALIDA



- Señalización de salida de emergencia



No incluido en la entrega.

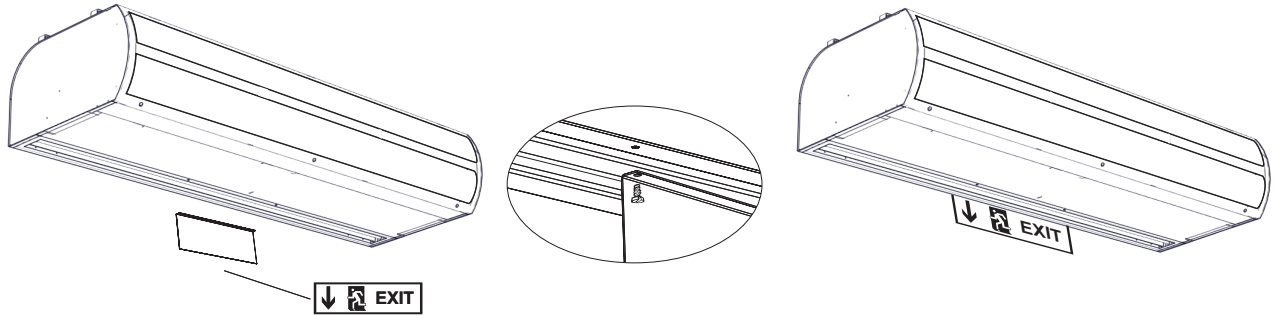

6.10 CUBIERTA DE LA CORTINA DE AIRE + FILTERS

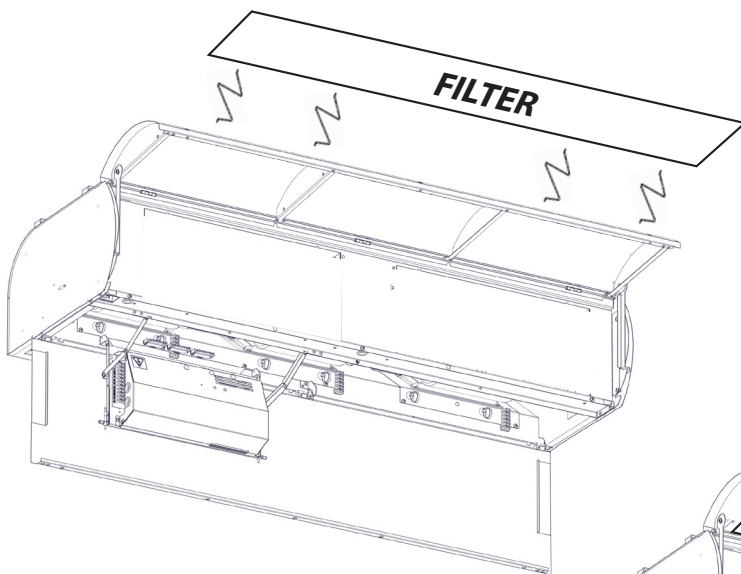

NÚMERO DE RESORTES EN FUNCIÓN DE LA LONGITUD DE LA UNIDAD

- 1m - 2 pcs
- 1,5m - 3 pcs
- 2m - 4 pcs
- 2,5m - 4 pcs

¡No lo utilices con la versión eléctrica!

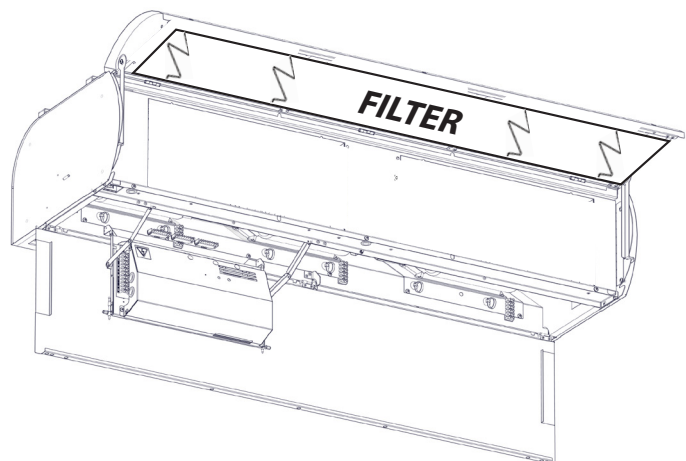

8. PUESTA EN MARCHA

¡LEA ATENTAMENTE!

Antes de la puesta en marcha inicial, compruebe lo siguiente:

- que el dispositivo esté bien fijado a la estructura de soporte,
- que el dispositivo esté correctamente cerrado,
- que la fuente de alimentación esté correctamente conectada, incluyendo la conexión a tierra y la protección del disparador externo,
- que todos los componentes eléctricos estén bien conectados,
- que la instalación cumpla con todas las instrucciones aquí contenidas,
- que no quede ninguna herramienta u otro objeto que pueda dañar la unidad en su interior.

¡PRECAUCIÓN!

- Quedan prohibidas las intervenciones o modificaciones en las conexiones internas, lo que supondrá la pérdida de la garantía.
- Recomendamos utilizar los accesorios suministrados por nuestra empresa. En caso de dudas sobre el uso de accesorios no originales, póngase en contacto con su proveedor.

START-UP

Después de conectar la fuente de alimentación, la pantalla se ilumina y se cargan los datos.

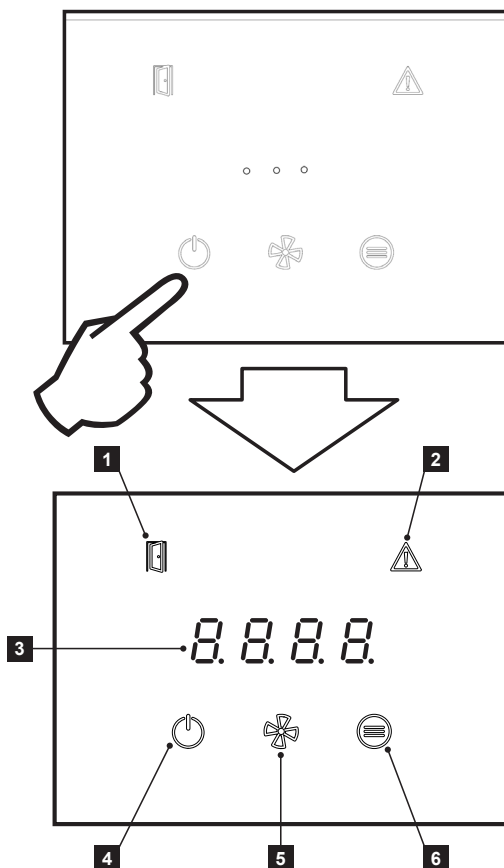

El dispositivo se enciende y se apaga pulsando el símbolo ON/OFF durante dos segundos.

- 1 - Icono de estado de puerta abierta
- 2 - Señalización de error
- 3 - Pantalla de semisegmentos
- 4 - Botón ON/OFF (mantener pulsado 2 segundos)
- 5 - Botón de control de velocidad
- 6 - Ajustes de temperatura

La descripción completa está disponible en el MANUAL DE FUNCIONAMIENTO PRIME.

INDICACIÓN EN EL PANEL DE CONTROL PRIME

- El LED situado encima del botón se ilumina: pulsación del botón evaluada.
- El LED ON/OFF parpadea: el modo de temporizador está activo.
- El LED FAN parpadea: el posrefrigeración está activa.
- El LED HEAT parpadea: potencia de calefacción limitada debido a un flujo de aire insuficiente (solo en la versión eléctrica), parpadea solo 20 segundos después de pulsar el botón HEAT.
- El LED de la puerta se ilumina: la puerta está abierta.
- El LED de la puerta parpadea: modo Doo activo.
- El LED de ERROR se ilumina: indicación de ERROR o protección contra congelación activa. Al mismo tiempo, la pantalla muestra un código de error cuando la cortina de aire está en modo ON. En modo de espera, solo permanece iluminado el LED de ERROR.

LISTA DE CÓDIGOS DE ERROR:

E70 – PROTECCIÓN DEL CALENTADOR DE AGUA CONTRA CONGELACIÓN
E80 – FALLO DE COMUNICACIÓN DE LA PUERTA MODBUS
E65 – FALLO DE COMUNICACIÓN
E44 – FALLO DEL VENTILADOR
E45 – MANTENIMIENTO NECESARIO/FILTRO DE AIRE OBSTRUIDO
E52 – MANTENIMIENTO NECESARIO EN BREVE/FILTRO DE AIRE OBSTRUIDO > 80 %
E46 – ERROR DEL CALENTADOR
E61 – FALLO DEL SENSOR DE TEMPERATURA DE LA HABITACIÓN
E63 – FALLO DEL SENSOR DE TEMPERATURA BMS DE LA HABITACIÓN
E62 – FALLO DEL SENSOR DE TEMPERATURA BMS EXTERIOR
E47 – FALLO DEL SENSOR DE TEMPERATURA EXTERIOR SLAVE1
E81 – FALLO DEL SENSOR DE TEMPERATURA EN LA HABITACIÓN SLAVE1
E60 – FALLO DEL SENSOR DE TEMPERATURA DE SALIDA DE AGUA
E82 – ERROR DEL ESTADO DEL TACÓMETRO
E97 – CORTOCIRCUITO BTN
E98 – FALTA COMUNICACIÓN SPI CON EL MÓDULO ESP WIFI
E99 – ERROR CFG

INDICACIÓN DE CONTROL AUTOMÁTICO DE LA VELOCIDAD DEL VENTILADOR:

Si se pulsa el botón FAN en el control automático de velocidad del ventilador, la pantalla muestra la advertencia «Auto» durante unos 3 segundos y, en los 3 segundos siguientes, se muestra la velocidad actual del ventilador (por ejemplo, «F 33» para una velocidad del ventilador del 33 %).

Interrupción del modo de conmutación temporal desde el panel de control:

Pulse ON/OFF: la pantalla muestra «t. oFF» (temporizador apagado).

(La reactivación del modo de interruptor horario interrumpido está disponible desde la aplicación AirGenio PRIME desactivando y volviendo a activar el uso del modo de interruptor horario).

FUNCIONES DE LOS BOTONES:

ON/OFF

Pulsación corta del botón ON/OFF: salir o entrar (según la posición actual en el menú)

Pulsación larga del botón ON/OFF: ON/OFF o interrupción del modo de interruptor horario

6 pulsaciones cortas en rápida sucesión (doble clic en el botón): activar el bloqueo del mando a distancia si el código de bloqueo está configurado en la aplicación AirGenio PRIME

FAN

Selección de la velocidad del ventilador / Información o configuración de la velocidad del ventilador al introducir el código de bloqueo del controlador..

Botón HEAT/Función

Potencia de calefacción o selección de la temperatura ambiente deseada/información sobre la potencia de calefacción ajustada o la temperatura ambiente actual o la unidad de ajuste al introducir el código de bloqueo del controlador.

RESET mantenimiento/temporizador del filtro

Para restablecer el temporizador de mantenimiento/filtro en estado apagado, pulse el botón del ventilador 3 veces y, a continuación, el botón HEAT/FUNCTION (CALOR/FUNCIÓN) 3 veces. El mensaje «clr» indica que el restablecimiento se ha realizado correctamente.

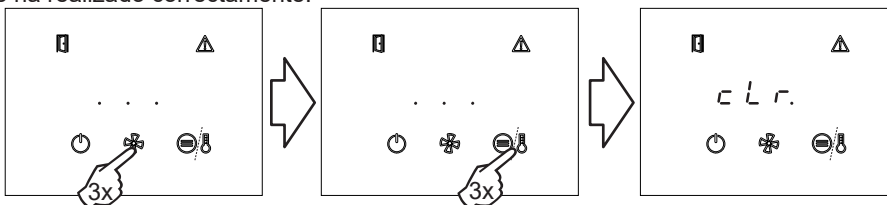

10. SERVIS

10.1 RESTABLECIMIENTO DEL TERMOSTATO DE EMERGENCIA

Se debe desconectar la alimentación eléctrica principal antes de manipular el interior de la cortina de aire. ¡Se debe dejar enfriar la cortina de aire!

- Limpiar la superficie y el interior de la cortina de aire, incluida la sección de entrada.
- Inspección visual del orificio, el intercambiador de calor y el cableado.
- Comprobación de los termostatos de emergencia y posterior reinicio.

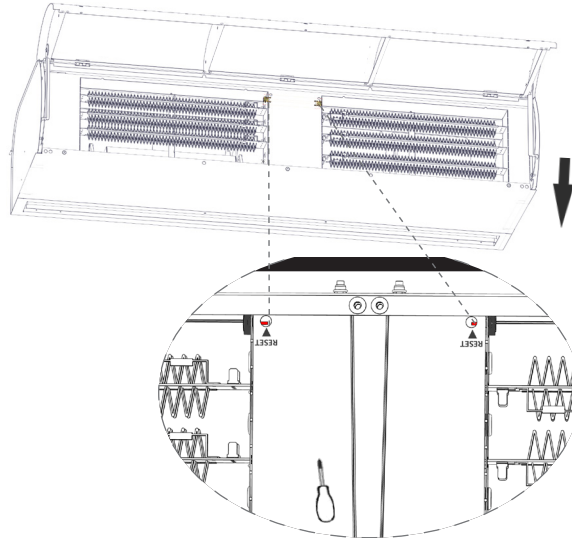

10.2 CUANDO NO PUEDE ELIMINAR EL DEFECTO POR SÍ MISMO

Si no puede resolver el problema, póngase en contacto con el proveedor. Para una rápida resolución de los defectos, facilite la siguiente información:

- Número de referencia del producto
- Número de serie
- Tiempo de funcionamiento
- Accesorios utilizados
- Ubicación de la instalación
- Condiciones de instalación (incluidas las eléctricas)
- Descripción detallada del problema y los pasos que ha seguido para solucionarlo

El servicio de garantía y posgarantía lo realiza el fabricante, el proveedor o una organización de servicio autorizada. Al solicitar una intervención del servicio técnico, es necesario describir el defecto, indicar el tipo de producto que figura en la etiqueta y la ubicación de la instalación.

FUERTA DE SERVICIO DEL PRODUCTO - ELIMINACIÓN

Antes de desechar el producto, inútilcelo. Incluso los productos viejos contienen materias primas que pueden reutilizarse. Llévelos a un punto de recogida de materias primas secundarias.

El producto puede desecharse en un lugar especializado para ello, lo que permitirá reciclar los materiales. Deposite las partes inservibles del producto en un vertedero controlado.



Al desechar los materiales, es necesario cumplir con las normativas nacionales pertinentes sobre eliminación de residuos.

11. ESQUEMAS ELÉCTRICOS

VCST5B-100/150/200-S0-AC-PR (without heater)

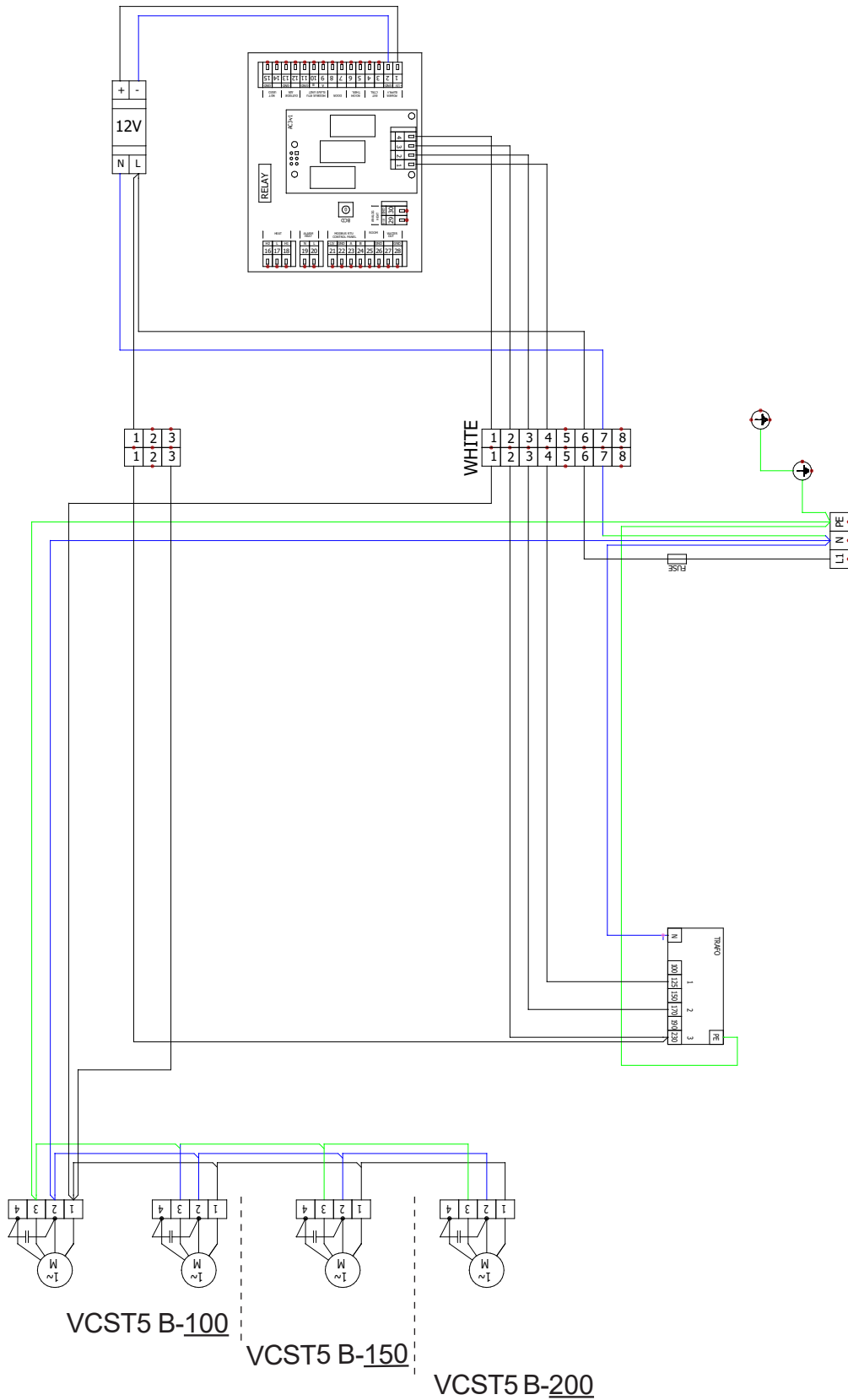

AC fans

11. ESQUEMAS ELÉCTRICOS

VCST5B-250-S0-AC-PR (without heater)

AC fans

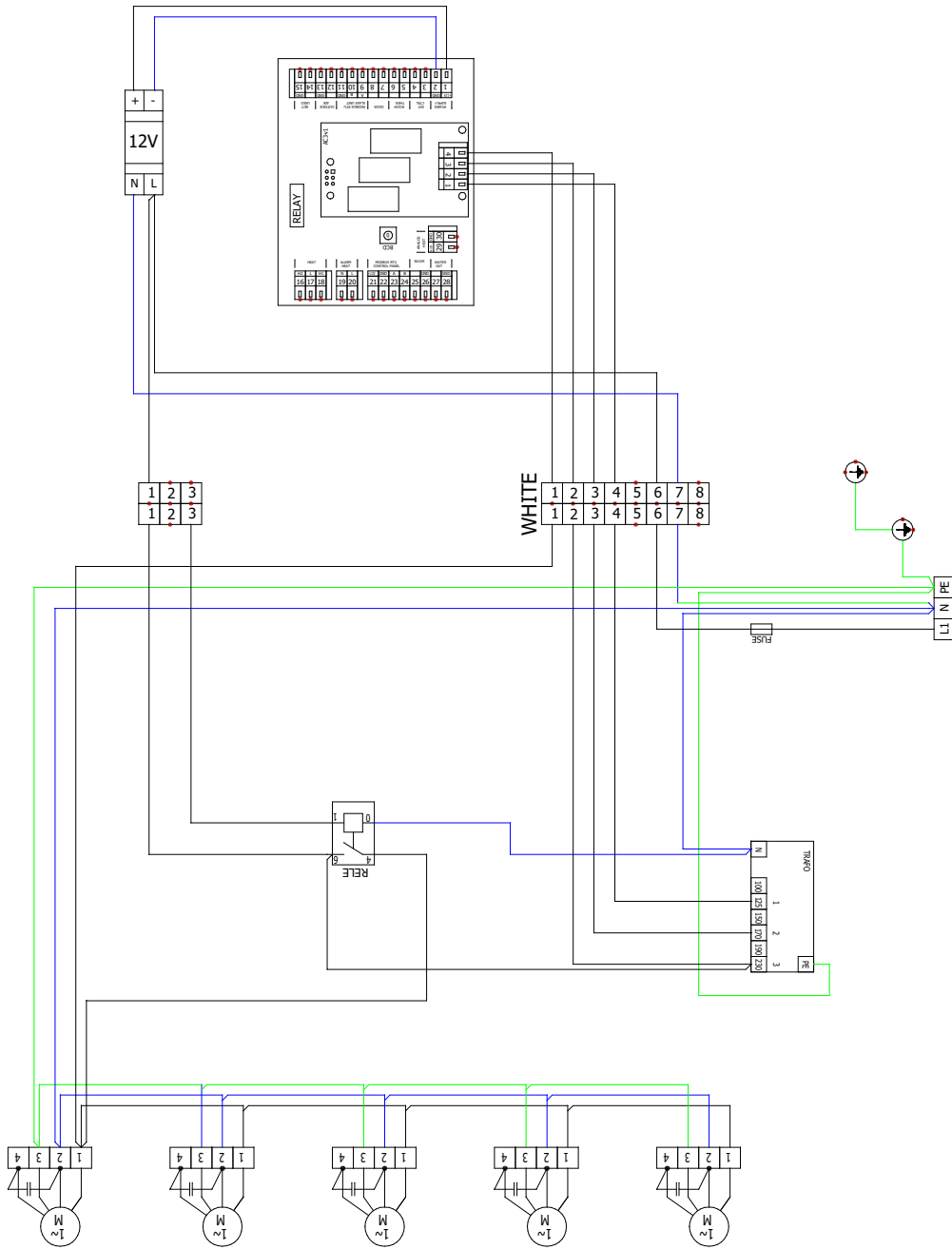

11. ESQUEMAS ELÉCTRICOS

VCST5B-100/150/200-V2-AC-PR (with water heater)

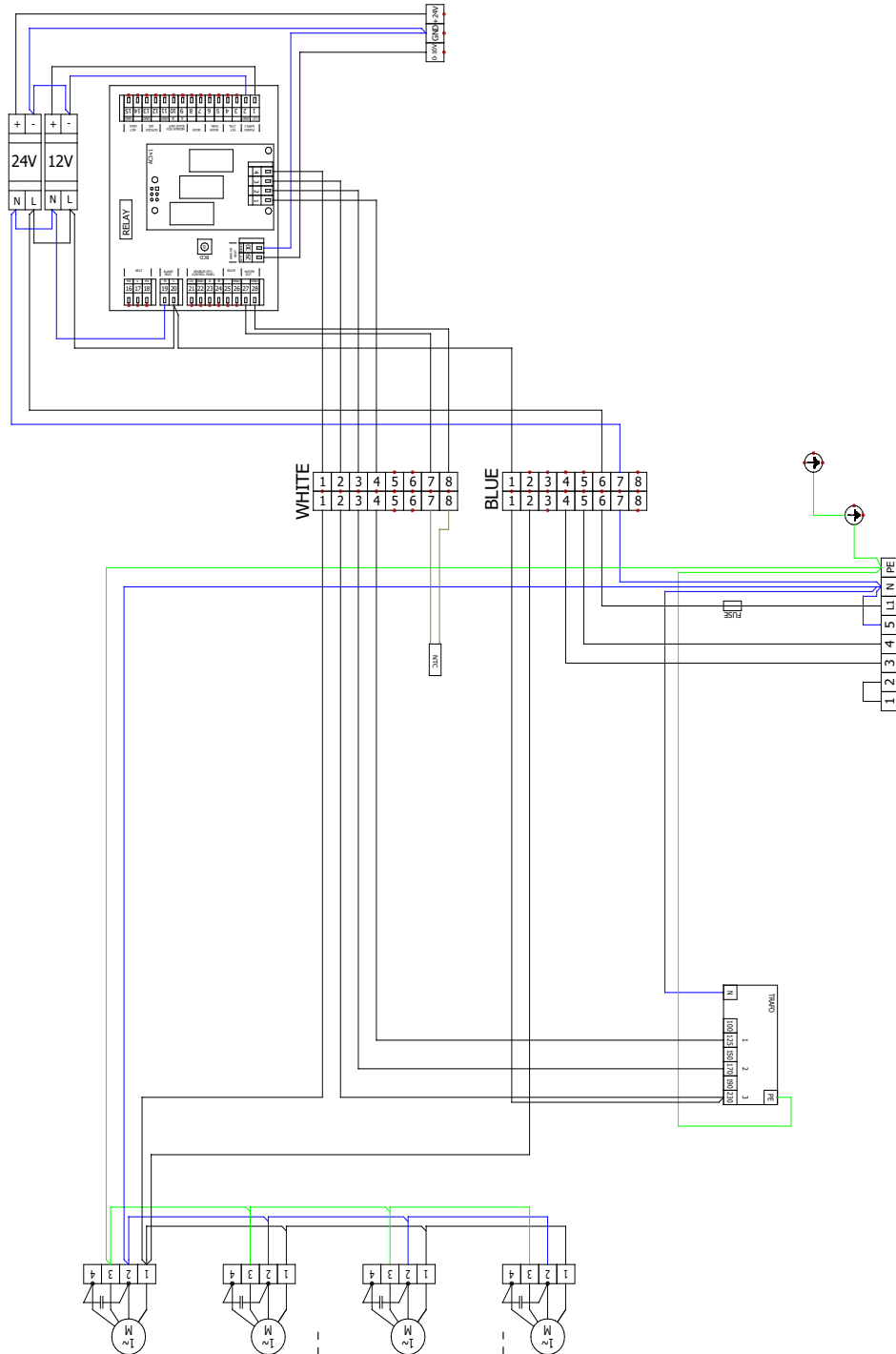

AC fans

VCST5 B-100 VCST5 B-150 VCST5 B-200

11. ESQUEMAS ELÉCTRICOS

VCST5B-250-V2-AC-PR (with water heater)

AC fans

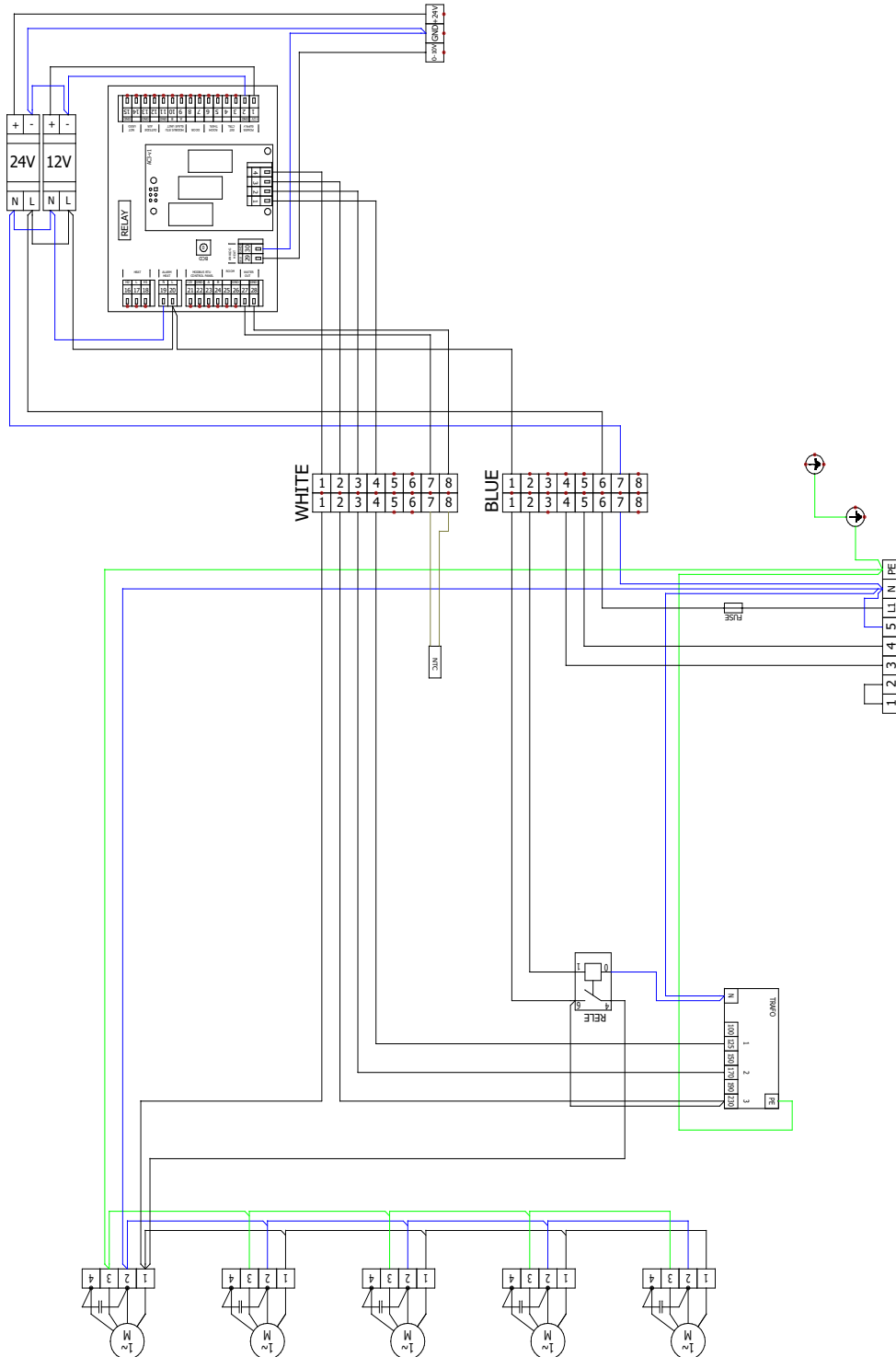

11. ESQUEMAS ELÉCTRICOS

VCST5B-100-E1-AC-PR (with electric heater)

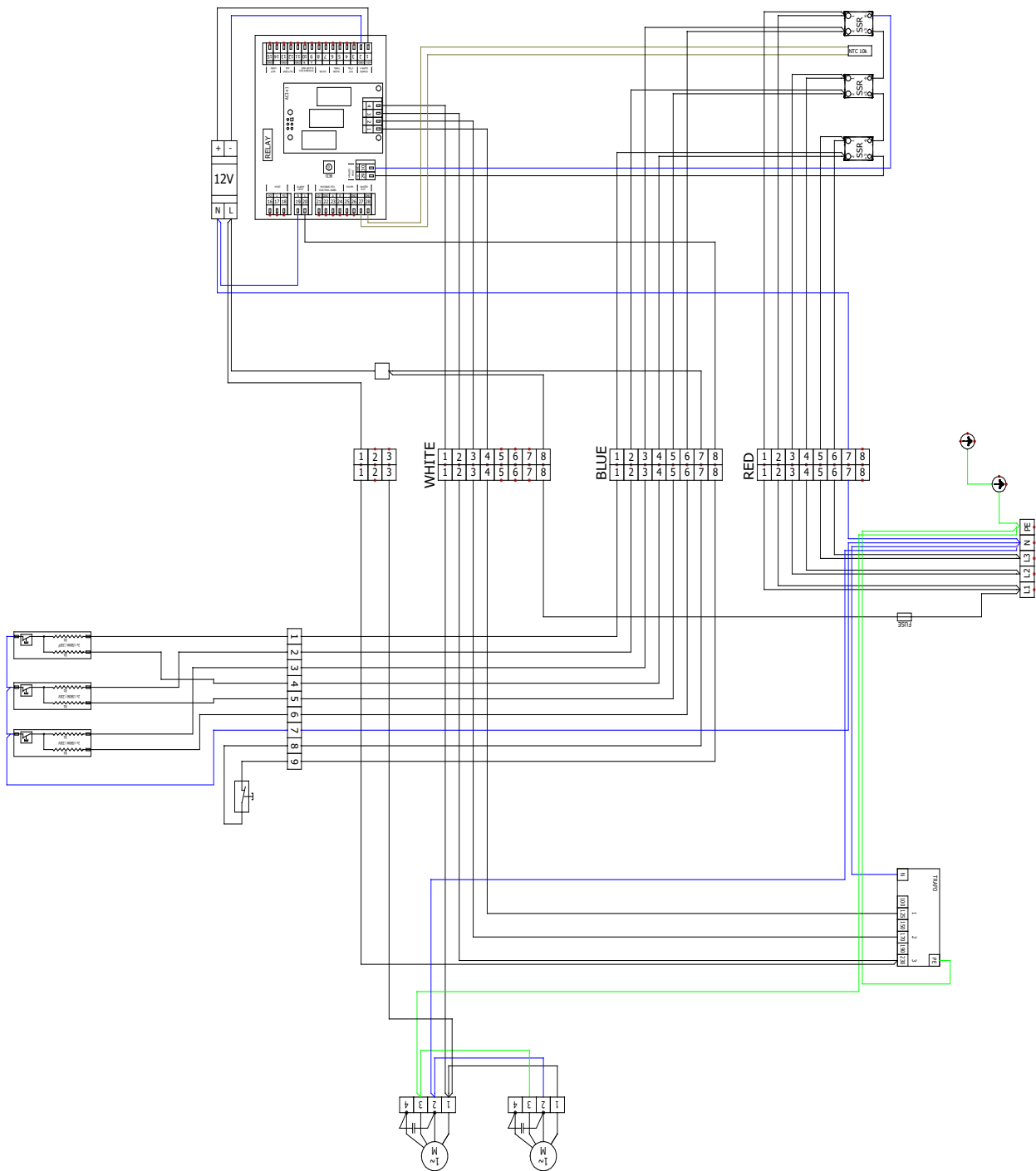

AC fans

11. ESQUEMAS ELÉCTRICOS

VCST5B-150-E1-AC-PR (with electric heater)

AC fans

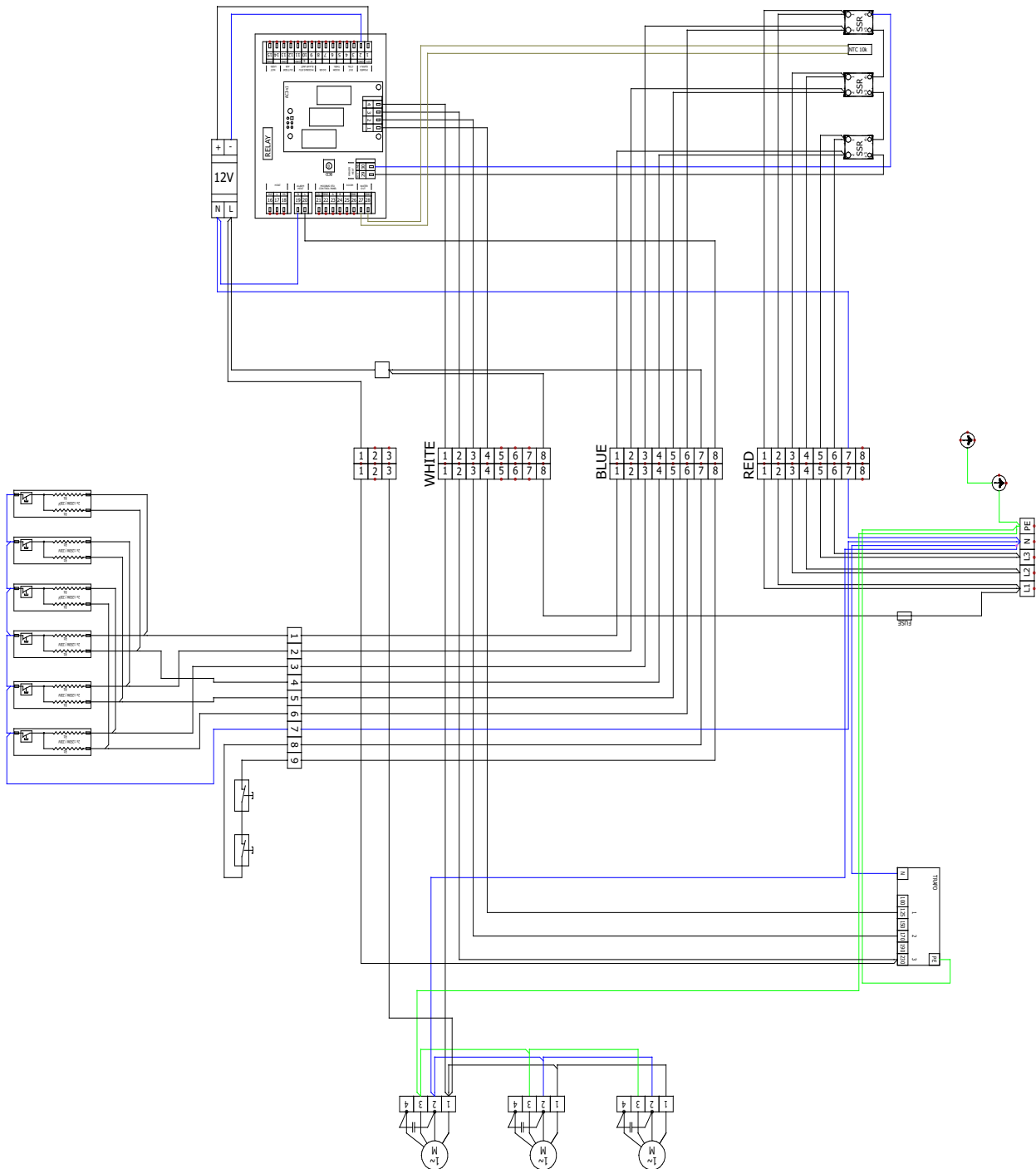

11. ESQUEMAS ELÉCTRICOS

VCST5B-200-E1-AC-PR (with electric heater)

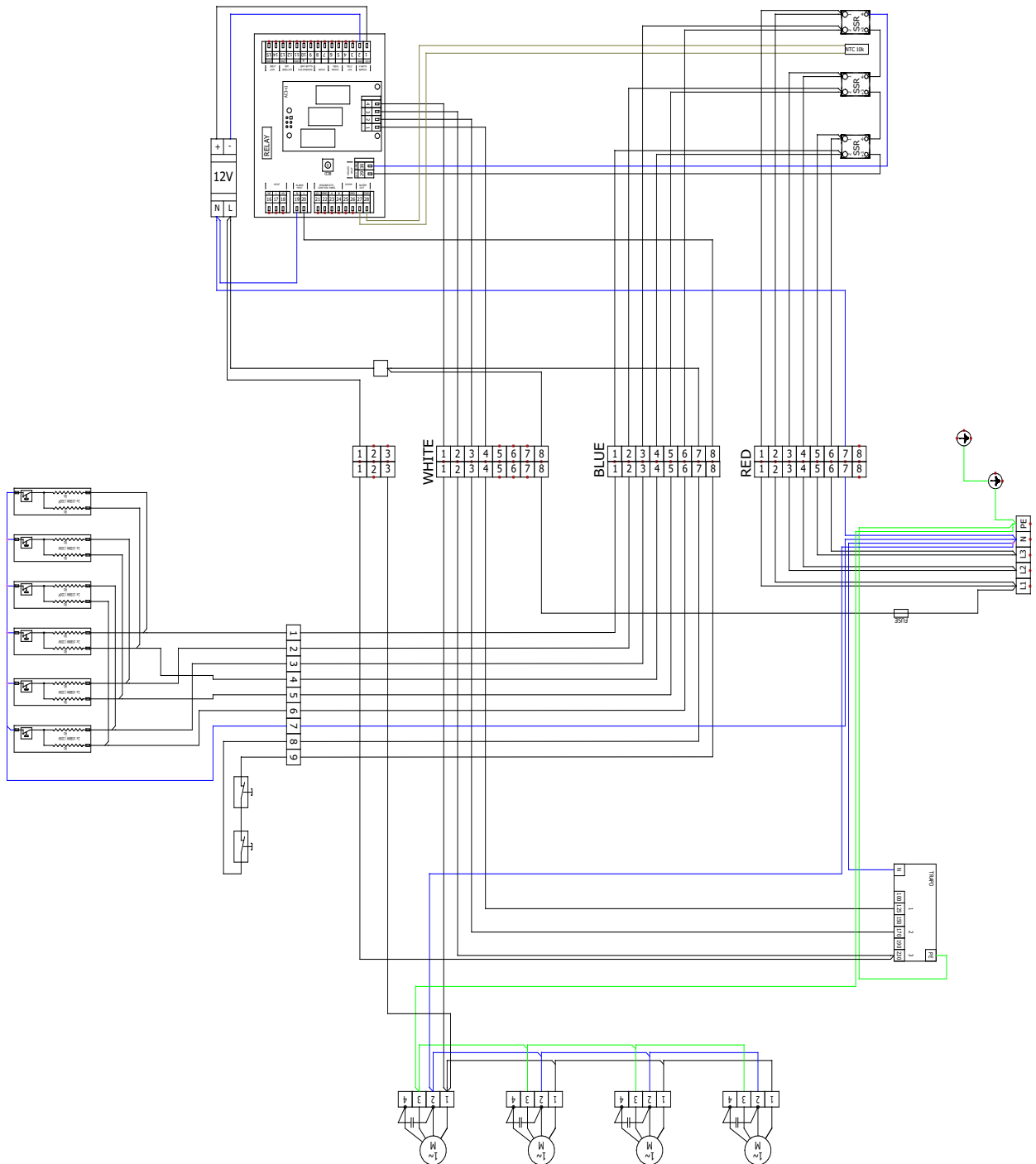

AC fans

11. ESQUEMAS ELÉCTRICOS

VCST5B-250-E1-AC-PR (with electric heater)

AC fans

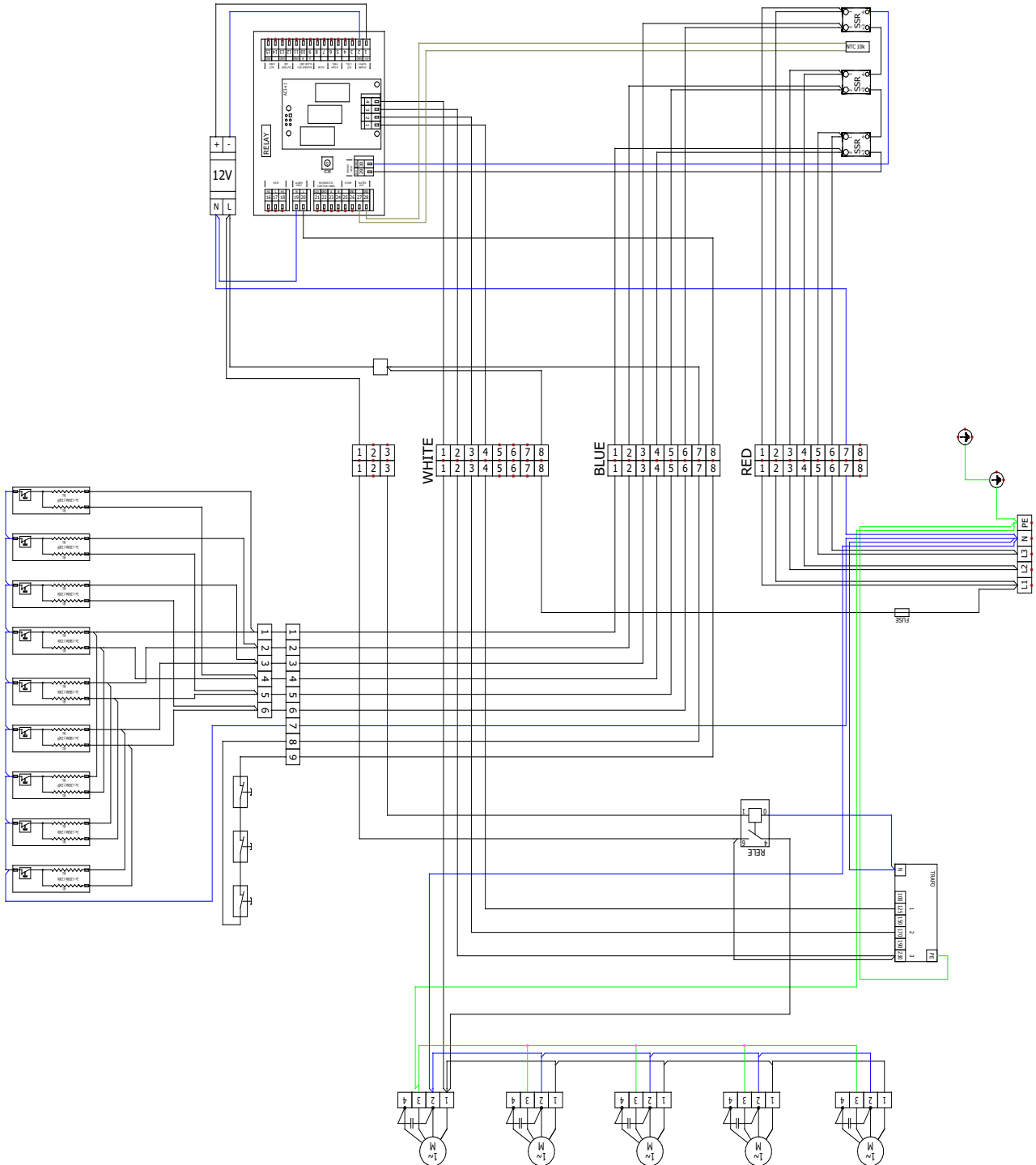

11. ESQUEMAS ELÉCTRICOS

VCST5B-100/150/200-S0-EC-PR (without heater)

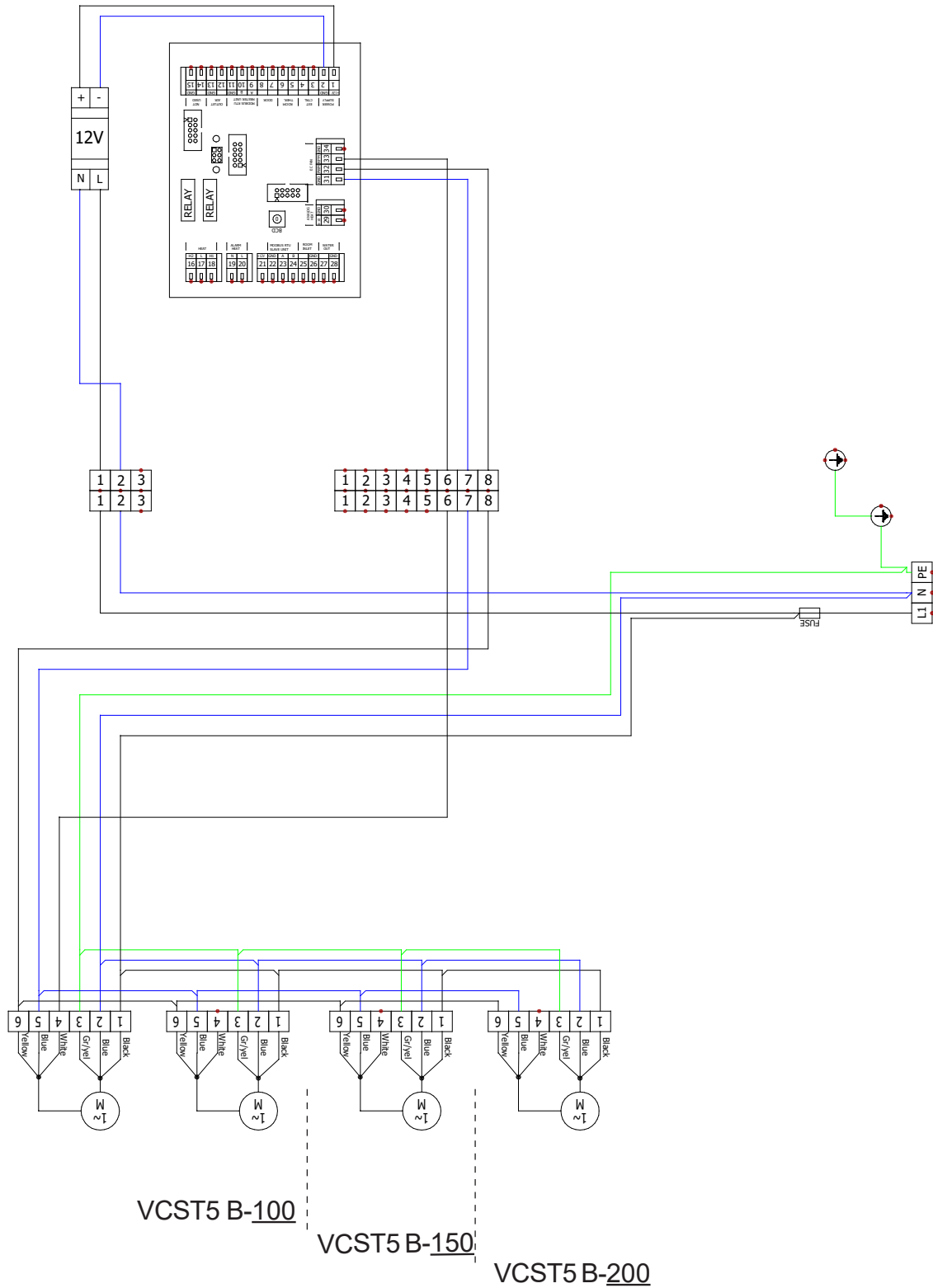

EC fans

11. ESQUEMAS ELÉCTRICOS

VCST5B-250-S0-EC-PR (without heater)

EC fans

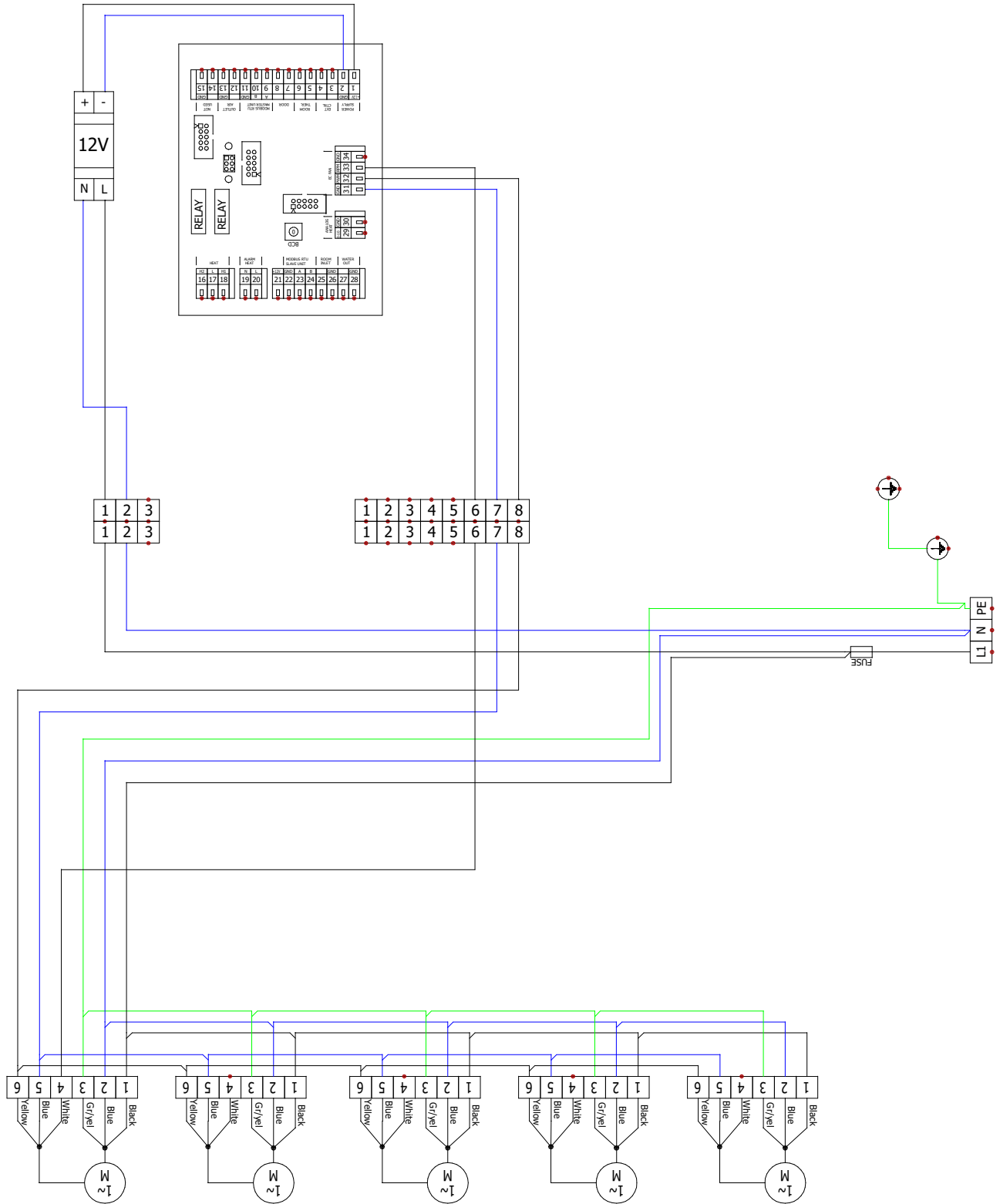

11. ESQUEMAS ELÉCTRICOS

VCST5B-100/150/200-V2-EC-PR (with water heater)

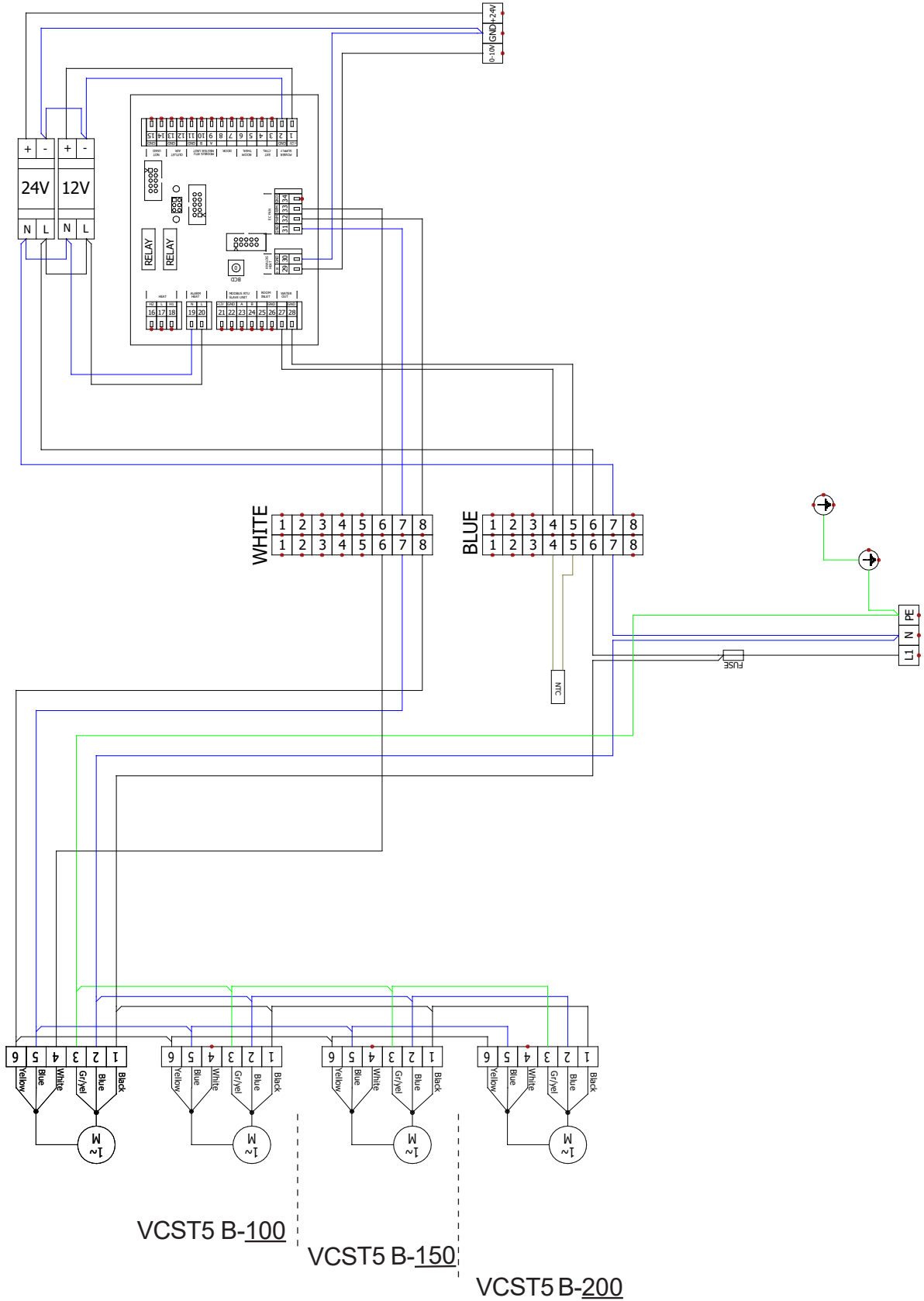

EC fans

11. ESQUEMAS ELÉCTRICOS

VCST5B-250-V2-EC-PR (with water heater)

EC fans

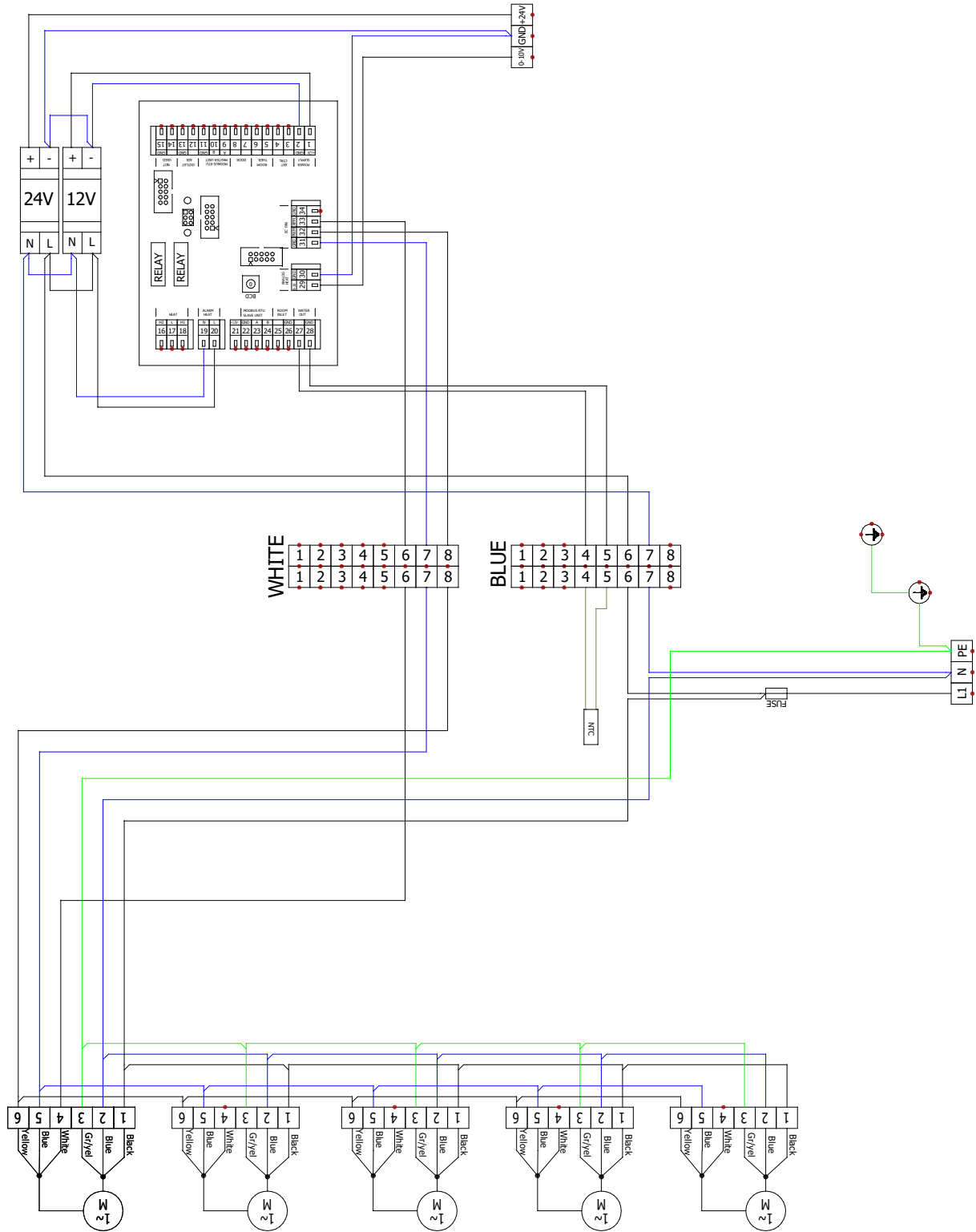

11. ESQUEMAS ELÉCTRICOS

VCST5B-100-E1-EC-PR (with electric heater)

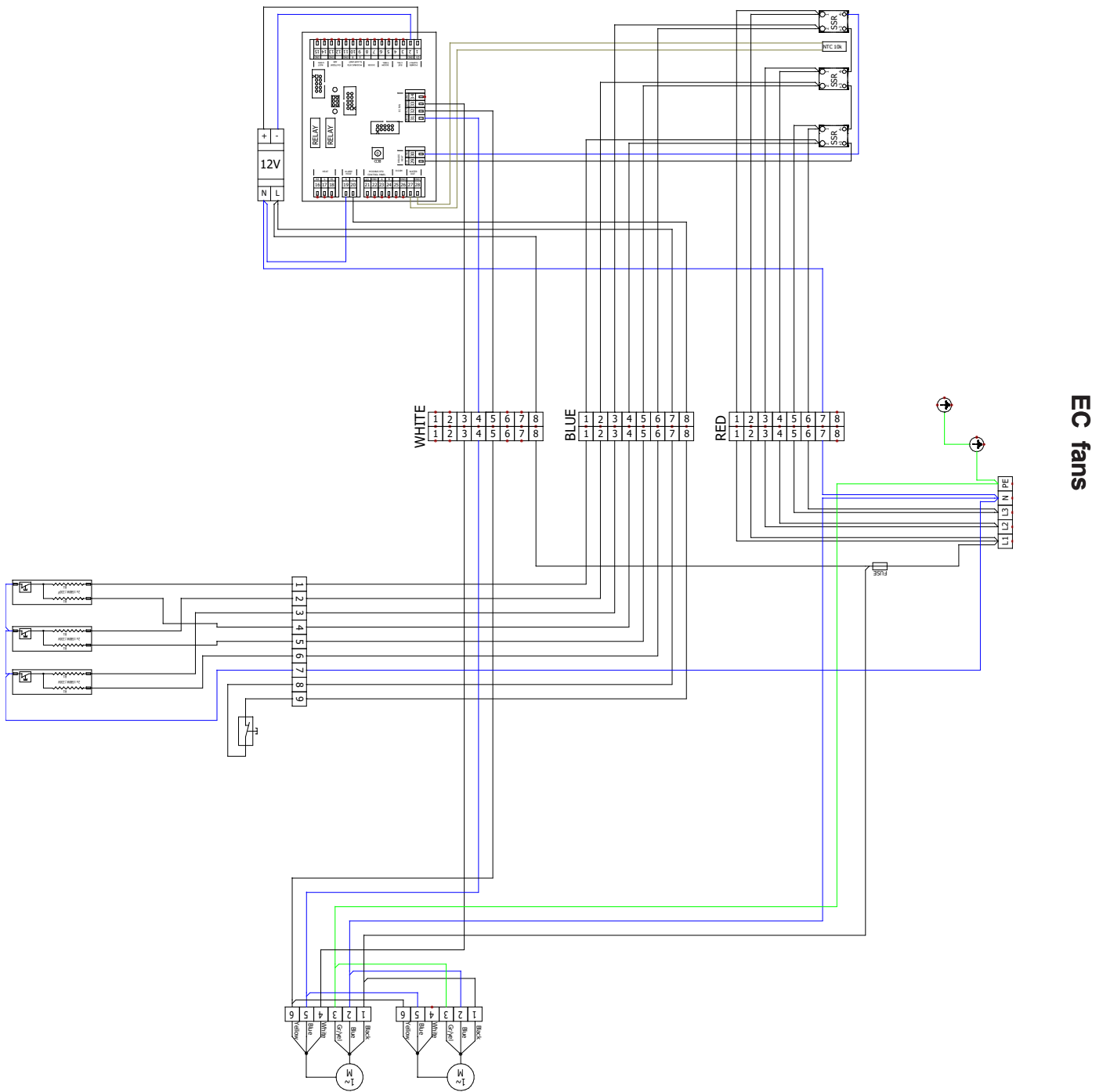

11. ESQUEMAS ELÉCTRICOS

VCST5B-150-E1-EC-PR (with electric heater)

EC fans

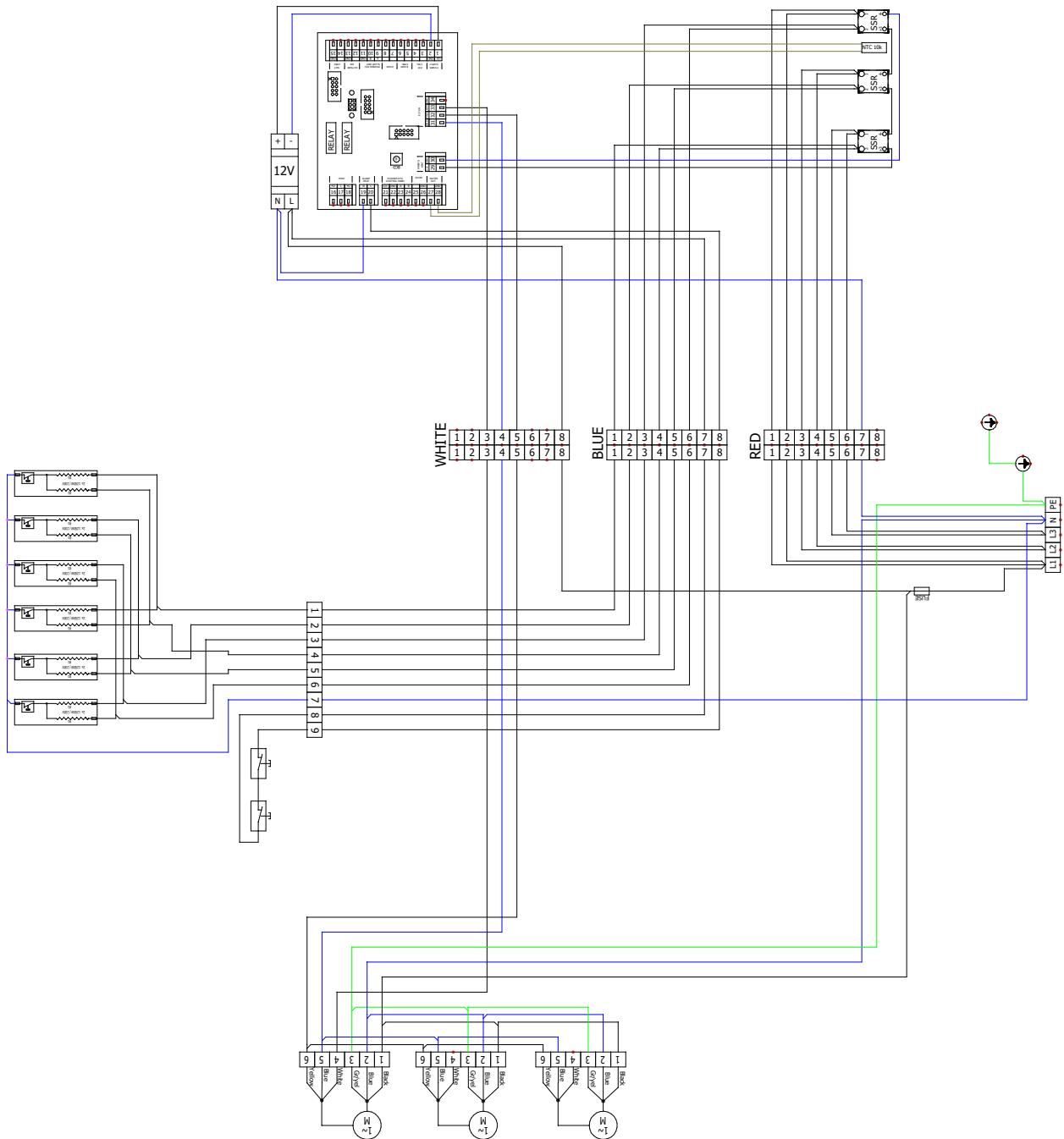

11. ESQUEMAS ELÉCTRICOS

VCST5B-200-E1-EC-PR (with electric heater)

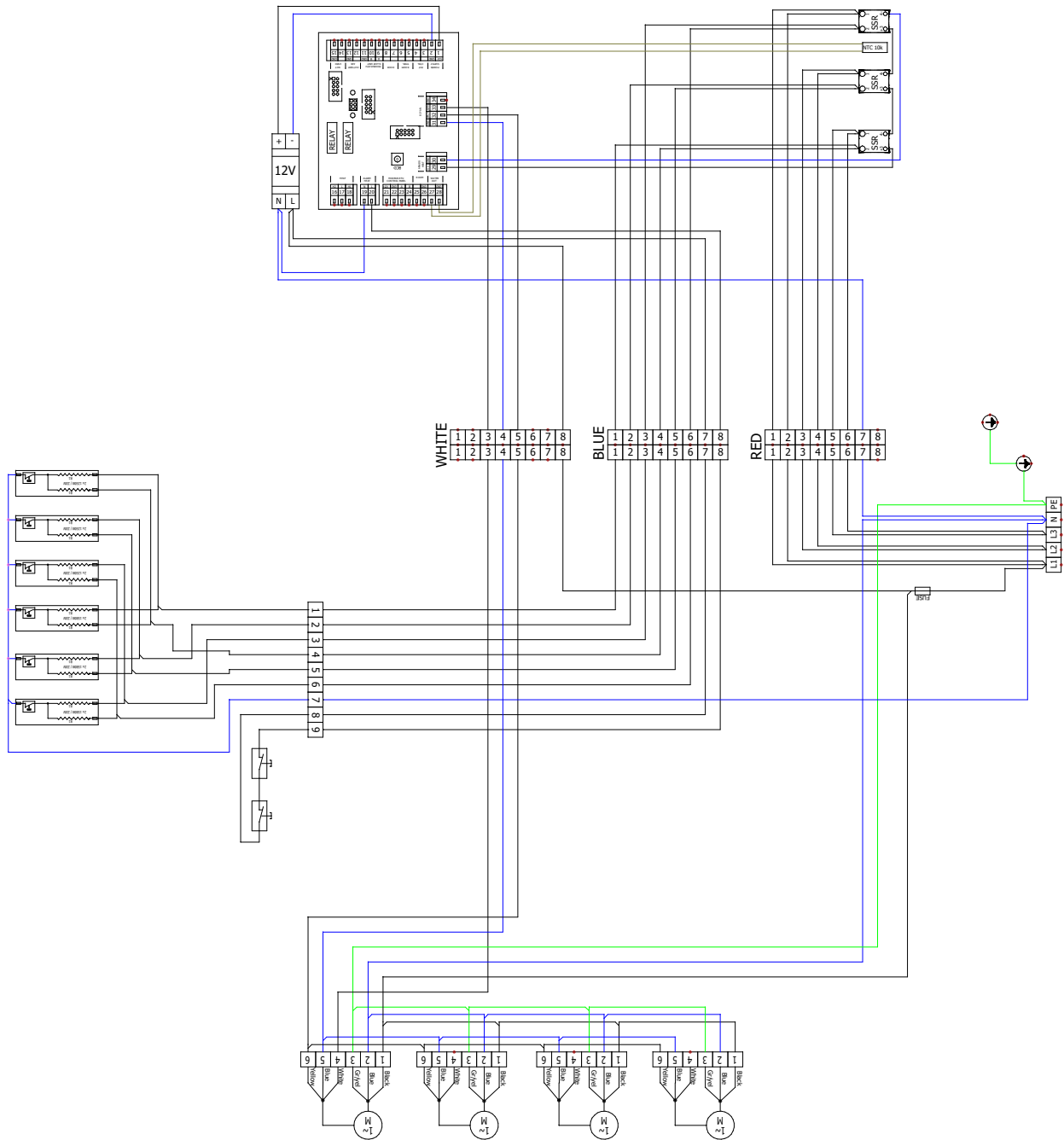

EC fans

11. ESQUEMAS ELÉCTRICOS

VCST5B-250-E1-EC-PR (with electric heater)

EC fans

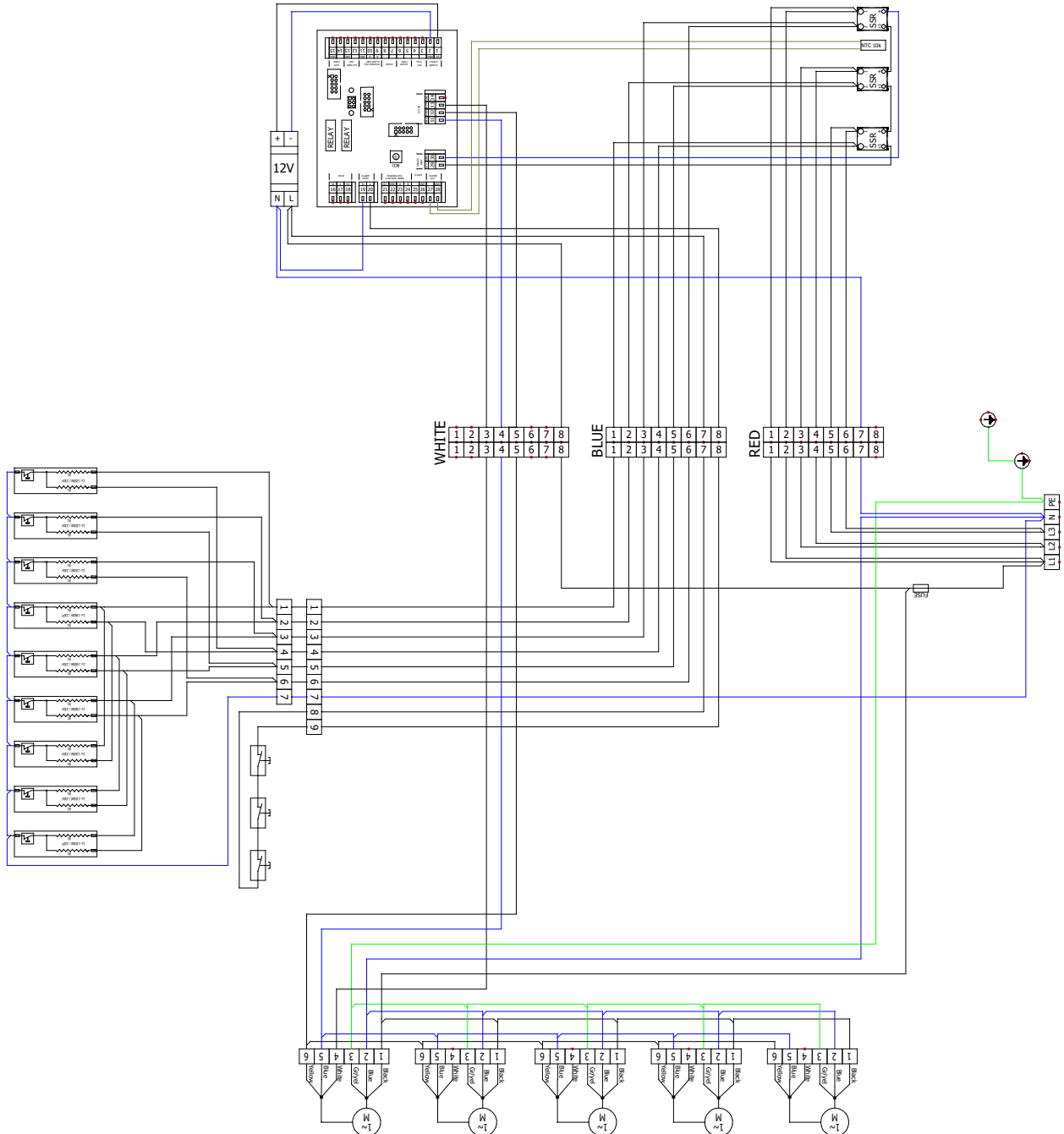

11. ESQUEMAS ELÉCTRICOS

VCST5C-100/150/200-S0-EC-PR (without heater)

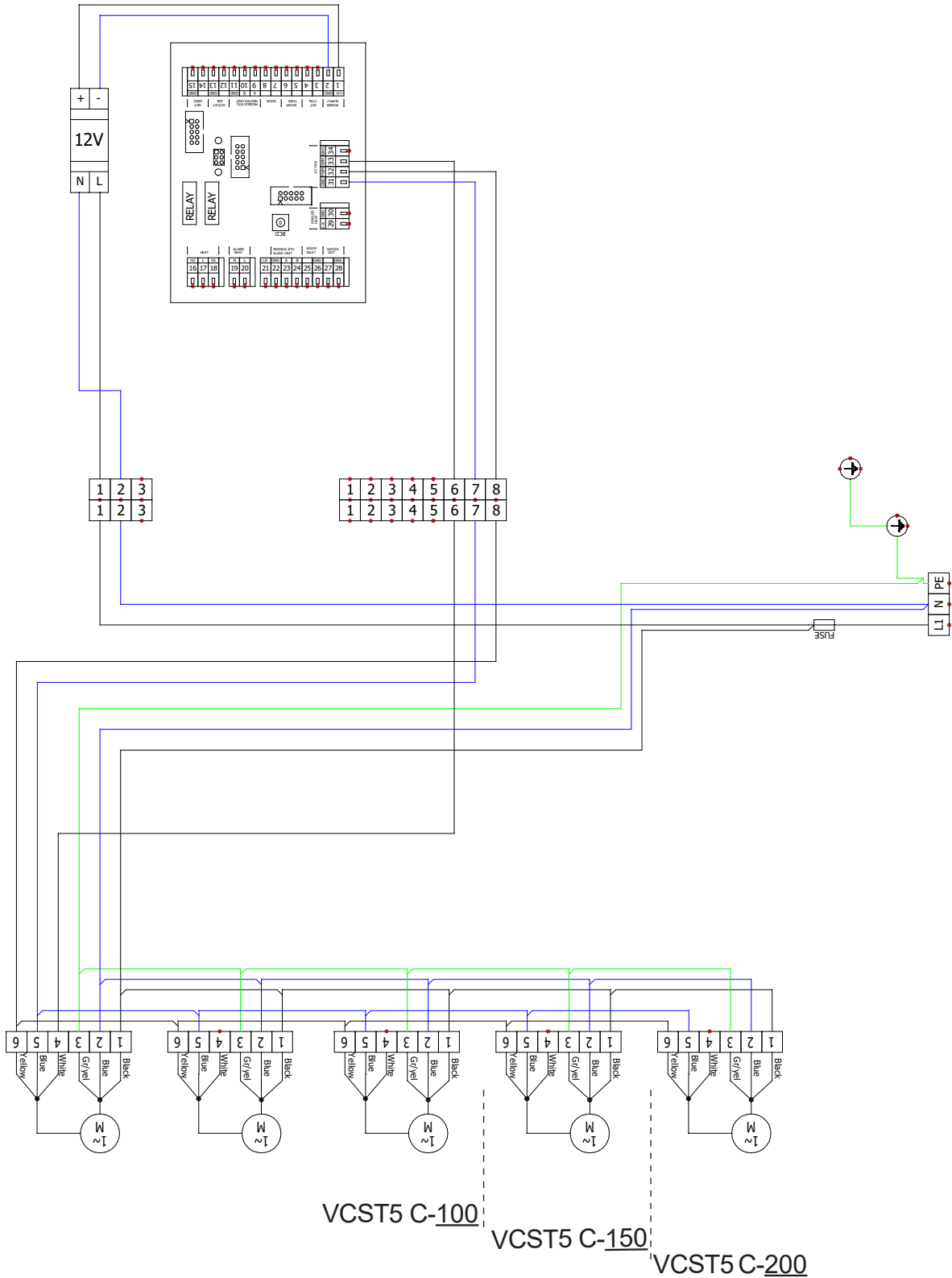

EC fans

11. ESQUEMAS ELÉCTRICOS

VCST5C-100/150/200-V2-EC-PR (with water heater)

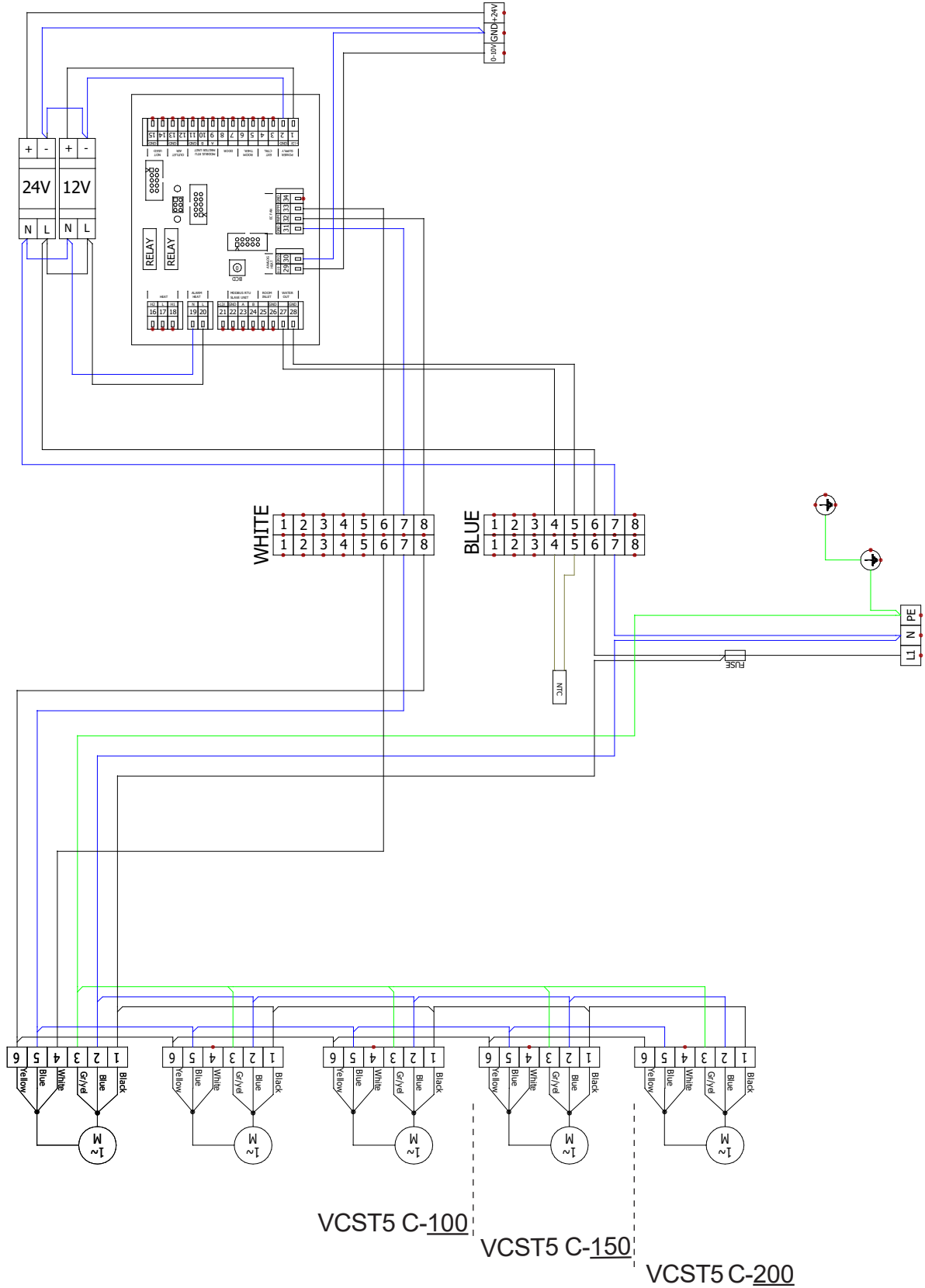

11. ESQUEMAS ELÉCTRICOS

VCST5C-250-V2-EC-PR (with water heater)

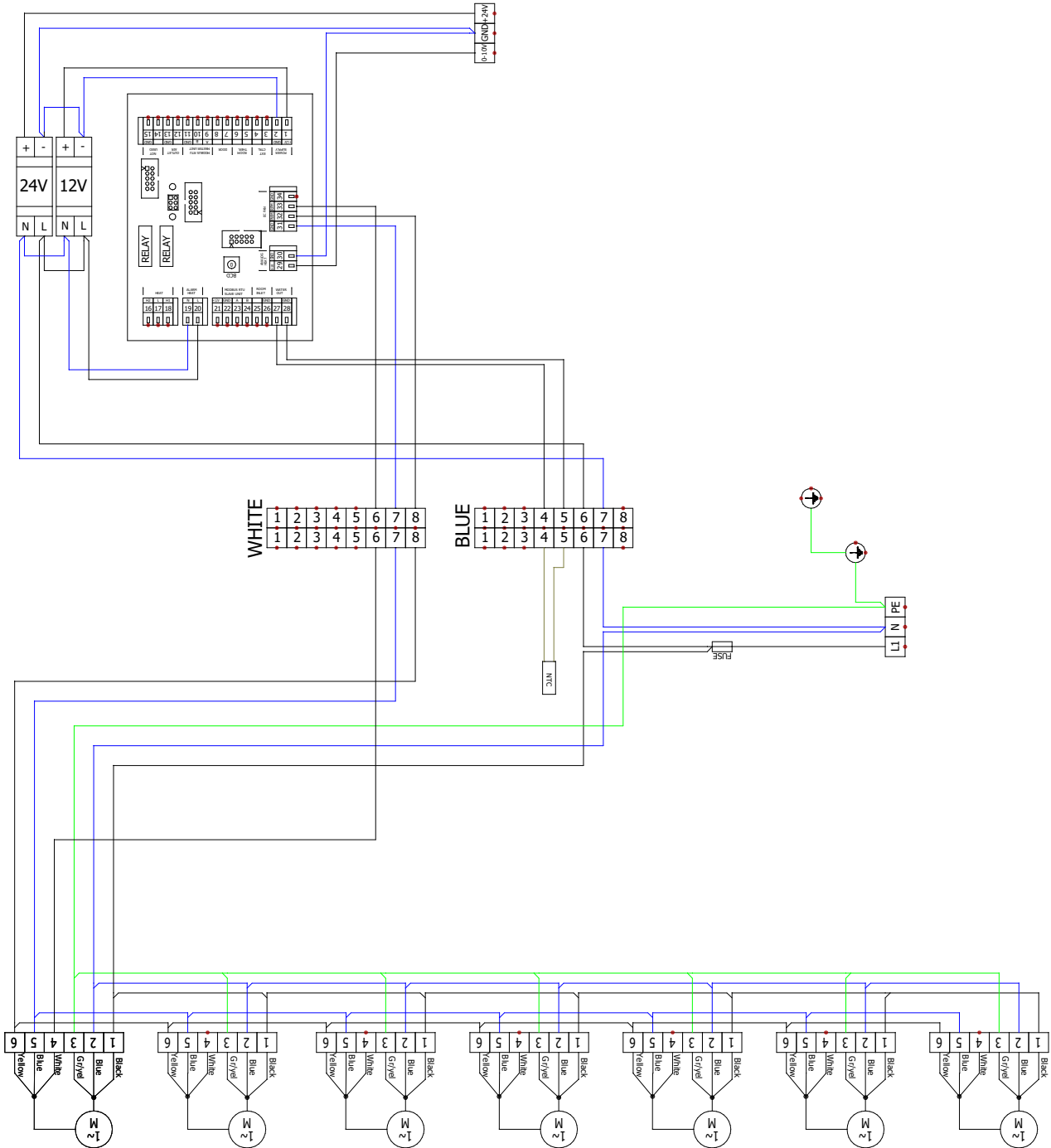

11. ESQUEMAS ELÉCTRICOS

VCST5C-100-E1-EC-PR (with electric heater)

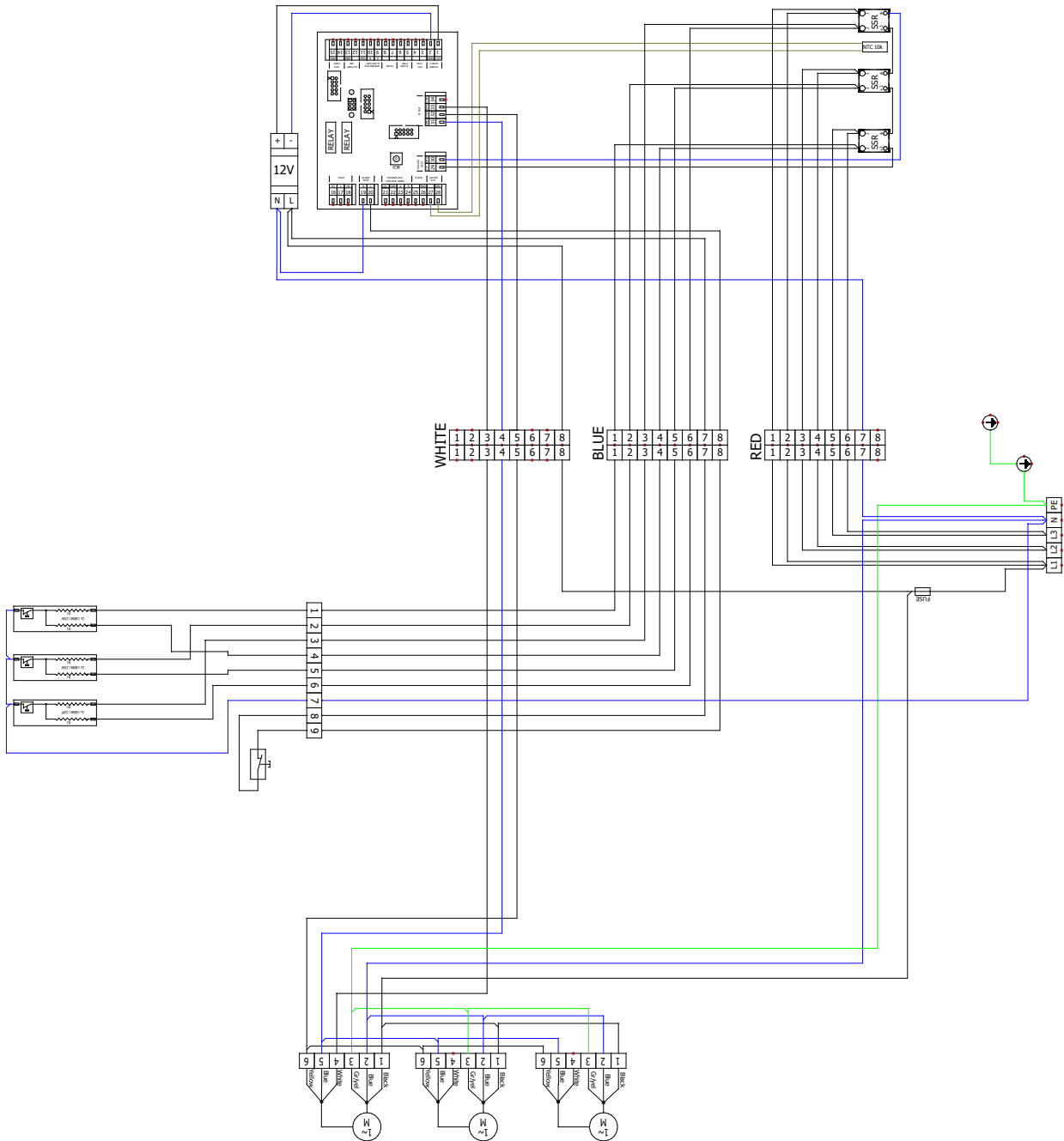

11. ESQUEMAS ELÉCTRICOS

VCST5C-150-E1-EC-PR (with electric heater)

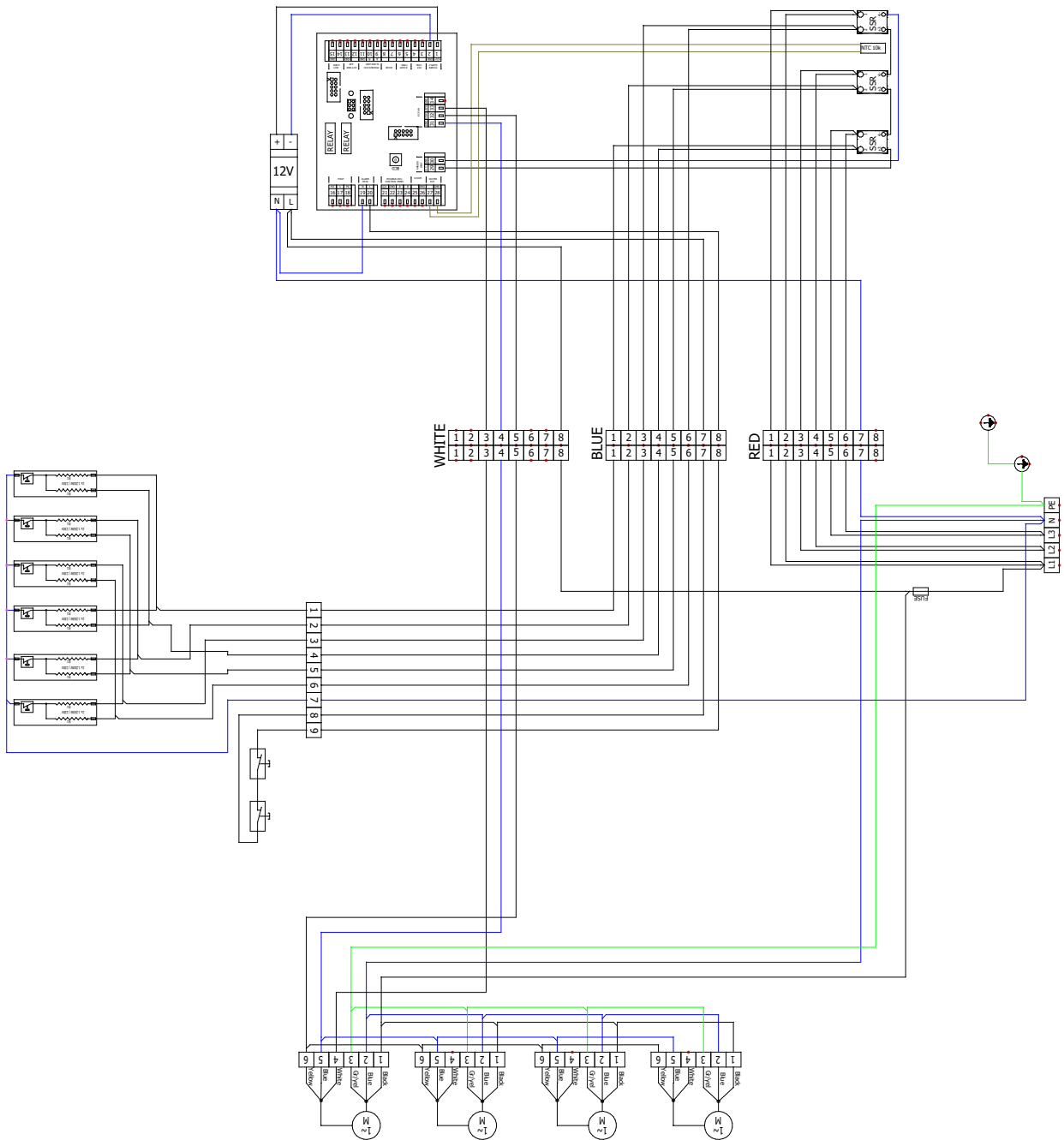

11. ESQUEMAS ELÉCTRICOS

VCST5C-200-E1-EC-PR (with electric heater)

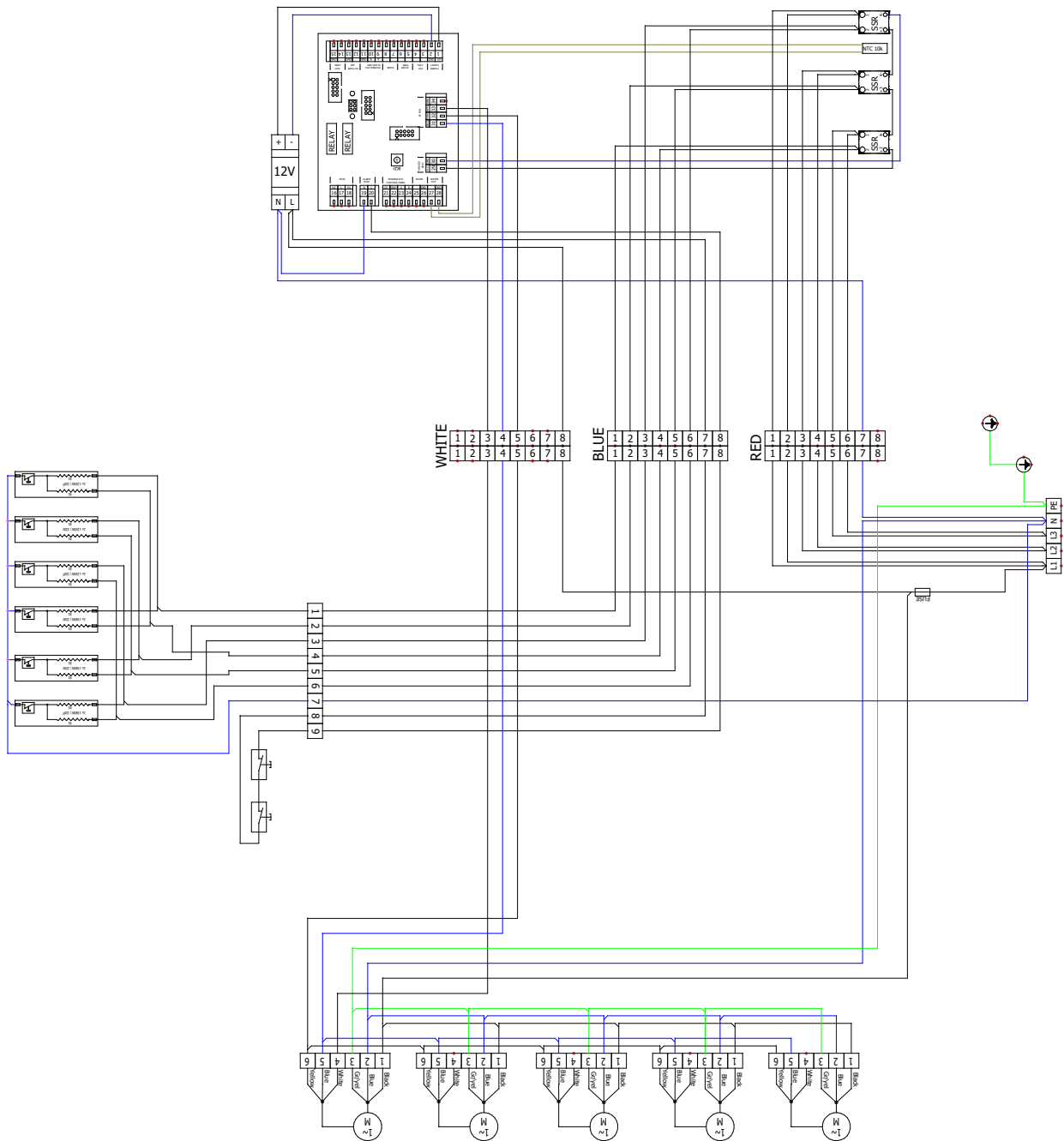

11. ESQUEMAS ELÉCTRICOS

VCST5C-250-E1-EC-PR (with electric heater)

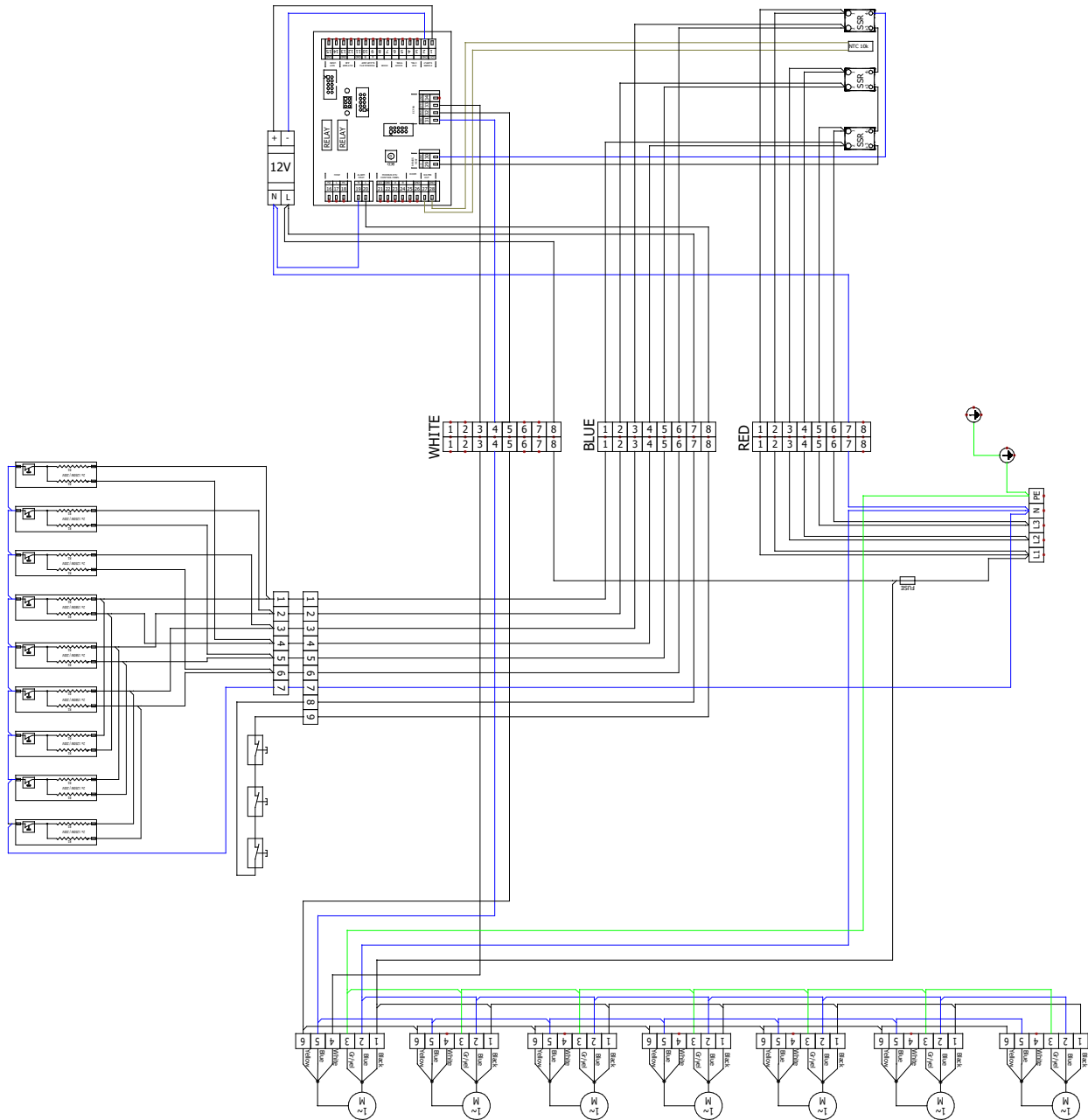

12. CONCLUSIÓN

Después de instalar la cortina de aire, lea atentamente el manual del regulador correspondiente. En caso de duda o consulta, no dude en ponerse en contacto con nuestros departamentos de ventas o asistencia técnica.

CONTACTO

Dirección:

2VV s.r.o.
Nádražní 794
533 51 Pardubice - Rosice
Czech Republic

Internet:

<http://www.2vv.cz/>

