



PARTNER  
IN VENTILATION  
2VV.CZ

FR

# VENESSE SUPERIOR



MANUEL D'INSTALLATION ET D'UTILISATION

INSTALLATION

CÂBLAGE DE COMMANDE

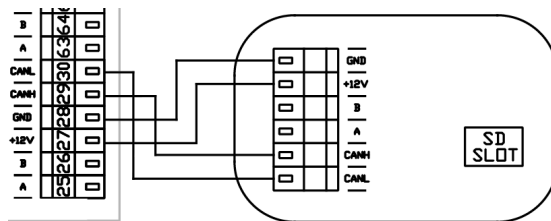
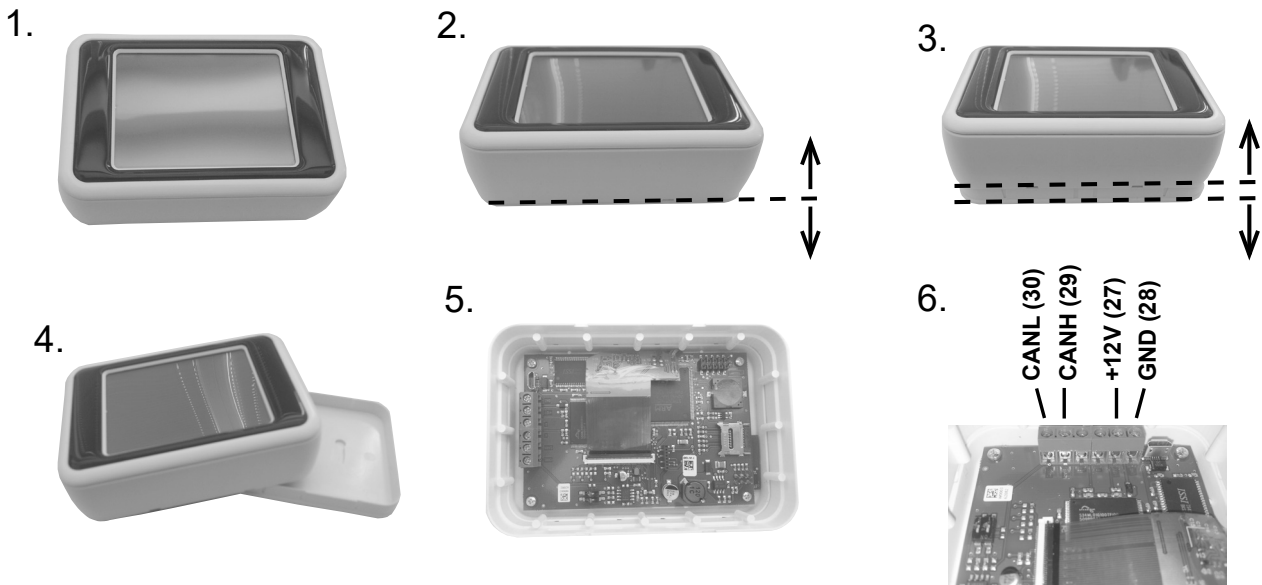
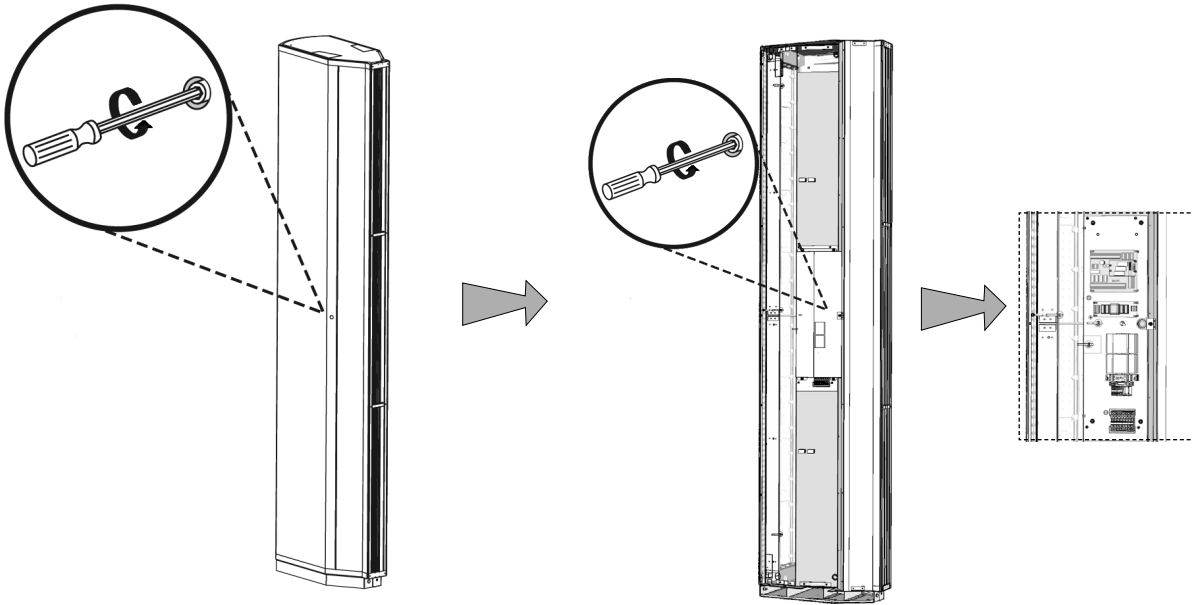

\*Doporučený datový kabel UTP CAT5 (zapojený křížový pár)

# INSTALLATION

## SUPER

Module de la régulation Super sur rideau Maître

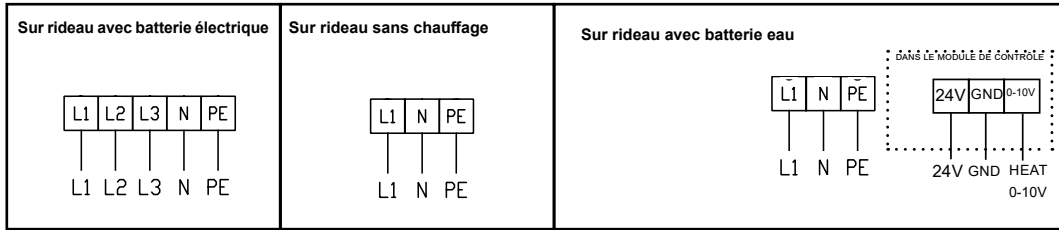

13

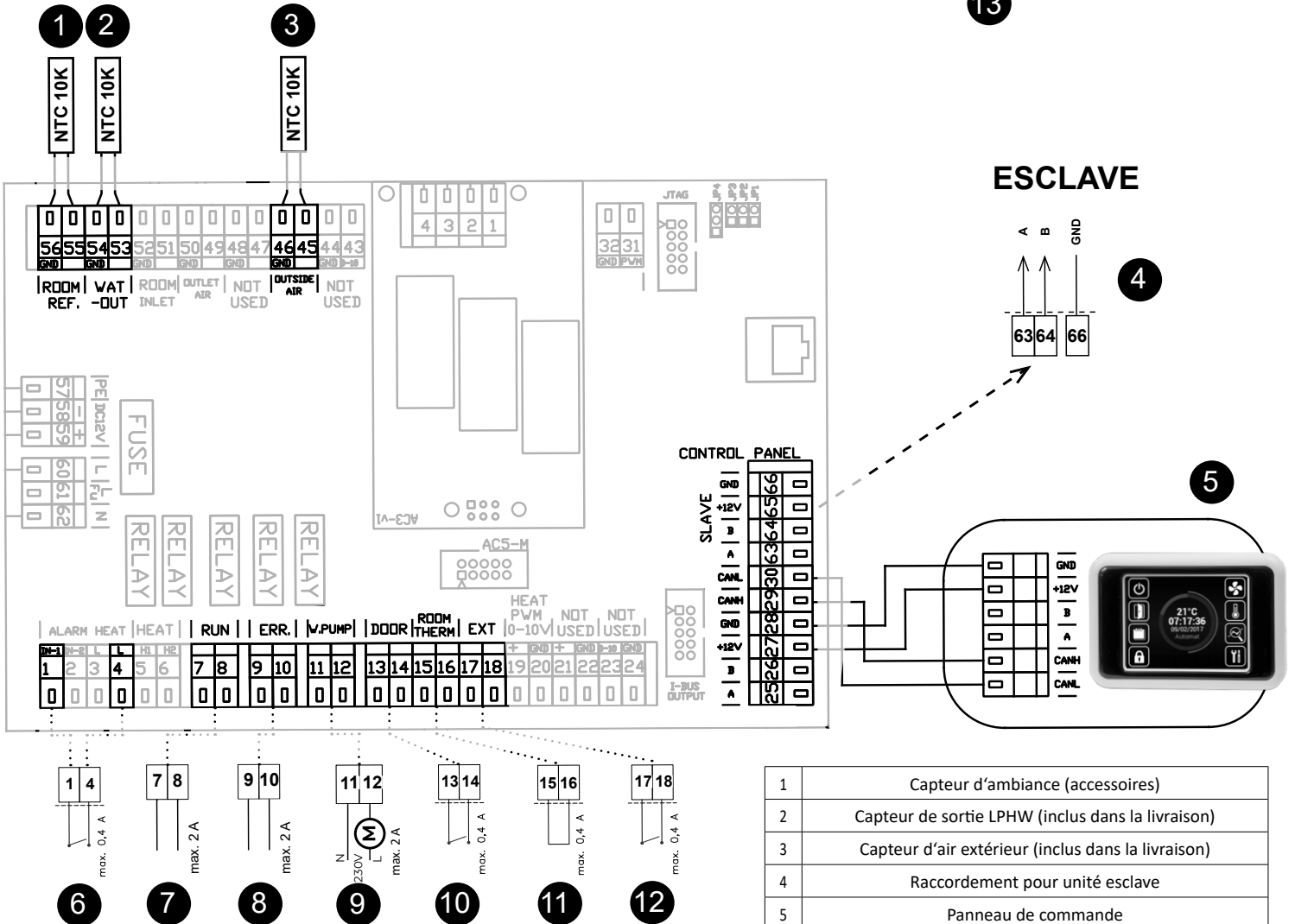

1	Capteur d'ambiance (accessoires)
2	Capteur de sortie LPHW (inclus dans la livraison)
3	Capteur d'air extérieur (inclus dans la livraison)
4	Raccordement pour unité esclave
5	Panneau de commande
6	Thermostat antigel (NC)
7	Contact RUN (contact de relais, NO / NC)
8	Contact défaut (relais contact NO/NC)
9	Pompe à eau (relais contact)
10	Contact de porte (entrée, NO/NC)
11	Thermostat (entrée, NO/NC)
12	Commande externe (entrée, ON/OFF)
13	Réglage de la vanne d'eau (0 – 10V)

# INSTALLATION

## SUPER ESCLAVE

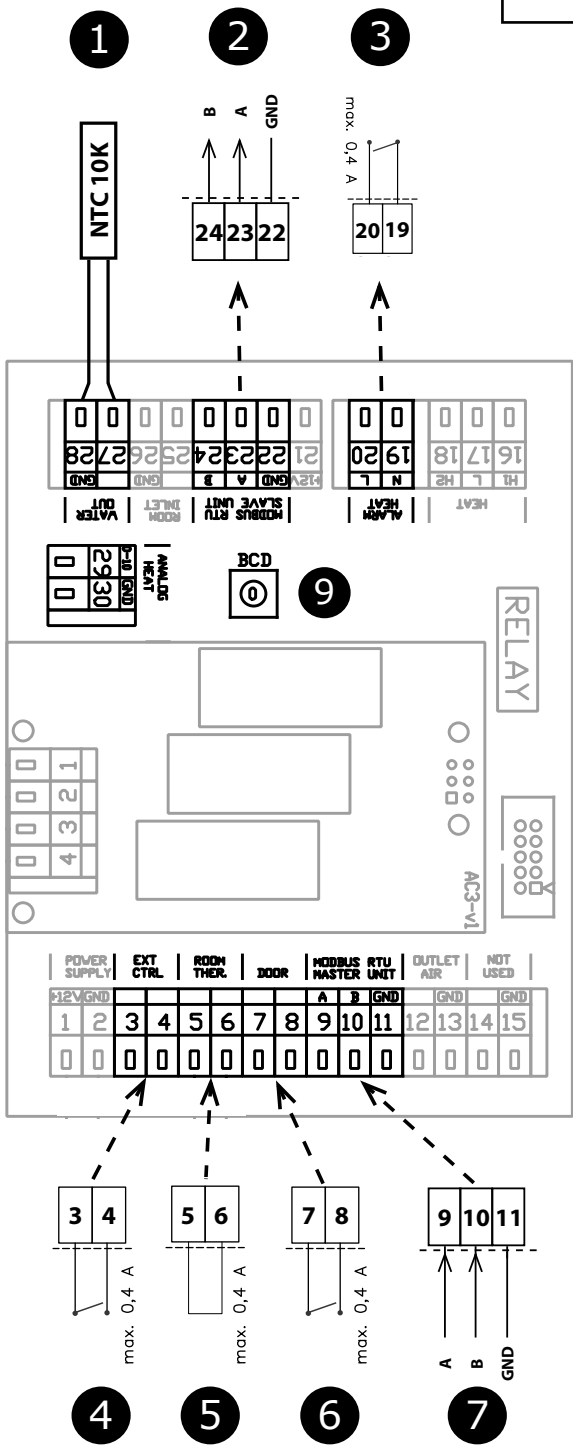
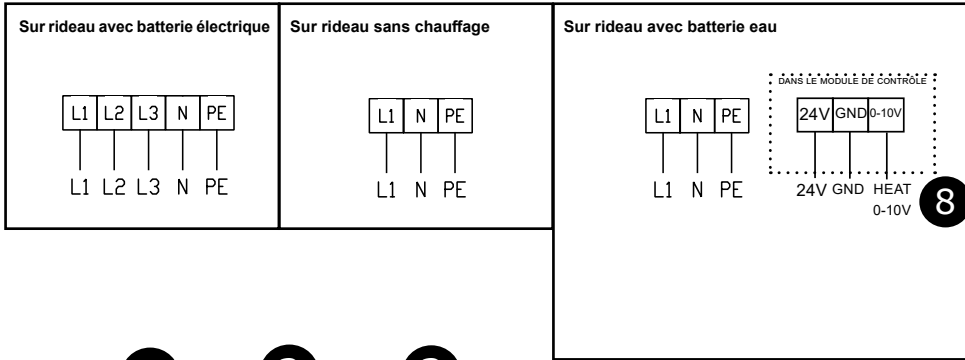

1	Capteur de sortie LPHW (inclus dans la livraison)
2	Raccordement pour unité Esclave
3	Thermostat antigel (NC)
4	Contrôle externe - ON / OFF
5	Thermostat (entrée, NO/NC)
6	Contact de porte (entrée, NO/NC)
7	Signal de l'unité MASTER
8	Commande de vanne d'eau (0-10 V)

**9**

Esclave	BCD
1	1
2	2
3	3
4	4
5	5
6	6
7	7
8	8
9	9
10	A

# DIAGRAMMES ÉLECTRIQUES CHÂINAGE

MASTER

SLAVE no.1

SLAVE no.2

SLAVE no.10

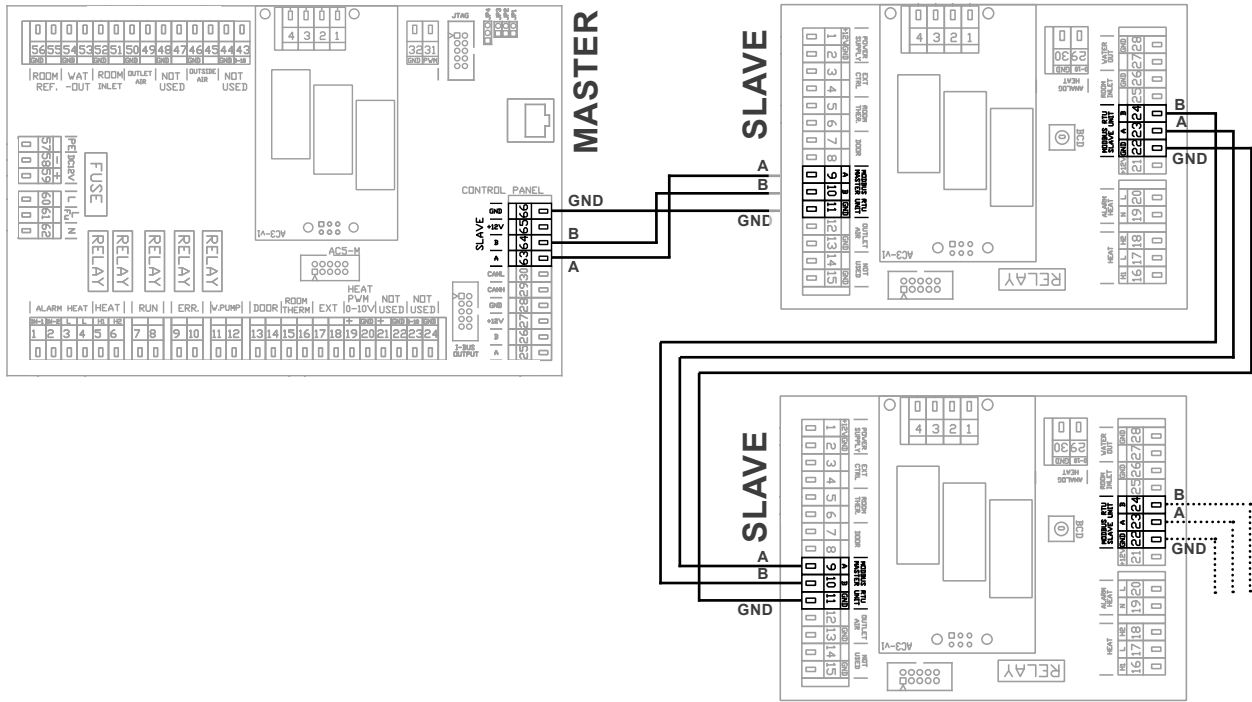
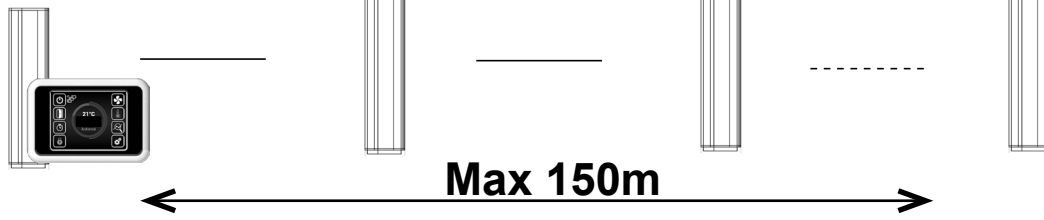

**LA LONGUEUR TOTALE DU BUS DE TOUS LES RIDEAUX CHÂINÉS NE DOIT PAS DÉPASSER 150 M !!!**

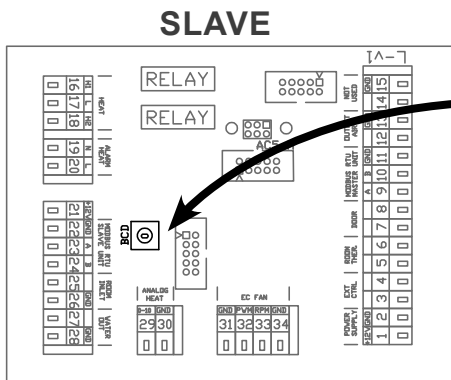

SLAVE	BCD	SLAVE	BCD
NO.1	1	NO.6	6
NO.2	2	NO.7	7
NO.3	3	NO.8	8
NO.4	4	NO.9	9
NO.5	5	NO.10	A

# INSTALLATION

Position des capteurs dans le rideau d'air

Capteur de température d'échappement (inclus)

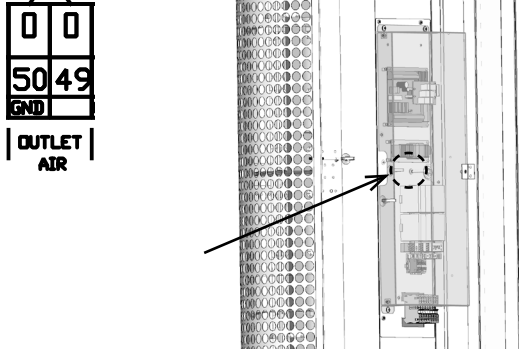

Capteur de température d'admission (inclus)

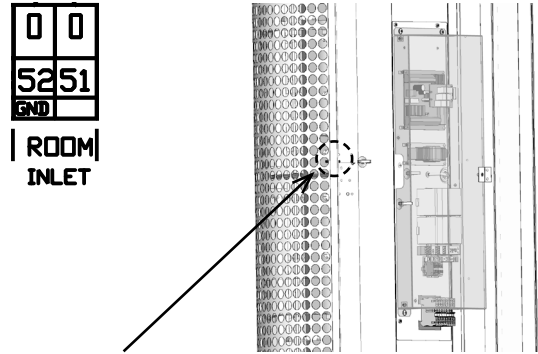

Capteur de température de retour (fourni avec module de contrôle)

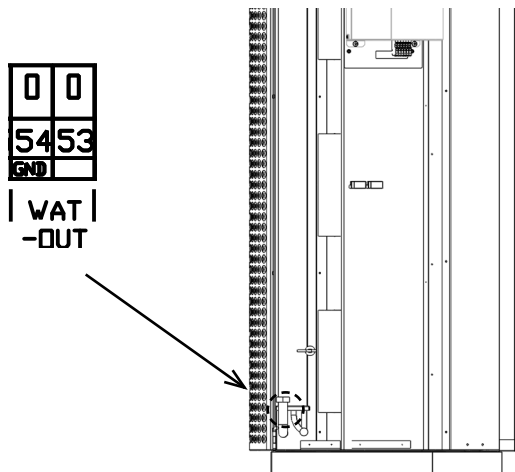

Capteur dans la pièce

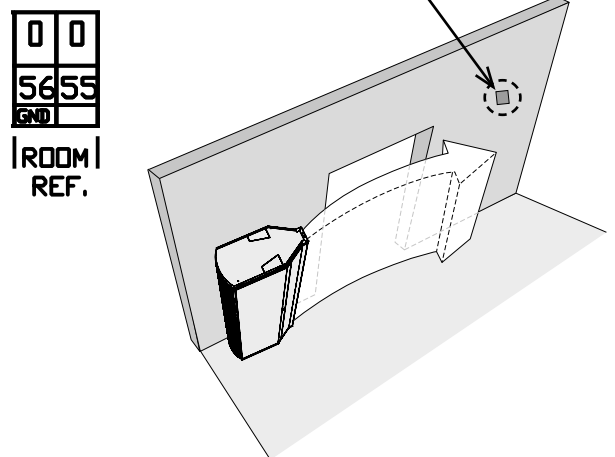

Capteur de température extérieure - capteur inclus

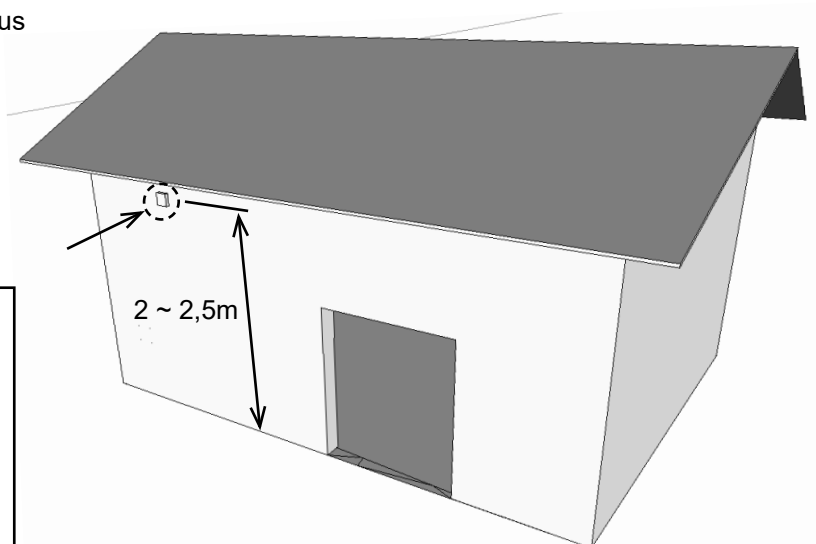

Le capteur de température extérieure est placé sur le côté nord du bâtiment afin qu'il ne soit pas exposé à la lumière directe du soleil ou à d'autres radiations thermiques indésirables. Il est recommandé d'installer le capteur dans une boîte de protection dans laquelle il est conseillé de créer un petit trou pour une mesure plus précise. Le capteur peut être immergé dans l'eau

## RACCORDEMENT DES ACCESSOIRES EXTERNES



### A LIRE ATTENTIVEMENT

- Lorsque vous raccordez des accessoires externes, l'alimentation électrique du rideau d'air doit être coupée.
- Tous les composants de commande externes doivent être raccordés conformément au schéma électrique.

### Contact de porte DS



#### INFORMATIONS TECHNIQUES

- contact de commutation isolé avec une tension maximale de 230V, 6A
- IP67, peut être raccordé comme un contact de branchement ou débranchement



#### ATTENTION !

Ne fait pas partie de la livraison.

### Contact de porte DK-1 / DK-B3



#### INFORMATIONS TECHNIQUES

- contact de commutation isolé avec une tension max de 12V.
- Câble - Câble dual core de diamètre 0,5 mm2. - Longueur maximum : 50 m.



#### ATTENTION !

Ne fait pas partie de la livraison.

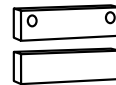

### Vanne thermostatique – TV1/1



#### INFORMATIONS TECHNIQUES

- vanne thermostatique pour réguler la batterie eau
- utilisable pour tous les types de rideaux avec batterie eau
- fonctionne indépendamment de la régulation de commande



#### ATTENTION !

Ne fait pas partie de la livraison.

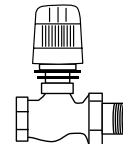

### Vannes 3 voies – ZV3-24V



#### INFORMATIONS TECHNIQUES

- vanne des zones pour réguler l'échangeur d'eau 0 – 10V
- câble – à 4 âmes d'une section de 1,5mm2. Alimentation de 24V / 50/60 Hz (24V alimentation externe – ne fait pas partie de la livraison), tension de commande 0-10V



#### ATTENTION !

Ne fait pas partie de la livraison.

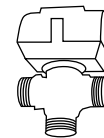

### Thermostat d'ambiance – TER-P



#### INFORMATIONS TECHNIQUES

- thermostat d'ambiance pour réguler le chauffage
- câble – à 2 âmes d'une section de 1,5mm2, 230V/50Hz



#### ATTENTION !

Ne fait pas partie de la livraison.

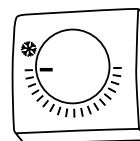

# TELECOMMANDE



## A LIRE ATTENTIVEMENT !

### Avant la première mise en service, vérifiez les points suivants:

- que le boîtier de la télécommande est bien fermé
- que l'alimentation électrique est bien connectée y compris la mise à la terre et la protection des déclencheurs externes.
- que tous les éléments des composants électriques sont bien connectés
- que l'installation est conforme à toutes les instructions du présent manuel
- qu'aucun outil ou objet qui pourrait l'endommager n'est resté dans l'appareil

### ⚠ ATTENTION !

- Toutes interventions ou modifications effectuées au niveau des connexions internes sont interdites et resultent en la perte de la garantie.
- Il est recommandé d'utiliser les accessoires que nous fournissons. En cas de doutes concernant la possibilité d'utiliser les accessoires non-originaux, veuillez vous adresser à votre fournisseur.

## MISE EN MARCHÉ

L'alimentation principale étant branchée, l'écran de la télécommande s'allume et les données de service sont chargées. L'appareil n'est prêt à être utilisé qu'après le chargement complet des données de service.

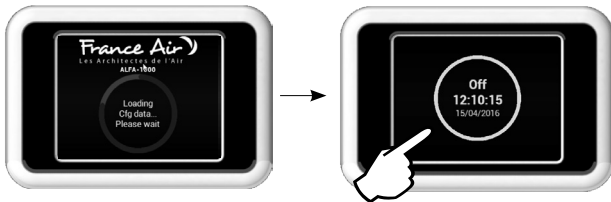

La télécommande comprend un écran tactile – vous commandez le dispositif en touchant les symboles sur l'écran.

## Description de l'écran principal

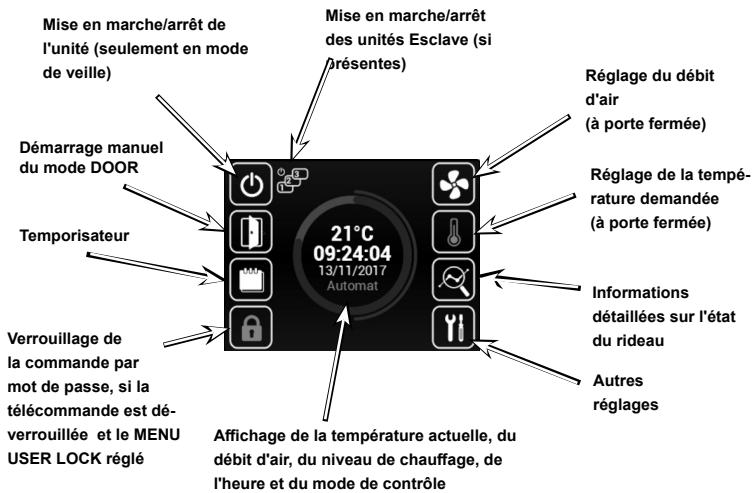

Les différents MENU sont décrits plus en avant de ce mode d'emploi

## Icônes d'avertissement

Ce symbole informe d'une erreur, en cliquant sur l'icône d'avertissement vous afficherez l'écran avec les messages d'erreur en question

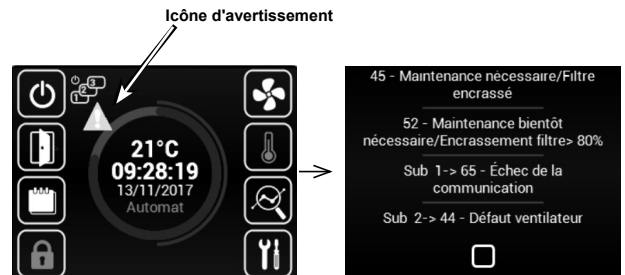

## Icônes d'information

Ces signes informent seulement de l'état, ils ne signifient pas une erreur

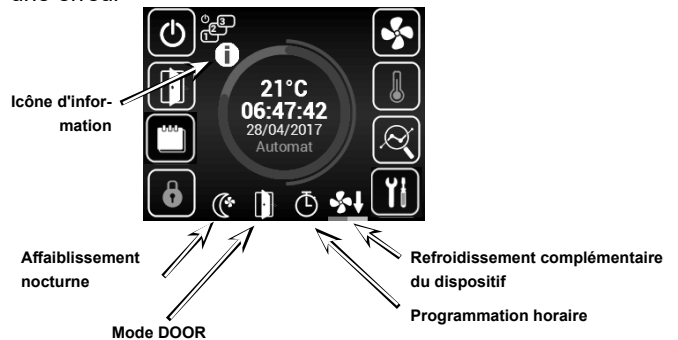

# TELECOMMANDE



## INFORMATIONS SUR L'ETAT DU RIDEAU

Cet écran affiche l'état détaillé du rideau et des valeurs des capteurs :

- Débit d'air actuellement sélectionné (pas ou %), icônes d'information
- Températures d'air à l'aspiration\*, au soufflage\*, température ambiante\* et à l'extérieur du bâtiment\* (\* - si les capteurs correspondants sont installés et autorisés)
- Rendement sélectionné de l'unité de chauffage (s'il y en a)

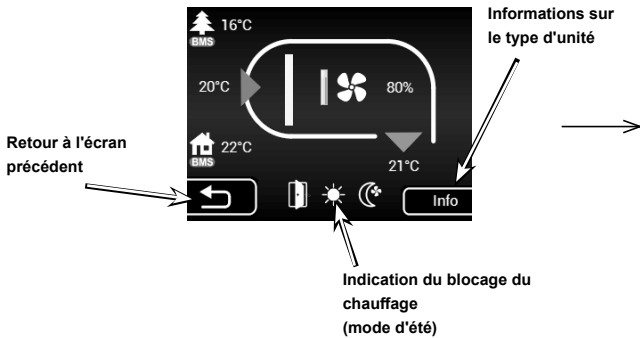

Si les unités Esclave sont connectées, les informations les concernant sont affichées ici. L'accès à ces informations se fait en déplaçant l'écran vers le haut.

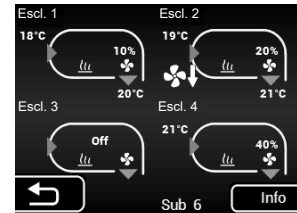

Vous trouverez d'autres informations sur le réglage plus loin dans ce mode d'emploi au menu « SUBUNITS »



## MENU Réglage

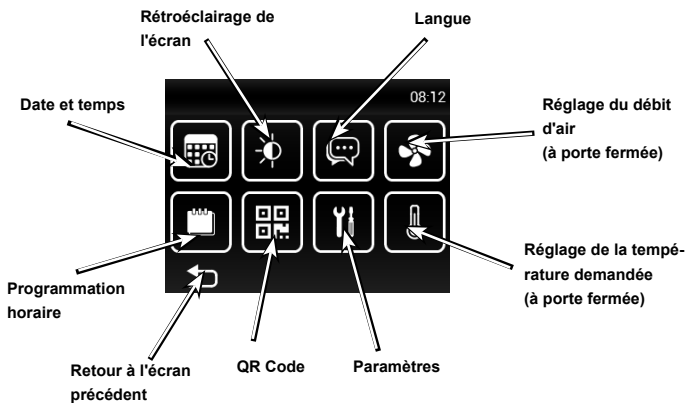

## Réglage demandé températures à porte fermée

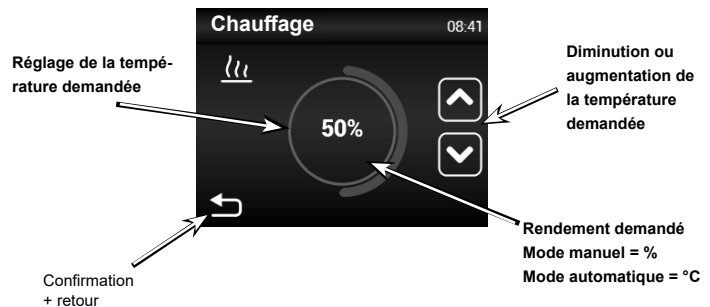

Si le chauffage est bloqué par le mode d'été (MENU - SUMMER HEATING), le signe du « Soleil » est affiché sans que le rendement puisse être sélectionné.



## Réglage du débit d'air à porte fermée

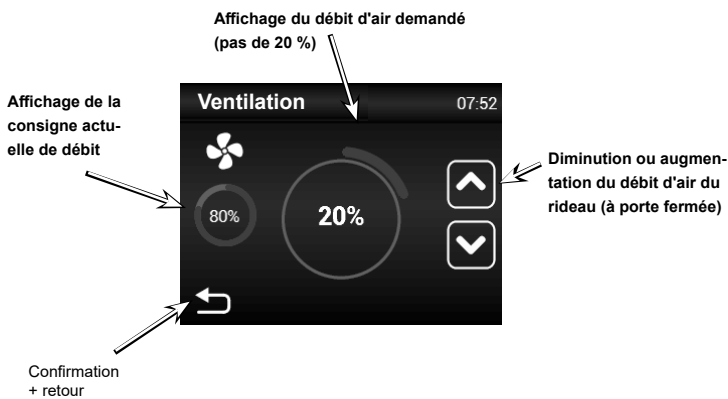

## Réglage de la date et de l'heure

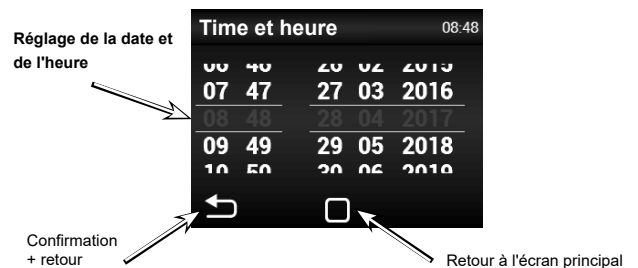

# TELECOMMANDE



## Programmation horaire

Après la fin de l'intervalle de temps l'unité passe en mode veille.

Activation/désactivation de la programmation

Mode hebdomadaire

Mode annuel

Confirmation + retour

Retour à l'écran principal

### Mode hebdomadaire

En touchant le jour donné il est possible de sélectionner différents modes temporels

Bouton pour copier le plan du jour à d'autres jours

Réalisation de la copie + retour

Où copier

### Mode annuel

intervalle DÉPART/ARRÊT

Seulement MANUAL

ANNULATION

En une touche vous pouvez ajouter un nouveau créneau

Off mode

Ventilation 100%

Chauffage 0%

Rendement demandé du ventilateur en mode manuel

Rendement demandé du chauffage en mode manuel



## Langue

5 langues sont proposées

Choix de langue

Confirmation + retour

Retour à l'écran principal



## Réglage du rétroéclairage

Niveau du rétroéclairage en état de veille

Niveau du rétroéclairage en état de marche

Confirmation + retour

Retour à l'écran principal



## Menu de service

Pour entrer dans le MENU de service saisissez le code 1616

Effacement/retour

Entrée au menu

# 1616

vous pouvez sélectionner le MENU après défilement de la page en position du milieu et en cliquant sur entrée

Entrée dans le menu sélectionné

# TELECOMMANDE

## MENU - MODE

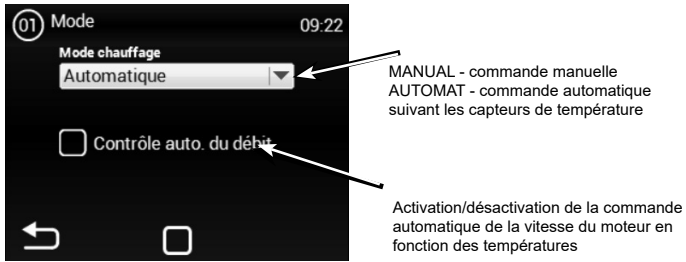

Si vous sélectionnez la fonction AUTO ou MANUAL, certains éléments peuvent être interdits/autorisés dans le MENU de service

## MENU – HW SETTING

Dans ce MENU, vous pouvez régler le comportement détaillé des différentes entrées et sorties du régulateur

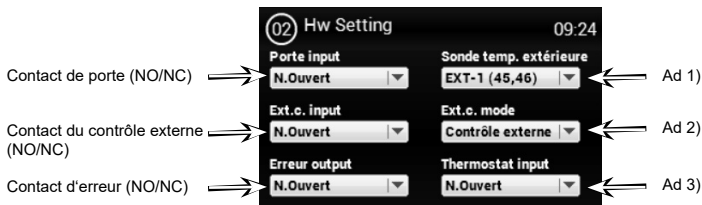

**Ad 1) -** Activation/réglage du capteur de la température externe. Options possibles :  
**None** - aucun capteur n'est connecté - inactif  
**EXT-1 (45,46)** - capteur connecté (doit se trouver sur les bornes 45 et 46)  
**BMS** - capteur de température actif et utilisé à partir du système supérieur

**Ad 2) -** Réglage du comportement de l'entrée du contact externe. Options possibles:  
**None** - inactif  
**External control** - mise en marche/arrêt externe de l'appareil  
**Night reduction** - activation/désactivation de l'affaiblissement nocturne (le réglage est décrit plus loin dans le présent manuel)

**Ad 3) -** Thermostat (NO/NC)

## MENU – FILTER TIMER

Ce MENU permet de sélectionner la durée (d'après les heures du compteur) après laquelle aura lieu l'annonce de la recommandation de remplacer les filtres, voire la mise à zéro du temporisateur après le remplacement des filtres



Exemple d'affichage de l'état d'un filtre encrassé sur l'écran principal



## MENU – TEMPERATURE SENSOR

N'est disponible qu'en Mode automatique. Dans ce menu, vous pouvez sélectionner le capteur de température qui sera utilisé pour la commande primaire de la température



Options possibles :

- Outlet** - capteur de température au soufflage (après l'échangeur)
- Inlet** - capteur de température à l'aspiration (avant l'échangeur)
- Room** - capteur de température spatial (dans une pièce par exemple)
- Thermostat** - thermostat spatial (fonction ON/OFF)
- Room BMS** - capteur de température spatial à partir d'un système supérieur

## MENU – OUTLET TIME LIMITS

Ce MENU permet de sélectionner les limites au soufflage de l'appareil

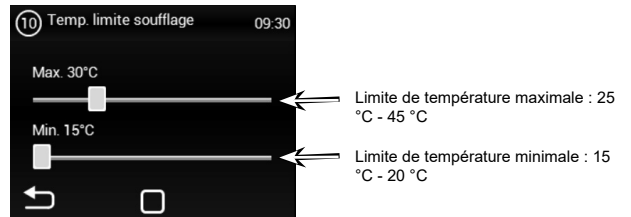

Si, au MENU TEMPERATURE SENSOR, est sélectionnée la valeur « OUTLET », les valeurs dans le présent MENU ne peuvent pas être sélectionnées, car les limites sont déjà définies par le capteur. L'écran suivant s'affiche :



## MENU - MODBUS RTU

Ce MENU permet de sélectionner les paramètres de communication pour le Modbus RTU

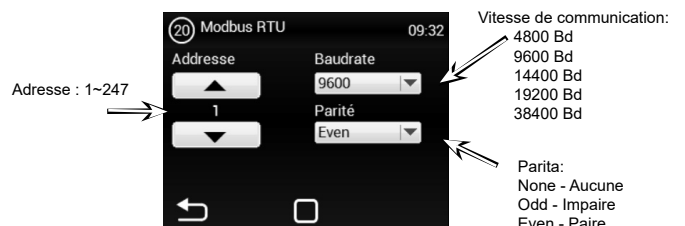

Un réglage incorrecte peut entraîner l'impossibilité de communiquer avec le régulateur

# TELECOMMANDE

## MENU – NETWORK

Ce MENU permet de sélectionner les paramètres de communication pour l'interface du réseau

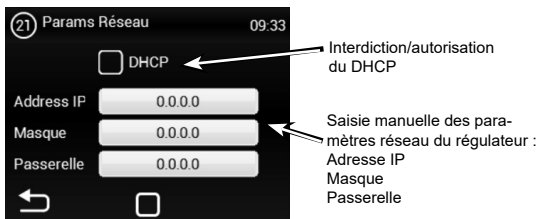

Un mauvais réglage peut entraîner l'impossibilité de communiquer avec le régulateur

## MENU - USER LOCK

Ce MENU permet de bloquer certains menus de la télécommande

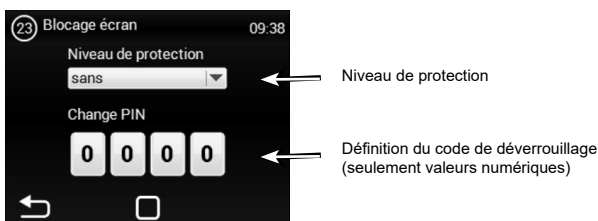

Options possibles :

**None** - La restriction n'est pas active

**ON/OFF** - Permet l'activation et la désactivation de l'unité sans mot de passe

**ON/OFF, Temp., Débit** - Permet l'activation et la désactivation de l'unité, le réglage de la température de consigne et de la débit d'air sans mot de passe.

**Temp., Débit** - Permet le réglage de la température de consigne et de la débit d'air sans mot de passe.

**Complet** - Ne permet aucun réglage sans l'insertion du mot de passe.

**Utilisateur** - Permet l'activation et la désactivation de l'unité, le réglage de la température de consigne et du débit d'air sans mot de passe. Affiche uniquement les icônes accessibles. Voir l'image ci-dessous le mode d'utilisateur spécial

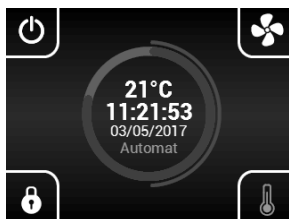

## MENU - SUMMER HEATING

Ce MENU permet de sélectionner les restrictions du chauffage dans les mois d'été



Si le capteur de température extérieure n'est pas paramétré, le mode « summer heating » travaille seulement suivant le temps sélectionné et la température paramétrée n'est pas évaluée

## MENU - DOOR CONTACT

Ce MENU permet le réglage du comportement du régulateur d'après le contact de porte

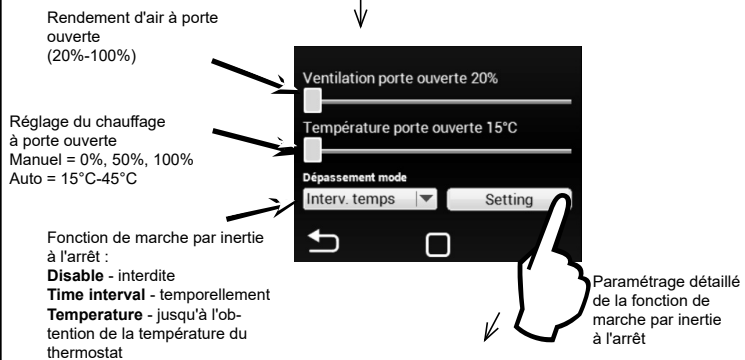
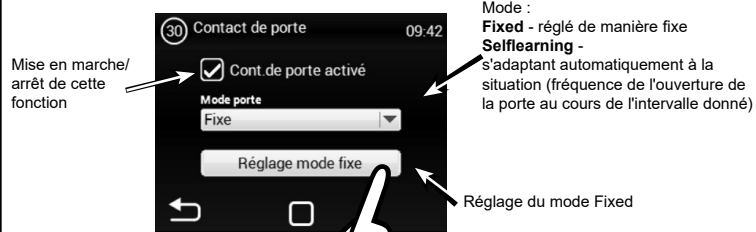

## Marche par inertie à l'arrêt dans un temps donné

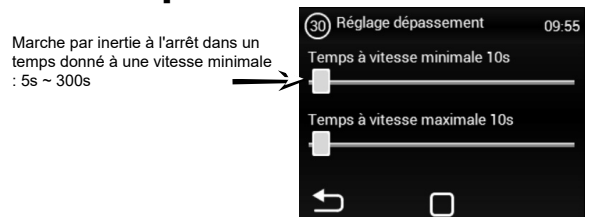

## Marche par inertie à l'arrêt à une température donnée

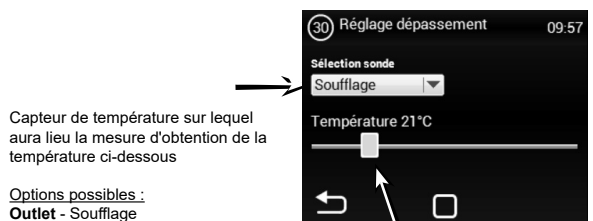

Options possibles :  
**Outlet** - Soufflage  
**Inlet** - Aspiration  
**Room** - Capteur spatial  
**Thermostat** - Thermostat  
**Room BMS** - Capteur du système de la GTB

Température demandée pour la marche par inertie à l'arrêt  
**OUTLET** : 15°C-45°C  
**INLET** : 15 °C-30°C  
**ROOM** : 15 °C-30°C  
**THERMOSTAT** : N/A  
**ROOM BMS** : 15 °C-30°C

# TELECOMMANDE

## MENU – WATER ANTIFREEZE

Ce MENU n'est disponible que sur les unités avec batterie eau

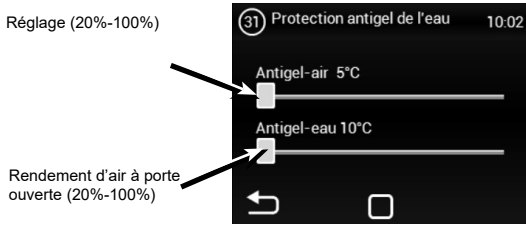

## MENU - UNITES ESCLAVES

Ce MENU permet le réglage du comportement d'autres régulateurs connectés en tant qu'Esclaves (SLAVES)



Paramètre d'adresse esclave:

ADRESSE	UNITÉ ESCLAVE	ADRESSE	UNITÉ ESCLAVE
1	1	6	6
2	2	7	7
3	3	8	8
4	4	9	9
5	5	A	10

**Ad 1)** - Possibilité d'utiliser un contact de porte comme principal dont l'état sera envoyé vers les régulateurs Esclave. La nécessité de connecter le contact de porte à chaque régulation est donc évitée, si telle est la demande.

- Fonction non autorisée = le contact de porte ne sera pas envoyé du Maître aux Esclaves
- Fonction autorisée = le contact de porte sera envoyé du Maître aux Esclaves

**Ad 2)** - Possibilité d'activer sur l'écran principal l'icône à l'aide de laquelle peuvent être éteints/mis en marche les différents régulateurs Esclave. Si cette fonction n'est pas active, les régulateurs Esclave se mettront en marche/s'éteindront à chaque fois tous en même temps.

- Fonction non autorisée = Une mise en marche/arrêt global des régulateurs Esclaves aura lieu
- Fonction autorisée = Les différents régulateurs Esclaves peuvent être sélectionnés à partir de l'écran principal et mis en marche/éteints



## MENU – ADV. réglages batterie eau

Ce MENU est disponible uniquement pour les unités avec batterie à eau. Il permet des réglages avancés de régulation de la batterie à eau.

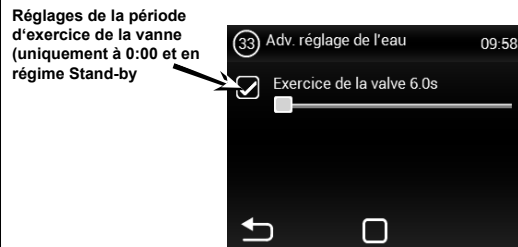

Lorsque cette fonction est active, la vanne sera ouverte et fermée. Ce système empêche de blocage de la vanne. L'activation de la fonction sera possible uniquement en régime de veille. L'unité doit être en régime de veille.

## MANU - ADV; réglage du ventilateur

Ce menu permet de régler les ventilateurs lors de la fermeture et de l'ouverture des portes. Il permet des réglages avancés du contrôle du ventilateur.

Le temps pendant lequel le ventilateur fonctionnera à partir du moment où la température souhaitée de +0,3 ° C a été atteinte sur le capteur ROOM en mode porte fermée. Ce paramètre n'est disponible que lorsque ROOM est sélectionné (1616 / Capteur de température).

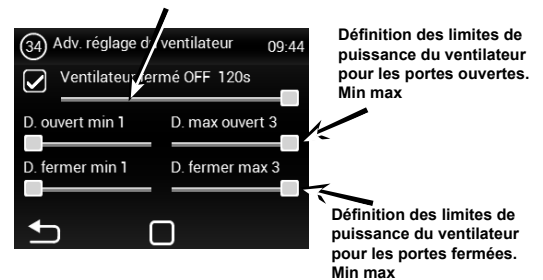

Les limites de puissance du ventilateur définies limitent la plage de pilotage du ventilateur pour les portes ouvertes et fermées. Cette limitation s'applique au contrôle manuel et automatique de la puissance du ventilateur. Les limites sont dépassées à tout réglage de puissance du ventilateur est indiqué par l'élément de réglage de la rougeur et les dépassements de texte.

# TELECOMMANDE

## MENU - autres paramètres

🔍 Ce MENU permet le réglage du comportement des autres paramètres

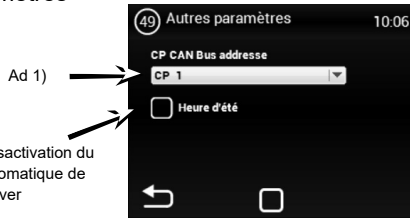

**Ad 1)** - Possibilité de paramétrer l'adresse CAN pour la télécommande afin que puissent être connectées jusqu'à 2 télécommandes Maître

Options : CP 1 = le panneau de commande a l'adresse 1  
CP 2 = le panneau de commande a l'adresse 2

🔍 L'adresse est configurée à chaque télécommande, cette dernière étant ensuite adressée selon cette configuration.

### ⚠️ ATTENTION !

Chaque rideau doit avoir sa propre adresse.  
Le non respect de ce principe peut entraîner un dysfonctionnement du régulateur.

Lors de la connexion de plusieurs rideaux, il faut régler les éléments terminaux. Ces derniers se trouvent dans l'électronique principale et dans le commutateur de commande

#### SUPER contrôle:

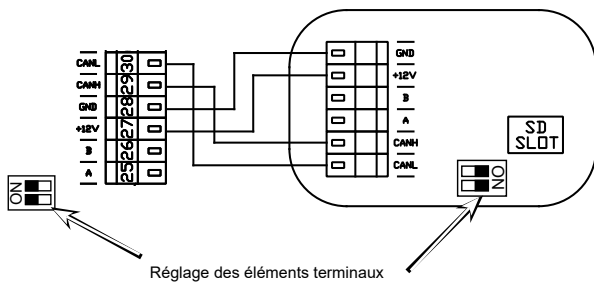

#### EASY contrôle:

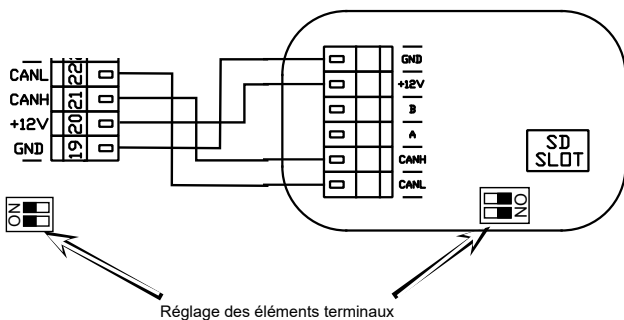

## MENU - FACTORY RESET

🔍 Ce MENU permet un retour des paramètres à l'état d'usine

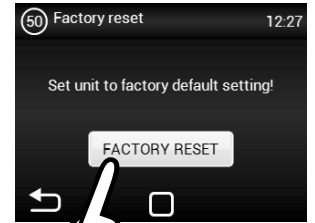

En appuyant sur « FACTORY RESET », vous paramétrez les valeurs dans le MENU 1616 à l'état initial



Après avoir terminé nous recommandons d'éteindre et de relancer l'alimentation principale du régulateur

# TELECOMMANDE

Exemple de connexion télécommandes - Option 1 :

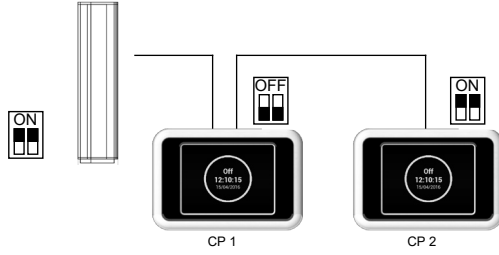

Connexion électrique - Option 1:

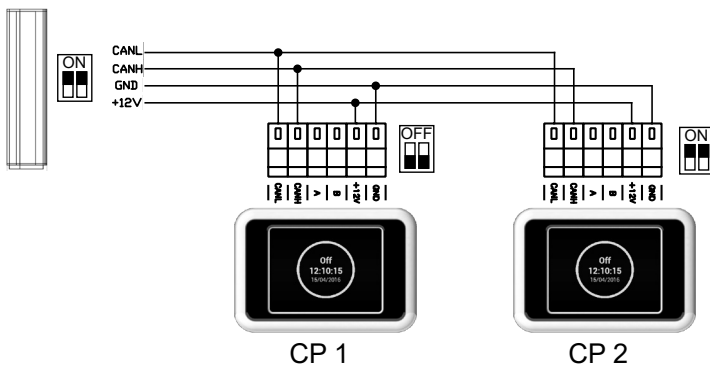

Connexion électrique - Option 2:

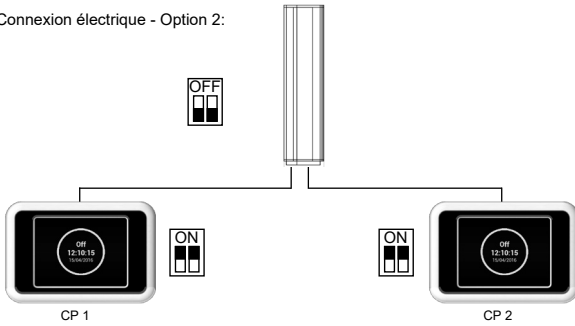

Connexion électrique - Option 2:

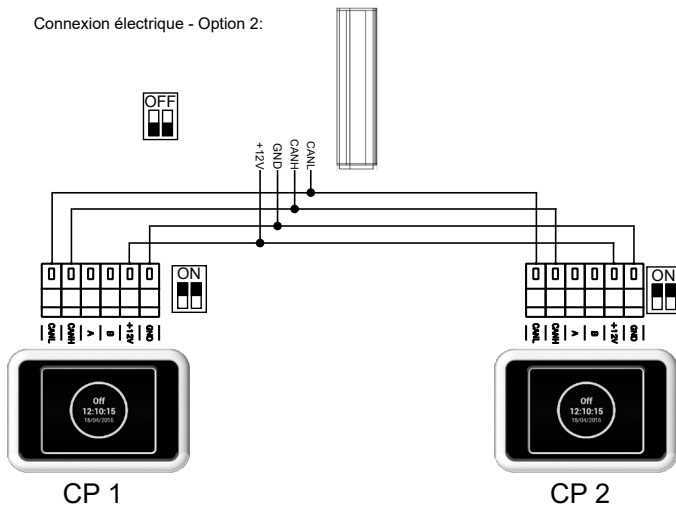

# ELIMINATION DES DEFAUTS

**Avant toute intervention effectuée sur le rideau d'air, il faut absolument débrancher l'alimentation principale. Si vous n'êtes pas sur que les mesures à effectuer sont correctes, ne faites aucune réparation vous-même et contactez le service technique !!!**

Description	Comportement de l'appareil	Cause probable	Résolution
44 - Erreur du ventilateur	L'appareil ne marche pas	Ventilateur surchauffé ou panne du contact thermique du ventilateur de soufflage	Déterminez la cause de la surchauffe du moteur (roulement défectueux, panne mécanique, court-circuit...) et le cas échéant, remplacez le moteur.
45 - Entretien demandé/ filtre encrassé	Le fonctionnement de l'appareil marche	Le filtre ou le temps de remplacement paramétré est atteint	Remplacez le filtre. Après le remplacement, n'oubliez pas d'effectuer un RESET dans le MENU 1616 - FILTER TIMER
46 - Panne de l'unité de chauffage	L'appareil ne marche pas	Panne de l'unité de chauffage	Contrôlez l'unité de chauffage et l'état du thermostat de sécurité. Un bon refroidissement de l'unité de chauffage est-il garanti ? Contrôlez la marche des moteurs
47 - Panne du capteur de la température extérieure (45, 46)	L'appareil ne marche pas	Panne du capteur de la température sur les bornes 45, 46	Vérifiez que le capteur est bien connecté à l'électronique, éventuellement effectuez un test de fonctionnement du capteur en mesurant sa résistance (la valeur de résistance à +20°C est à peu près 10kOhm)
48 - Panne du capteur de la température de l'air évacué (49, 50)	L'appareil ne marche pas	Panne du capteur de la température sur les bornes 49, 50	Vérifiez que le capteur est bien connecté à l'électronique, éventuellement effectuez un test de fonctionnement du capteur en mesurant sa résistance (la valeur de résistance à +20°C est à peu près 10kOhm)
49 - Panne du capteur de l'air aspiré (51, 52)	L'appareil ne marche pas	Panne du capteur de la température sur les bornes 51, 52	Vérifiez que le capteur est bien connecté à l'électronique, éventuellement effectuez un test de fonctionnement du capteur en mesurant sa résistance (la valeur de résistance à +20°C est à peu près 10kOhm)
60 - Panne du capteur de l'eau de retour de l'échangeur (53, 54)	L'appareil ne marche pas	Panne du capteur de la température sur les bornes 53, 54	Vérifiez que le capteur est bien connecté à l'électronique, éventuellement effectuez un test de fonctionnement du capteur en mesurant sa résistance (la valeur de résistance à +20°C est à peu près 10kOhm)
61 - Panne du capteur spatial de température (55, 56)	L'appareil ne marche pas	Panne du capteur de la température sur les bornes 55, 56	Vérifiez que le capteur est bien connecté à l'électronique, éventuellement effectuez un test de fonctionnement du capteur en mesurant sa résistance (la valeur de résistance à +20°C est à peu près 10kOhm)
62 - Panne du capteur de la température extérieure de la GTB	L'appareil fonctionne en mode dégradé	Panne du capteur de la température dans la GTB	Vérifiez l'exactitude des adresses paramétrées dans la GTB où le capteur en question envoie des données (vers le bon régulateur). Vérifiez le bon fonctionnement du capteur dans la GTB
63 - Panne du capteur de la température spatiale de la GTB	L'appareil fonctionne en mode dégradé	Panne du capteur de la température dans la GTB	Vérifiez l'exactitude des adresses paramétrées dans la GTB où le capteur en question envoie des données (vers le bon régulateur). Vérifiez le bon fonctionnement du capteur dans la GTB
79 - Le chauffage a été baissé. En raison d'un bas débit d'air	Le fonctionnement de l'appareil marche	État à titre d'information seulement	Un changement de la demande d'un rendement d'air plus bas a eu lieu, limitant automatiquement le rendement de l'unité de chauffage pour empêcher un surchauffage possible.
65 - Erreur de communication	L'appareil ne marche pas	Erreur en communication	Vérifiez si le câble de communication est bien connecté et n'est pas endommagé. Respectez le schéma électrique et empêchez des phénomènes qui pourraient entraver la communication (câblage à proximité de haute tension, phénomènes à endroit de l'installation provoquant des interférences)
<b>L'appareil ne travail pas</b>	L'appareil ne marche pas	Alimentation électrique coupée	Vérifiez si l'alimentation électrique n'est pas coupée
		Fusible grillé	Contrôlez le fusible placé sur le module de regulation
<b>Le chauffage s'éteint</b>	L'appareil fonctionne mais ne chauffe pas	L'unité de chauffage se surchauffe	Le chauffage électrique se surchauffe à cause d'un débit d'air insuffisant. Vérifiez si les ventilateurs fonctionnent en plein et si l'alimentation d'air dans l'appareil n'est pas limitée.

## ASSISTANCE

### **SI VOUS NE POUVEZ PAS RESOUDRE LA PANNE VOUS-MEME**

Fournissez les informations ci-dessous au centre d'assistance:

- La désignation du type du rideau d'air
- Accessoires utilisés
- Lieu d'installation
- Numéro de série
- Les conditions d'installation (même électrique)
- Période de fonctionnement
- Descriptif détaillé du problème rencontré.

### **RETRAIT DU PRODUIT DE LA CIRCULATION ET MISE AU REBUT**

Avant de mettre le produit au rebut, rendez-le inutilisable.

Même d'anciens produits contiennent une matière première qui peut être recyclée. Déposez ces produits dans un site de collecte de matières premières.

Le mieux est jeter les produits dans un centre spécial qui traite les matériaux recyclables en vue de leur réutilisation.

Débarrassez-vous des pièces inutilisables du produit dans une décharge agréée.



Lors de la mise au rebut de matériel, il est obligatoire de respecter la réglementation en vigueur en matière de gestion des déchets.

# CONCLUSION

## EN CONCLUSION

En cas de doutes ou questions quelconques n'hésitez pas à vous adresser à notre département commercial ou département de support technique.

## KONTAKT

### **Adresa**

2VV, s.r.o.,  
Fáblůvka 568,  
533 52 Pardubice,  
Česká republika

### **Internet :**

<http://www.2vv.cz/>

