



PARTNER
IN VENTILATION
2VV.CZ

SV

VENESSE

SUPERIOR



Installations- och bruksanvisning

1. INSTALLATION

1.1 ANSLUTNING AV STYRNING

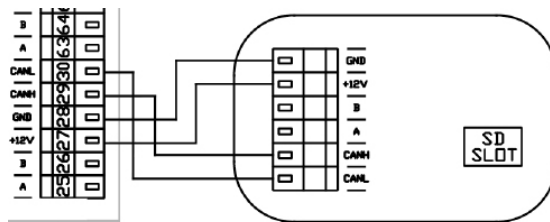
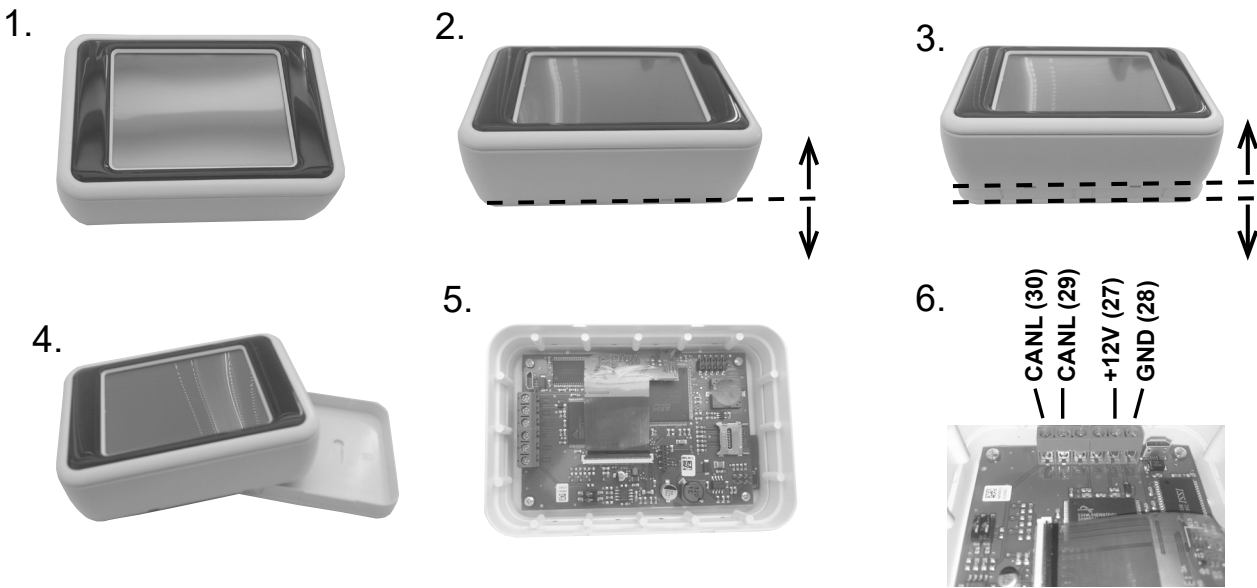
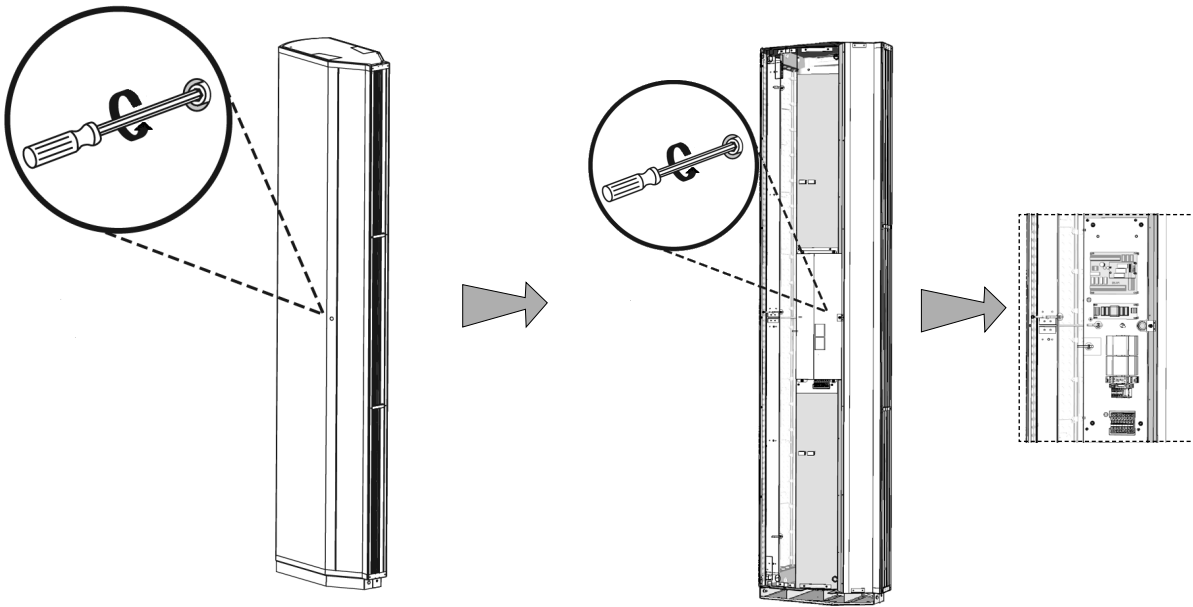

* Rekommenderad UTP CAT5-datakabel (tvinnat par)

1. INSTALLATION

1.2 NSLUTNING AV TILLBEHÖR

SUPERIOR MASTER
Styrmodul Master Superior

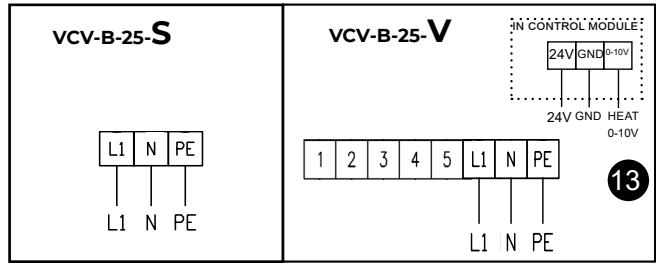

1	Rumsgivare (ingår i leverans)
2	LPHW ut sensorn (ingår i leverans)
3	Uteluft givare (ingår i leverans)
4	Anslutningar för SLAVE enheten
5	Styrning panel
6	Frostskyddsmedel med termostat (NC)
7	RUN (KÖRNING) kontakt (reläkontakt NO/NC)
8	Fel kontakt (reläkontakt NO/NC)
9	Vattenpump (reläkontakt)
10	Dörr kontakt (ingång, NO / NC)
11	Termostat (ingång, NO / NC)
12	Extern styrning - (ingång PÅ / AV)
13	Kontroll av vattenventilen (0-10V)

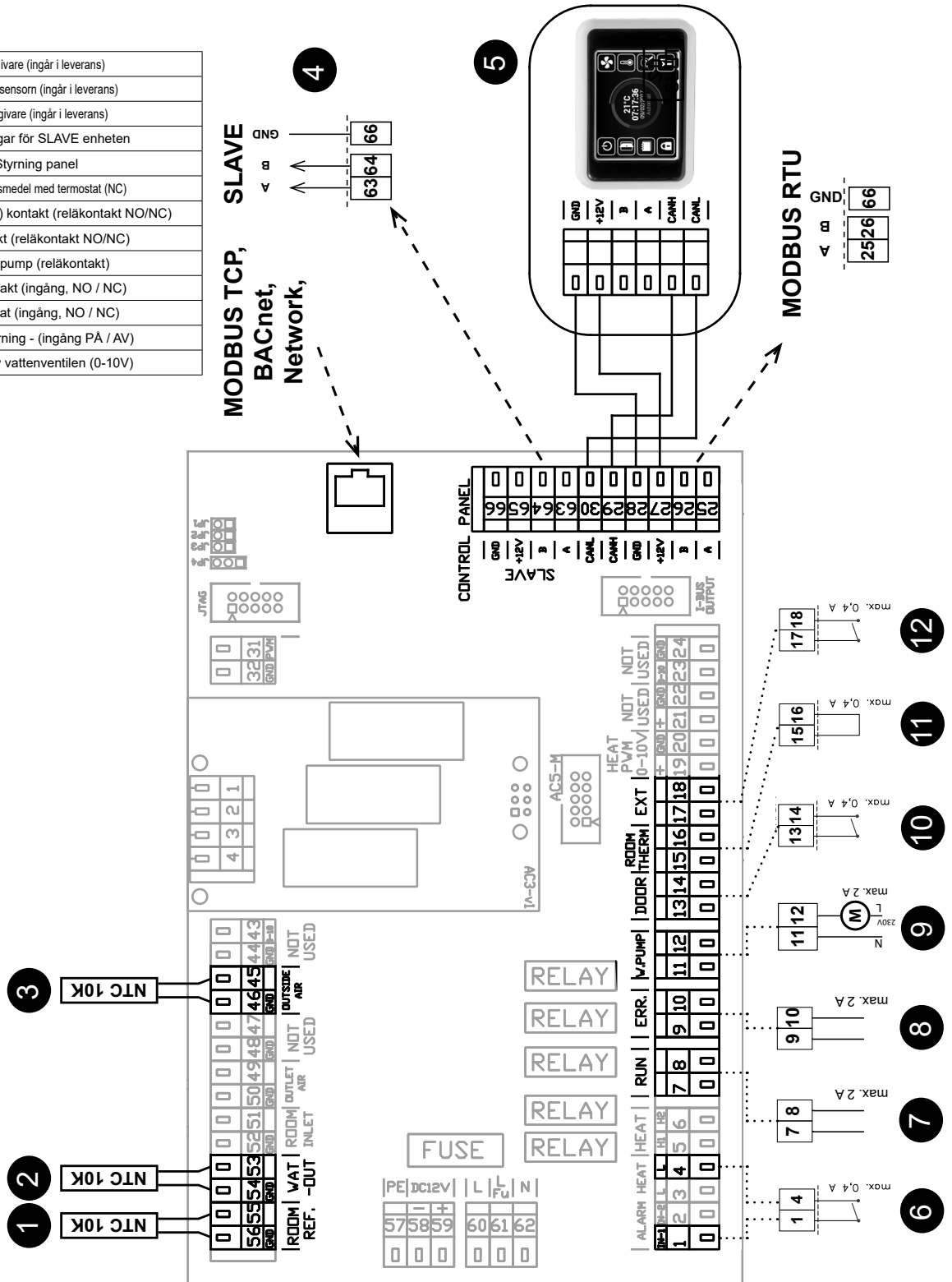

1. INSTALLATION

Styrmodul Slave SUPERIOR

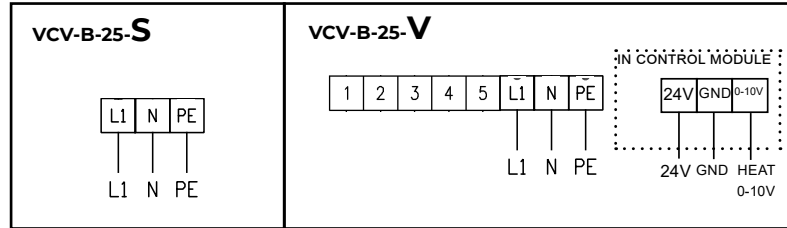

1	LPHW ut sensom (ingår i leverans)
2	Anslutningar för SLAVE enheten
3	Frostskyddsmedel med termostat (NC)
4	Extern styrning - (ingång PA / AV))
5	Termostat (ingång, NO / NC)
6	Dörr kontakt (ingång, NO / NC)
7	Styrsignalen från MASTER enheten

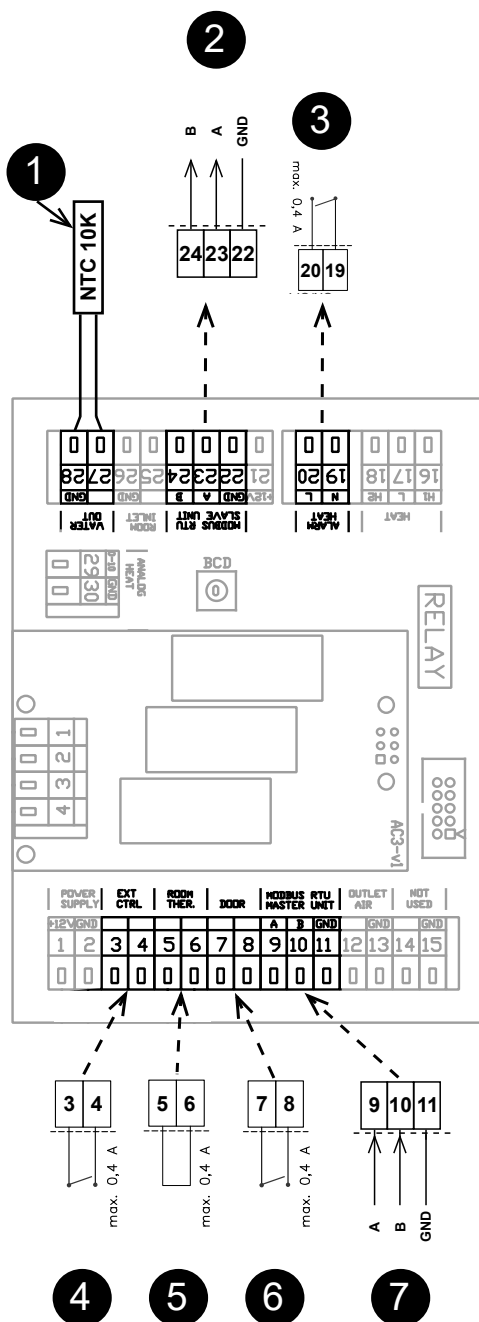

ELECTRICAL SCHEMES CHAINING

MASTER

SLAVE no.1

SLAVE no.2

SLAVE no.10

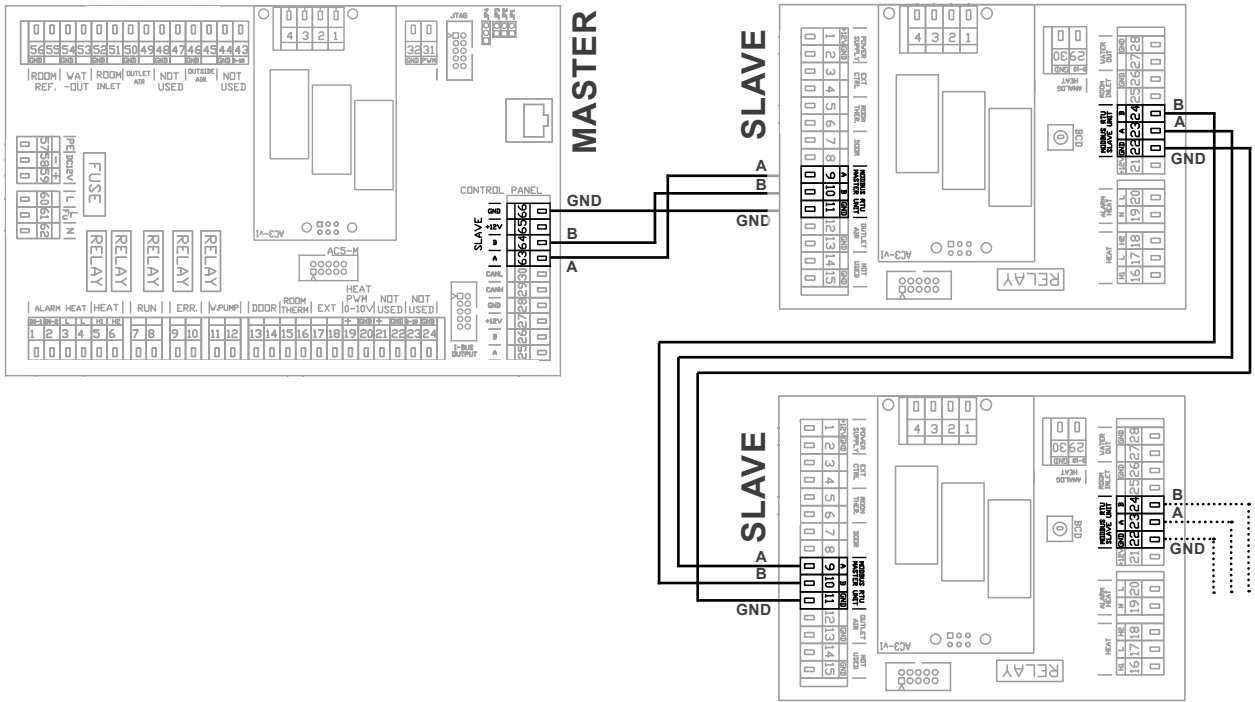
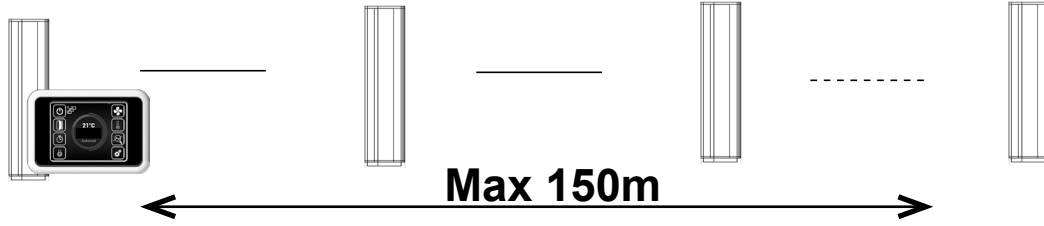

Den totala busslängden på alla kedjorna får inte överstiga 150m!

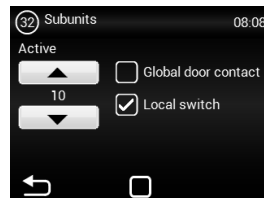
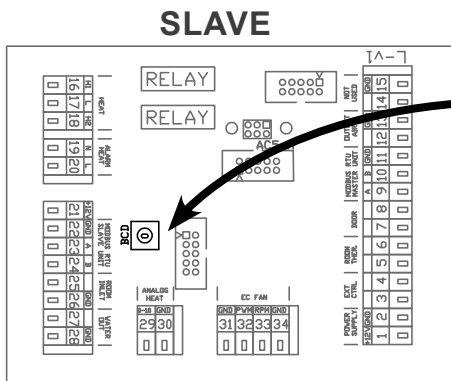

SLAVE	BCD	SLAVE	BCD
NO.1	1	NO. 6	6
NO.2	2	NO. 7	7
NO. 3	3	NO. 8	8
NO. 4	4	NO. 9	9
NO. 5	5	NO. 10	A

1. INSTALLATION

Givarposition i ridån

Avkasttemperaturgivare – redan installerad i produkten

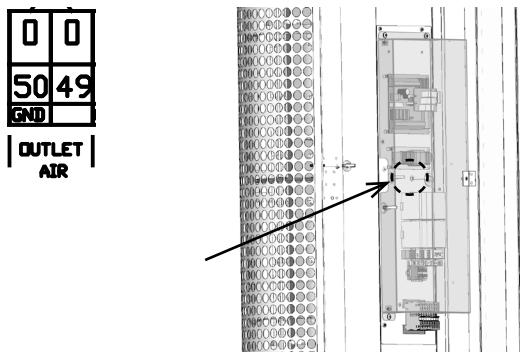

Sugtemperaturgivare – redan installerad i produkten

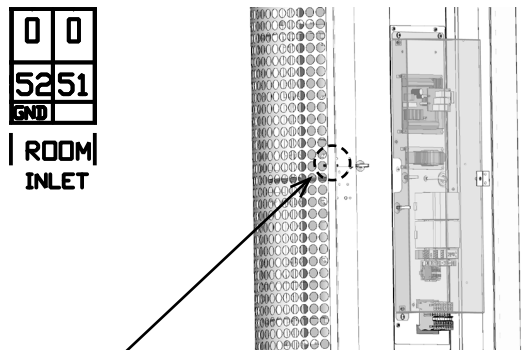

Omvänd vattentemperaturgivare

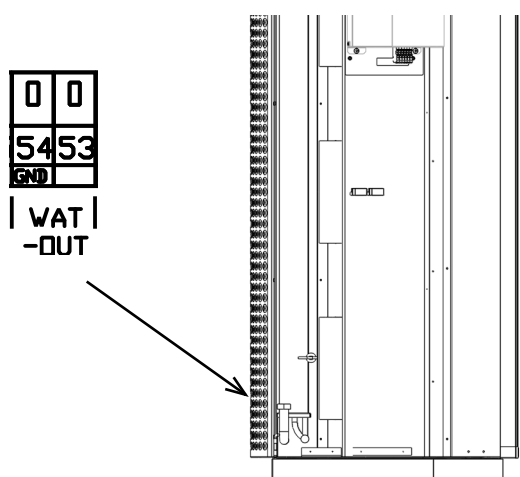

Rumsgivare – valfritt

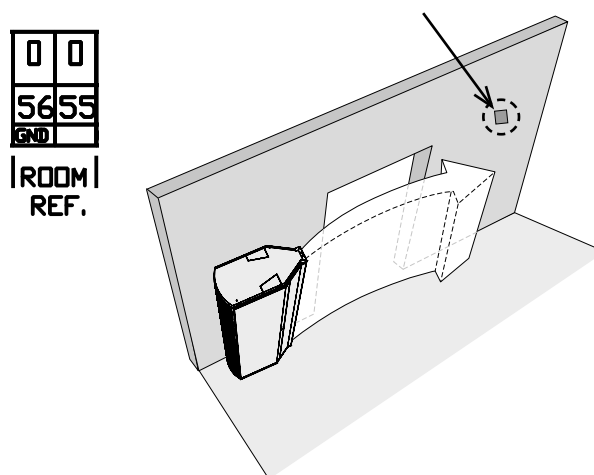

Utomhustemperaturgivare – givare ingår

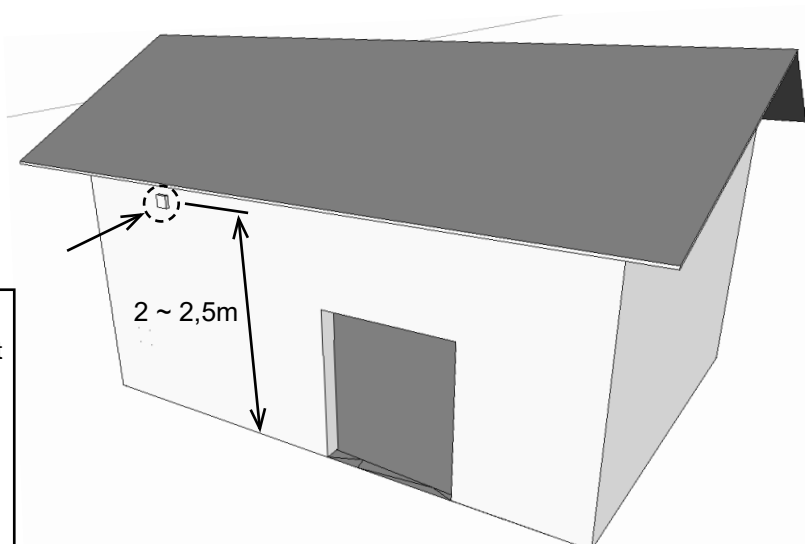

Utomhustemperaturgivaren är placerad på byggnadens norra sida så att den inte utsätts för direkt solljus eller annan oönskad värmeinstrålning. Vi rekommenderar att givaren installeras i en skyddslåda, som du bör göra ett litet hål i för att möjliggöra mer noggrann mätning. Givaren kan nedsänkas i vatten.

2. EXTERNA TILLBEHÖR

2.1 ANSLUTNING AV EXTERNA TILLBEHÖR



MISSA INTE

- Luftridån måste kopplas bort från el. nätverk när man ansluter externa tillbehör.
- Alla externa styrkomponenter måste anslutas enligt elektriska diagrammet.
- Kontaktdonen måste anslutas till ett kretskort med lämplig kraft och alltid vinkelräta mot basen.

2.1-1 Dörrkontakt DS



TEKNISK INFORMATION

- isolerad brytkontakt med en maximal spänning på 230V, 6A
- IP67, kan anslutas som en brytare eller brytkontakt



! VARNING!

Medföljer inte produkten

2.1-2 Dörrkontakt DK-1 / DK-B3



TEKNISK INFORMATION

- isolerad brytkontakt med en maximal spänning på 12V,.
- Kabel - Tvåtråds ledarkabel med ett tvärsnitt 0,5 mm². - Maximal längd: 50 m



! VARNING!

Medföljer inte produkten

2.1-3 Termostatventil – TV1/1



TEKNISK INFORMATION

- Termostatventil är avsedd för att reglera vatten värmeväxlare.
- Den är lämplig för alla typer av ridåer med vatten värmeväxlaren.
- Den arbetar oberoende på styrenheten.



! VARNING!

Medföljer inte produkten.

2.1-4 Zonventil ZV

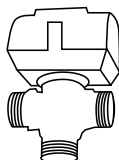

TEKNISK INFORMATION

- Zonventil är avsedd för att reglera vatten värmeväxlare.

Kabel - Tvåtråds ledarkabel med ett tvärsnitt 0,5 mm². Strömförsörjning 24 V/ 50/60 Hz (24V extern strömförsörjning - ingår ej), styrspänning 0-10V



! VARNING!

Medföljer inte produkten.

2. EXTERNA TILLBEHÖR

2.1-5 Spatial termostat -TER-P

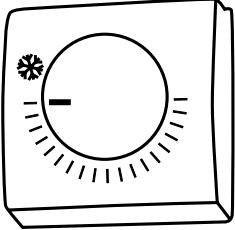

TEKNISK INFORMATION

- Spatial termostat är avsedd för att reglera uppvärmning
Kabel - Tvåtråds ledarkabel med ett tvärsnitt 1,5 mm², 230 V/ 50 Hz.



WARNING!

Medföljer inte produkten.

3. FÖRSTA START



MISSA INTE

Innan du börjar luftridån, kontrollera följande:

- Har du lämnat verktyg eller föremål i luftspärr ? Detta kan leda till förstörelse av luftbarriären.
- Finns det ett tillräckligt utbud av el, och, om det är nödvändigt, elkraft för uppvärmning av vatten?
- Stängde du luftridån korrekt?
- Huruvida styrmodulen är korrekt ansluten?
- Har luftridån tillräckligt skydd enligt gällande standarder?

4. DRIFT

LÄS FÖRSIKTIGT!

Innan första idrifttagningen kontrollera följande:

- att enheten är korrekt monterad på stödstrukturen,
- att enheten är ordentligt stängd,
- att strömförsörjningen är korrekt ansluten, inklusive jordning och skydd av de externa triggarna,
- att alla delar av de elektriska komponenterna är ordentligt anslutna,
- att installationen överensstämmer med alla instruktioner i den här handboken,
- att inget instrument eller annat föremål som skulle kunna skada den, stannade i anläggningen.

VARNING!

- Alla ingrepp eller ändringar i interna anslutningar är förbjudna och leder till förlust av garanti.
- Vi rekommenderar att du använder tillbehören försedda av oss. Om du är osäker på möjligheten att använda icke-origi-nella tillbehör, kontakta din återförsäljare.

START

När huvudströmbrytaren är påslagen lyser styrenhets displayen och serviceinformationen laddas. Maskinen är klar för drift först efter att serviceuppgifterna har hämtats helt.

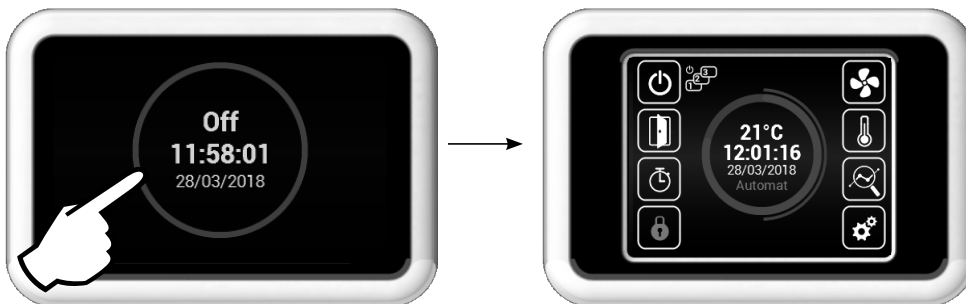

Fjärrkontrollen innehåller en pek-skärm - enheten drivs genom att peka på symbolerna på skärmen.

Beskrivning av huvudskärmen

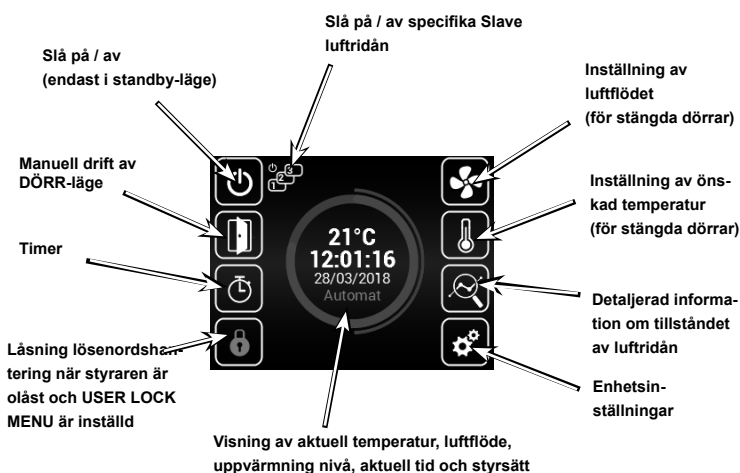

Varningsikoner

Dessa tecken informerar om fel, och vid klickning på var-ningsikoner visar skärmen felmeddelandena.

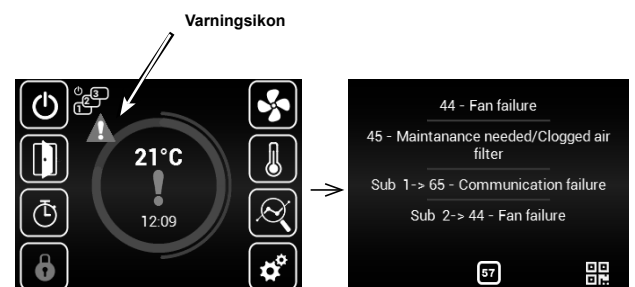

Informationsikoner

Dessa uppgifter tecken endast status, de indikerar inte ett fel.

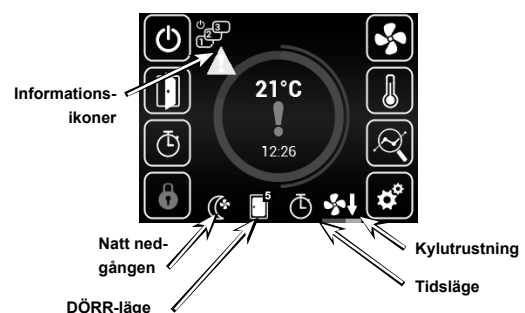

4. DRIFT



Aktuell status

Denna skärm visar detaljerad status av luftridån och sensorvärden:

- Den aktuella uppsättningen av luftflöde (steg eller %), informations ikoner.
- Lufttemperatur vid sugning*, avgaser*, rumstemperatur* och utvärdig byggnadstemperatur* (* - om relevanta sensorer är installerade och aktiverade).
- Inställda värmare prestanda (om den ingår).

Värmaren prestanda

Utetemperatur: 16°C

Rum (spatial) temperatur: 22°C

Återgå till föregående skärm

SP= önskad temperatur

Indikation om uppvärmnings blockering (sommardrift)

Fläktkraft: 80%

Information om enhetens typ

Info

Om SLAVE-enheter (ridåer) är ansluten, visas informationen från dem. Du kan komma åt dem genom att flytta ikonerna uppåt.

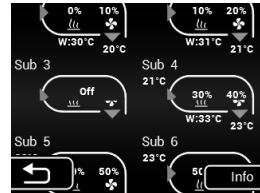
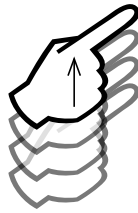

Inställningar kan hittas vidare i denna handbok i "Underenheter"



MENY Inställningar

Bakgrundsbelysning

Språk

Datum och tid

Inställning av luftflödet (för stängda dörrar)

Inställning av önskad temperatur (för stängda dörrar)

App

Återgå till föregående skärm

Parametrar



Inställning av önskad temperatur vid stängda dörrar

Inställning av önskad temperatur

Minskning eller ökning av den önskade temperaturen

Erfordrade effekt
Manuellt läge = %
Automatiskt läge = °C

Bekräftelse + retur

Vis uppvärmningsläget blockeras av sommarläget (MENY - SOMMAR VÄRME), sedan är det synliga tecknet "Sun", utan möjlighet att välja effekt.



Inställning av luftflödet vid en stängd dörr

Visning av önskat luftflöde (tre hastigheter)

Visning av aktuell luftflödesstatus

Minskning eller ökning luftflöden i luftridån (vid en stängd dörr)

Bekräftelse + retur



Datum och tid inställning

Inställningar av aktuellt datum och klockslag

Bekräftelse + retur

Återgå till huvudskrmen

4. DRIFT



Timer

Om inte annat är inställt, går enheten i vänteläge efter att tidsgränsen har gått

Veckoläge

Genom att röra dagen kan du ställa in olika tidslägen

Knapp för kopiering av dagplanen till andra dagar

Årlig regim



Språk

Du kan välja mellan 10 grundläggande språkgränssnitt



Bakgrundsbelysning inställningar

 **AirGENIO App**

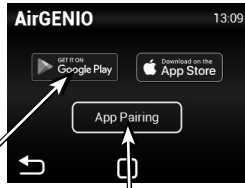

QR-länk för att ladda ner AirGENIO-app-likationen för smart enhet

Inkoppling av din mobilenhet med en enhet med hjälp av en QR-kod.

Inkoppling av smarta enheter till värmeåtervinnings enhet:

IP-adressen och stiftet på enheten kan ställas in manuellt eller med hjälp av QR för att snabbt inkoppling av enheten

1. Inkoppling med hjälp av QR-koden:

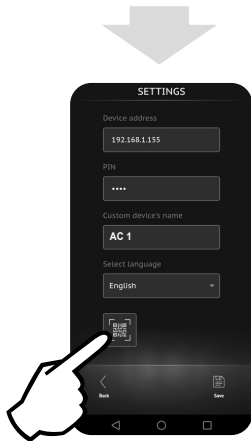

2. Manuell koppling:

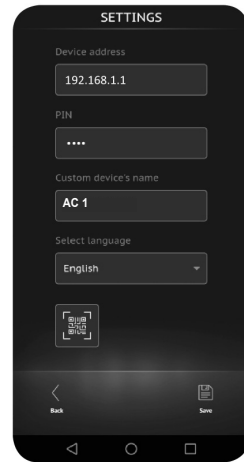
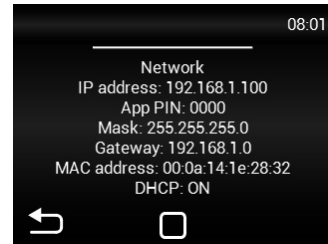
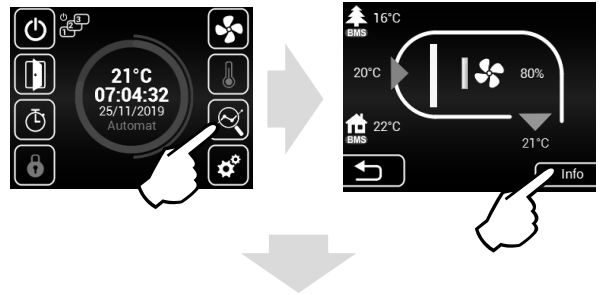

4. DRIFT



Service meny

Man kan komma in i servicemenyn med hjälp av kod 1616



För att välja meny, rulla sidan till mittläget och klicka på ingång

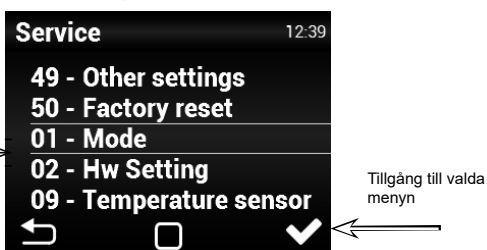

MENY - LÄGE

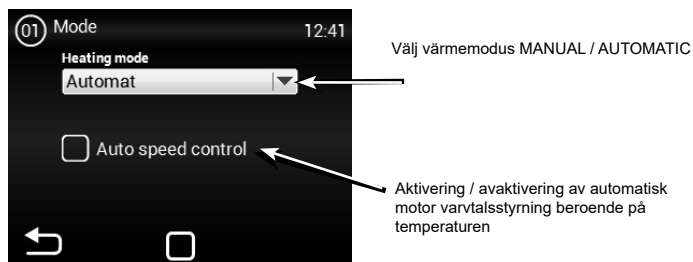

Om man ställer in AUTO eller MANUAL (MANUELL) funktion, kan man aktivera / inaktivera vissa poster i service MENYN .

MENY - HW Setting

I denna MENY kan du ställa in detaljerade beteende för de enskilda ingångarna och utgångarna från styrenheterna.

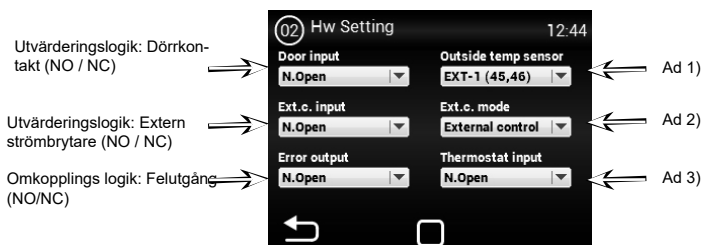

Ad 1) - Aktivering / inställning av extern temperatursensor. Möjliga alternativ:
None - ingen sensor är ansluten - inaktiv
EXT-1 (45,46) - ansluten sensor (måste vara på terminalerna 45 och 46)
BMS - temperatursensorn är aktiv och appliceras från huvudsystemet

Ad 2) - Inställning beteendet av det externa inmatningskontakt. Möjliga alternativ:
None - inaktiv
External control - Extern PÅ / AV utrustning
Night reduction - Slå PÅ / AV nattsänkning
 (Inställningar beskrivs vidare i denna handbok)

Ad 3) - Utvärderingslogik: Termostat

MENY - FILTER TIMER



I denna meny kan du ställa in tiden (motortimmar), därefter tillkännages en rekommendation att ersätta filtren, eller återställa timern efter byte filtren.

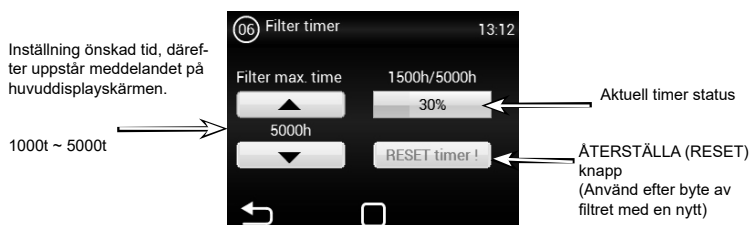

Exempel av statusindikering för visning ett igensatt filter tillstånd på huvudskärmen

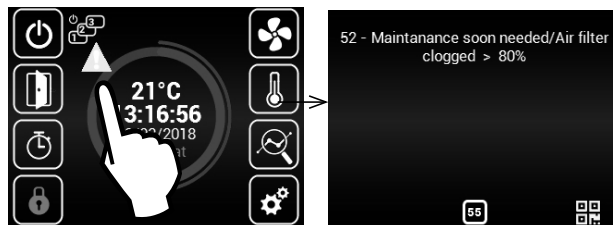

MENY - TEMPERATURGIVARE

Finns endast i autoläge.

I den här menyn kan du välja en temperatursensor som kommer att användas för den primära temperaturkontroll.

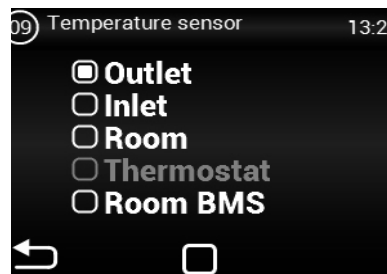

Finns endast i manuellt läge.

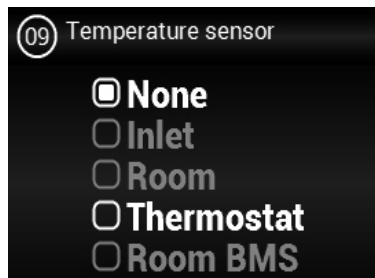

Möjliga alternativ:

Outlet - Avgas temperaturgivare på avgasen från enheten (bakom värmväxlaren)
Inlet - Temperaturgivare på enhetens sugutrustning (före värmväxlaren)
Room - Spatial temperaturgivare (till exempel i rummet) när är det vald ROOM givaren och det automatiska temperaturregleringsläget, är Fläkt brytningsfunktionen tillgänglig när dörren är stängd.
Termostat - Spatial termostat (funktion PA/AV)
Room BMS - Spatial temperaturgivare från huvudsystemet

4. DRIFT

MENY - UTLOPPSTEMPERATUR GRÄNSER

I denna meny har man en möjlighet att sätta in gränser på avgas från utrustning.

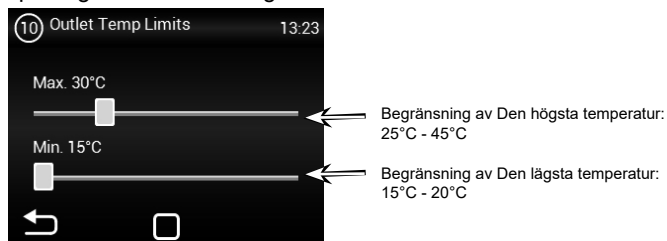

Om UTLOPP (OUTLET) -värdet är inställt i TEMPERATURGIVARE MENY (TEMPERATUR SENSOR MENU), kan värdena i denna MENU inte ställas in eftersom gränserna redan är definierade av sensorn. Man kommer att se den här skärmen:

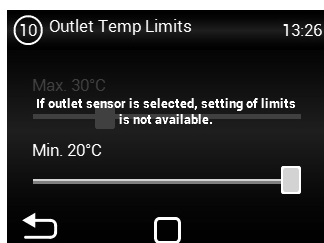

MENY - MODBUS RTU

Med denna meny kan du ställa in kommunikationsparametrar för Modbus RTU



⚠ Felaktiga inställningar kan leda till oförmåga att kommunicera (sända data) med styrenheten.

MENY - NÄTVERK

Med denna meny kan du ställa in kommunikationsparametrar för nätverksgränssnitt.

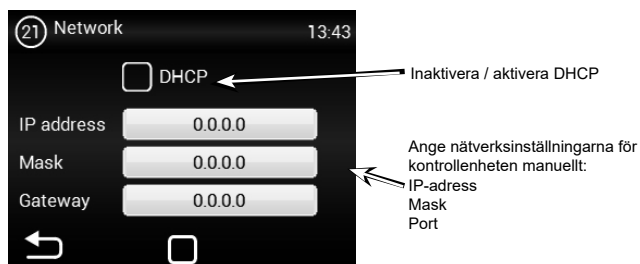

⚠ Felaktiga inställningar kan leda till oförmåga att kommunicera (sända data) med styrenheten.

MENY - ANVÄNDAR LÅS

I denna meny kan du ställa in begränsningar för driften av kontrollenheten genom att använda panelen på flera nivåer.

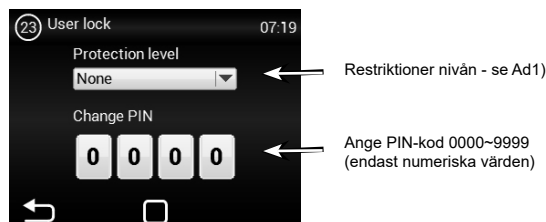

Möjliga alternativ:

- None** - Begränsningar är inte aktiva
- On/Off** - Endast på / av-alternativet och åtkomst till informationsmenyn är tillgängliga från huvudskärmen
- On/Off, Temp, Flow** - Endast PÅ / AV och informationsmenyn är tillgänglig utan lösenord. Inställningar temperatur och luftflöde
- Full** - Endast informationsmenyn är tillgänglig utan lösenord
- User mode** - Speciellt användarläge, se figur nedan

MENY - SOMMAR VÄRME

I denna meny kan du ställa in begränsningar för uppvärmning på sommaren

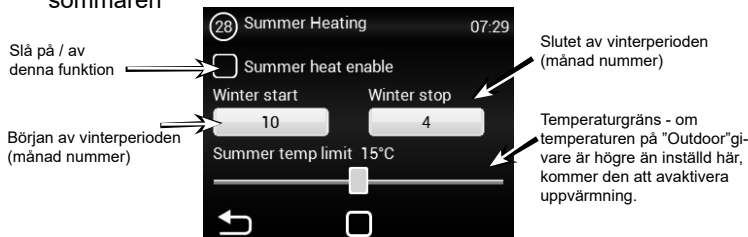

Om utetemperatursensorn inte är inställd, fungerar "sommarpuppvärmning" endast efter vald tid. Den inställda temperaturen utvärderas inte i detta fall.

MENY - Nattsänkning

Med denna MENU kan man ställa in temperaturen på natten när dörren är stängd.

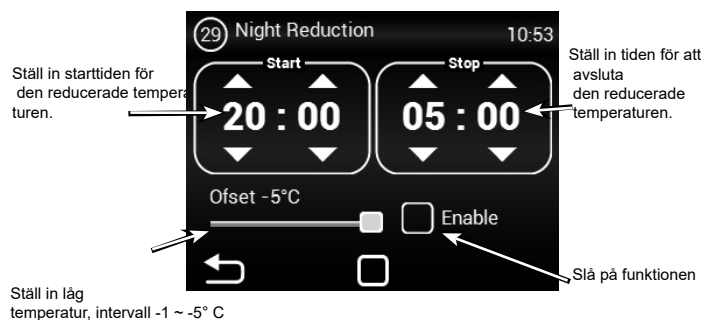

I den här menyn kan du ställa in temperatur minskningen till fem grader vid den inställda tiden i förhållande till den inställda (nödvändiga) temperaturen.

4. DRIFT

MENY - DÖRRKONTAKT

 Denna meny låter dig kontrollera beteende av dörrkontakt

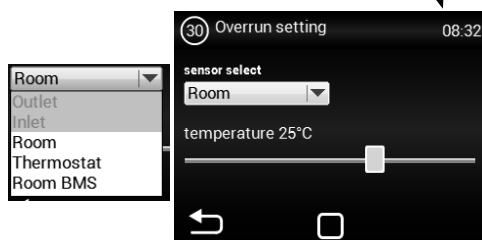
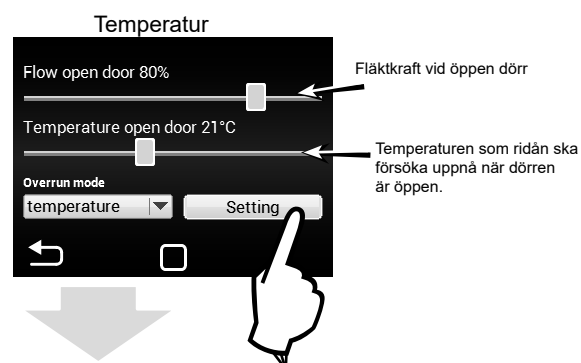
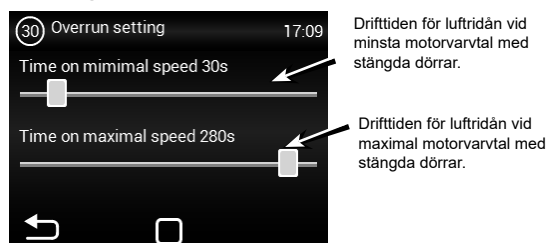
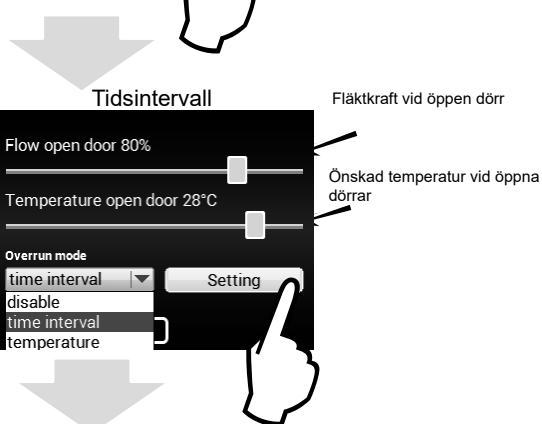
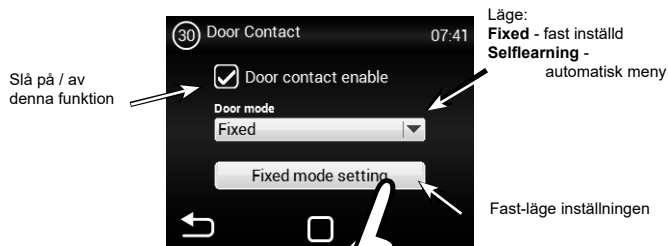

I den här menyn kan man ställa in vilken sensor som ska vara aktiv och den temperatur som ridån ska försöka uppnå när man stänger dörren för att kompensera värmeförlusten. När den inställda temperaturen har uppnåtts växlar ridån till det valda automatiska / manuella läget.

MENY - DÖRRKONTAKT

MENU Selflearning (MENY Sjävläring)

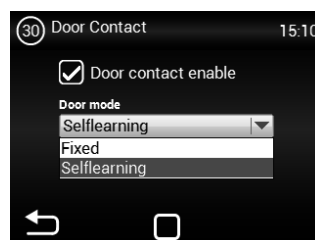

Selflearning - denna regimen är endast tillgänglig i automatiskt läge och aktivt läge (Auto Speed kontroll), enligt antalet av dörröppningar optimerar den tiden då ridån är i drift även när dörrar är stängd.

Behöver ställas in för att aktivera Selflearnig (Sjävläring).

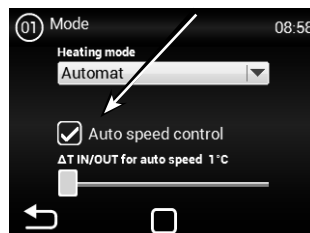

MENY - VATTEN FRYSSKYDDSMEDDEL

 Denna MENY är endast tillgänglig för enheter med vattenväxlare

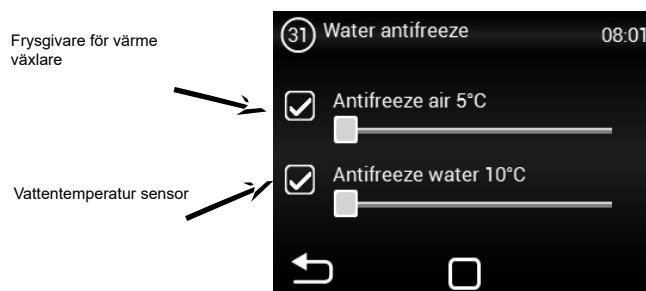

Menyn används för att definiera skyddet för vattenväxlaren. Vid val av båda sensorerna, måste båda värdena vara märkta för att aktivera värmeväxlare funktionen. Om ingen av givarna är valda, avbryts frostskyddet på växlaren.

4. DRIFT

MENY - SUBENHETER

Med denna MENY kan du ställa in beteendet av andra regulatorer. Inkopplade som "SLAVE" (driven, eller subenhet).

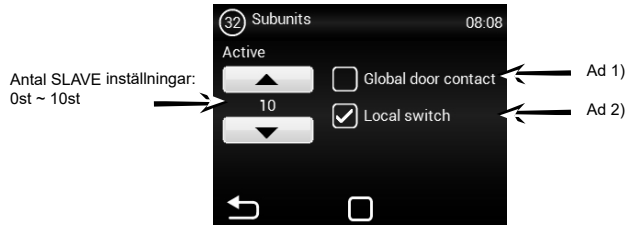

Slaveadressparameter:

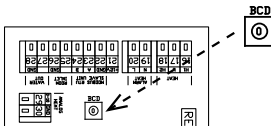

ADRESS	SLAVE UNIT	ADRESS	SLAVE UNIT
1	1	6	6
2	2	7	7
3	3	8	8
4	4	9	9
5	5	A	10

Ad 1) -Möjligheten att använda en dörrkontakt som huvud, vars status kommer att skickas till SLAVE-regulatorer. Därför är det inte nödvändigt att ansluta dörrkontakten till varje kontrollör om sådant krav föreligger.

- Funktion är tillåten = dörrkontakt från MASTER kommer att skickas till SLAVE-styrning
- Funktion är tillåten = dörrkontakt från MASTER kommer att skickas till SLAVE-styrning

Ad 2) - Möjligheten att aktivera en ikon på huvudskrmen för att slå på / av enskilda SLAVE-kontroller. Om denna funktion inte är aktiv kommer alla SLAVE-kontroller alltid att slås på / av samtidigt.

- Funktion ej tillåten = SLAVE-kontroller kommer att slå PÅ / AV alla tillsammans.
- Funktion är tillåten = Från huvudskrmen kan du välja enskilda SLAVE-styrenheten, som du kan slå på / av.

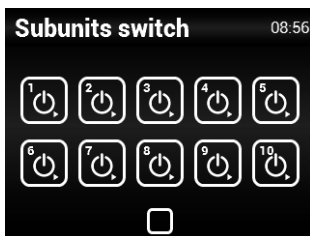

MENY - Avancerade VATTEN INSTÄLLNINGAR

Denna MENY är endast tillgänglig för enheter med vattenväxlare för att aktivera avancerade inställningar för vattenväxlarens kontroll.

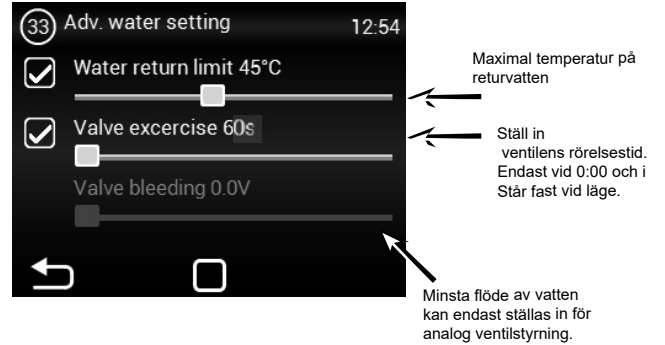

MENY - Avancerade fläktinställningen

MENY för att justera fläkten när man stänger och öppnar dörren. Tillåter avancerade inställningar för fläktstyrning.

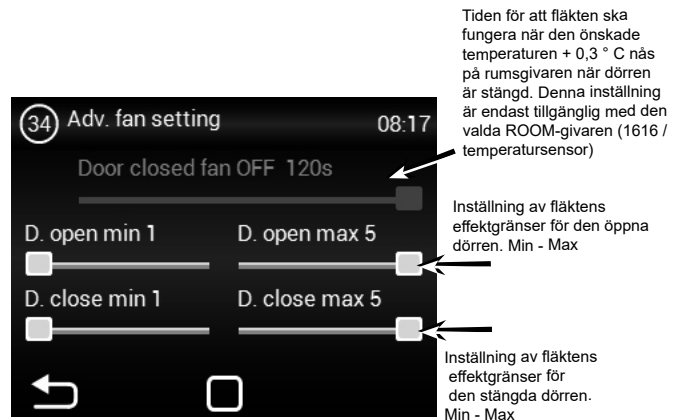

De inställda effektgränserna begränsar fläktstyrnings området för de öppna och stängda dörrarna. Denna begränsning gäller för manuell och automatisk fläktstyrning. Överskridande gränserna i någon fläktens ströminställning indikeras av justering elementets rödhet och text framhävning.

4. DRIFT

MENY - ÖVRIGA INSTÄLLNINGAR

Denna meny låter dig ställa in andra parametrar

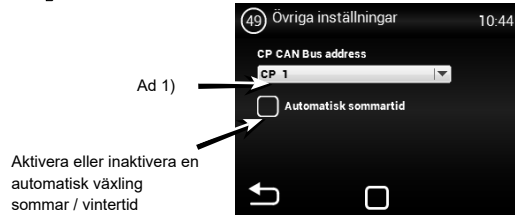

Aktivera eller inaktivera en automatisk växling sommar / vintertid

Ad 1) - Möjlighet att ställa CAN adress på kontrollpanelen så att man kan ansluta upp två kontrollpaneler till MASTER styrenheten
 Alternativ: CP 1 = kontrollpanelen har adressen 1
 CP 2 = kontrollpanelen har adressen 2

Adressen är inställd på varje styrenhet och sedan skickar styrenheten data beroende på inställningarna.

! VARNING!

Varje panel måste ha sin egen adress.
 Underlåtenhet att följa kan leda till fel på styrenheten.

När man ansluter flera paneler är det nödvändigt att ställa in de avslutande elementen. De finns på huvudelektroniken och i styrenheten:

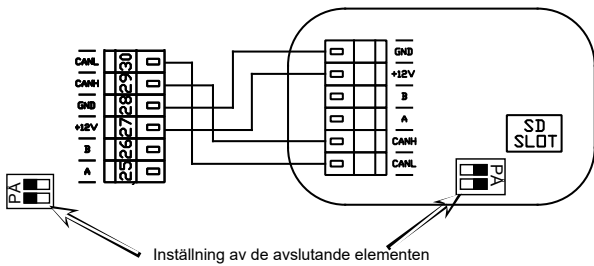

Exempel på inkoppling av styrenheten - Alternativ 1:

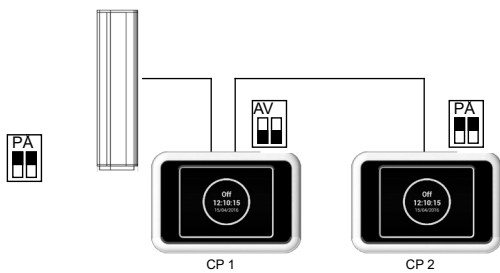

Elanslutning - Alternativ 1:

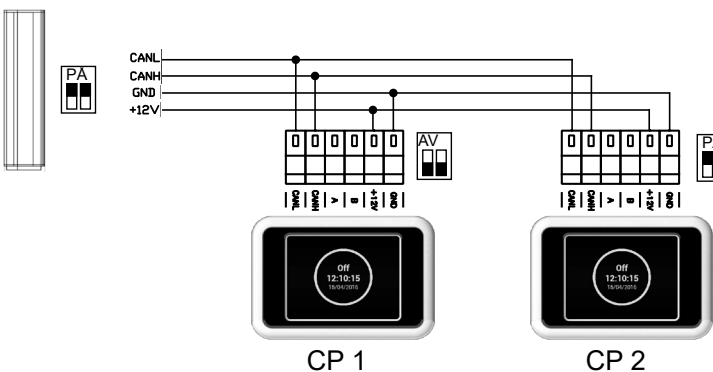

Elanslutning - Alternativ 2:

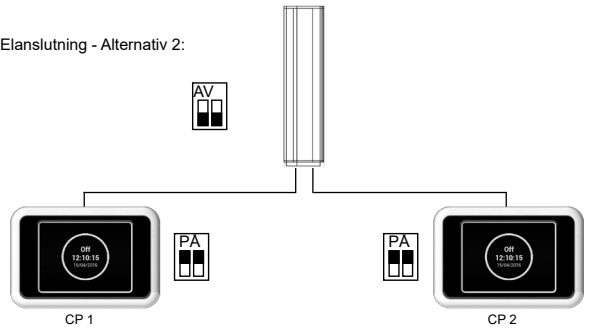

Elanslutning - Alternativ 2:

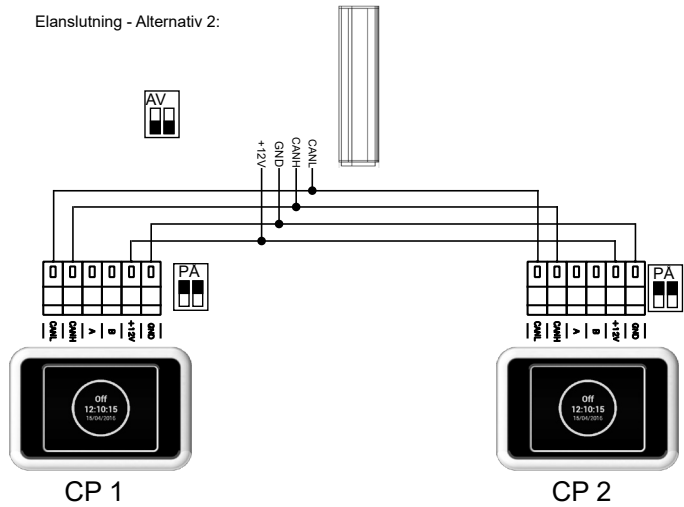

MENY - FABRIKSÅTERSTÄLLNING

Denna meny återställer standardinställningarna till controller .



Tryck på **FABRIKSÅTERSTÄLLNING** (FACTORY RESET) för att återställa standardinställningarna till controller.



Efter slutförandet rekommenderas att du stänger AV och sedan PÅ regulatorns huvudströmförsörjning.

5. FELTILLSTÅND

5.1 FELTILLSTÅND

Huvudströmförsörjningen ska släckas vid eventuell intervention i lufridån. Om du är osäker på stegen, gör aldrig reparationer och ring för service!!!

Beskrivning	Beteende av anordning	Möjligt problem	Lösning
44 - Fel på fläkt	Anordning fungerar inte	Överhettad fläkt eller fel på fläktens termiska kontakt.	Bestäm orsaken till överhettning av motorn (lager defekt, mekaniskt fel, kortslutning ...) eller byt ut motorn. Kontrollera termokontaktanslutningarna från motorerna till styrenheten.
45 - Obligatoriskt underhåll / igensatt filter	Anordning fungerar	Igensatta filter eller inställd tid för filterändring har uppnåtts.	Byt ut filtret. När du byter, Glöm inte att utföra RESET (återställning) i MENU 1616 - FILTER TIMER
46 - Fel på värmare	Anordning fungerar inte	Fel på värmare	Kontrollera värmaren och säkerhetstermostaten status. Kontrollera att värmaren har korrekt kylning. Kontrollera motorns drift.
47 - Utetemperatursensorn fel (45,46)	Anordning fungerar inte	Fel på klämmorna hos temperatursensorn 45,46	Kontrollera om sensorn är korrekt ansluten till elektroniken eller testa sensorfunktionen genom att mäta dess motstånd (motståndsvärdet vid + 20 ° C är ca 10 kΩ)
48 - Utetemperatursensorn fel (49,50)	Anordning fungerar inte	Fel på klämmorna hos temperatursensorn 49,50	Kontrollera om sensorn är korrekt ansluten till elektroniken eller testa sensorfunktionen genom att mäta dess motstånd (motståndsvärdet vid + 20 ° C är ca 10 kΩ)
49 - Insugningsluftsensor fel (51,52)	Anordning fungerar inte	Fel på klämmorna hos temperatursensorn 51,52	Kontrollera om sensorn är korrekt ansluten till elektroniken eller testa sensorfunktionen genom att mäta dess motstånd (motståndsvärdet vid + 20 ° C är ca 10 kΩ)
60 - Fel av returflöde vattensensor hos växlarren (53,54)	Anordning fungerar inte	Fel på klämmorna hos temperatursensorn 53,54	Kontrollera om sensorn är korrekt ansluten till elektroniken eller testa sensorfunktionen genom att mäta dess motstånd (motståndsvärdet vid + 20 ° C är ca 10 kΩ)
61 - Spatial temperaturgivare fel (55,56)	Anordning fungerar inte	Fel på klämmorna hos temperatursensorn 55,56	Kontrollera om sensorn är korrekt ansluten till elektroniken eller testa sensorfunktionen genom att mäta dess motstånd (motståndsvärdet vid + 20 ° C är ca 10 kΩ)
62 - Fel på utomhus temperatursensor från BMS	Anordning fungerar begränsad	Fel på temperatursensor v BMS	Kontrollera de korrekta adressinställningarna i BMS vart sensor skickar data (till rätt styrenheten). Kontrollera att sensorn i BMS fungerar korrekt.
63 - Fel på spatial temperaturgivare från BMS	Anordning fungerar begränsad	Fel på temperatursensor v BMS	Kontrollera de korrekta adressinställningarna i BMS vart sensor skickar data (till rätt styrenheten). Kontrollera att sensorn i BMS fungerar korrekt.
79 - Uppvärmningen var sänkt. På grund av lågt luftflöde.	Anordning fungerar	Endast informationsstatus	Det fanns en begäran om att byta till en lägre luftflöde, begränsning av värmarens kraften för att förhindra överhettning i detta fall sker automatiskt.
65 - Kommunikation fel	Anordning fungerar inte	Kommunikationsfel	Kontrollera att kommunikationskabeln är korrekt ansluten och inte skadad. Kontrollera kopplingsdiagrammet för att eliminera eventuella fenomen som kan störa kommunikationen (ledningarna nära högspänning, plats-fenomen som orsakar interferens).
Anordning fungerar inte	Anordning fungerar inte	Elektrisk strömförsörjning avbryts.	Kontrollera att strömförsörjningen inte är avbruten.
		Bruten säkring	Kontrollera säkringen på kontrollmodulen.
Värmen slås av automatiskt, på egen hand	Anordning Den fungerar men inte uppvärmer	Värmare överhettas	Elvärmare överhettas på grund av otillräckligt luftflöde. Se till att fläkten går med full styrka och är inte begränsad lufttillförseln till enheten.

6. UNDERHÅLL

6.1 RENGÖRING

 **VARNING!**

- Det är förbjuden att använda tryckluft, kemikalier, lösningsmedel eller vatten vid rengöring.
- Använd en mjuk borste eller dammsugare, rengör sugskydd och insidan av luftridån.
- Se instruktionerna för att installera luftridån av ESSENSSE NEO

7. Betjäning

7.1 OM DU INTE KAN ELIMINERA FEL SJÄLV

Kontakta din leverantör eller din exklusiva 2VV-representant, om du inte kan undanröja misslyckandet genom dig själv. Garanti- och eftergarantiservice utförs av leverantören eller en av de auktoriserade serviceorganisationer specificerad av leverantören.

Vänligen uppgive leverantören eller servicecentralen följande information:

- luftridån typbeteckning,
- begagnade tillbehör,
- installationsplatsen,
- serienummer,
- installationsförhållanden (inklusive elektriska),
- gångtid,
- defektens detaljerad beskrivning.

7.2 ÅTERTAGANDE AV PRODUKTEN FRÅN A DRIFT - LIKVIDATION

Man måste göra produkten obrukbar innan man kasserar den. Även gamla maskiner innehåller material som kan återanvändas. Ta dem till uppsamlingsplats av returråvaror. Det är bäst att skrota produkten i en specialiserad plats så att återvinningsbara material kan användas igen. Vik oanvändbara delar av produkten på en kontrollerad soptipp.



Tillämpliga nationella bestämmelser om avfallshantering måste följas vid eliminering av materialet.

9. SLUTSATS

9. SLUTSATS

Om du har eventuella tvivel eller frågor, tveka inte att kontakta vår försäljningsavdelning eller vår tekniska supportavdelning.

KONTAKT

Adress:

2VV, s.r.o.,
Fáblovka 568,
533 52 Pardubice
Czech Republic

Internet:

<http://www.2vv.cz/contact.distribution.php>

