



PARTNER
IN VENTILATION
2VV.CZ

PL

VENUS

READY version

INSTALACJA, EKSPLOATACJA
I OBSŁUGA

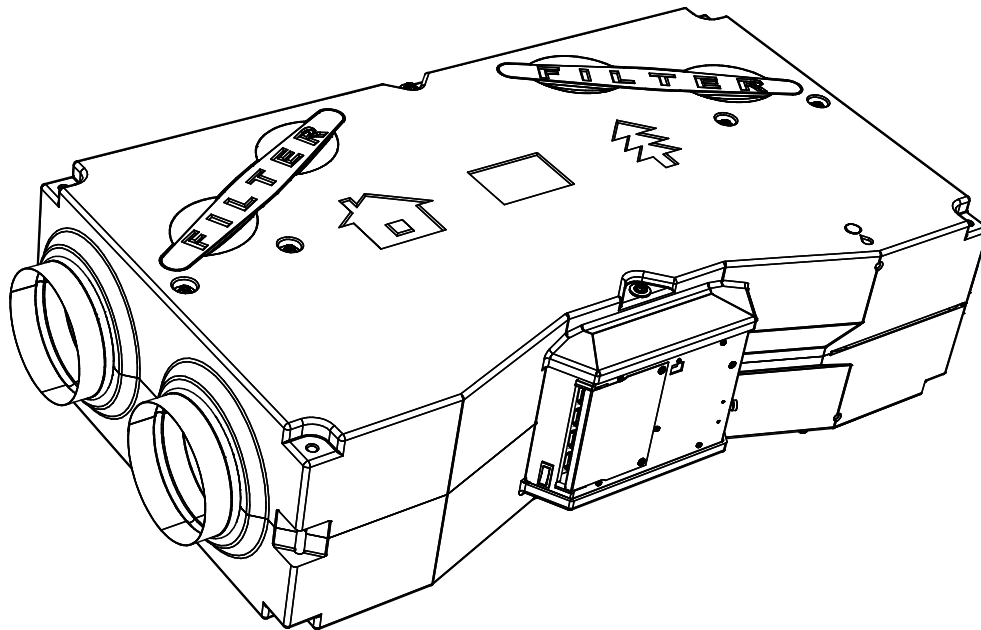

P02-0313-0813-20







4-118-0191



1. ZANIM ROZPOCZNIESZ

Aby ułatwić orientację, w tekście instrukcji znajdują się następujące symbole. Poniższa tabela zawiera opis symboli i ich znaczenia.

Symbol	Znaczenie
 UWAGA!	Ostrzeżenie lub uwaga
 NIE ZAPOMNIJ!	Ważne instrukcje
 BĘDZIESZ POTRZEBOWAĆ	Praktyczne porady i informacje
 INFORMACJE TECHNICZNE	Dalsze szczegółowe informacje techniczne
	Odniesienie do innego podrozdziału / części instrukcji obsługi



Przed rozpoczęciem instalacji przeczytaj uważnie **podrozdział poświęcony bezpiecznej obsłudze wentylatora**, w którym znajdują się wszystkie instrukcje dotyczące bezpiecznej i poprawnej obsługi produktu.

Niniejsza instrukcja zawiera ważne instrukcje pozwalające na poprawną instalację wentylatora. Proszę przeczytać wszystkie instrukcje poniżej przed instalacją wentylatora! Producent zastrzega prawo do zmian dokumentacji technicznej bez powiadomienia. Zachowaj instrukcję, aby móc z niej skorzystać w przyszłości. Traktuj instrukcję obsługi jako część produktu.

Deklaracja zgodności

Deklaracja zgodności znajduje się na naszej stronie internetowej pod adresem www.2vv.cz.

2. ELEMENTY MOCUJĄCE

2.1 SPRAWDŹ URZĄDZENIE PO DOSTAWIE

🔍 **WSPOMNIJ!**

- W momencie dostawy niezwłocznie sprawdź, czy zapakowany produkt nie jest uszkodzony. W przypadku zauważenia uszkodzenia opakowania, skontaktuj się z przewoźnikiem.
- Jeśli reklamacja nie zostanie zgłoszona na czas, przyszłe reklamacje nie będą uwzględniane.
- Sprawdź, czy dostarczony typ produktu jest zgodny z zamówieniem. Jeśli dostarczone urządzenie jest niezgodne z zamówieniem, nie otwieraj opakowania i niezwłocznie zgłoś pomyłkę dostawcy.
- Po rozpakowaniu produktu, sprawdź czy urządzenie i akcesoria są nieuszkodzone. W razie wątpliwości skontaktuj się z dostawcą.
- Nigdy nie próbuj używać uszkodzonego wentylatora.
- Jeśli nie zdecydujesz się rozpakować wentylatora zaraz po dostawie, przechowuj produkt w suchym pomieszczeniu w temperaturze **od +5 °C do maksymalnie +35 °C**.
- Urządzenie nie może być obsługiwane przez osoby (włączając dzieci) o obniżonej sprawności fizycznej, sensorycznej lub umysłowej. Dotyczy to także osób o niewystarczającym doświadczeniu lub wiedzy dotyczącej bezpiecznej eksploatacji urządzeń, albo osób, które nie zostały zaznajomione z bezpieczną eksploatacją produktu przez osoby odpowiedzialne za ich bezpieczeństwo.
- Zapewnij opiekę nad dziećmi i nie zezwalaj na używanie urządzenia do zabawy.

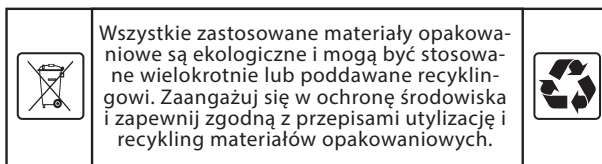
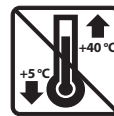

2.2 ROZPAKOWYWANIE JEDNOSTKI

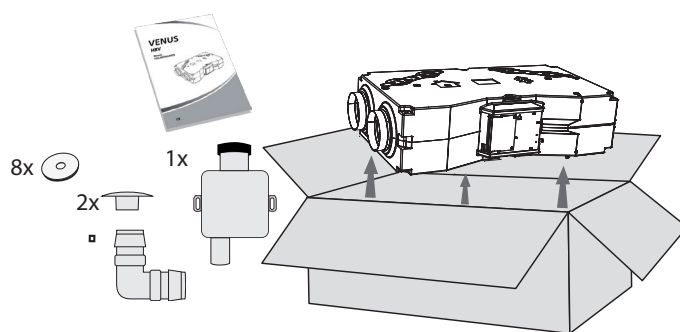

🔍 **WSPOMNIJ!**

- W przypadku transportowania jednostki wentylacji w temperaturze poniżej 0 °C, przed jej włączeniem konieczne jest odczekanie co najmniej 2 godzin w celu wyrównania się temperatury wewnętrznej do poziomu temperatury otoczenia.

3. GŁÓWNE KOMPONENTY

- 1 1 Króciec ssący
- 2 2 Króciec wylotowy
- 3 3 Wymiennik ciepła
- 4 4 Wentylatory
- 5 5 Skrzynka sterowania
- 6 6 Wylot skroplin
- 7 7 Filtry

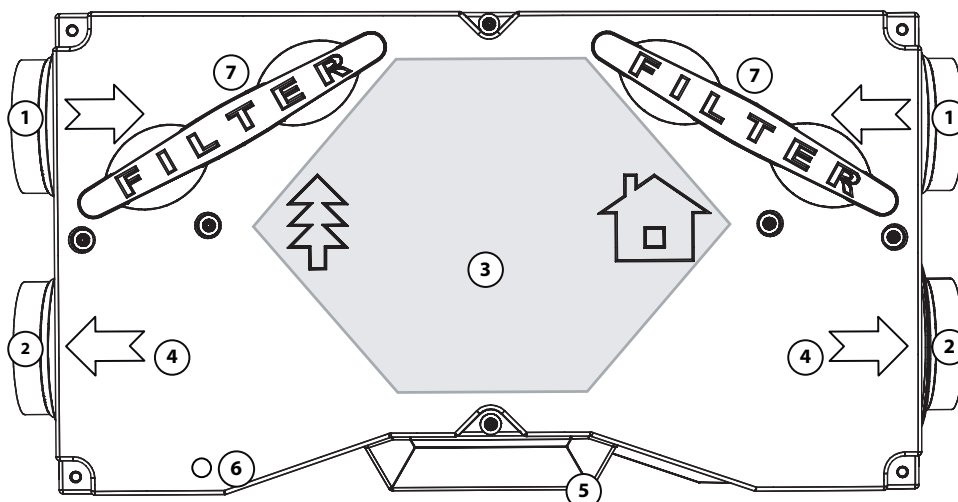

4. WYMIARY

HRV15 i HRV30:

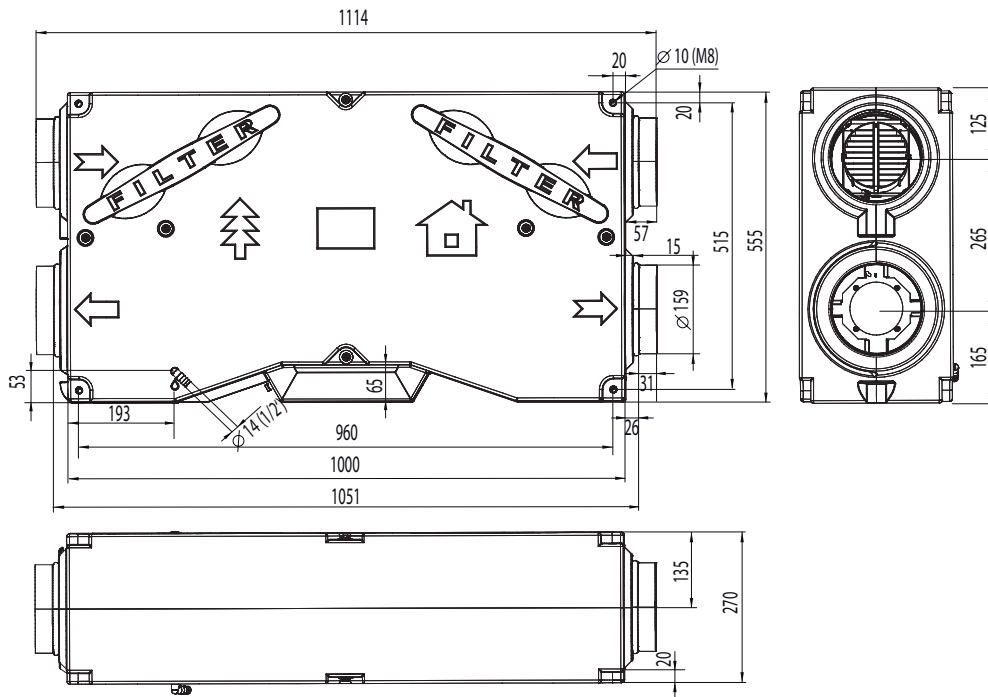

HRV50 i HRV70

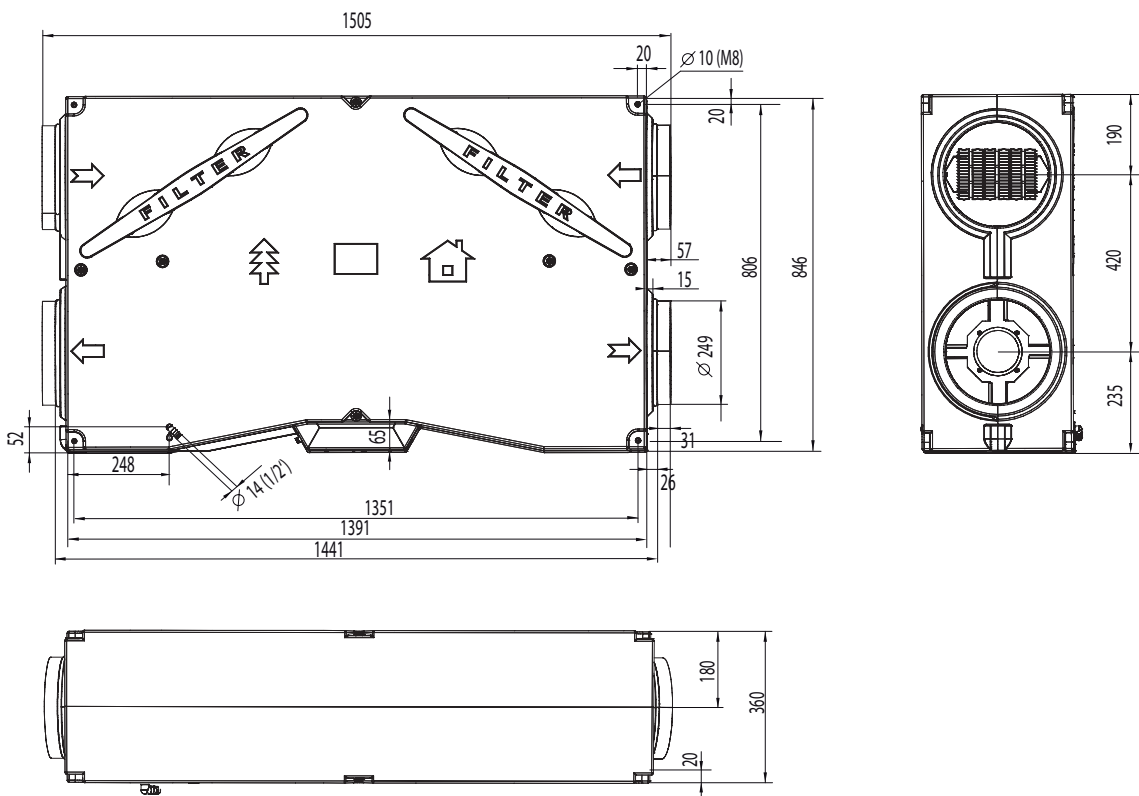

5. PARAMETRY TECHNICZNE

Typ	Maksymalny przepływ powietrza [m ³ /h]	Zasilanie klasa filtra	Klasa filtra wydechowa	Faza [pcs]	Napięcie [V]	Częstotliwość [Hz]	Zasilanie wentylatora [W]	Wejście nagrzewnicy wstępnej [kW]	Ciężar [kg]	L _p , A na 3m [dB]	Hałas otoczenia L _w , A [dB]	Hałas zasysania L _w , A [dB]	Hałas wylotu L _w , A [dB]	Średnica kanału [mm]	Masa jednostki [mm]	Szerokość jednostki [mm]	Długość jednostki [mm]
HRV15AC	185	M5+G2	G4	1	230	50	105	1,0	17,4	37,3	58,6	55,1	64,8	160	270	555	1000
HRV30AC	265	M5+G2	G4	1	230	50	145	1,3	19,5	38,9	60,2	58,9	66,4	160	270	555	1000
HRV50AC	515	M5+G2	G4	1	230	50	230	2,5	35	47,1	68,8	59	69,6	250	360	846	1391
HRV70AC	650	M5+G2	G4	1	230	50	270	2,5	40	42,9	64,5	59,1	67,3	250	360	846	1391

Charakterystyka wyjściowa Airflow:

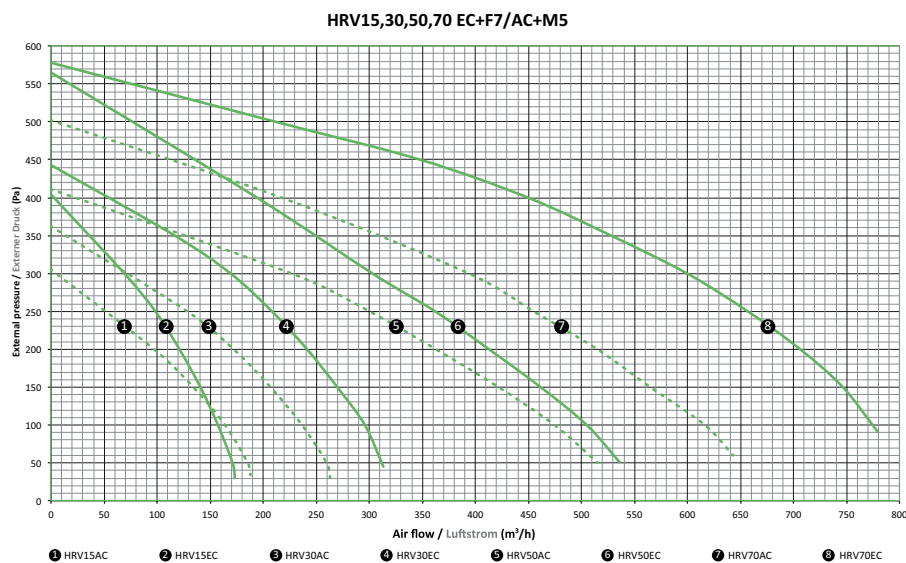

6. INSTALACJA

6.1 WYBÓR MIEJSCA INSTALACJI

Projekt instalacji wentylacyjnej powinien być zawsze sporządzony przez projektanta instalacji HVAC.

INFORMACJE TECHNICZNE

Urządzenie należy użytkować w suchych pomieszczeniach z temperaturą mieszczącą się w zakresie od **+5°C do +40°C**.

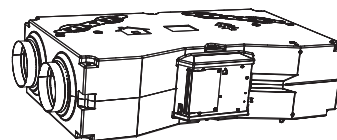
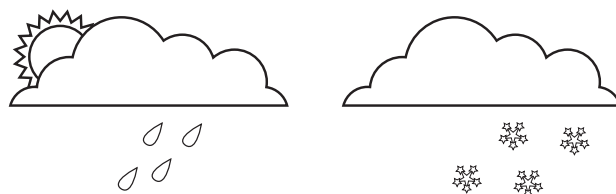
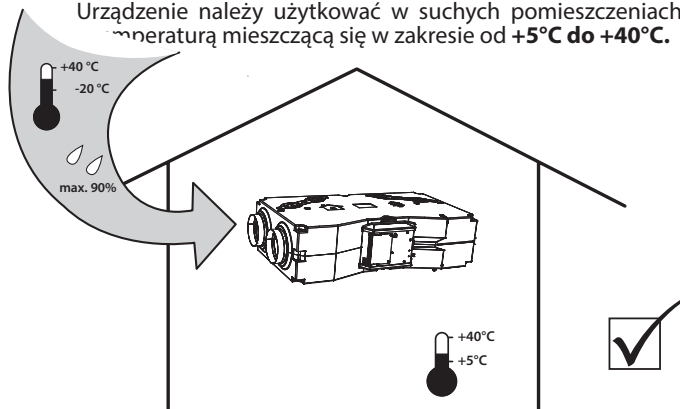

Filtrowane powietrze powinno mieć temperaturę w zakresie od **-20°C do +40°C** i wilgotność względną do 90%.

6. INSTALACJA

Urządzenie nie jest przeznaczone do filtrowania powietrza zawierającego związki łatwopalne lub palne, opary chemiczne, szorstki pył, sadzę, tłuszcze, trucizny, bakterie etc.

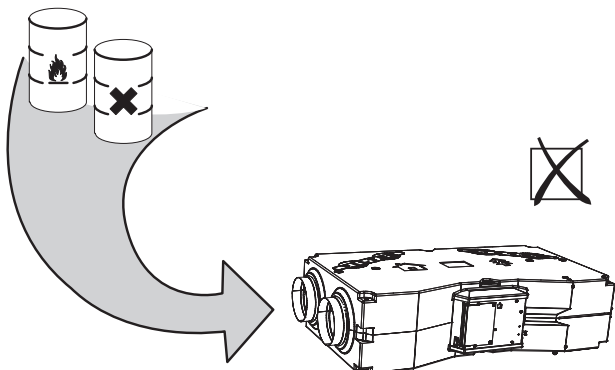

Ochrona IP zamontowanego na orurowaniu odpowiada standardowi IP 20 (zabezpieczenie przed obiektami o wielkości przekraczającej 12,5 mm, brak ochrony przed wodą!).

6.1-1 Wymiary zabudowy domyślne

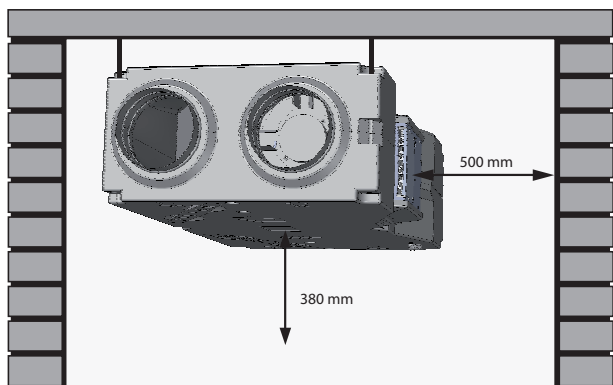

- Te wymiary są zalecane dla obsługi dostępu.

INFORMACJE TECHNICZNE

- Wszystkie typy wentylatorów należy instalować poziomo:

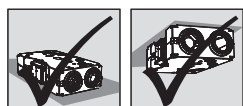

- Wszelkie inne pozycje są zabronione.



- Urządzenie należy zainstalować tak, aby kierunek obiegu powietrza wewnątrz urządzenia był zgodny z obiegiem powietrza w układzie doprowadzania powietrza.
- Sposób instalacji urządzenia musi zapewniać odpowiedni dostęp dla potrzeb przeprowadzania konserwacji, serwisu lub demontażu. Należy przede wszystkim zapewnić możliwość otwierania pokryw rewizyjnych

6.1.-2 Wymagane odległości

UWAGA!

Materiały niepalne nie zasłaniać otworów ssących i wdechowych.

- Bezpieczna odległość materiałów palnych od wejścia króćca urządzenia to 500 mm.
- Bezpieczna odległość materiałów palnych w pozostałych kierunkach to 100 mm.

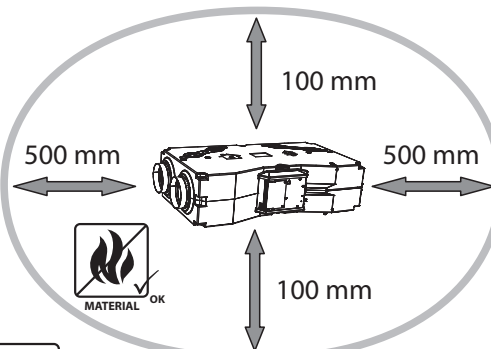

6.1.-3 Mocowanie urządzenia

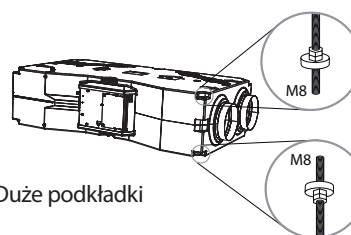
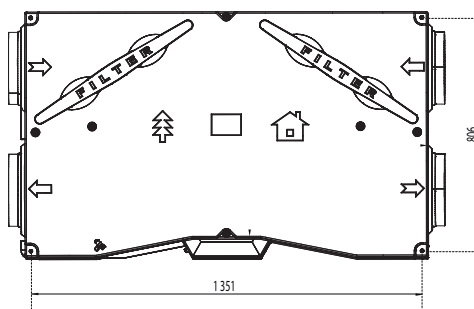
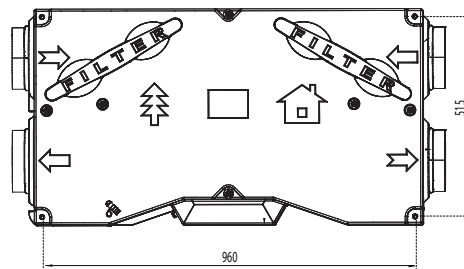

- 8xM8 Duże podkładki

UWAGA!

- 4x M8 - pręt gwintowany
- 16x M8 nakrętka
- (nie jest dostarczany w zestawie)

6. INSTALACJA

- Zmierz miejsce instalacji
- Wywiercić otwory w ścianie i zawiesić urządzenie na gwintowanych szynach na wszystkich narożnikach urządzenia.

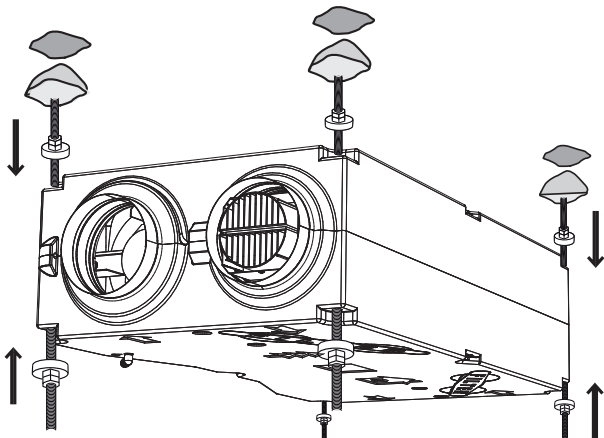

! UWAGA!

- Zamocowane uchwyty muszą mieć nośność pozwalającą na utrzymanie ciężaru urządzenia!
- Uwzględniając ciężar urządzenia, należy zastosować odpowiedni sprzęt do podnoszenia (wózek widłowy itp.) lub przeprowadzić instalację z pomocą kilku osób, które będą trzymały urządzenie w górze, aż do jego bezpiecznego zamocowania.



BĘDZIESZ POTRZEBOWAĆ

- 4 pręty gwintowane dopasowane do rodzaju i rozmiaru śrub (oraz do materiału, z którego zrobiony jest sufit i ciężaru urządzenia)
- Wiertarka elektryczna i odpowiednie wiertła

6.2 PODŁĄCZANIE ODPŁYWU SKROPLONEJ PARY



BĘDZIESZ POTRZEBOWAĆ

- przewód spustowy 1/2"

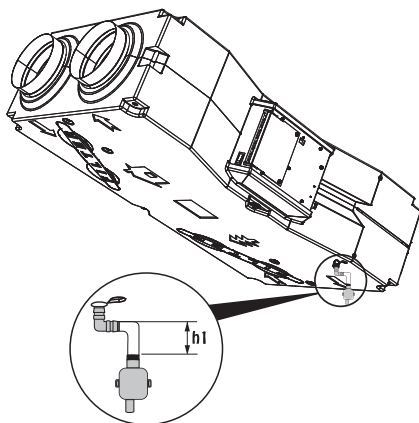

h1=150mm
Zaślep pozostałe otwory korkami.



Podłącz syfon do króćca i do rury spustowej, która będzie podłączona do kanalizacji.



NIE ZAPOMNIJ!

- Sprawdźcie, czy jednostka jest przechylona tak, aby kondensat mógł swobodnie odpływać (zalecane 5° pochylenia, patrz rysunek niżej).
- Syfon musi być dobrze podłączony do jednostki rekuperatora i starannie uszczelniony.



UWAGA!

Jeżeli syfon zostanie niestarannie podłączony, to może dojść do zalania i uszkodzenia jednostki rekuperatora.

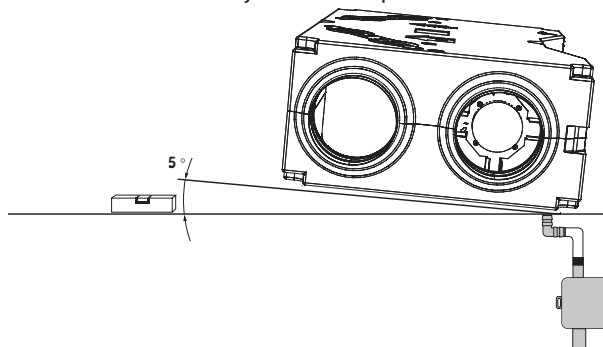

SYFON (SK-HL138) MOŻNA INSTALOWAĆ NA ŚCIANIE ALBO POD TYNKIEM.



NIE ZAPOMNIJ!

Przed pierwszym uruchomieniem wentylatora sprawdź, co następuje:

- Poprawne przymocowanie urządzenia do ramy.
- Poprawne zamknięcie urządzenia, podłączenie wszystkich króćców do rur lub zabezpieczenie ich kratką, co zabezpiecza przed obrażeniami spowodowanymi obrotowymi lub gorącymi częściami.
- Połączenia elektryczne muszą być zgodne ze schematem, wliczając uziemienie i zewnętrzne zabezpieczenie obwodów.
- Poprawne podłączenie wszystkich elementów elektrycznych.
- Wylot skroplin jest połączony z odpływem.
- Instalacja jest zgodna z wszystkimi zalecaniami w tej instrukcji.
- Żadne narzędzia ani inne przedmioty, które mogłyby spowodować uszkodzenia, nie są pozostawione wewnątrz urządzenia.
- Jednostka jest wyposażona w czyste filtry.



UWAGA!

- Ingerencje i zmiany w połączeniach wewnętrznych jednostki są zabronione, mogą spowodować utratę uprawnień gwarancyjnych.
- Zalecamy korzystanie z wyposażenia dostarczanego przez naszą spółkę. W przypadku jakichkolwiek wątpliwości związanych z aplikacją nieoryginalnego wyposażenia prosimy o kontakt z dostawcą.

6. INSTALACJA

6.3 PODŁĄCZANIE RUR POWIETRZA

6.3.-1 Połączenie elastyczne

Podłącz rury do króćca ssącego i wylotowego za pomocą elastycznych łączników, w celu odizolowania wibracji i umożliwić łatwiejsze usunięcie urządzenia z miejsca instalacji podczas serwisowania.

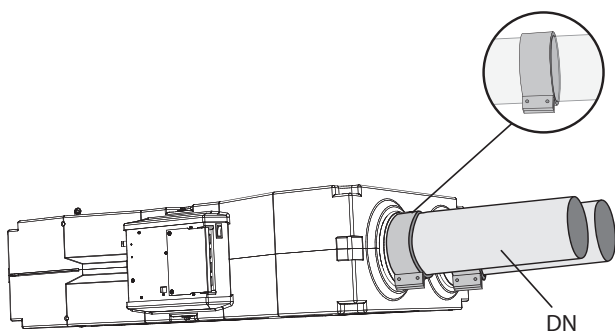

Typ	DN
HRV15AC	160
HRV30AC	160
HRV50AC	250
HRV70AC	250



BĘDZIESZ POTRZEBOWAĆ

- Klucze do nakrętek bocznych
- 4 elastyczne rękawy łączące
- Wkrętak z końcówką krzyżową
- Taśma uszczelniająca, masa uszczelniająca



NIE ZAPOMNIJ!

- Podłączone rury muszą mieć taką samą średnicę, jak króciec wylotowy i ssący. W przypadku użycia rur o mniejszej średnicy, wydajność urządzenia może spaść, a w niektórych przypadkach trwałość wentylatorów również może ulec ograniczeniu.
- Wszelkie połączenia pomiędzy rurami doprowadzającymi powietrze a urządzeniem należy uszczelnąć przy pomocy masy lub taśmy uszczelniającej.
- Minimalna odległość zgięć rur powietrza lub króćców zwężkowych od króćca urządzenia wynosi 500 mm.

6.3-2 Kratka ochronna

Jeśli niektóre z króćców urządzenia nie będą podłączone do rur, należy zasłonić otwory kratką chroniącą przed dotknięciem obrotowych części wentylatora, prętów grzejnych itp.

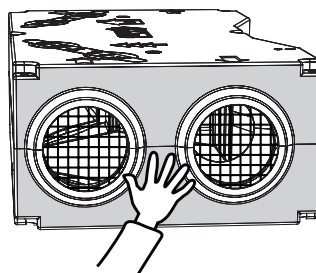
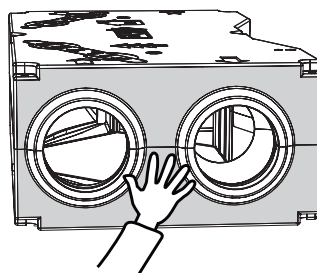

6. INSTALACJA

6.4. INSTALACJA ELEKTRYCZNA I MOCOWANIE ELEKTRYCZNE

UWAGA

- Przed rozpoczęciem pracy z wewnętrznymi częściami urządzenia należy wyłączyć główne zasilania elektryczne!
- Instalację elektryczną wentylatora należy przeprowadzić zgodnie z dokumentacją techniczną wydaną przez wykwalifikowanego elektryka. Sama instalacja może zostać przeprowadzona przez osobę posiadającą wykształcenie elektryczne. Należy przestrzegać instrukcji obsługi, odpowiednich przepisów krajowych oraz dyrektyw.
- Schematy elektryczne umieszczone na produkcie są ważniejsze od schematów umieszczonych w instrukcji! Przed rozpoczęciem instalacji sprawdź, czy oznaczenia na złączach są zgodne ze schematem połączeń elektrycznych. W razie jakichkolwiek wątpliwości skontaktuj się z dostawcą i pod żadnym pozorem nie podłączaj wentylatora.
- Urządzenie należy podłączyć do zasilania przy użyciu izolowanych kabli odpornych na temperaturę o odpowiedniej średnicy zgodnie z odpowiednimi przepisami krajowymi i dyrektywami UE.
- Wszelkie modyfikacje i zmiany wewnętrznych połączeń urządzenia są zabronione i mogą prowadzić do utraty gwarancji.
- Poprawne działanie urządzenia gwarantuje jedynie zastosowanie oryginalnych elementów mocujących.

6.4-1 Przewód zasilania

Moduł złącz elektrycznych przewodu znajduje się w skrzynce sterowania.

INFORMACJE TECHNICZNE

- Parametry elektryczne są podane na tabliczce znamionowej.

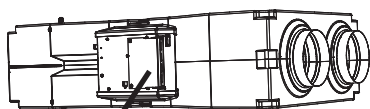

Typ produktu	
U = zasilanie	I = natężenie
F = częstotliwość	P = moc w watach
N = obroty wentylatora	M = ciężar
Ph = liczba fazami	IP = klasa ochrony
Av = przepływ powietrza	Ver = wersja
Numer seryjny	

Jednostka odzysku ciepła musi zostać połączona w systemie TN-S, co oznacza, że przewód neutralny musi być zawsze podłączony. Jeżeli przewód zasilania posiada tylko 4 żyły (3 fazy i uziemienie), muszą one być podłączone pomiędzy złączem uziemienia Pe oraz złączem zerowym N jednostki.

Wszystkie obwody elektryczne w jednostce odzysku ciepła muszą być podłączone za pośrednictwem wyłącznika elektrycznego odpowiedniego typu i mocy. Odległość pomiędzy nieosłoniętymi elementami musi być większa niż 3 mm.

Jednostka odzysku ciepła musi być podłączona w taki sposób, aby możliwe było jej odłączenie od zasilania za pomocą pojedynczego elementu. Tabela minimalnych rozmiarów przewodów zasilania oraz wyłączników automatycznych musi być zgodna z typem jednostki odzysku ciepła.

Zalecane wyłączniki automatyczne:

wyłączniki	
HRV15AC	10A, 1ph
HRV30AC	10A, 1ph
HRV50AC	16A, 1ph
HRV70AC	16A, 1ph

6.4-2 Instalacja elektryczna

Podłącz elementy elektryczne urządzenia do złączy wewnątrz skrzynki regulacji dokładnie zgodnie ze schematem połączeń elektrycznych i zgodnie z oznaczeniami na złączach.

NIE ZAPOMNIJ!

- Schemat połączeń elektrycznych jest przyklejony po wewnętrznej stronie zdejmowanej pokrywy skrzynki regulacji.
- Wszystkie elementy należy podłączać przy pomocy kabli dostarczonych przez producenta lub zgodnego ze specyfikacją poszczególnych elementów.
- W celu otwarcia pokrywy skrzynki sterowania konieczne jest zastosowanie klucza imbusowego 2,5 mm. Patrz ilustracja.

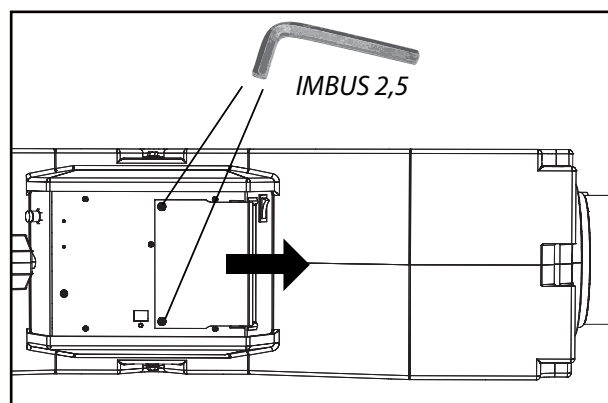

6. INSTALACJA

Schemat elektryczny zasilania i podłączenia akcesoriów.

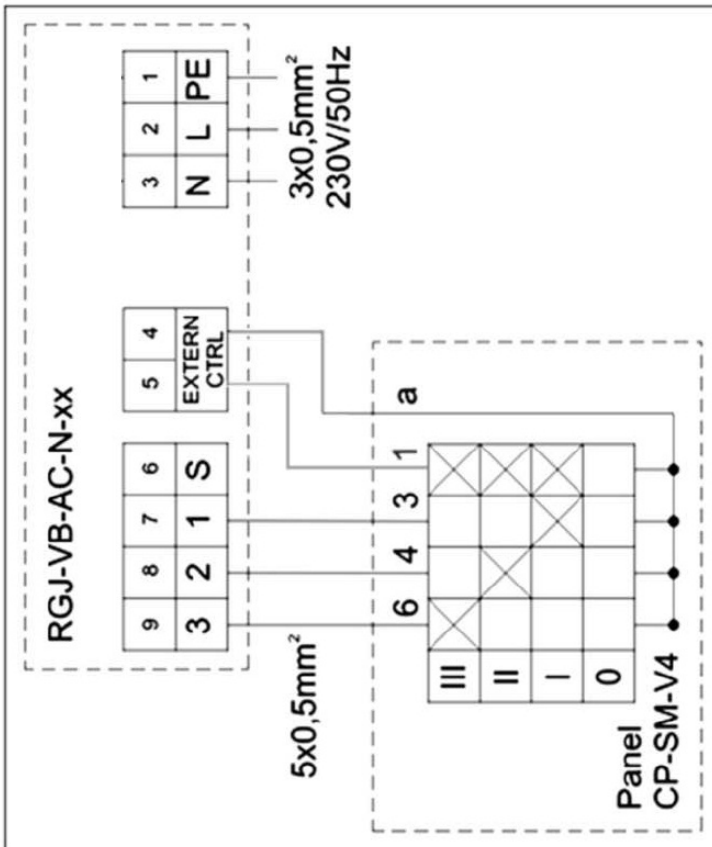
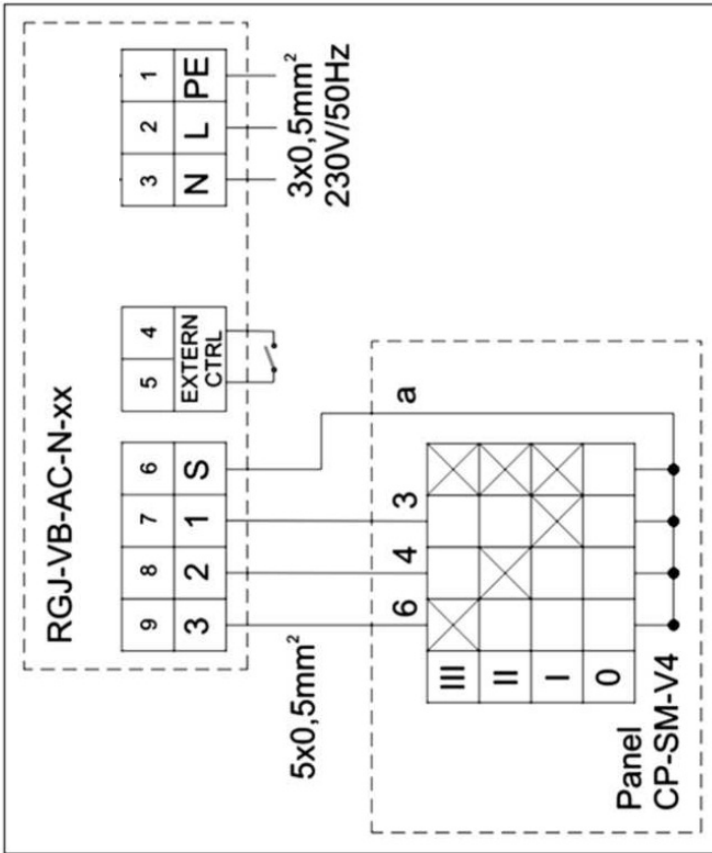

7. KONSERWACJA

8.2 OKRESOWE CZYSZCZENIE JEDNOSTKI WENTYLACYJNEJ

Zalecamy wykonywanie okresowej kontroli jednostki wentylacyjnej w okresie czasu, który musi być dostosowany do aktualnych warunków.

W przypadku, gdy jednostka nie jest użytkowana przez dłuższy czas, zalecamy jej uruchomienie minimum co sześć miesięcy na czas jednej godziny.

! UWAGA!

Serwis komponentów wewnętrznych i czyszczenie jednostki musi wykonywać wyłącznie serwis autoryzowany! Eksploatacja urządzenia bez filtrów jest zabroniona! Może to spowodować uszkodzenie wymiennika ciepła!!!

W celu wykonania tej czynności serwisowej, konieczne jest przedstawienie urządzenia z położenia roboczego w celu uniknięcia niebezpieczeństwa odniesienia obrażeń ciała.

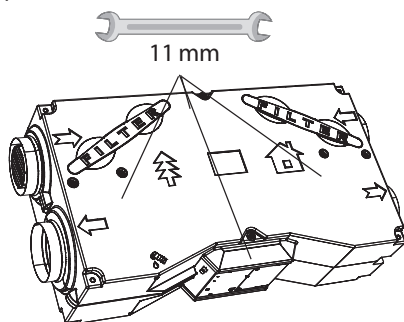

Demontaż urządzenia jest dopuszczalna tylko w wyjątkowych wypadkach!!!

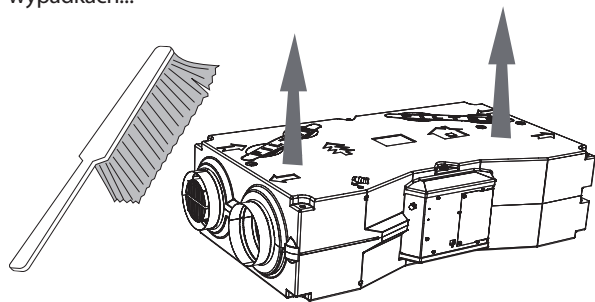

Oczyść jednostkę przy pomocy odkurzacza, szczoteczki, ściereczki i wody z mydłem zwłaszcza rekuperator. Nie czyść urządzenia przy użyciu: Ostrych przedmiotów, agresywnych środków chemicznych, rozpuszczalników, trących środków czyszczących, wody pod ciśnieniem ani pary.

8.3 ZABRUDZONY FILTR

- Kontrola zabrudzenia filtra jest sygnalizowana przez diodę umieszczoną w skrzynce rozdzielczej.

Stan diody LED	Zatkanie filtra	Zadziałanie diody
migający	na 80%	po upływie 48 dni
świeci	na 100%	po upływie 60 dni

- Po kontroli filtrów lub ich wymianie należy przeprowadzić reset kontroli zabrudzenia filtrów.

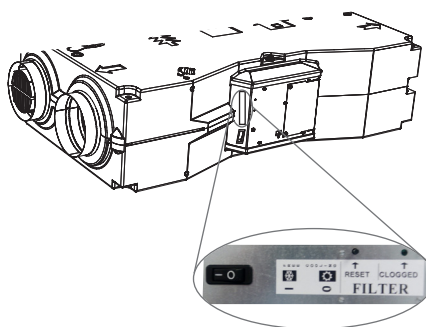

8.4 SYGNALIZACJA USTEREK

Stan urządzenia jest sygnalizowane zielona dioda LED która jest umieszczona pod osłoną skrzynki sterowniczej.

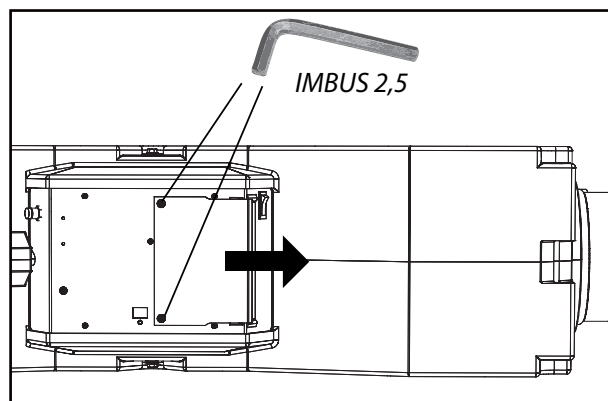

Stan diody LED	Znaczenie
Brak światła	Urządzenie jest wyłączone lub termostyki są odłączone.
Błyskanie 1x za 1 sekundu	Normalna.
Błyskanie 4x za 1 sekundu	Błąd czujnika powietrza wylotowego.
Świeci	Zabezpieczenie przeciw zamarzaniu rekuperatora.



NIE ZAPOMNIJ!

Gdy pojawi się błąd lub nie sygnalizuje, proponujemy skontaktować się z serwisem.

8. FREECOOLING

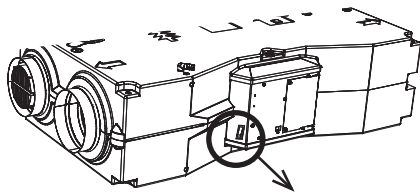

9. AKCESORIA



Po zakończeniu instalacji urządzenia, dokładnie przeczytaj instrukcję bezpiecznej obsługi wentylacji. Ta instrukcja zawiera również przykłady potencjalnych problemów i zalecane sposoby ich rozwiązania. W razie jakichkolwiek pytań, proszę bez wahania kontaktować się z naszym działem sprzedaży lub działem wsparcia technicznego.

Akcesoria:

Akcesoria	HRV15	HRV30	HRV50	HRV70
Czujnik względnej wilgotności powietrza	CI-ADS-RH-24			
Czujnik stężenia CO2	CI-ASCO2-GR			
Czujnik ruchu	CI-PS 1003			
Timer z programatorem tygodniowym	SH-TM-848			
Zamienny filtr G4	HRV-30-FI-G4	HRV-30-FI-G4	HRV-70-FI-G4	HRV-70-FI-G4
Zamienny filtr F5	HRV-30-FI-M5	HRV-30-FI-M5	HRV-70-FI-M5	HRV-70-FI-M5
Zamienny filtr F7	HRV-30-FI-F7	HRV-30-FI-F7	HRV-70-FI-F7	HRV-70-FI-F7
Sterownik	CP-SM-V4			
Syfon	SK-HL 138			
Tuleja łącząca	MK160		MK 250	

**Demontaż silników**

zwolnienie uchwytu z zestawu - bit czworokąt nr 2

Phillips



zwolnienie silnika z uchwytu - bit imbus nr 2,5

**Obwody drukowane**

otwarcie płytki śrubokręt płaski

Zdemontowanie płytki z plastikowych drzewek - szczypce do mechaniki precyzyjnej

zwolnienie płytki drukowanej - Phillips śruba nr 0

**Elementy plastikowe**

pełnopowierzchniowa izolacja paneli czołowych – nóż segmentowy

KONTAKT**Adres**

2VV, s.r.o.,
Fáblovka 568,
533 52 Pardubice,
Česká republika

Internet

<http://www.2vv.cz/>

